



КОМПЛЕКТЫ СИСТЕМЫ ДИСТАНЦИОННОГО УПРАВЛЕНИЯ ОТКРЫВАНИЕМ ДВЕРЕЙ ГАРАЖА

ОБЩИЕ СВЕДЕНИЯ

Номера комплекта

91558-01В (комплект передатчика/приемника), 91561-01В (комплект передатчика), 91562-01 (комплект приемника)

Модели

Информацию о применимости комплектов см. в каталоге запасных частей и аксессуаров или в разделе «Запасные части и аксессуары» на сайте www.harley-davidson.com (только на английском языке).

ПРИМЕЧАНИЕ

Модели Touring 2014 и более поздних годов выпуска с двойными галогенными фарами: необходим трехпроводной передатчик из **этих** комплектов. Более ранняя модель четырехпроводного передатчика из комплектов передатчика и приемника 91558-01 и 91558-01А или комплекта передатчика 91561-01 не подходит для использования с этими фарами.



Рисунок 1. Отличительные особенности двойных галогенных фар

Требования к установке

Модели Softail 2011–2017 годов выпуска, модели Dyna 2012 и более поздних годов выпуска, модели Sportster 2014 и более поздних годов выпуска: необходим жгут проводов для электрических соединений (номер по каталогу 72673-11), который приобретается отдельно.

Модели Softail 2018 и более поздних годов выпуска: необходим жгут проводов для электрических соединений (номер по каталогу 69201599А), который приобретается отдельно.

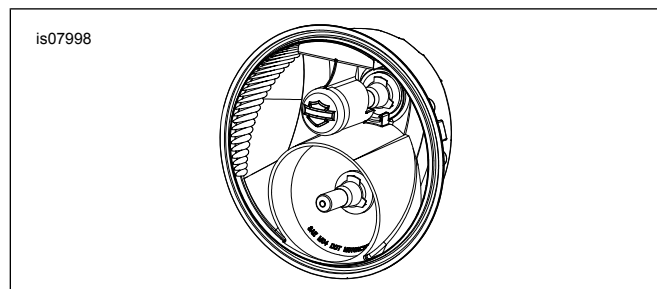
Модели Touring 2014–2016 года выпуска: необходим жгут проводов для электрических соединений (номер по каталогу 69200722), который приобретается отдельно.

Модели Touring 2017 и более поздних годов выпуска: необходим жгут проводов для электрических соединений (номер по каталогу 69201599А), который приобретается отдельно.

Модели Street 2014 и более поздних годов выпуска: необходим 6-контактный разъем Deutsch (номер по каталогу 72136-94GY), дополнительный фиксатор (номер по каталогу 72156-94), две гнездовые клеммы (номер по каталогу 72191-94) и четыре уплотнительных контакта (номер по каталогу 72195-94), которые приобретаются отдельно.

При замене оригинального передатчика на транспортном средстве модели CVO понадобятся три электрические клеммы (номер по каталогу 74191-98) и один уплотнительный контакт (номер по каталогу 74195-98), которые приобретаются отдельно.

После отключения провода аккумуляторной батареи понадобится смазка для электрических контактов (номер по каталогу 99861-02) или аналогичная смазка. Данную позицию можно приобрести у дилера Harley-Davidson.

▲ ПРЕДУПРЕЖДЕНИЕ

От правильной установки этого комплекта зависит безопасность водителя и пассажира. Соблюдайте требования процедур, приведенные в руководстве по техническому обслуживанию. Если у вас нет возможности выполнить данную процедуру или нет в наличии нужных инструментов, обратитесь к дилеру Harley-Davidson для выполнения установки. Неправильная установка этого комплекта может привести к серьезным травмам или смертельному исходу. (00333b)

ПРИМЕЧАНИЕ

В настоящей инструкционной карте приводится информация из руководства по техническому обслуживанию. Для установки требуется руководство по техническому обслуживанию для модели данного года. Его можно приобрести у дилера Harley-Davidson.

Электрическая перегрузка

УВЕДОМЛЕНИЕ

Установка большого числа вспомогательного электрического оборудования может привести к перегрузке системы зарядки транспортного средства. Если все дополнительное электрическое оборудование потребляет при работе больше электрической энергии, чем может генерировать система зарядки транспортного средства, это может привести к разрядке аккумуляторной батареи и повреждению электрического оборудования транспортного средства. (00211d)



▲ ПРЕДУПРЕЖДЕНИЕ

При установке любого дополнительного электрооборудования не превышайте максимальный номинал предохранителя по току или автоматического выключателя, обеспечивающих защиту изменяемой цепи. Превышение максимального номинала предохранителя по току может привести к отказу электрооборудования и повлечь за собой тяжелые травмы или гибель людей. (00310a)

Передачик дистанционного управления, входящий в комплекты 91558-01B и 91561-01B, потребляет до **0,5 ампер** больше тока из электрической системы.

Содержимое комплекта

См. Рисунок 34 , Таблица 4 , Таблица 5 и Таблица 6

УВЕДОМЛЕНИЯ ФЕДЕРАЛЬНОЙ КОМИССИИ ПО СВЯЗИ США (FCC)

ПРИМЕЧАНИЕ

Изменение или модификация данного изделия без прямого согласия изготовителя может привести к аннулированию права пользователя на эксплуатацию оборудования.

Данное оборудование прошло необходимое тестирование и признано соответствующим ограничениям для цифрового устройства класса В, определенным в части 15, подраздел В, Правил FCC. Эти ограничения разработаны для обеспечения разумной защиты от вредоносного воздействия на окружающую среду. Данное оборудование генерирует, использует и может излучать радиочастотную энергию, и, если оно установлено и используется с нарушением правил эксплуатации, может создавать вредоносные помехи радиосвязи. При этом невозможно гарантировать, что помехи не будут возникать на конкретном устройстве.

Если данное оборудование не вызывает вредоносных помех при приеме радио- или телевизионного сигнала (определить это можно, выключив и включив оборудование), пользователю следует попытаться устранить помехи, предприняв указанные ниже действия:

- Переориентировать или переместить приемную антенну.
- Увеличить расстояние между оборудованием и приемником.
- Подключить оборудование к другому разъему цепи, отличному от разъема, к которому подключен приемник.
- Обратиться за помощью к дилеру или к опытному механику по ремонту радио- и телевизионного оборудования.

УСТАНОВКА ПРИЕМНИКА

Только комплекты **91558-01B** и **91562-01**

1. Отсоедините шнур питания от привода дверей гаража, чтобы избежать срабатывания дверей во время установки.

2. Выберите **некоммутируемую** розетку питания напряжением 110 В, расположенную выше всего на стене либо ближе всего к выходу из гаража (или розетку, отвечающую обоим условиям). Включите системы дистанционного управления открыванием дверей гаража Harley-Davidson (14) в эту розетку.

3. ПРИМЕЧАНИЕ

В НЕКОТОРЫХ системах дистанционного открывания дверей гаража приемник Harley-Davidson нужно включить в розетку, расположенную на удалении от приемника исходной системы открывания. Если приемник подключен слишком близко к исходному приемнику, рабочий диапазон обоих передатчиков может очень сильно понизиться.

Найдите две клеммы выключателя дверей гаража, расположенные в одном из следующих мест:

- a. Действующая настенная проводная кнопка системы открывания дверей.
 - b. Привод дверей гаража, подключенный к кнопке системы открывания.
4. См. Рисунок 34. Подсоедините свободный конец жгута проводов приемника системы открывания дверей гаража Harley-Davidson (15) к клеммам системы открывания дверей, которые активируют включение привода системы открывания дверей. Расположение и места подключения клемм см. в документации изготовителя системы открывания дверей.

5. ПРИМЕЧАНИЕ

Не отсоединяйте провода, ранее подсоединенные к кнопке системы открывания дверей или клеммам привода.

После завершения сборки установите кнопку или привод системы открывания дверей гаража на прежнее место.

6. Проложите жгут проводов приемника системы открывания дверей гаража Harley-Davidson, который вы подключали в шаге 4, к розетке питания, выбранной в шаге 2.
7. См. Рисунок 2 . Подключите разъем жгута проводов приемника системы открывания дверей гаража Harley-Davidson к разъему, находящемуся в указанном месте на задней стенке приемника системы открывания дверей гаража Harley-Davidson.
8. Включите приемник системы открывания дверей гаража в выбранную розетку. Включите в розетку шнур питания привода дверей гаража.
9. Нажмите настенную кнопку системы открывания дверей гаража, чтобы проверить, как она работает.



Рисунок 2. Приемник системы открывания дверей гаража, вид сзади

ПОДГОТОВКА

Общая информация

Вне зависимости от модели транспортного средства потребуется прочистить и высушить топливную систему, отключить отрицательный провод аккумуляторной батареи и в некоторых случаях снять или поднять топливный бак. При работе с комплектом необходимо обязательно пользоваться соответствующим руководством по техническому обслуживанию.

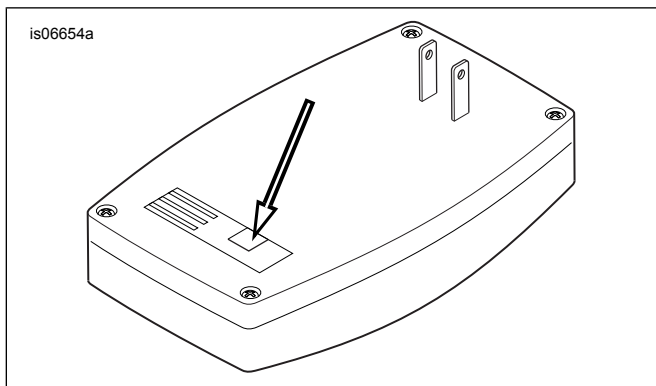
Топливная система

▲ ПРЕДУПРЕЖДЕНИЕ

В целях предотвращения разбрызгивания топлива продуйте топливную систему высокого давления перед отсоединением подающего топливопровода. Бензин легко воспламеняется и крайне взрывоопасен, неосторожное обращение может привести к тяжелым травмам или гибели людей. (00275a)

▲ ПРЕДУПРЕЖДЕНИЕ

При отсоединении топливопровода карбюратора от топливного клапана возможно вытекание бензина. Бензин легко воспламеняется и крайне взрывоопасен, неосторожное обращение может привести к тяжелым травмам или гибели людей. Немедленно удалите пролитое топливо и утилизируйте ветошь надлежащим способом. (00256a)

▲ ПРЕДУПРЕЖДЕНИЕ

При выполнении сервисного обслуживания топливной системы запрещается курить или подносить к ней источники открытого пламени или искр. Бензин легко воспламеняется и крайне взрывоопасен, неосторожное обращение может привести к тяжелым травмам или гибели людей. (00330a)

1. Модели с электронным впрыском топлива (EFI), КРОМЕ модели V-Rod:

- a. Продуйте и отсоедините подающий топливопровод. См. руководство по техническому обслуживанию.

2. Модели с карбюратором:

- a. Выключите клапан подачи топлива. Отсоедините топливопровод от клапана.

3. Модели Dyna, Softail и Sportster:

- a. Для доступа к жгуту проводов необходимо снять или слегка приподнять топливный бак. Инструкции по снятию топливного бака см. в соответствующем разделе (карбюраторный двигатель или двигатель EFI).

ПРИМЕЧАНИЕ

Если необходимо снять топливный бак вместе с приборной панелью, следуйте указаниям руководства по техническому обслуживанию, чтобы снять приборную панель с топливного бака, а затем снять топливный бак.

Система электрооборудования

▲ ПРЕДУПРЕЖДЕНИЕ

Извлеките главный предохранитель перед тем, как продолжить процедуру, чтобы избежать случайного запуска двигателя мотоцикла, что может привести к серьезным травмам или гибели людей. (00251b)

▲ ПРЕДУПРЕЖДЕНИЕ

Для предотвращения непреднамеренного запуска двигателя перед продолжением процедуры отсоедините отрицательный (-) провод от аккумуляторной батареи. (00048a)

ПРИМЕЧАНИЕ

В моделях Sportster® 2004 и более поздних годов выпуска отрицательный провод аккумуляторной батареи проще всего отключить на карте двигателя.

Модели с охранной сигнализацией

1. Модели транспортных средств 2007 и более поздних годов выпуска, оборудованных охранной сигнализацией:

- a. при наличии брелока сигнализации включите зажигание.
- b. После снятия системы с охраны выключите зажигание.
- c. **КАК МОЖНО БЫСТРЕЕ** извлеките главный предохранитель. См. руководство по техническому обслуживанию.

2. Модели транспортных средств 2006 и более ранних годов выпуска, оборудованных охранной сигнализацией:

- a. Отключите сигнализацию с помощью автоматического брелока сигнализации или кода безопасности.

- b. Снимите главный предохранитель или отсоедините отрицательный провод аккумуляторной батареи. См. руководство по техническому обслуживанию.
- c. Поверните замок зажигания в положение OFF (ВЫКЛ.).

- c. Поверните замок зажигания в положение OFF (ВЫКЛ.).

Все транспортные средства с главным предохранителем

- Все модели, кроме VRSC:** снимите сиденье, оставив на месте элементы его крепления. Снимите главный предохранитель. См. руководство по техническому обслуживанию.
- Модели VRSC:** снимите правую боковую крышку. Снимите главный предохранитель. См. руководство по техническому обслуживанию.

Модели БЕЗ охранной сигнализации

1. Модели с главным предохранителем:

- a. Снимите главный предохранитель. См. руководство по техническому обслуживанию.

2. Модели с главным автоматическим выключателем:

- a. Снимите сиденье, оставив на месте все элементы его крепления. См. руководство по техническому обслуживанию.
- b. Отсоедините отрицательный провод аккумуляторной батареи. См. руководство по техническому обслуживанию.

Все транспортные средства с главным автоматическим выключателем

- Снимите сиденье, оставив на месте элементы его крепления. Отсоедините отрицательный (черный) провод аккумуляторной батареи. См. руководство по техническому обслуживанию.
- ВСЕ модели:** выключите зажигание, если оно еще включено.

УСТАНОВКА ПЕРЕДАТЧИКА

Таблица 1. Краткое описание установки передатчика

Модель	Присоедините передатчик к:	Проложите провода:
Модель Дуна (все модификации)	Жгут проводов под сиденьем возле аккумуляторной батареи с помощью стяжек кабеля (См. рис. 3.).	Вперед вдоль правой стороны рамы.
Softail (1999-earlier)	Прикрепите корпус передатчика и короткий отрезок рукава электропроводки к Провода транспортного средства, расположенные под сиденьем, с помощью стяжек кабеля (См. рис. 4.).	По направлению к фаре.
Модели Softail (2000–2017 годов выпуска) кроме Deuce)	Жгуту проводов между рамой транспортного средства, задней вилкой и шиной заднего колеса С помощью стяжек кабеля (См. рис. 5. и Рисунок 6).	К отсеку аккумуляторной батареи, затем с правой стороны рамы.
Модели Softail (2018 и более поздних годов выпуска)	Главный жгут проводов под правой боковой крышкой с помощью стяжек кабеля. (См. рис. 9.)	Вдоль главного жгута проводов вверх под передней частью сиденья.
Модель Softail Deuce (2000-later)	Поверхности под сиденьем ниже электронного блока управления (ЕСМ)/блока зажигания с помощью прокладки из пеноматериала (См. рис. 7.).	Вперед вдоль правой стороны рамы.
Sportster (1994-2003)	Главному жгуту проводов под сиденьем на максимальном удалении от масляного резервуара С помощью стяжек кабеля (См. рис. 8.).	По направлению к фаре.
Sportster (2004-later)	Жгуту проводов возле держателя главного предохранителя за боковой крышкой электросистемы. Разверните сторону, на которой расположена печатная плата, от аккумуляторной батареи. Закрепите стяжками кабеля.	По направлению к фаре.
Street	Под сиденьем рядом с электронным блоком управления с помощью прокладки из пеноматериала.	По направлению к фаре.
Модели FLHR Touring/ FLRT Trike (все модификации)	Правой стороне рамы возле трубы вилки внутри обтекаемого кожуха фары С помощью прокладки из пеноматериала (перед этим снимите фару) (См. рис. 10.).	
Модели Touring/Trike (FLHT/X, FLTR 2013 и более ранних годов выпуска)	Верхней части внутренней стороны обтекателя с помощью прокладки из пеноматериала (перед этим снимите наружный обтекатель) (См. рис. 11. и Рисунок 12).	

Таблица 1. Краткое описание установки передатчика

Модель	Присоедините передатчик к:	Проложите провода:
Модели Touring/Trike (FLHT/X, FLTR 2014 и более поздних годов выпуска)	<ul style="list-style-type: none"> • Модель FLHT/X БЕЗ усилителя, устанавливаемого на обтекатель: с левой стороны верхнего опорного кронштейна с помощью прокладки из пеноматериала (См. рис. 13. , вид сверху). • Модель FLHT/X С усилителем, устанавливаемым на обтекатель: прикрепите к передней части установочного кронштейна усилителя (См. рис. 13. , вид снизу). • Модель FLTR С усилителем, устанавливаемым на обтекатель, или БЕЗ него: к плоской поверхности между правой стороной аудиосистемы и кожухом правого динамика с помощью прокладки из пеноматериала (См. рис. 14.). 	
Модель V-Rod (2002–2003 года выпуска)	Кожуху проводов мотоцикла под левой крышкой жалюзи с помощью стяжек кабеля (См. рис. 15. и Рисунок 16).	
Модель V-Rod (2004 и более поздних годов выпуска)	Нижней стороне жгута проводов блока предохранителей под воздушным фильтром с помощью стяжек кабеля (См. рис. 15. и Рисунок 17).	
Более подробную информацию об установке на определенные модели см. в разделах, следующих за данной таблицей.		

Только комплекты 91558-01В и 91561-01В

ПРИМЕЧАНИЕ

- **Модели Touring 2014 и более поздних годов выпуска с двойными галогенными фарами:** необходим трехпроводной передатчик из **этих** комплектов. Более ранние модели **четырёхпроводных** передатчиков из комплектов передатчика и приемника 91558-01 и 91558-01А или комплекта передатчика 91561-01 **не подходят для использования** с двойными галогенными фарами (См. рис. 1.).
 - Рабочий диапазон передатчика может меняться в зависимости от модели мотоцикла. Для достижения оптимального **рабочего диапазона** системы открывания дверей гаража размещайте передатчик на мотоцикле на максимально возможном удалении от крупных металлических поверхностей.
 - Для наилучшей **работы** системы открывания дверей гаража размещайте передатчик и провода на максимально возможном удалении от источников тепла транспортного средства.
 - Не закрывайте обзор электронной схемы передатчика во время крепления к передатчику прокладки из пеноматериала с клейкой подложкой или установки передатчика на транспортном средстве. Светодиодный индикатор на стороне электронной схемы должен оставаться видимым в целях программирования приемника-передатчика. Для лучшего прилипания протрите поверхности, на которых будут размещены прокладки из пеноматериала, изопропиловым спиртом.
1. См. Рисунок 34. Снимите защитную пленку с клейкой подложки прокладки из пеноматериала (3). Разместите прокладку на пластиковом корпусе передатчика (1). Плотно прижмите ее к поверхности.
 2. Найдите в соответствующих разделах указания для конкретной модели.

модели Dyna

1. Снимите болты крепления топливного бака. См. соответствующий раздел («Карбюраторный двигатель» или «Двигатель с электронным впрыском топлива (EFI)») руководства по техническому обслуживанию.
2. См. Рисунок 3 . С помощью стяжек кабеля прикрепите передатчик к жгуту проводов модели Dyna (3), расположенному под сиденьем возле отсека аккумуляторной батареи. Протяните провода передатчика вперед вдоль правой стороны рамы.
3. Перейдите в раздел **Подключение жгута проводов** .



Рисунок 3. Установка передатчика (модель Dyna)

Модели Softail 1999 и более ранних годов выпуска

1. Снимите болты крепления топливного бака. См. соответствующий раздел («Карбюраторный двигатель» или «Двигатель с электронным впрыском топлива (EFI)») руководства по техническому обслуживанию.
2. См. Рисунок 4 . Открутите винт заземления (1), расположенный в верхней части рамы под сиденьем возле топливного бака.
3. См. Рисунок 34. С помощью стяжек кабеля (8) прикрепите **только корпус передатчика и короткий отрезок рукава электропроводки** к проводам мотоцикла по направлению вперед к фаре.
4. Перейдите в раздел **Подключение жгута проводов** .

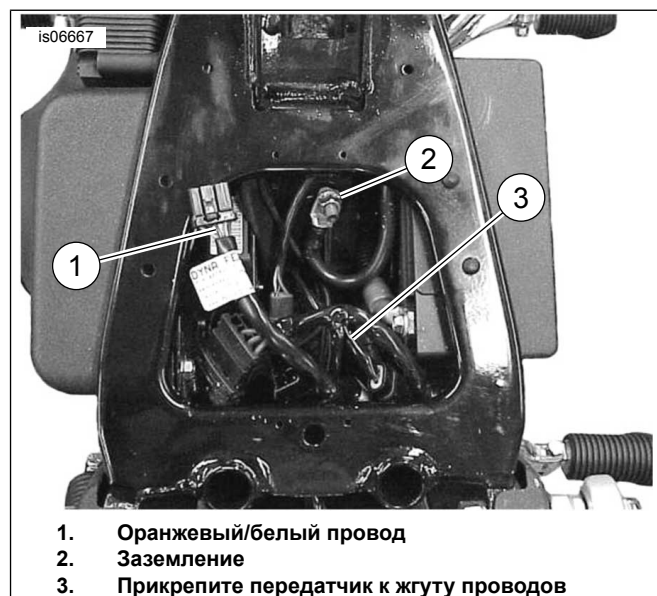

Рисунок 4. Установка передатчика (модель Softail 1999 и более ранних годов выпуска)

Модели Softail 2000–2017 годов выпуска, кроме Deuce (FXSTD)

1. Снимите болты крепления топливного бака. См. соответствующий раздел («Карбюраторный двигатель» или «Двигатель с электронным впрыском топлива (EFI)») руководства по техническому обслуживанию.
2. Снимите задний брызговик (с внутренней стороны крыла) в соответствии с рекомендациями, приведенными в руководстве по техническому обслуживанию.

3. См. Рисунок 5 . С помощью стяжек кабеля прикрепите передатчик (3) к жгуту проводов, расположенному между рамой, задней вилкой (2) и шиной заднего колеса (1).
4. См. Рисунок 6. Проложите провода передатчика (2) до отсека аккумуляторной батареи (4) вдоль правой стороны рамы.
5. Перейдите в раздел **Подключение жгута проводов** .

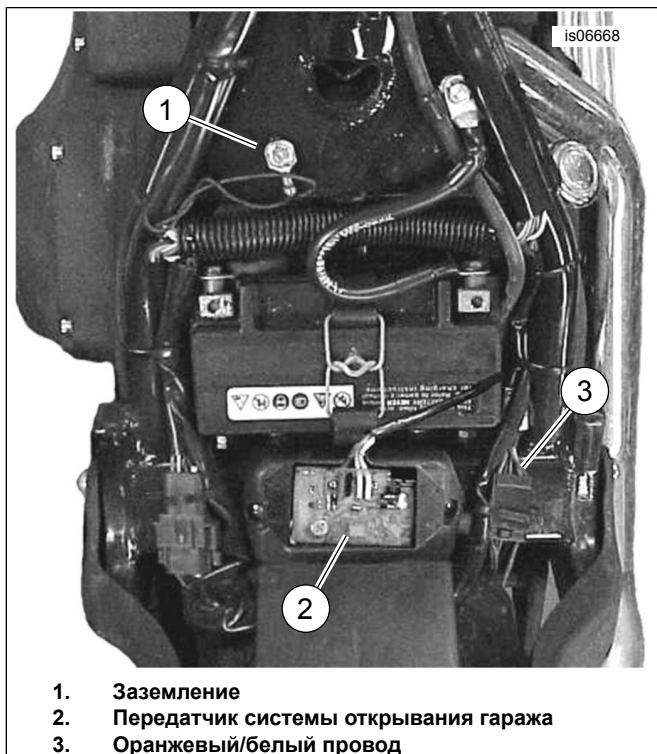

Рисунок 5. Установка передатчика, модель Softail 2000–2017 годов выпуска, кроме Deuce (показана модель FLSTC)



Рисунок 6. Подключение к источнику питания и заземление, модель Softail 2000–2017 годов выпуска (показана модель FLSTC)

Модель Softail Deuce (FXSTD)

1. Снимите болты крепления топливного бака. См. соответствующий раздел («Карбюраторный двигатель» или «Двигатель с электронным впрыском топлива (EFI)») руководства по техническому обслуживанию.
2. Снимите защитную пленку с клейкой подложки прокладки из пеноматериала на передатчике.
3. См. Рисунок 7 . Закрепите передатчик на поверхности под электронным блоком управления (ЕСМ)/блоком зажигания. Протяните провода передатчика вперед вдоль правой стороны рамы.
4. Перейдите в раздел **Подключение жгута проводов** .



Рисунок 7. Установка передатчика (модель Deuce)



Рисунок 8. Установка передатчика и прокладка проводов (модель Sportster 2003 и более ранних годов выпуска)

Модель Softail 2018 и более поздних годов выпуска

1. Снимите правую боковую крышку.
2. См. рис. 9. **На передатчике:** обрежьте оранжевый/белый провод (2) так, чтобы он был одной длины с черным проводом (3). Удалите отрезанный оранжевый/белый провод из оплетки.
3. Установите передатчик с помощью стяжек кабеля.
 - a. Поместите передатчик (6) перед главным жгутом проводов, установив его в ближайшее горизонтальное положение. Провода, выходящие из корпуса, должны располагаться в верхней части и прокладываться внутрь через компоненты транспортного средства.
 - b. Установите стяжку кабеля (5) перед передним слотом корпуса передатчика.
 - c. Окончательно отрегулируйте положение передатчика.
 - d. Затяните стяжку кабеля (5).
4. Спрячьте провода передатчика (4) за главным жгутом проводов. Следуйте за главным жгутом проводов вокруг блока ABS/HCU и под передней частью сиденья.
5. Перейдите в раздел «Подключение жгута проводов».

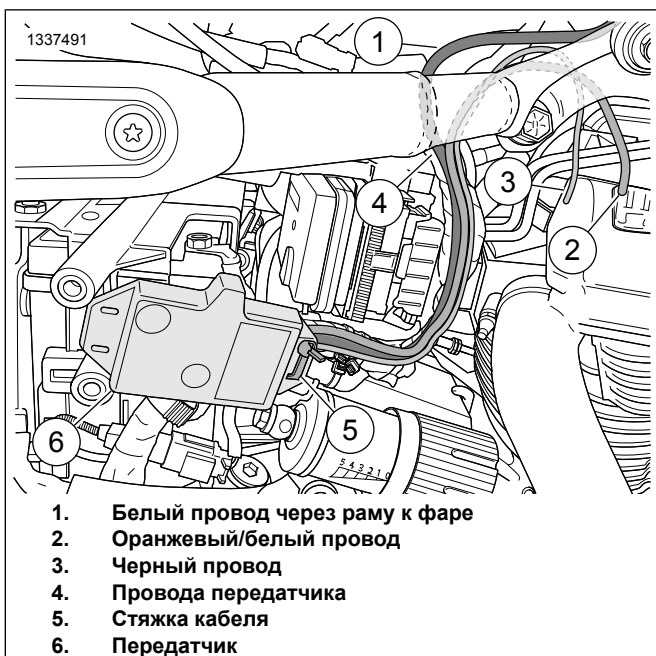

1. Белый провод через раму к фаре
2. Оранжевый/белый провод
3. Черный провод
4. Провода передатчика
5. Стяжка кабеля
6. Передатчик

Рисунок 9. Установка передатчика и прокладка проводов (модели Softail 2018 и более поздних годов выпуска)

Модели Sportster 1994–2003 годов выпуска

1. Снимите топливный бак. См. соответствующий раздел («Карбюраторный двигатель» или «Двигатель с электронным впрыском топлива (EFI)») руководства по техническому обслуживанию.
2. См. Рисунок 8 . Прикрепите передатчик (1) к главному жгуту проводов на участке под сиденьем на максимально возможном удалении от масляного резервуара. С помощью стяжек кабеля из комплекта прикрепите передатчик к жгуту проводов.
3. Перейдите в раздел **Подключение жгута проводов** .

Модели Sportster 2004 и более поздних годов выпуска

1. Снимите топливный бак. См. соответствующий раздел («Карбюраторный двигатель» или «Двигатель с электронным впрыском топлива (EFI)») руководства по техническому обслуживанию.
2. Снимите боковую крышку электросистемы, расположенную с левой стороны рядом с аккумуляторной батареей.
3. См. Рисунок 34. Разместите передатчик (1) за боковой крышкой электросистемы. Разверните передатчик таким образом, чтобы сторона с печатной платой была повернута в сторону, противоположную аккумуляторной батарее. Прикрепите передатчик к жгуту проводов рядом с держателем главного предохранителя с помощью стяжек кабеля (8).
4. Перейдите в раздел **Подключение жгута проводов** .

модели Street

1. См. руководство по техническому обслуживанию. Снимите топливный бак.
2. Снимите правую боковую крышку.
3. Снимите защитную пленку с клеевой подложки прокладки из пеноматериала на передатчике.
4. Разместите передатчик (1) под сиденьем возле электронного блока управления. Убедитесь, что чаша сиденья не соприкасается с передатчиком.
5. Перейдите в раздел **Подключение жгута проводов** .

Модели FLHR Touring/FLRT Trike

1. Снимите фару с обтекаемого кожуха в соответствии с рекомендациями, указанными в руководстве по техническому обслуживанию.
2. Снимите защитную пленку с клеевой подложки прокладки из пеноматериала на передатчике.
3. См. Рисунок 10 . Прикрепите передатчик с правой стороны рамы возле трубы вилки.
4. Перейдите в раздел **Подключение жгута проводов** .



Рисунок 10. Установка передатчика возле трубы вилки (модель FLHR 2013 и более ранних годов выпуска)

Модели FLHT, FLHX и FLTR Touring 2013 и более ранних годов выпуска, а также модели Trike

1. Снимите внешний обтекатель в соответствии с рекомендациями, указанными в руководстве по техническому обслуживанию.
2. Снимите защитную пленку с клеевой подложки прокладки из пеноматериала на передатчике.

3. См. Рисунок 11. (модели FLHT, FLHX) или Рисунок 12 . (модели FLTR). Установите передатчик в верхней части внутренней стороны обтекателя.

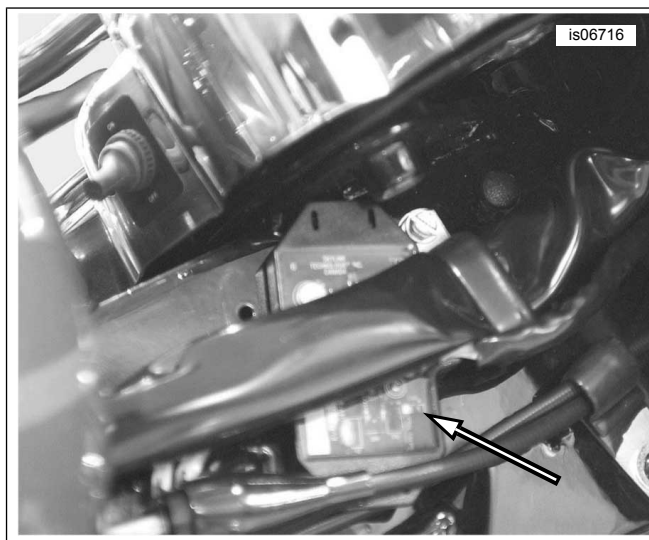
4. Перейдите в раздел **Подключение жгута проводов** .

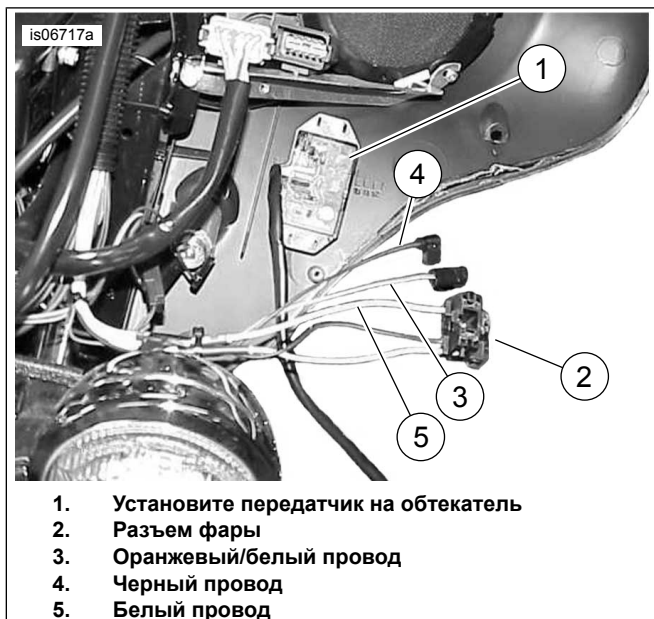

1. Установите передатчик на обтекатель
2. Разъем фары
3. Оранжевый/белый провод
4. Черный провод
5. Белый провод

Рисунок 11. Провода для подключения передатчика (модель FLHT/X 2013 и более ранних годов выпуска)



1. Установите передатчик на обтекатель
2. Разъем фары
3. Оранжевый/белый провод
4. Черный провод
5. Белый провод

Рисунок 12. Провода для подключения передатчика (модель FLTR 2013 и более ранних годов выпуска)

Модели FLHT и FLHX Touring или Trike 2014–2016 годов выпуска

ПРИМЕЧАНИЕ

- Необходим жгут проводов для электрических соединений (номер по каталогу 69200722), который приобретается отдельно (если он еще не установлен).
- К жгуту проводов для электрических соединений можно подключить до трех дополнительных устройств.

• Электрические разъемы обозначаются в руководстве по техническому обслуживанию номером и буквой, которые указаны здесь в скобках.

1. Снимите внешний обтекатель, следуя указаниям руководства по техническому обслуживанию.

2. См. Рисунок 13 . **Модели БЕЗ усилителя, устанавливаемого на обтекатель:**

- a. Снимите защитную пленку с клейкой подложки прокладки из пеноматериала на передатчике.
- b. Установите передатчик (1) на левую сторону верхнего опорного кронштейна.
- c. Перейдите в раздел **Подключение жгута проводов** .

3. **Модели С усилителем, устанавливаемым на обтекатель:**

- a. Вставьте передатчик (1) в фиксатор (3) на передней части установочного кронштейна усилителя.
- b. Перейдите в раздел **Подключение жгута проводов** .

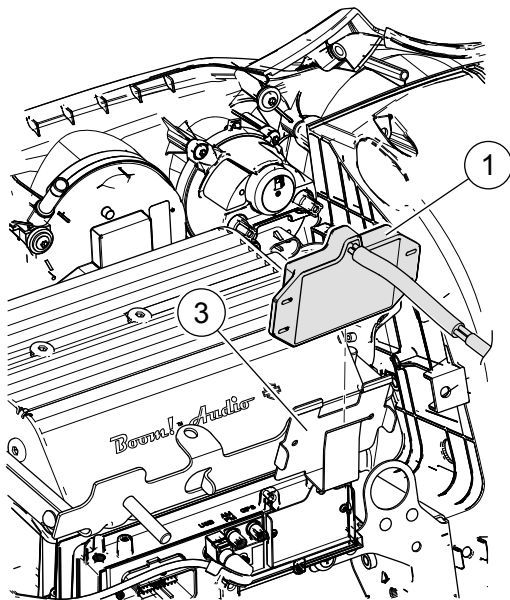
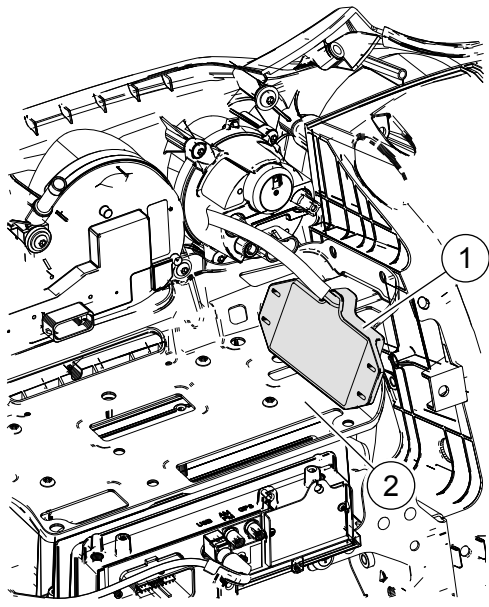

1. Передатчик
2. Верхний опорный кронштейн
3. Фиксатор

Рисунок 13. Установка передатчика (модели FLHT и FLHX Touring или Trike 2014–2016 годов выпуска)

Модели Touring FLTR 2014–2016 и более поздних годов выпуска

ПРИМЕЧАНИЕ

- Необходим жгут проводов для электрических соединений (номер по каталогу 69200722), который приобретается отдельно (если он еще не установлен).
- К жгуту проводов для электрических соединений можно подключить до трех дополнительных устройств.
- Электрические разъемы обозначаются в руководстве по техническому обслуживанию номером и буквой, которые указаны здесь в скобках.

1. Снимите внешний обтекатель в соответствии с рекомендациями, указанными в руководстве по техническому обслуживанию.
2. См. Рисунок 14 . Снимите защитную пленку с клейкой подложки прокладки из пеноматериала на передатчике.
3. Закрепите передатчик на ровной поверхности между правой стороной аудиосистемы и кожухом правого динамика.
4. Перейдите в раздел **Подключение жгута проводов** .



Рисунок 14. Установка передатчика (модели FLTR Touring 2015–2016 годов выпуска)

Модели FLHT и FLHX Touring или Trike 2017 и более поздних годов выпуска

ПРИМЕЧАНИЕ

- Необходим жгут проводов для электрических соединений (номер по каталогу 69201599), который приобретается отдельно (если он еще не установлен).
- К жгуту проводов для электрических соединений можно подключить до трех дополнительных устройств.
- Электрические разъемы обозначаются в руководстве по техническому обслуживанию номером и буквой, которые указаны здесь в скобках.

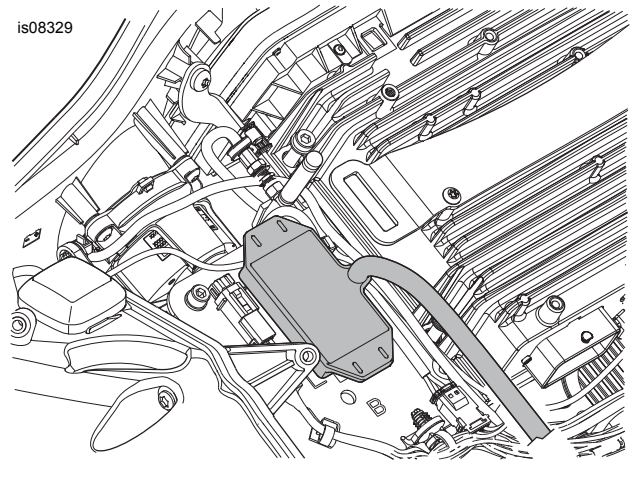
1. Снимите внешний обтекатель, следуя указаниям руководства по техническому обслуживанию.
2. См. рис. 15.

Модели БЕЗ усилителя, устанавливаемого на обтекатель:

- a. Снимите защитную пленку с клейкой подложки прокладки из пеноматериала на передатчике.
- b. Установите передатчик (1) на левую сторону верхнего опорного кронштейна.
- c. Перейдите в раздел **Подключение жгута проводов** .

3. **Модели С усилителем, устанавливаемым на обтекатель:**

- a. Вставьте передатчик (1) в фиксатор (3) на передней части установочного кронштейна усилителя.
- b. Перейдите в раздел **Подключение жгута проводов**.



Рисунок 15. Установка передатчика (модели FLHT и FLHX Touring или Trike 2017 и более поздних годов выпуска)

Модели Touring FLTR 2017 и более поздних годов выпуска

ПРИМЕЧАНИЕ

- *Необходим жгут проводов для электрических соединений (номер по каталогу 69201599), который приобретается отдельно (если он еще не установлен).*
- *К жгуту проводов для электрических соединений можно подключить до трех дополнительных устройств.*
- *Электрические разъемы обозначаются в руководстве по техническому обслуживанию номером и буквой, которые указаны здесь в скобках.*

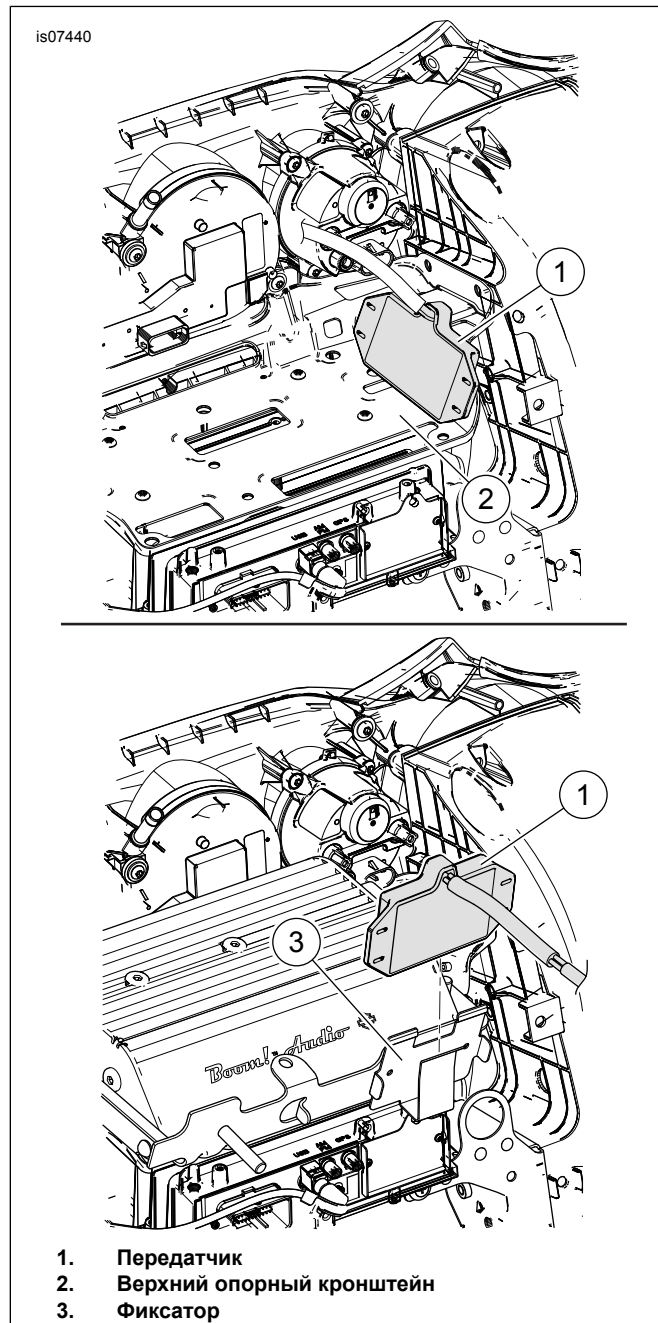
1. Снимите внешний обтекатель в соответствии с рекомендациями, указанными в руководстве по техническому обслуживанию.
2. Рисунок 16. Снимите защитную пленку с клейкой подложки прокладки из пеноматериала на передатчике.
3. Закрепите передатчик на ровной поверхности между правой стороной аудиосистемы и кожухом правого динамика.
4. Перейдите в раздел **Подключение жгута проводов**.



Рисунок 16. Установка передатчика (модели FLTR Touring 2017 и более поздних годов выпуска)

Модели V-Rod 2002–2003 года выпуска

1. См. Рисунок 17. Снимите винт (3), который крепит переднюю левую крышку в сборе (1) к мотоциклу. Снимите крышку в сборе с выступов (2), чтобы снять крышку.
2. См. Рисунок 18. Используйте стяжки кабеля, чтобы закрепить передатчик (1) на кожухе проводов мотоцикла (2), как показано на рисунке.
3. Перейдите в раздел **Подключение жгута проводов**.

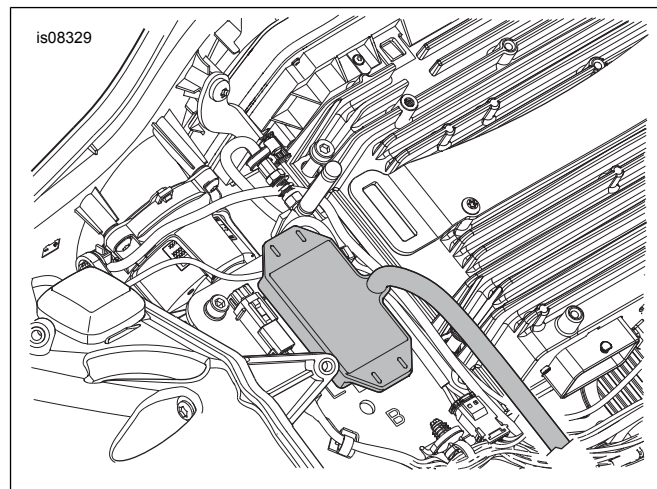
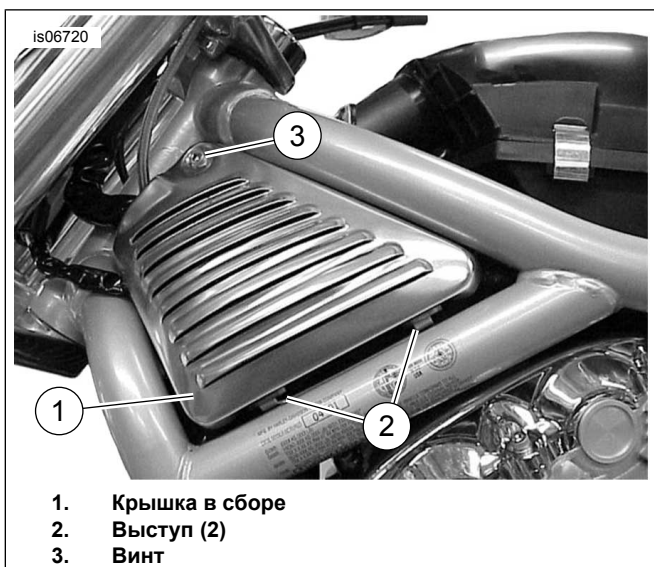

1. Крышка в сборе
2. Выступ (2)
3. Винт

Рисунок 17. Крышка в сборе с левой стороны (показана модель V-Rod 2002–2003 года выпуска)



1. Передатчик
2. Привяжите кабель передатчика к кожуху проводов
3. Разъем с черным (заземление) и оранжевым проводами

Рисунок 18. Установка передатчика (только модель V-Rod 2002–2003 года выпуска)

Модели V-Rod 2004 и более поздних годов выпуска

1. См. Рисунок 17 . Снимите винт (3), который крепит переднюю левую крышку в сборе (1) к мотоциклу. Снимите крышку в сборе с выступов (2), чтобы снять крышку.
2. См. Рисунок 19 . Снимите крышку воздушного фильтра. Поверните передатчик (1) таким образом, чтобы наружная сторона цепи была направлена вверх. Вставьте передатчик под кабели блока предохранителей. Используйте две стяжки кабеля из комплекта, протяните их через фланцы передатчика, чтобы зафиксировать передатчик на жгуте блока предохранителей.
3. Перейдите в раздел **Подключение жгута проводов** .

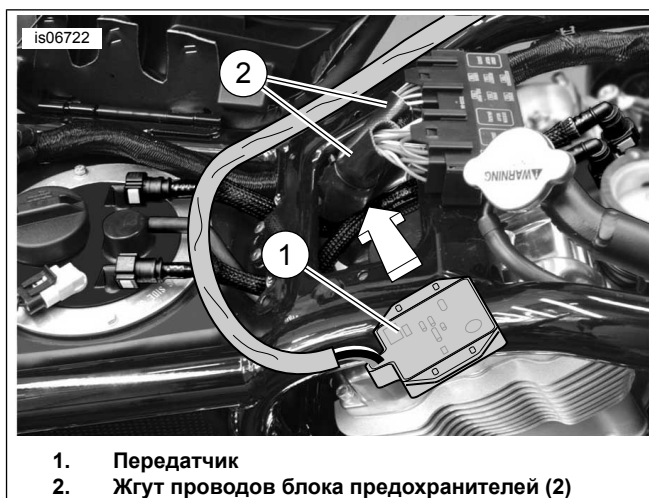

1. Передатчик
2. Жгут проводов блока предохранителей (2)

Рисунок 19. Установка передатчика (модели V-Rod 2004 и более поздних годов выпуска)

ПОДКЛЮЧЕНИЕ ЖГУТА ПРОВОДОВ

ПРИМЕЧАНИЕ

- **Модели Touring 2014 и более поздних годов выпуска с двойными галогенными фарами:** необходим трехпроводной передатчик из **этих** комплектов. Более ранние модели **четырёхпроводных** передатчиков из комплектов передатчика и приемника 91558-01 и 91558-01A или комплекта передатчика 91561-01 **не подходят для использования** с двойными галогенными фарами (См. рис. 1.).
- Если недавно установленный передатчик имеет **белый провод и желтый провод (четырёхпроводной передатчик)** , соедините эти провода с соответствующими проводами фар (белый с белым, желтый с желтым).

Если недавно установленный передатчик заменяет **оригинальный передатчик** на транспортном средстве CVO:

- Выньте три провода и клеммы из 4-контактного разъема Deutsch на **старом** передатчике (деталь по каталогу 92600009) в соответствии с рекомендациями из руководства по техническому обслуживанию.
- Обрежьте провода на **новом** передатчике, чтобы их длина соответствовала длине проводов на старом передатчике.
- Вставьте клемму (номер по каталогу 74191-98, приобретается отдельно) в концы каждого провода в соответствии с рекомендациями из руководства по техническому обслуживанию.
- Вставьте провода и клеммы в 4-контактный разъем Deutsch, как указано в Таблица 2 .

Таблица 2. Подключение разъема передатчика (модели CVO)

Гнездовая часть	Цвет провода
1	Оранжевый/Белый
2	Штыревая часть
3	Белый
4	Черный

Таблица 3. Краткое описание подключения проводов передатчика

Модель	Черный (заземляющий) провод:	Оранжевый/желтый провод (питания):	Белый провод (сигнал дальнего света):
Модель Dyna (2003 и более ранних годов выпуска)	Кольцевая клемма к шпильке заземления.	Сращивание с проводами транспортного средства Оранжевый/белый провод.	Сращивание с белым проводом фары.
Модель Dyna (2004–2011 года выпуска)	Кольцевая клемма к шпильке заземления.	К адаптеру блока предохранителей.	Сращивание с белым проводом фары.
Модель Dyna (2012 и более поздних годов выпуска)	К черному проводу жгута проводов для электрических соединений 72673-11.	К красному/желтому проводу жгута проводов для электрических соединений 72673-11.	Сращивание с синим/белым проводами транспортного средства.
Модель Softail (2003 и более ранних годов выпуска)	Кольцевая клемма к шпильке заземления.	Сращивание с проводами транспортного средства Оранжевый/белый провод.	Сращивание с белым проводом фары.
Модель Softail (2004–2010 года выпуска)	Кольцевая клемма к шпильке заземления.	К адаптеру блока предохранителей.	Сращивание с белым проводом фары.
Модели Softail (2011–2017 годов выпуска)	К черному проводу жгута проводов для электрических соединений 72673-11.	К красному/желтому проводу жгута проводов для электрических соединений 72673-11.	Сращивание с синим/белым проводом фары.
Модели Softail (2018 и более поздних годов выпуска)	К черному проводу жгута проводов для электрических соединений 69201599.	К фиолетовому/синему проводу жгута проводов для электрических соединений 69201599.	Сращивание с синим/белым проводами транспортного средства.
Sportster (2013-earlier)	Кольцевая клемма к шпильке заземления.	Сращивание с проводами транспортного средства Оранжевый/белый провод.	Сращивание с белым проводом фары.
Sportster (2014-later)	К черному проводу жгута проводов для электрических соединений 72673-11.	К красному/желтому проводу жгута проводов для электрических соединений 72673-11.	Сращивание с белым проводом фары.
Модель Street (2014 и более поздних годов выпуска)	К гнездовой части 2 корпуса разъема канала передачи данных [92B].	К гнездовой части 5 корпуса разъема канала передачи данных [92B].	Сращивание с синим/белым проводами транспортного средства.
Модели Touring/Trike (2013-earlier)	Кольцевая клемма к шпильке заземления.	Сращивание с оранжевым/белым проводом габаритного фонаря модели HDI от неиспользуемого разъема [29B].	Сращивание с белым проводом фары.
Модели Touring/Trike (2014-2016)	К черному проводу жгута проводов для электрических соединений 69200722.	К фиолетовому/синему проводу жгута проводов для электрических соединений 69200722.	Сращивание с синим/белым проводами транспортного средства.
Модели Touring/Trike (2017-later)	К черному проводу жгута проводов для электрических соединений 69201599.	К фиолетовому/синему проводу жгута проводов для жгут проводов 69201599A.	Сращивание с синим/белым проводами транспортного средства.
Модель V-Rod (2004 и более ранних годов выпуска)	Кольцевая клемма к шпильке заземления.	Сращивание с оранжевым/белым проводом габаритного фонаря модели HDI от неиспользуемого разъема [29A].	Сращивание с белым проводом фары.
Модель V-Rod (2005 и более поздних годов выпуска)	Кольцевая клемма к шпильке заземления.	Сращивание с оранжевым/белым проводом фары у разъема [38A].	Сращивание с белым проводом фары.

Более подробную информацию о подключении для конкретных моделей см. в разделах после данной таблицы.

Общая информация

Сращивание проводов необходимо при установке системы дистанционного открывания дверей гаража на транспортное средство. Инструкции для соответствующей модели см. в следующем разделе. Процедуры правильного сращивания проводов указаны в приложении руководства по техническому обслуживанию.

▲ ПРЕДУПРЕЖДЕНИЕ

При использовании UltraTorch UT-100 или иного нагревательного устройства следуйте инструкциям производителя. Несоблюдение инструкций производителя может привести к пожару и серьезным травмам или гибели людей. (00335a)

- Не подвергайте какие-либо компоненты топливной системы прямому воздействию тепла. Высокая температура может привести к воспламенению/взрыву топлива и серьезным травмам или гибели людей.
- Не подвергайте какие-либо электрические компоненты прямому воздействию тепла за исключением разъемов, подвергающихся термоусадке.
- Не подносите руки к области наконечника инструмента и приспособлению для термоусадки.

Модели Dyna 2012 и более поздних годов выпуска: перейдите к следующему разделу.

Модели Softail 2011 и более поздних годов выпуска: перейдите к следующему разделу.

Модели Sportster 2014 и более поздних годов выпуска: перейдите к следующему разделу.

Модели Street 2014 и более поздних годов выпуска: перейдите к этому разделу.

Модели Touring и Trike: перейдите к соответствующему разделу для определенного года/модели.

ВСЕ ОСТАЛЬНЫЕ модели: перейдите к разделу Соединение черных проводов для конкретной модели.

Модели Dyna 2012 и более поздних годов выпуска, Softail 2011–2017 годов выпуска, а также Sportster 2014 и более поздних годов выпуска

ПРИМЕЧАНИЕ

Необходим жгут проводов для электрических соединений (номер по каталогу 72673-11), который приобретается отдельно.

Электрические разъемы обозначаются в руководстве по техническому обслуживанию номером и буквой, которые указаны здесь в скобках.

1. Найдите разъем Digital Technician [91A] (серый 6-контактный разъем Deutsch с резиновым чехлом) под сиденьем. Поместите жгут электропроводки на разьеме [91A], но НЕ подключайте его сейчас.

2. Протяните провода системы дистанционного открывания дверей гаража над жгутом проводов для электрических соединений. Удалите оранжевый/белый провод из рукава электропроводки. Обрежьте оранжевый/белый и черный провода на нужную длину, чтобы облегчить доступ к герметичным разъемам соединений внахлест на жгуте проводов для электрических соединений. НЕ обрезайте белый провод.

3. Срастите черный провод системы дистанционного открывания дверей гаража с **черным** проводом жгута проводов для электрических соединений.

4. Срастите оранжевый/белый провод системы дистанционного открывания дверей гаража с **красным/желтыми** проводами жгута проводов для электрических соединений.

5. Используйте термофен или другой подходящий источник тепла для термоусадки разъема на проводах.

6. Используйте тепловую пушку или нагреватель, чтобы припаять открытый конец герметичного разъема соединений внахлест к **красному/синему** проводу жгута проводов для электрических соединений.

7. Извлеките резиновый пыльник из разъема [91A] Digital Technician. Отрежьте башмак от проводов.

8. Подсоедините корпус разъема жгута проводов электрических соединений к разъему [91A].

9. Вставьте резиновый пыльник в открытый разъем жгута проводов электрических соединений.

10. Ослабьте затяжку четырех винтов крепления электронного блока управления (ЕСМ) к крепежному кронштейну или снимите их. Протяните жгут проводов электрических соединений под разъемом блока ЕСМ. Затяните четыре винта.

Крутящий момент: 5,1–6,2 N·m (45–55 in-lbs) Винт с шестигранной головкой

11. Перейдите в раздел Соединение белых проводов для конкретной модели.

Модели Softail 2018 и более поздних годов выпуска

1. Выньте разъем питания аксессуаров 325В (Molex MX150, 3 контакта) из пыльника на левой стороне транспортного средства.

- a. Снимите пыльник с монтажной пластины разъема. Поднимите защелку за пыльником, чтобы сдвинуть его вперед и снять.

2. Подключите 3-контактный штыревой разъем Molex из жгута проводов 69201599А к разъему 325В. Затем задвиньте штыревой разъем назад в монтажную пластину разъема и закрепите на месте.

3. Оставьте оставшиеся 2 пыльника разъема на месте на жгуте проводов 69201599А.

4. Проложите жгут проводов вперед, проложите провода с разъемами назад к пластине. Расположите их в месте, в котором они не будут взаимодействовать с другими компонентами.
5. Проложите 3 провода без разъемов к задней части топливного бака.
6. См. рис. 20.

Жгут проводов передатчика:

- a. Держите белый провод (1) в самом конце вывода, чтобы он не вылетел из оплетки (4) с оранжевым/белым проводом.
 - b. Выньте оранжевый/белый (1) провод из оплетки (4) в месте разрыва (3).
7. Проложите белый провод и длинный отрезок оплетки вверх вдоль несущей части рамы к выводу жгута проводов в передней части транспортного средства.
 8. Найдите синий/белый провод из разъема фары 38В и срастите с белым проводом от передатчика. Срастите на подходящем расстоянии от разъема 38В.
 9. Срастите черный провод из жгута проводов передатчик с черным проводом из жгута проводов 69201599.
 10. Срастите оранжевый/белый провод из жгута проводов передатчика с фиолетовым/синим проводом из жгута проводов 69201599.
 11. Прикрепите установленные жгуты проводов стяжками кабеля.
 12. Установите ранее снятые компоненты.



Рисунок 20.

Модели Street 2014 и более поздних годов выпуска

1. ПРИМЕЧАНИЕ

Необходим 6-контактный разъем Deutsch (номер по каталогу 72136-94GY), дополнительный фиксатор (номер по каталогу 72156-94), две гнездовые клеммы (номер по каталогу 72191-94) и четыре уплотнительных контакта (номер по каталогу 72195-94), которые приобретаются отдельно.

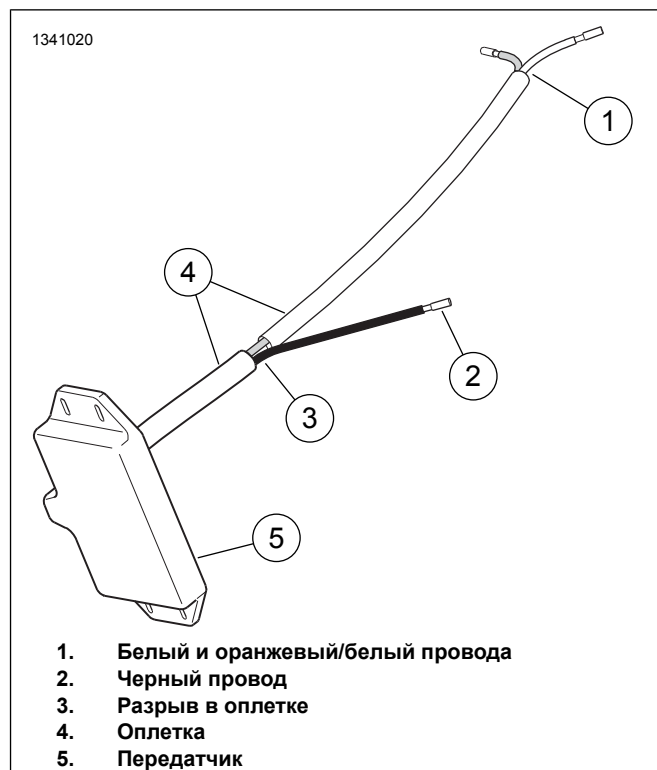
Удалите только оранжевый/белый провод из рукава электропроводки передатчика. НЕ удаляйте белый провод из рукава электропроводки.

2. Протяните белый провод вперед к передней части транспортного средства. Если недавно установленный передатчик имеет белый и желтый провода (4-проводной передатчик), протяните желтый провод вперед вдоль белого провода.
3. Найдите синий/белый провод около 4-контактного разъема фары [38].
4. См. Рисунок 34. Возьмите **синий** герметичный разъем соединений внахлест (5) из комплекта. Срастите белый провод передатчика с синим/белым проводом фары дальнего света. Если у передатчика также есть желтый провод, срастите ЕГО с синим/желтым проводом фары ближнего света.
5. Возьмите **красный** герметичный разъем соединений внахлест (4) из комплекта. Срастите черный провод (13) из комплекта с черным проводом заземления передатчика.

6. Протяните черный провод и оранжевый/белый провод к 6-контактному разъему канала передачи данных [91] под правой боковой крышкой. Обрежьте провода, оставив нужную длину.
7. См. приложение к руководству по техническому обслуживанию. Прикрепите к обоим концам проводов гнездовые клеммы (номер по каталогу 72191-94, приобретаются отдельно).
8. Вставьте черный провод с клеммой в гнездовую часть 2 6-контактного разъема Deutsch (номер по каталогу 72136-94GY, также приобретается отдельно). Вставьте оранжевый/белый провод с клеммой в гнездовую часть 5. Вставьте уплотнительные контакты (номер по каталогу 72195-94) в четыре открытые гнездовые части. Установите дополнительный фиксатор (номер по каталогу 72156-94).
9. Соедините корпус розеточной части и разъем канала передачи данных [91]. Закрепите кабельными стяжками из комплекта.

Модели FLHT, FLHX и FLTR Touring 2013 и более ранних годов выпуска, а также модели Trike

1. Обрежьте белый и оранжевый/белый провода передатчика, оставив примерно такую же длину, что и у черного провода заземления передатчика. Обрежьте так, чтобы оставшегося провода хватило для легкой очистки и срачивания проводов.



Рисунок 21. Провода для подключения передатчика (модель FLHR 2013 и более ранних годов выпуска)

2.
 - a. **Модели FLHR Touring 2013 и более ранних годов выпуска:**См. рис. 21. Обрежьте черный (1) и белый (2) провода фары **внутри обтекаемого кожуха фары**, чередуя длину, чтобы избежать срачивания проводов.

- b. **Модели FLHT и FLHX Touring 2013 и более ранних годов выпуска, а также модели Trike:**См. рис. 11. Обрежьте черный (4) и белый (5) провода фары **внутри обтекателя**, чередуя длину, чтобы избежать срачивания проводов.
- c. **Модели FLTR Touring 2013 и более ранних годов выпуска:**См. рис. 12. Обрежьте черный (4) и белый (5) провода фары **внутри обтекателя**, чередуя длину, чтобы избежать срачивания проводов.
- d. **ВСЕ модели Touring/Trike 2013 и более ранних годов выпуска:** надвиньте сетчатый рукав электропроводки из комплекта (см. Рисунок 34, пункт 9) на черный и белый провода фары.

3. См. Рисунок 22. Конфигурация срачивания «2 в 1». Возьмите **красный** герметичный разъем соединений внахлест (см. Рисунок 34, пункт 4) из комплекта. Срастите черный провод передатчика системы дистанционного открывания дверей гаража с **черными** проводами фары. Подрежьте заднюю часть кожуха жгута проводов передатчика, чтобы облегчить срачивание.

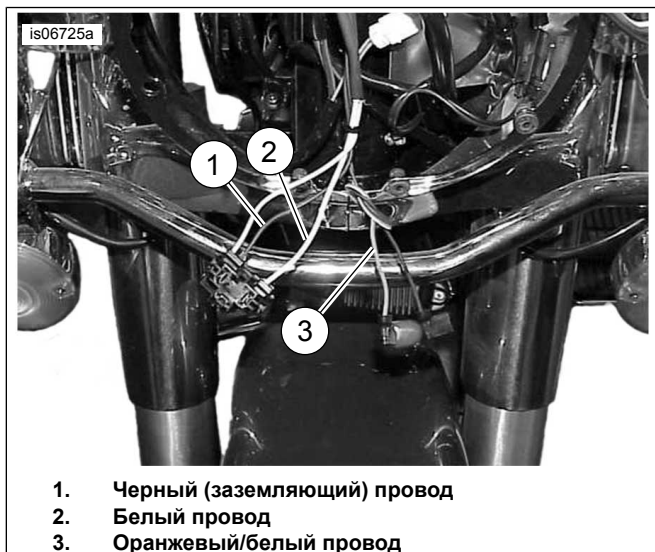
ПРИМЕЧАНИЕ

Электрические разъемы обозначаются в руководстве по техническому обслуживанию номером и буквой, которые указаны здесь в скобках.



Рисунок 22. Конфигурации соединений внахлест

4. Используйте оставшийся красный герметичный разъем соединений внахлест, чтобы срастить оранжевый/белый провод передатчика и оранжевый/белый провод на неиспользуемом разъеме габаритного фонаря [29B]:
 - a. **Модели FLHR Touring 2013 и более ранних годов выпуска:** оранжевый/белый провод связан с главным жгутом проводов внутри обтекаемого кожуха фары.
 - b. **ВСЕ ОСТАЛЬНЫЕ модели Touring/Trike 2013 и более ранних годов выпуска:** оранжевый/белый провод связан с соединительным жгутом проводов рядом с фарой.

5. См. Рисунок 34 . Возьмите **синий** герметичный разъем соединений внахлест (5) из комплекта. Срастите белый провод передатчика с белыми проводами фары.
6. Надвиньте рукав электропроводки на область срачивания двух проводов фары.
7. Перейдите в раздел **Программирование приемника и передатчика** для программирования системы дистанционного открывания дверей гаража.

Модели Touring и Trike 2014–2016 годов выпуска

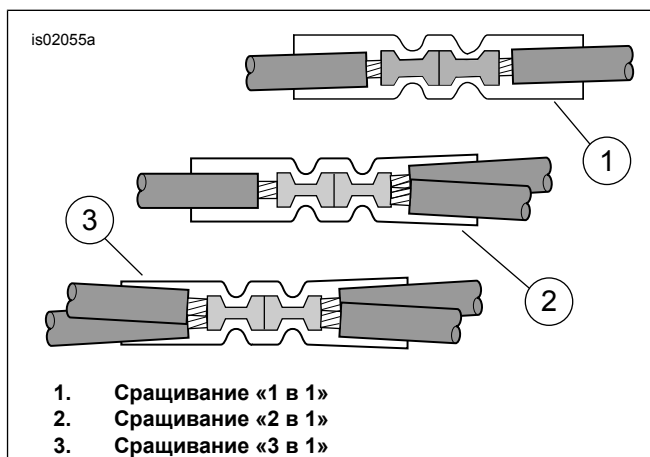
1. Снимите крышку с левой стороны. Найдите разъем [4A], серый **8-контактный** штыревой разъем Molex в кожухе электрической системы.
2. **При установке жгута проводов для электрических соединений:** проложите жгут проводов в соответствии с рекомендациями, указанными в **данном** комплекте, при этом НЕ вставляйте его в разъем [4A] на данном этапе.
3. **Если жгут проводов для электрических соединений уже установлен:** выньте жгут проводов из разъема [4A].
 - a. Срастите провода с концами герметичной крышки жгута проводов для электрических соединений (при необходимости). Если жгут проводов для электрических соединений был сращен при установке предыдущего дополнительного оборудования, обрежьте имеющиеся места срачивания. НЕ СНИМАЙТЕ герметичную крышку с КРАСНОГО провода. См. рис. 22. Для конфигураций с множеством срачиваний.
 - b. Срежьте колпачок с черного провода, зачистите его, обожмите и припаяйте к черному проводу жгута проводов из **данного** комплекта, используя дополнительный черный провод (10) из комплекта крепежа в качестве удлинителя.
 - c. Срежьте колпачок с фиолетового/синего провода, зачистите его, обожмите и припаяйте к оранжевому/белому проводу жгута проводов из **данного** комплекта.
4. Снимите защитный колпачок с разъема [4A] и соедините его с 8-контактными разъемами.
5. Перейдите в раздел **Соединение белых проводов** для конкретной модели.

Модели Touring и Trike 2017 и более поздних годов выпуска, а также модели

Softail 2018 и более поздних годов выпуска

1. Найдите разъем [325B], серый **3-контактный** штыревой разъем Molex в кожухе электрической системы.
 - a. **Модели Touring и Trike:** снимите правую боковую крышку.
 - b. **Модели Softail:** снимите левую боковую крышку.
2. **При установке жгута проводов для электрических соединений:** проложите жгут проводов в соответствии с рекомендациями, указанными в **данном** комплекте, при этом НЕ вставляйте его в разъем [325B] на данном этапе.
3. **Если жгут проводов для электрических соединений уже установлен:** выньте жгут проводов из разъема [325B].
 - a. Срастите провода с концами герметичной крышки жгута проводов для электрических соединений (при необходимости). Если жгут проводов для электрических соединений был сращен при установке предыдущего дополнительного оборудования, обрежьте имеющиеся места срачивания. НЕ СНИМАЙТЕ герметичную крышку с КРАСНОГО провода. См. рис. 22. Для конфигураций с множеством срачиваний.
 - b. Срежьте колпачок с черного провода, зачистите его, обожмите и припаяйте к черному проводу жгута проводов из **данного** комплекта, используя дополнительный черный провод (10) из комплекта крепежа в качестве удлинителя.
 - c. Срежьте колпачок с фиолетового/синего провода, зачистите его, обожмите и припаяйте к оранжевому/белому проводу жгута проводов из **данного** комплекта.
4. Снимите защитный колпачок с разъема [325B] и соедините его с 3-контактными разъемами.
5. Перейдите в раздел **Соединение белых проводов** для конкретной модели.

ПОДКЛЮЧЕНИЕ ЧЕРНОГО ПРОВОДА К «МАССЕ»

Модели Dyna 2011 и более ранних годов

1. Открутите гайку со штыря заземления (1), расположенного в верхней части рамы под сиденьем возле топливного бака.
2. См. Рисунок 34. Выберите нужную кольцевую клемму (6 или 7) из комплекта, чтобы она подходила к штырю заземления.

3. См. Рисунок 3 . Обрежьте черный провод заземления (2) жгута проводов системы дистанционного открывания дверей гаража, чтобы получить легкий доступ к заземлению. Обожмите кольцевую клемму на конце провода в соответствии с инструкциями к обжимному инструменту Packard в приложении к руководству по эксплуатации.
4. Установите кольцевую клемму в точку «массы». Затяните с нормативным моментом затяжки, указанным в руководстве по техническому обслуживанию.
5. Перейдите в раздел **Соединение оранжевых/белых проводов** для конкретной модели.

Модели Softail 2010 и более ранних годов

1. Открутите винт заземления, расположенный в верхней части рамы под сиденьем возле топливного бака.
2. См. Рисунок 34. Выберите нужную кольцевую клемму (6 или 7) из комплекта, чтобы она подходила к винту заземления.
3. Обрежьте черный провод жгута проводов системы дистанционного открывания дверей гаража, чтобы получить легкий доступ к заземлению. Обожмите кольцевую клемму на конце провода в соответствии с инструкциями к обжимному инструменту Packard в приложении к руководству по эксплуатации.
4. См. Рисунок 6. Установите кольцевую клемму на резьбу винта «массы». Прикрутите винт заземления к раме. Затяните с нормативным моментом затяжки, указанным в руководстве по техническому обслуживанию.
5. Перейдите в раздел **Соединение оранжевых/белых проводов** для конкретной модели.

Модели Sportster 2013 и более ранних годов

1. Снимите боковую крышку электросистемы, расположенную с левой стороны рядом с аккумуляторной батареей.
2. Протяните жгут проводов системы дистанционного открывания дверей гаража через верхнюю часть рамы под сиденьем. Протяните к автоматическому выключателю на внутренней стороне боковой крышки электросистемы.
3. См. Рисунок 25. Снимите винт массы (1), расположенный:
 - a. Под сиденьем на некоторых моделях 1996—2003 гг.
 - b. Рядом с задними вилками на моделях 1995 и более ранних годов выпуска, а также на моделях 1996–2003 годов выпуска без винта под сиденьем
 - c. На двигателе рядом со стартером на моделях 2004 и более поздних годов выпуска

4. См. Рисунок 34. Выберите нужную кольцевую клемму (6 или 7) из комплекта, чтобы она подходила к винту заземления.
5. Обрежьте черный провод жгута проводов системы дистанционного открывания дверей гаража, чтобы получить легкий доступ к заземлению. Обожмите кольцевую клемму на конце провода в соответствии с инструкциями к обжимному инструменту Packard в приложении к руководству по эксплуатации.
6. Установите кольцевую клемму на резьбу винта «массы». Затяните винт заземления в месте его первоначального расположения. Затяните с нормативным моментом затяжки, указанным в руководстве по техническому обслуживанию.
7. Перейдите в раздел **Соединение оранжевых/белых проводов** для конкретной модели.

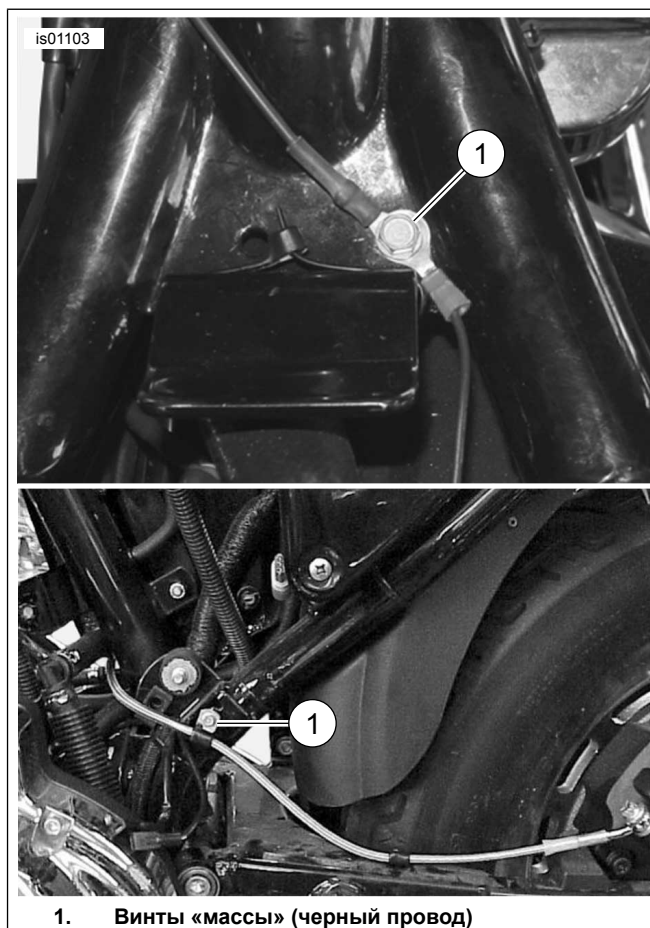

1. Винты «массы» (черный провод)

Рисунок 23. Провода «массы» (модели Sportster)

Модели V-Rod 2002–2003 года выпуска

1. Обрежьте черный провод заземления передатчика для легкого доступа к одному из винтов заземления на крышках распределительного вала двигателя. Открутите винт заземления (1).

2. См. Рисунок 34. Выберите кольцевую клемму с меньшим диаметром (7) из комплекта. Обожмите кольцевой клеммой черный провод передатчика в соответствии с рекомендациями по использованию обжимного инструмента Pascard в приложении к руководству по техническому обслуживанию.
3. Закрепите кольцевую клемму на двигателе с помощью винта заземления. Затяните с нормативным моментом затяжки, указанным в руководстве по техническому обслуживанию.
4. Перейдите в раздел **Соединение оранжевых/белых проводов** для конкретной модели.

Модели V-Rod 2004 и более поздних годов выпуска

1. См. Рисунок 24. Конфигурация сращивания «2 в 1». Возьмите **красный** герметичный разъем соединений внахлест (см. Рисунок 34 , пункт 4) из комплекта. Срастите черный провод (13) из комплекта с черным проводом заземления передатчика в соответствии с рекомендациями, указанными в приложении к руководству по техническому обслуживанию. Задвиньте рукав электропроводки (10) из комплекта на сращенный провод заземления.
2. Протяните провод заземления и рукав электропроводки
 - a. Вдоль рамы мотоцикла к левой части воздушного фильтра
 - b. Рядом с главным жгутом проводов
 - c. К месту под левой боковой крышкой в сборе
3. Обрежьте черный провод заземления передатчика и рукав электропроводки для легкого доступа к одной из шпилек заземления на концах кабеля заземления аккумуляторной батареи.
4. Выберите кольцевую клемму с меньшим диаметром (7) из комплекта. Обожмите кольцевой клеммой черный провод передатчика в соответствии с рекомендациями по использованию обжимного инструмента Pascard в приложении к руководству по техническому обслуживанию.
5. Закрепите кольцевую клемму черного провода на выводе отрицательной клеммы аккумуляторной батареи. Затяните крепежный элемент клеммы.
Крутящий момент: 7–10 N·m (60–96 in-lbs)
Шестигранная гайка
6. Перейдите в раздел **Соединение оранжевых/белых проводов** для конкретной модели.

ПОДКЛЮЧЕНИЕ ОРАНЖЕВО-БЕЛОГО ПРОВОДА К ИМПУЛЬСНОМУ ИСТОЧНИКУ ПИТАНИЯ

Для определения источника питания, подключенного к замку зажигания, используйте принципиальные схемы для

определенной модели, приведенные в данном руководстве по техническому обслуживанию.

Модели Дуна 2003 и более ранних годов

Импульсный источник питания системы открывания гаражной двери — это оранжевый/белый (O/W) силовой кабель главного жгута под сиденьем или внутри боковой крышки.

1. Снимите боковую крышку электросистемы, расположенную с левой стороны рядом с аккумуляторной батареей.
2. См. Рисунок 3 . Осторожно прорежьте участок оболочки главного жгута проводов в доступной точке под сиденьем или внутри боковой крышки. Обрежьте оранжевый/белый главный жгут силового кабеля.
3. Вытяните **только** оранжевый/белый провод из более длинного куска рукава электропроводки в жгуте проводов системы дистанционного открывания дверей гаража. Обрежьте лишнюю часть оранжевого/белого провода для легкого доступа к обрезанным оранжевому/белому проводам на главном жгуте проводов транспортного средства.
4. См. Рисунок 22 . Конфигурация сращивания «2 в 1». Возьмите **красный** герметичный разъем соединений внахлест (см. Рисунок 34 , пункт 4) из комплекта. Срастите силовую кабель жгута проводов системы дистанционного открывания дверей гаража с оранжевым/белым проводами главного жгута проводов в соответствии с рекомендациями, указанными в приложении к руководству по техническому обслуживанию.
5. Перейдите в раздел **Соединение белых проводов** для конкретной модели.

Модели Дуна 2004—2011 гг.

Импульсный источник питания системы открывания дверей гаража — это положение открытого плавкого предохранителя в блоке предохранителей. См. раздел ПРЕДОХРАНИТЕЛИ руководства по техническому обслуживанию и соответствующую принципиальную схему в приложении к руководству по техническому обслуживанию.

1. Найдите боковую крышку электросистемы на левой стороне около аккумуляторной батареи. Крепко возьмитесь за обе части, потяните вверх и снимите ее.
2. Снимите электрическую панель в соответствии с инструкциями в руководстве по техническому обслуживанию.
3. См. Рисунок 34. Возьмите оранжевый/белый провод адаптера блока предохранителей (12) из комплекта. Отметьте положение клемм на каждом конце (См. рис. 34.). В блок предохранителей входит только клемма без пружинных язычков. Аккуратно отрежьте неиспользуемую клемму от провода и утилизируйте ее.

- См. Рисунок 25. Найдите канал предохранителя, обозначенный OPEN (ОТКРЫТЬ) на крышке правого блока предохранителей. Вставьте клемму на оранжево-белом проводе адаптера до упора. В качестве ориентира по глубине и ориентации используйте расположенную рядом клемму, установленную на заводе.
- Вытяните **только** оранжевый/белый провод из более длинного куска рукава электропроводки в жгуте проводов системы дистанционного открывания дверей гаража. Обрежьте лишнюю часть оранжевого/белого провода для легкого доступа к проводу адаптера.
- См. Рисунок 24. Конфигурация сращивания «1 в 1». Возьмите **синий** герметичный разъем соединений внахлест (см. Рисунок 34 , пункт 5) из комплекта. Срастите силовой кабель жгута проводов системы дистанционного открывания дверей гаража с проводом адаптера в соответствии с рекомендациями, указанными в приложении к руководству по техническому обслуживанию.
- См. Рисунок 34. Установите предохранитель на 2A (11) из комплекта в канал предохранителя OPEN (ОТКРЫТО), чтобы замкнуть цепь.
- Установите электрическую панель, следуя инструкциям в руководстве по техническому обслуживанию. Установите крышку электрической панели, совместив штифты с резиновыми втулками на электрической панели. Сильным нажатием установите на место.
- Перейдите в раздел **Соединение белых проводов** для конкретной модели.



Рисунок 24. Провод адаптера блока предохранителей (Dyna и Softail)



Рисунок 25. Канал блока предохранителей, обозначенный OPEN (ОТКРЫТЬ) (модель Dyna 2004 и более поздних годов выпуска)

Модели Softail 2003 и более ранних годов

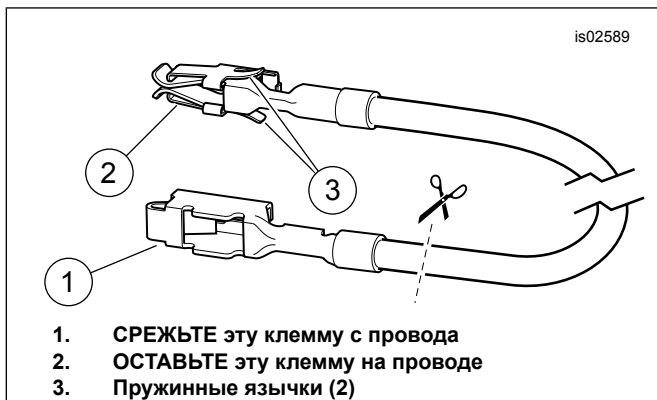
Импульсный источник питания системы открывания дверей гаража — это оранжевый/белый (O/W) провод в жгуте заднего габаритного фонаря под сиденьем.

- См. Рисунок 3 . Осторожно прорежьте участок оболочки жгута заднего габаритного фонаря (1) в доступной точке под сиденьем. Обрежьте оранжевый/белый провод.
- Вытяните **только** оранжевый/белый провод из более длинного куска рукава электропроводки в жгуте проводов системы дистанционного открывания дверей гаража. Обрежьте лишнюю часть оранжевого/белого провода для легкого доступа к обрезанным оранжевому/белому проводам под сиденьем.
- См. Рисунок 3 . Конфигурация сращивания «2 в 1». Возьмите **красный** герметичный разъем соединений внахлест (см. Рисунок 34 , пункт 4) из комплекта. Срастите силовой кабель жгута проводов системы дистанционного открывания дверей гаража с обрезанными оранжевым/белым проводами в соответствии с рекомендациями, указанными в приложении к руководству по техническому обслуживанию.
- Перейдите в раздел **Соединение белых проводов** для конкретной модели.

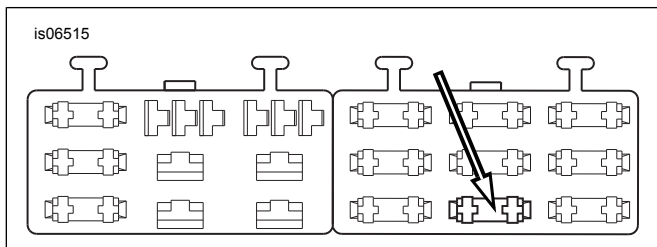
Модели Softail 2004—2010 гг.

Импульсный источник питания системы открывания дверей гаража — это положение открытого плавкого предохранителя в блоке предохранителей. См. раздел ПРЕДОХРАНИТЕЛИ руководства по техническому обслуживанию и соответствующую принципиальную схему в приложении к руководству по техническому обслуживанию.

- Снимите крышку блока предохранителей. Отверните два винта с головками под шестигранник, крепящие кронштейн блока предохранителей. Снимите кронштейн и блок предохранителей в сборе с рамы транспортного средства.
- Нажмите на выступ, фиксирующий левый блок предохранителей. Выдвиньте блок из монтажных слотов.
- См. Рисунок 34. Возьмите оранжевый/белый провод адаптера блока предохранителей (12) из комплекта. Отметьте положение клемм на каждом конце (см. Рисунок 24). В блок предохранителей входит только клемма без пружинных язычков. Аккуратно отрежьте неиспользованную клемму от провода и утилизируйте ее.
- См. Рисунок 26. Найдите канал предохранителя, обозначенный P&A IGN (ЗАЖИГАНИЕ, ЗАПАСНЫЕ ЧАСТИ И АКСССУАРЫ) на крышке правого блока предохранителей. Вставьте клемму на оранжево-белом проводе адаптера до упора. В качестве ориентира по глубине и ориентации используйте расположенную рядом клемму, установленную на заводе.

5. Вытяните **только** оранжевый/белый провод из более длинного куска рукава электропроводки в жгуте проводов системы дистанционного открывания дверей гаража. Обрежьте лишнюю часть оранжевого/белого провода для легкого доступа к проводу адаптера.
6. См. Рисунок 22 . Конфигурация сращивания «1 в 1». Возьмите **синий** герметичный разъем соединений внахлест (см. Рисунок 34 , пункт 5) из комплекта. Срастите силовой кабель жгута проводов системы дистанционного открывания дверей гаража с проводом адаптера в соответствии с рекомендациями, указанными в приложении к руководству по техническому обслуживанию.
7. См. Рисунок 34. Установите предохранитель на 2А (11) из комплекта в канал предохранителя P&A IGN (ЗАЖИГАНИЕ, ЗАПАСНЫЕ ЧАСТИ И АКСЕССУАРЫ), чтобы замкнуть цепь.
8. Сдвиньте блок предохранителей на монтажные слоты в кронштейне так, чтобы раздались характерные щелчки. Установите на место кронштейн и блок предохранителей в сборе. Закрепите при помощи двух винтов с внутренним шестигранником, выкрученным ранее. Надежно затяните.
9. Перейдите в раздел **Соединение белых проводов** для конкретной модели.



Рисунок 26. Полость блока предохранителей P&A IGN (Softail 2004—2010 гг.)

Модели Sportster 2013 и более ранних годов

Импульсный источник питания системы открывания дверей гаража — это оранжевый/белый (O/W) силовой кабель главного жгута проводов внутри боковой крышки электросистемы или под сиденьем.

ПРИМЕЧАНИЕ

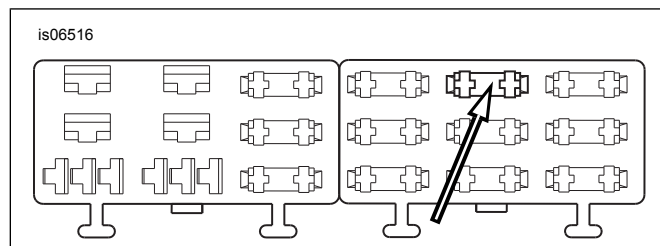
На некоторых моделях Sportster необходимо снять блок зажигания для доступа к оранжевому/белому проводу в главном жгуте проводов.

1. См. Рисунок 27. Осторожно прорежьте участок оболочки главного жгута проводов в доступной точке внутри боковой крышки электросистемы или под сиденьем. Обрежьте оранжевый/белый главный жгут силового кабеля.



Рисунок 27. Подключение к источнику питания (модели Sportster)

1. Вытяните **только** оранжевый/белый провод из более длинного куска рукава электропроводки в жгуте проводов системы дистанционного открывания дверей гаража. Обрежьте лишнюю часть оранжевого/белого провода для легкого доступа к обрезанным оранжевому/белому проводам внутри боковой крышки или под сиденьем.
2. См. Рисунок 22 , конфигурация сращивания «2 в 1». Возьмите **красный** герметичный разъем соединений внахлест (см. Рисунок 34 , пункт 4) из комплекта. Срастите силовой кабель жгута проводов системы дистанционного открывания дверей гаража с оранжевым/белым проводами главного жгута проводов в соответствии с рекомендациями, указанными в приложении к руководству по техническому обслуживанию.
3. Перейдите к разделу **Соединение белых проводов** для конкретной модели.

Модели V-Rod 2002–2004 года выпуска

ПРИМЕЧАНИЕ

Электрические разъемы обозначаются в руководстве по техническому обслуживанию номером и буквой, которые указаны здесь в скобках.

1. См. Рисунок 28 или Рисунок 29 . Обрежьте оранжевый/белый провод основного жгута проводов транспортного средства рядом с неиспользованным разъемом габаритного фонаря [29A] (1).
2. Вытяните **только** оранжевый/белый провод из более длинного куска рукава электропроводки в жгуте проводов системы дистанционного открывания дверей гаража. Обрежьте лишнюю часть оранжевого/белого провода для легкого доступа к обрезанным оранжевому/белому проводам у разъема [29A].

3. См. Рисунок 22 . Конфигурация сращивания «2 в 1». Возьмите **красный** герметичный разъем соединений внахлест (см. Рисунок 34 , пункт 4) из комплекта. Срастите силовую кабель жгута проводов системы дистанционного открывания дверей гаража с оранжевым/белым проводами главного жгута проводов в соответствии с рекомендациями, указанными в приложении к руководству по техническому обслуживанию.
4. Перейдите в раздел **Соединение белых проводов** для конкретной модели



Рисунок 28. Места сращивания проводов (модель V-Rod 2002–2003 годов выпуска)



Рисунок 29. Места сращивания проводов (модель V-Rod 2004 года выпуска)

Модели V-Rod 2005 и более поздних годов выпуска

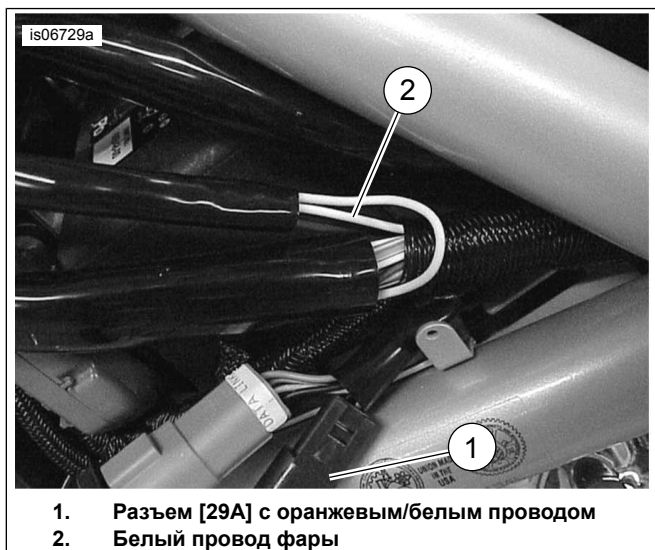
ПРИМЕЧАНИЕ

Электрические разъемы обозначаются в руководстве по техническому обслуживанию номером и буквой, которые указаны здесь в скобках.

1. См. Рисунок 30. Обрежьте оранжевый/белый провод **основного жгута проводов транспортного средства** рядом с контактами разъема фары [38A] (1).
2. Вытяните **только** оранжевый/белый провод из более длинного куска рукава электропроводки в жгуте проводов системы дистанционного открывания дверей гаража. Обрежьте лишнюю часть оранжевого/белого провода для легкого доступа к обрезанным оранжевому/белому проводам у разъема [38A].
3. См. Рисунок 22 . Конфигурация сращивания «2 в 1». Возьмите **красный** герметичный разъем соединений внахлест (см. Рисунок 34 , пункт 4) из комплекта. Срастите силовую кабель жгута проводов системы дистанционного открывания дверей гаража с оранжевым/белым проводами главного жгута проводов в соответствии с рекомендациями, указанными в приложении к руководству по техническому обслуживанию.
4. Перейдите в раздел **Соединение белых проводов** для конкретной модели.



Рисунок 30. Места сращивания проводов (модель V-Rod 2005 и более поздних годов выпуска)

ПОДКЛЮЧЕНИЕ БЕЛЫХ ПРОВОДОВ К ФАРЕ

модели Дуна

1. См. Рисунок 31. Используйте стяжки кабеля из комплекта для крепления оставшегося провода (белого) передатчика и рукава электропроводки к проводам транспортного средства, идущим к фаре. Поднимите топливный бак. Протяните провода под баком к фаре.

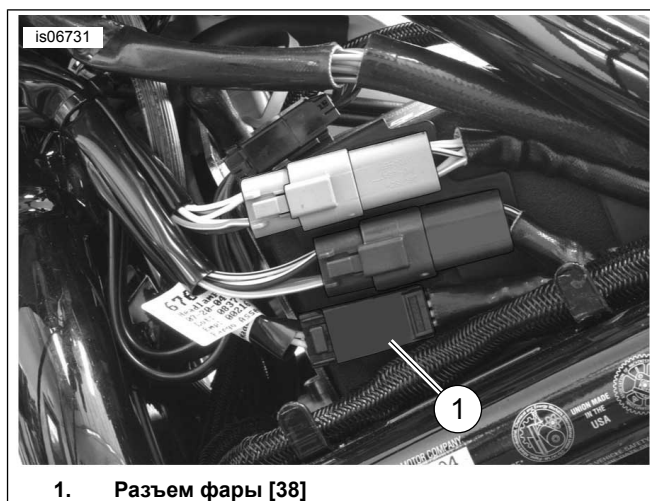

Рисунок 31. Прокладка проводов передатчика к фаре (модель Дуна)

2. Протяните провода в корпус фары через прокладку на нижней задней части корпуса.

ПРИМЕЧАНИЕ

Чтобы протянуть провода передатчика через прокладку, протолкните крючок из проволоки через прокладку из внутренней части корпуса фары.

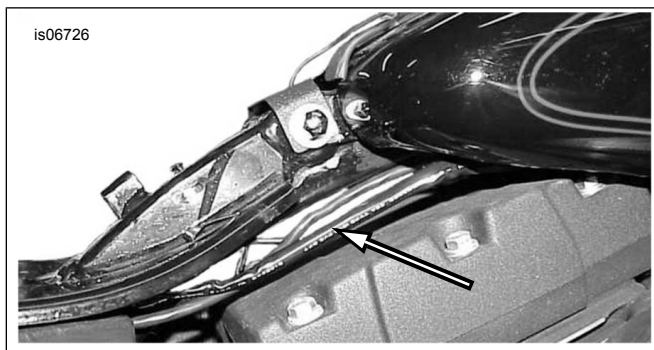
*Нанесите **небольшое** количество жидкого мыла, средства для мытья окон или универсальной смазки для того, чтобы протянуть провода обратно через прокладку при помощи крючка из проволоки.*

В некоторых моделях провода передатчика не проходят через прокладку корпуса фары. В этом случае срастите провода за пределами корпуса фары.

3. Отрежьте белый провод в корпусе фары за несколько дюймов от разъема фары. При необходимости обрежьте лишнюю часть белого провода передатчика. Обрежьте так, чтобы оставшегося провода хватило для легкой очистки и сращивания проводов.
4. См. Рисунок 22 . Конфигурация сращивания «1 в 1». Возьмите **синий** герметичный разъем соединений внахлест (см. Рисунок 34 , пункт 5) из комплекта. Срастите белый провод передатчика с белыми проводами фары.
5. Перейдите в раздел **Программирование приемника и передатчика** для программирования системы дистанционного открывания дверей гаража.

модели Softail

1. **ПРИМЕЧАНИЕ**

Модели Softail 2018 и более поздних годов выпуска: проложите белый провод вверх вдоль несущей части рамы; точка входа — около передней части сиденья, точка выхода — через прокладку на левой стороне рамы около рулевой колонки.

Используйте стяжки кабеля из комплекта для крепления оставшегося провода (белого) передатчика и рукава электропроводки к проводам мотоцикла, идущим к фаре. Снимите топливный бак. Протяните провода под баком к фаре.

2. **ПРИМЕЧАНИЕ**

В моделях Softail 2011 и более поздних годов выпуска провод питания фары в жгуте проводов

транспортного средства синего цвета с белыми штрихами, а не полностью белый, как описывается на следующих этапах.

Отрежьте белый провод в главном жгуте проводов транспортного средства, питающем фару, в доступной точке около передней части транспортного средства. При необходимости обрежьте лишнюю часть белого провода передатчика. Подрежьте заднюю часть кожуха жгута проводов передатчика, чтобы облегчить сращивание. Обрежьте так, чтобы оставшегося провода хватило для легкой очистки и сращивания проводов.

3. Надвиньте сетчатый рукав электропроводки (9) из комплекта на белые провода передатчика.
4. См. Рисунок 22 . Конфигурация сращивания «1 в 1». Возьмите **синий** герметичный разъем соединений внахлест (см. Рисунок 34 , пункт 5) из комплекта. Срастите белый провод передатчика с белыми проводами фары.
5. Надвиньте сетчатый рукав электропроводки на место соединения белого провода после сращивания.
6. Перейдите в раздел **Программирование приемника и передатчика** для программирования системы дистанционного открывания дверей гаража.

модели Sportster

1. Проложите оставшийся провод (белый) передатчика и рукав электропроводки через верхнюю часть рамы под топливным баком до фары. Используйте кабельные стяжки из комплекта для крепления провода к жгуту.
2. Протяните провода в корпус фары через прокладку на нижней задней части корпуса.

ПРИМЕЧАНИЕ

Чтобы протянуть провода передатчика через прокладку, протолкните крючок из проволоки через прокладку из внутренней части корпуса фары.

*Нанесите **небольшое** количество жидкого мыла, средства для мытья окон или универсальной смазки для того, чтобы протянуть провода обратно через прокладку при помощи крючка из проволоки.*

В некоторых моделях провода передатчика не проходят через прокладку корпуса фары. В этом случае срастите провода за пределами корпуса фары. См. Рисунок 32



1. Белый провод фары
2. Отрежьте кожу провода фара для доступа к белому проводу

Рисунок 32. Место для дополнительного внешнего срачивания белого провода (модели Sportster)

3. Отрежьте белый провод в корпусе фары за несколько дюймов от разъема фары. При необходимости обрежьте лишнюю часть белого провода передатчика. Обрежьте так, чтобы оставшегося провода хватило для легкой очистки и срачивания проводов.
4. См. Рисунок 22 . Конфигурация срачивания «1 в 1». Возьмите **синий** герметичный разъем соединений внахлест (см. Рисунок 34 , пункт 5) из комплекта. Срастите белый провод передатчика с белыми проводами фары.
5. Перейдите в раздел **Программирование приемника и передатчика** для программирования системы дистанционного открывания дверей гаража.

Модели Touring и Trike 2014 и более поздних годов выпуска

1. Найдите разъем фары ([38В] или [38НВ]), содержащий синий/белый провод. Зачистите рукав электропроводки на достаточную длину, чтобы обрезать синий/белый провод из жгута проводов транспортного средства, питающего фару, в доступной точке в нескольких дюймах от разъема фары. При необходимости обрежьте лишнюю часть белого провода передатчика. Подрежьте заднюю часть кожуха жгута проводов передатчика, чтобы облегчить срачивание. Обрежьте так, чтобы оставшегося провода хватило для легкой очистки и срачивания проводов.
2. См. Рисунок 34. Надвиньте сетчатый рукав электропроводки (9) из комплекта на белый провод передатчика.
3. См. Рисунок 22 . Конфигурация срачивания «1 в 1». Возьмите синий герметичный разъем соединений внахлест (см. Рисунок 34 , пункт 5) из комплекта. Срастите белый провод передатчика с белыми/синими проводами фары.

4. Надвиньте сетчатый рукав электропроводки на места соединения белого и белого/синего провода после срачивания.
5. Перейдите в раздел **Программирование приемника и передатчика** для программирования системы дистанционного открывания дверей гаража.

модели V-Rod

1. Отрежьте белый провод в главном жгуте проводов транспортного средства, питающем фару, в доступной точке за несколько дюймов от разъема фары. При необходимости обрежьте лишнюю часть белого провода передатчика. Подрежьте заднюю часть кожуха жгута проводов передатчика, чтобы облегчить срачивание. Обрежьте так, чтобы оставшегося провода хватило для легкой очистки и срачивания проводов.
2. См. Рисунок 34. Надвиньте сетчатый рукав электропроводки (9) из комплекта на белые провода передатчика.
3. См. Рисунок 22 . Конфигурация срачивания «1 в 1». Возьмите **синий** герметичный разъем соединений внахлест (см. Рисунок 34 , пункт 5) из комплекта. Срастите белый провод передатчика с белыми проводами фары.
4. Надвиньте сетчатый рукав электропроводки на места соединения белого провода после срачивания.
5. Установите переднюю левую крышку в сборе на мотоцикл.
6. Установите крышку воздушного фильтра, если до этого сняли ее.
7. Перейдите в раздел **Программирование приемника и передатчика** для программирования системы дистанционного открывания дверей гаража.

ПРОГРАММИРОВАНИЕ ПРИЕМНИКА И ПЕРЕДАТЧИКА

После установки приемника и передатчика настройте приемник на частоту передатчика. Для осуществления этой процедуры могут потребоваться два человека (в зависимости от того, насколько далеко друг от друга находятся приемник и передатчик во время программирования).

ПРИМЕЧАНИЕ

Перед установкой главного предохранителя или подключением минусового провода аккумуляторной батареи убедитесь, что замок зажигания находится в положении OFF (ВЫКЛ.).

1. **Модели с главным предохранителем:** см. руководство по техническому обслуживанию и следуйте инструкциям для установки главного предохранителя.

2. **Модели с главным автоматическим выключателем:** см. руководство по техническому обслуживанию и следуйте инструкциям по подключению минусового провода аккумуляторной батареи. Нанесите на клеммы аккумулятора небольшое количество технического вазелина или антикоррозийного средства.
3. Убедитесь, что горит красный светодиод на передней панели **приемника** для системы открытия дверей гаража Harley-Davidson (в гараже), что указывает на подачу питания на приемник.
4. См. Рисунок 33 . Нажмите и удерживайте кнопку SET (УСТАНОВИТЬ) (1) на **приемнике** Harley-Davidson системы открывания дверей гаража. При удерживании кнопки SET (УСТАНОВИТЬ) светодиод (2) на приемнике непрерывно мигает.



Рисунок 33. Приемник системы открывания дверей гаража, вид спереди

5. ПРИМЕЧАНИЕ

При получении **приемником** сигнала от **передатчика** светодиод на **(передатчике?)(приемнике?)** выключается.

Установите выключатель зажигания в положение ON (ВКЛ.), но не запускайте двигатель. Осуществите одну из следующих последовательностей действий с переключателем фары:

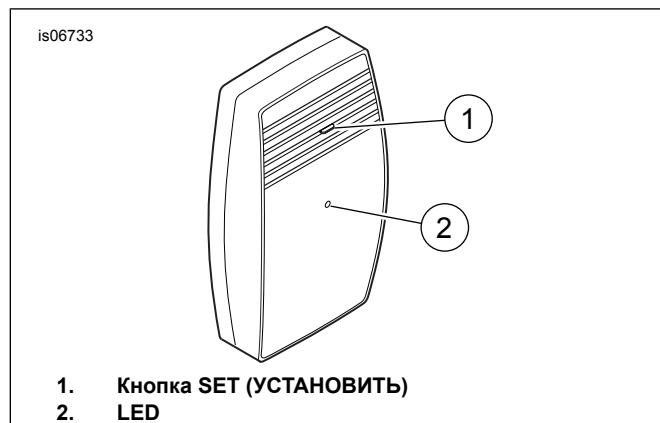
- a. Когда фара включена на ближний свет, переключите ее на дальний свет. Переключитесь на ближний свет.
 - b. Когда фара включена на дальний свет, переключите ее на ближний свет. Переключитесь на дальний свет.
6. Отпустить кнопку SET (УСТАНОВИТЬ) на приемнике.
 7. Перед поездкой на мотоцикле проверяйте работу всех ламп и выключателей.
 8. **ПРИМЕЧАНИЕ**

Уберите все препятствия между передатчиком и приемником перед проверкой работы системы открывания дверей гаража.

Когда передатчик активируется переключателем фары, красный светодиод на **передатчике** загорается на одну секунду, чтобы показать, что передатчик работает правильно.

- Проверьте систему открывания дверей гаража, а также работу фары дальнего и ближнего света.
9. Поверните замок зажигания в положение OFF (ВЫКЛ.).
 10. См. руководство по техническому обслуживанию. Установите сиденье. После установки сиденья потяните его, чтобы убедиться в надежности крепления.
 11. Установите все детали, снятые для установки передатчика.

ДИАГНОСТИКА НЕИСПРАВНОСТЕЙ

Переключатель фары включен, но система открывания дверей гаража не работает.

При включенном зажигании:

1. Мигает ли светодиод на передатчике **транспортного средства**, когда переключается переключатель фары?
 - **ДА.** Переходите к шагу 2.
 - **НЕТ.** Переходите к шагу 3.
2. Мигает ли светодиод на приемнике, установленном на **гараже**, **один раз** при передаче сигнала от транспортного средства?
 - **ДА.** Переходите к шагу 4.
 - **НЕТ.** Переходите к пункту **Сброс настроек приемника**.
3. Убедитесь в надежности соединений у проводов питания транспортного средства, проводов фары и заземляющих проводов.
4. См. раздел **Установка приемника** рядом с передней частью этой инструкции.
 - a. Убедитесь, что приемник **правильно подключен** к имеющемуся блоку системы открывания дверей гаража.
 - b. Убедитесь, что приемник **расположен на достаточном расстоянии** от имеющегося приемника системы открывания дверей гаража.

Сброс настроек приемника

1. Отключите приемник от розетки питания на 110 вольт.
2. Подождите десять секунд.
3. **Нажмите и удерживайте** кнопку программирования на приемнике. Удерживая кнопку нажатой, подключите приемник к розетке питания. Красный светодиод начнет быстро мигать.
4. Отпустите кнопку программирования. Настройки приемника сброшены, вся память стерта.

5. Снова запрограммируйте приемник. См. раздел **Программирование приемника и передатчика**, приведенный выше в этой инструкции.

ЗАПАСНЫЕ ЧАСТИ



Рисунок 34. Запасные части, комплекты системы дистанционного управления открыванием дверей гаража

Таблица 4. Запасные части, комплект системы открывания дверей гаража 91558-01B

Позиция	Описание (количество)	Номер запасной части
1	Передатчик в сборе	Не продается отдельно
2a	Комплект крепления (включает позиции 3–13)	91650-01A
3	Прокладка из пеноматериала, покрытая клеем с обеих сторон. 2,54 x 3,81 cm (1.0 x 1.5 in)	Не продается отдельно
4	Герметичный разъем соединений внахлест, #18–20 AWG (красный) (2)	70585-93
5	Герметичный разъем соединений внахлест, #14-16 AWG (синий) (2)	70586-93
6	Кольцевая клемма, #18-22 AWG, для шпильки диаметром 5/16 дюйма	9859
7	Кольцевая клемма, #18-22 AWG, для шпильки диаметром 1/4 дюйма	9858
8	Стяжка кабеля, черная. 20 cm (8 in) в длину (8)	10006
9	Рукав электропроводки, тканый полиэстер, 76 mm (3 in) в длину	70599-02
10	Рукав электропроводки, #8 x 0,84 m (33 in) в длину (для модели V-Rod 2004 и более поздних годов выпуска/ модели Touring 2014 и более поздних годов выпуска)	Не продается отдельно
11	Предохранитель, клиновидный, 2 А	54305-98
12	Провод адаптера блока предохранителей, оранжевый/белый	70329-04
13	Провод, изолированный, черный, #20 AWG, 0,86 m (34 in) в длину	Не продается отдельно
14	Узел приемника	91560-01
15	Кабельный узел приемника	Не продается отдельно

Таблица 5. Запасные части, комплект передатчика 91561-01В

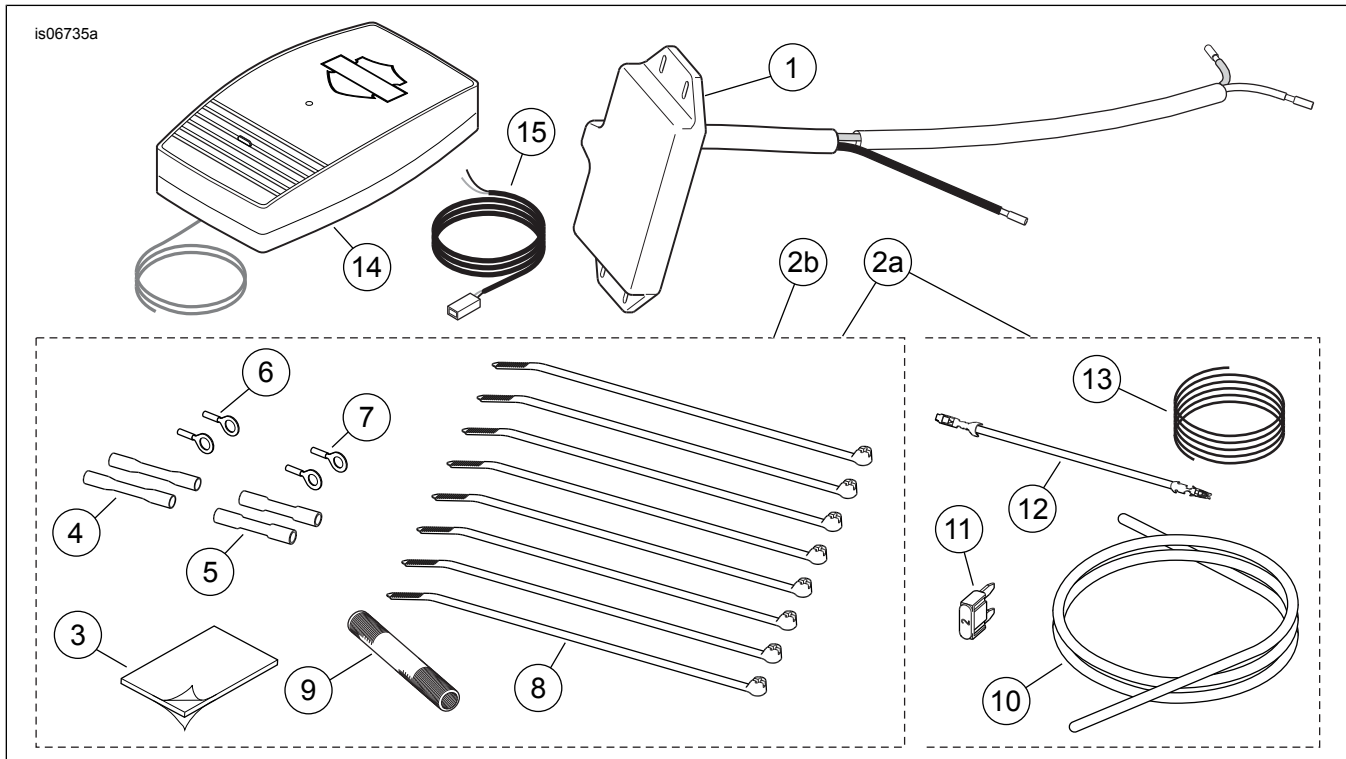
Позиция	Описание (количество)	Номер запасной части
1	Передатчик в сборе	Не продается отдельно
2b	Комплект крепления (включает позиции 3–9)	91650-01
3	Прокладка из пеноматериала, покрытая клеем с обеих сторон. 2,54 x 3,81 cm (1.0 x 1.5 in)	Не продается отдельно
4	Герметичный разъем соединений внахлест, #18–20 AWG (красный) (2)	70585-93
5	Герметичный разъем соединений внахлест, #14-16 AWG (синий) (2)	70586-93
6	Кольцевая клемма, #18-22 AWG, для шпильки диаметром 5/16 дюйма	9859
7	Кольцевая клемма, #18-22 AWG, для шпильки диаметром 1/4 дюйма	9858
8	Стяжка кабеля, черная. 20 cm (8 in) в длину (8)	10006
9	Рукав электропроводки, тканый полиэстер, 76 mm (3 in) в длину	70599-02

Таблица 6. Запасные части, комплект приемника 91562-01

Позиция	Описание (количество)	Номер запасной части
14	Узел приемника	91560-01
15	Кабельный узел приемника	Не продается отдельно