



SÚPRAVY OTVÁRAČA GARÁŽOVEJ BRÁNY S DIAL'KOVÝM OVLÁDANÍM

VŠEOBECNÉ INFORMÁCIE

Čísla súprav

91558-01B (súprava vysielača/prijímača), 91561-01B (súprava vysielača), 91562-01 (súprava prijímača)

Modely

Informácie o vhodnosti pre jednotlivé modely nájdete v maloobchodnom katalógu náhradných dielov a príslušenstva alebo v časti venovanej náhradným dielom a príslušenstvu na stránke www.harley-davidson.com (iba v angličtine).

POZNÁMKA

Modely Touring 2014-novšie s duálnymi halogénovými svetlometmi vyžadujú použitie trojvodičového vysielača z týchto súprav. Staršie štvorvodičové vysielače zo súprav vysielača/prijímača 91558-01 a 91558-01A alebo súpravy vysielača 91561-01 nie sú kompatibilné s týmito svetlometmi.

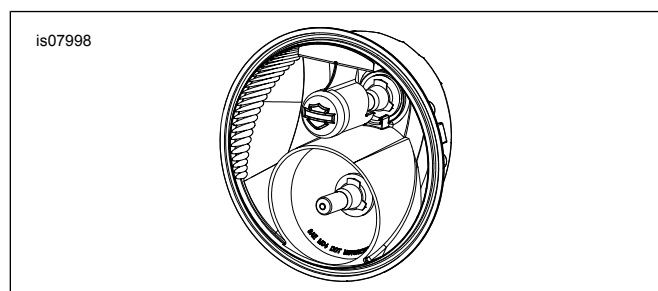

Obrázok 1. Identifikácia dvoj-žiarovkového halogénového predného svetlometu

Požiadavky na montáž

Modely Softail 2011 – 2017, modely Dyna 2012-novšie a modely Sportster 2014-novšie vyžadujú samostatné zakúpenie zväzku káblov elektrického pripojenia (č. dielu 72673-11).

Modely Softail 2018 a novšie vyžadujú samostatné zakúpenie zväzku káblov na elektrické pripojenie (č. dielu 69201599A).

Modely Touring 2014-2016 vyžadujú samostatné zakúpenie zväzku káblov elektrického pripojenia (č. dielu 69200722).

Modely Touring 2017 a novšie vyžadujú samostatné zakúpenie zväzku káblov na elektrické pripojenie (č. dielu 69201599A).

Modely Street 2014-novšie vyžadujú samostatné zakúpenie krytu šesť miestnej Deutsch zásuvky (č. dielu 72136-94GY), sekundárny zámok (č. dielu 72156-94), dvoj-konektorové koncovky (č. dielu 72191-94) a štyri tesniace kolíky (č. dielu 72195-94).

V prípade výmeny vysielača pôvodnej výbavy (OE) na vozidlách CVO, je potrebné samostatné zakúpenie troch elektrických koncoviek (č. dielu 74191-98) a jedného tesniaceho kolíka (č. dielu 74195-98).

Vyžaduje sa použitie maziva elektrických kontaktov (č. dielu 99861-02) alebo ekvivalentného prostriedku po odpojení káblu batérie. Táto položka je k dispozícii od predajcu motocyklov Harley-Davidson.

▲ VÝSTRAHA

Na správnej inštalácii tejto súpravy závisí bezpečnosť vodiča a spolujazdca. Použite zodpovedajúce postupy uvedené v servisnej príručke. Ak daný postup presahuje vaše schopnosti alebo nemáte potrebné nástroje, zverte inštaláciu predajcovi motocyklov Harley-Davidson. Nesprávna inštalácia tejto súpravy môže mať za následok smrť alebo ťažké zranenie. (00333b)

POZNÁMKA

Tento návod odkazuje na informácie v servisnej príručke. Na túto montáž je potrebná servisná príručka pre tento model alebo modelový rok motocykla. Príručka je k dispozícii u predajcu motocyklov Harley-Davidson.

Elektrické preťaženie

UPOZORNENIE

Nabíjaci systém vozidla je možné preťažiť pridaním príliš veľkého množstva elektrického príslušenstva. Ak je v prevádzke príliš veľa spotrebičov, ktoré spotrebávajú viac elektrického prúdu, ako dokáže nabíjacia sústava vyprodukovať, môže takáto spotreba elektriny viesť k vybitiu batérie a spôsobiť poškodenie elektrickej sústavy motocykla. (00211d)

▲ VÝSTRAHA

Počas inštalácie ľubovoľného elektrického príslušenstva dbajte na to, aby ste neprekročili prípustné hodnoty prúdu poistky alebo ističa, ktoré chráni príslušný upravovaný obvod. Prekročenie maximálneho prúdu môže zapríčiniť zlyhanie elektroniky, čo môže viesť k nehode s následkom smrti alebo ťažkého zranenia. (00310a)

Vysielač diaľkového ovládača súprav 91558-01B a 91561-01B vyžaduje o 0.5 ampérov silnejší prúd z elektrického systému.

Obsah súpravy

Pozrite Obrázok 34, Tabuľka 4, Tabuľka 5 a Tabuľka 6.



UPOZORNENIA FEDERÁLNEJ KOMUNIKAČNEJ KOMISIE (FCC)

POZNÁMKA

Zmeny a úpravy tohto zariadenia, ktoré neboli výslovne schválené výrobcom, by mohli mať za následok zrušenie platnosti oprávnenia používateľa na používanie tohto zariadenia.

Toto zariadenie bolo testované a zistilo sa, že spĺňa limity pre digitálne zariadenia triedy B podľa časti 15, podčasti B predpisov FCC. Tieto limity sú navrhnuté tak, aby poskytovali dostatočnú ochranu pred škodlivým rušením v obytných priestoroch. Toto zariadenie generuje, používa a môže vyžarovať vysokofrekvenčnú energiu (na rádiových frekvenciách) a ak nie je nainštalované a používané v súlade s návodom na použitie, môže spôsobovať škodlivé rušenie rádiových komunikácií. Neexistuje však žiadna záruka, že pri konkrétnej inštalácii nedôjde k rušeniu.

Ak toto zariadenie spôsobí škodlivé rušenie rozhlasového alebo televízneho príjmu, ktoré je možné rozpoznať vypnutím a zapnutím zariadenia, odporúča sa používateľovi vyskúšať niektoré z nasledujúcich opatrení na odstránenie rušenia:

- Presmerujte alebo premiestnite anténu prijímača.
- Zvýšte vzdialenosť medzi zariadením a prijímačom.
- Pripojte zariadenie k zásuvke v inom elektrickom okruhu, než v ktorom je pripojený prijímač.
- Požiadajte o pomoc predajcu alebo skúseného rozhlasového alebo televízneho technika.

INŠTALÁCIA PRIJÍMAČA

Iba súpravy 91558-01B a 91562-01

1. Odpojte napájací kábel od pohonnej jednotky garážovej brány, aby sa počas inštalácie dvere nezačali pohybovať.
2. Vyberte **nespínanú** elektrickú zásuvku s napätím 110 V, ktorá sa nachádza čo najvyššie v garáži alebo čo najbližšie k prednej časti garáže, alebo ktorá spĺňa obidve podmienky. Do tejto zásuvky zapojte otvárač garážovej brány s diaľkovým ovládaním Harley-Davidson (14).

3. POZNÁMKA

Pri NIEKOTRÝCH systémoch otvárača garážovej brány, prijímač Harley-Davidson musí byť zapojený do zástrčky preč od pôvodného prijímača otvárača. Ak je prijímač pripojený príliš blízko pôvodnému, efektívny dosah oboch vysielateľov môže byť zredukovaný na nedostatočnú úroveň.

Nájdite dve koncovky spínača aktivácie garážovej brány na jednom z týchto umiestnení:

- a. Existujúce odpojiteľné tlačidlo otvárania garážovej brány na stene.
- b. Pohonná jednotka garážovej brány pripojená k tlačidlu otvárača.

4. Pozrite Obrázok 34. Upevnite odizolovaný koniec káblov zostavy prijímača otvárača garážovej brány Harley-Davidson (15) ku koncovkám, ktoré aktivujú pohonnú jednotku otvárača brány. Umiestnenie vývodov a konektorov nájdete v dokumentácii od výrobcu otvárača brány.

5. POZNÁMKA

Neodstraňujte káble, ktoré boli pôvodne pripojené k tlačidlu otvárača brány alebo ku koncovkám pohonnej jednotky.

Po montáži, nainštalujte tlačidlo otvárača garážovej brány alebo pohonnú jednotku garážových dverí do pôvodnej polohy.

6. Vedte kábel zostavy prijímača otvárača garážovej brány, pripojenej v kroku 4, do elektrickej zásuvky, ktorú ste si zvolili v kroku 2.
7. Pozrite Obrázok 2. Zapojte konektor kábla zostavy prijímača otvárača garážovej brány Harley-Davidson do zadnej časti prijímača otvárača garážovej brány Harley-Davidson tak, ako je to zobrazené.
8. Pripojte prijímač otvárača garážovej brány do zvolenej elektrickej zásuvky. Pripojte elektrickú šnúru pohonnej jednotky garážovej brány do elektrickej zásuvky.
9. Stlačením tlačidla na otváranie garážovej brány na stene odskúšajte funkciu tlačidla.

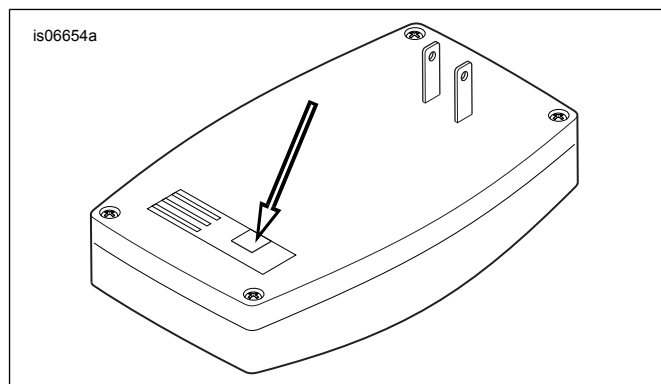

Obrázok 2. Prijímač otvárača garážovej brány, pohľad zozadu

PRÍPRAVA

Všeobecné informácie

Každé vozidlo bude vyžadovať vyčistenie alebo vypustenie palivového systému, odpojenie záporného káblu batérie a v niektorých prípadoch demontáž alebo nadvihnutie palivovej nádrže. Použitie správnej servisnej príručky pre túto súpravu je absolútne nevyhnutné.

Palivová sústava

▲ VÝSTRAHA

Ak chcete zabrániť rozprašovaniu paliva z vysokotlakového palivového systému, najprv ho pred odpojením prívodu paliva vyprázdňte. Benzín je extrémne horľavý a výbušný a môže spôsobiť smrť alebo ťažké zranenie. (00275a)

▲ VÝSTRAHA

Z palivového potrubia karburátora môže po odpojení od prípojky palivového ventilu vytekať benzín. Benzín je extrémne horľavý a výbušný a môže spôsobiť smrť alebo ťažké zranenie. Rozliate palivo ihneď utrite a použité utierky vhodným spôsobom zlikvidujte. (00256a)

▲ VÝSTRAHA

Počas servisných prác na palivovom systéme nefajčite a nepracujte v blízkosti otvoreného ohňa alebo iskier. Benzín je extrémne horľavý a výbušný a môže spôsobiť smrť alebo ťažké zranenie. (00330a)

1. EFI modely OKREM V-Rod:

1. Vyčistite a odpojte potrubie prívodu paliva. Pozrite si servisnú príručku.

2. Modely s karburátorom:

1. VYPNITE ventil prívodu paliva. Demontujte palivové potrubie z ventilu.

3. Modely Dyna, Softail a Sportster:

1. Palivová nádrž musí byť demontovaná alebo nadvihnutá pre prístup ku káblovému zväzku. Pokyny na odpojenie od palivovej nádrže si prečítajte v príslušnej časti (s karburátorom alebo riadeným odvodom tepla z motora) servisnej príručky.

POZNÁMKA

Ak je nutná demontáž nástrojovej konzoly, riadte sa pokynmi uvedenými v servisnej príručke pre odstránenie nástrojovej konzoly z palivovej nádrže pred demontážou palivovej nádrže.

Elektrická sústava

▲ VÝSTRAHA

Aby sa zabránilo neúmyselnému naštartovaniu motocykla, ktoré by mohlo spôsobiť smrť alebo ťažké zranenie, vyberte pred ďalším postupom hlavnú poistku. (00251b)

▲ VÝSTRAHA

Aby sa zabránilo neúmyselnému naštartovaniu motocykla, ktoré by mohlo spôsobiť smrť alebo ťažké zranenie, odpojte najprv záporný (-) kábel batérie. (00048a)

POZNÁMKA

Pre modely Sportster® 2004-novšie, záporný kábel batérie je najľahšie odpojitelný v mieste kľukovej skrine motora.

SO sirénou systému zabezpečenia

1. Pre modely vozidiel 2007-novšie, vybavené sirénou systému zabezpečenia:

1. Pristúpte k motocyklu s bezpečnostným bezkontaktným elektronickým kľúčom a prepnite spínač zapaľovania do polohy ON (zapnuté).
2. Po deaktivácii systému VYPNITE spínač zapaľovania.
3. **OKAMŽITE** vyberte hlavnú poistku. Pozrite si servisnú príručku.

2. Pre modely vozidiel 2006-staršie, vybavené sirénou systému zabezpečenia:

1. Deaktivujte sirénu pomocou bezkontaktného elektronického kľúča alebo bezpečnostným kódom.
2. Vyberte hlavnú poistku alebo odpojte záporný kábel batérie. Pozrite si servisnú príručku.
3. Otočte spínač zapaľovania do polohy OFF (vypnuté).

BEZ sirény systému zabezpečenia

1. Modely s hlavnou poistkou:

1. Vyberte hlavnú poistku. Pozrite si servisnú príručku.

2. Modely s hlavným ističom:

1. Snímte sedlo a odložte si všetok inštalačný materiál. Pozrite si servisnú príručku.
2. Odpojte kábel od záporného pólu batérie. Pozrite si servisnú príručku.
3. Otočte spínač zapaľovania do polohy OFF (vypnuté).

Pre všetky vozidlá s hlavnou poistkou

1. Všetky modely okrem VRSC: Snímte sedlo a odložte si všetok inštalačný materiál. Vyberte hlavnú poistku. Pozrite si servisnú príručku.

2. Modely VRSC: Snímte pravý bočný kryt. Vyberte hlavnú poistku. Pozrite si servisnú príručku.

Všetky vozidlá s hlavným ističom

1. Snímte sedlo a odložte si inštalačný materiál. Odpojte záporný (čierny) kábel batérie. Pozrite si servisnú príručku.

2. Všetky modely: ak ste tak ešte neučinili, VYPNITE zapaľovanie.

MONTÁŽ VYSIELAČA

Tabuľka 1. Rýchla referencia na montáž vysielča

Model	Upevnite vysielča na:	Určovanie trasy káblov:
Dyna (všetky)	Pripevnite zväzok popod sedlo, v blízkosti batérie pomocou viazacích pásov (Pozrite údaj 3.).	Smerom dopredu pozdĺž pravej strany rámu.
Softail (1999-earlier)	Upevnite puzdro vysielča a krátku časť privádzacia na káble vozidla pod sedlom pomocou viazacích pásov (Pozrite údaj 4.).	Smerom k prednému svetlometu.
Softail (2000 – 2017 okrem Deuce)	Pripevnite zväzok medzi rám vozidla, zadnú vidlicu a zadnú pneumatiku s viazacími páskami (Pozrite údaj 5. a Obrázok 6).	Do priestoru batérie, potom pozdĺž pravej strany rámu.
Softail (2018 – novšie)	Hlavný zväzok káblov pod pravým bočným krytom s viazacími páskami. (Pozrite údaj 9.)	Vedzte hlavný zväzok smerom hore popod prednú časť sedla.
Softail Deuce (2000-later)	Povrch pod sedlom, popod modulom ECM/zapaľovania s penovou podložkou (Pozrite údaj 7.).	Smerom dopredu pozdĺž pravej strany rámu.
Sportster (1994-2003)	Hlavný zväzok káblov popod sedlom, čo najďalej od olejovej nádrže, s viazacími páskami (Pozrite údaj 8.).	Smerom dopredu k prednému svetlometu.
Sportster (2004-later)	Pripevnite zväzok vedľa držiaka hlavnej poistky, zozadu krytu elektrického bočného obvodu. Nasmerujte plošnú obvodovú dosku preč od batérie. Pripevnite pomocou viazacích pásov.	Smerom dopredu k prednému svetlometu.
Street	Popod sedlo v blízkosti ECM, s penovou páskou.	Smerom dopredu k prednému svetlometu.
FLHR Touring/ FLRT Trike (všetky)	Pravá strana rámu v blízkosti tyče vidlice, vo vnútri gondoly, s penovou podložkou (najprv demontujte predný svetlomet) (Pozrite údaj 10.).	
Touring/Trike (FLHT/X, FLTR, 2013-staršie)	Horná vnútorná časť kapotáže, s penovou podložkou (najprv demontujte vonkajšiu kapotáž) (Pozrite údaj 11. a Obrázok 12).	
Touring/Trike (FLHT/X, FLTR, 2014-novšie)	<ul style="list-style-type: none"> • FLHT/X BEZ zosilňovača upevnenom na kapotáži: Ľavá strana hornej podpery, s penovou podložkou (Pozrite údaj 13. , pohľad zhora). • FLHT/X SO zosilňovačom upevnenom na kapotáži: Prichyťte na prednú časť upevňovacieho držiaka zosilňovača (Pozrite údaj 13. , pohľad zdola). • FLTR SO alebo BEZ zosilňovača upevneného na kapotáži: Plochý povrch medzi pravou stranou rádia a pravým otvorom reproduktora, s penovou podložkou (Pozrite údaj 14.). 	
V-Rod (2002-2003)	Káblové puzdro motocykla popod ľavým krytom vetrania, s viazacími páskami (Pozrite údaj 15. a Obrázok 16).	
V-Rod (2004-novšie)	Spodná časť zväzkov poistkovej skrinky popod vzduchovodom, s viazacími páskami (Pozrite údaj 15. a Obrázok 17).	

Podrobnejšie informácie k inštalácii pre špecifický model nájdete v sekciách tejto tabuľky.

Iba súpravy 91558-01B a 91561-01B

POZNÁMKA

- **Modely Touring 2014-novšie s duálnymi halogénovými svetlometmi** vyžadujú použitie trojvodičového vysielča z týchto súprav. Staršie štvorvodičové vysielče zo súprav vysielča/prijímača 91558-01 a 91558-01A alebo súpravy vysielča 91561-01 **nie sú kompatibilné** s duálnymi halogénovými svetlometmi (Pozrite údaj 1.).
- **Efektívny dosah vysielča sa môže meniť v závislosti od modelu motocykla. Pre najefektívnejší dosah** otvárača garážovej brány, umiestnite vysielča na motocykel čo najďalej od rozsiahlych kovových povrchov.
- **Pre najlepšiu výkonnosť** otvárača garážovej brány, **udržujte vysielča a kabeláž čo najďalej od zdrojov tepla motocykla**

- **Nezaciľňajte systém obvodov vysielča počas upevňovania penovej podložky s lepiacim podkladom na vysielča alebo počas upevňovania vysielča na vozidlo. Červená dióda LED na systéme obvodov musí byť viditeľná pre programovanie prijímača-vysielča. Pre najlepšiu lepivosť, použite izopropylalkohol pre vyčistenie montážnej plochy penovej podložky.**
1. Pozrite Obrázok 34. Odstráňte ochrannú pásku z lepiaceho podkladu na jednej strane penovej podložky (3). Umiestnite podložku do plastového puzdra vysielča (1). Pevne pritlačte na miesto.
 2. Inštrukcie pre špecifický model nájdete v nasledujúcich sekciách.

Modely Dyna

1. Odstráňte montážne skrutky palivovej nádrže. Pozrite si správnu sekciu (Motory s karburátorom alebo EFI) v servisnej príručke.
2. Pozrite Obrázok 3 . Pomocou viazacích pásov upevnite vysieláč na káblový zväzok modelu Dyna (3), umiestnený popod sedlom a v blízkosti priestoru batérie. Ved'te kabeľáž vysieláča smerom dopredu, pozdĺž pravej strany rámu.
3. Pokračujte na sekciu **Pripojenie zväzku káblov** .

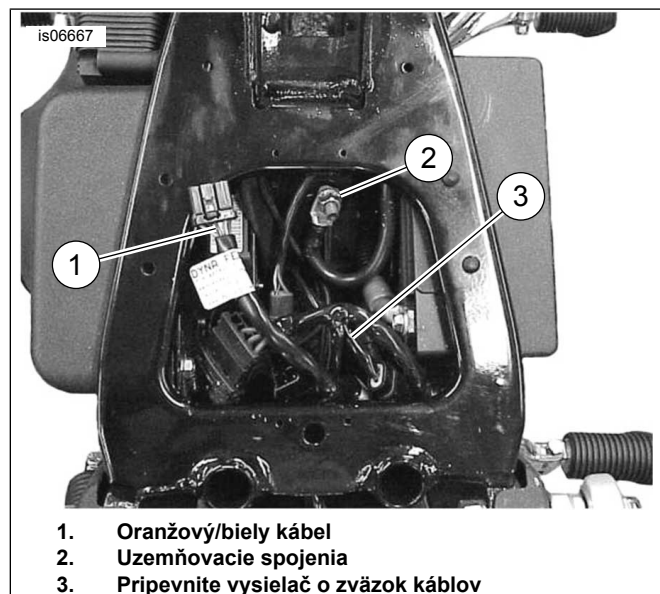

Obrázok 3. Montáž vysieláča (Dyna)

Modely Softail 1999-staršie

1. Odstráňte montážne skrutky palivovej nádrže. Pozrite si správnu sekciu (Motory s karburátorom alebo EFI) v servisnej príručke.
2. Pozrite Obrázok 4 . Odstráňte skrutku uzemnenia (1), na hornej časti rámu, popod sedlom v blízkosti palivovej nádrže.
3. Pozrite Obrázok 34. Pomocou viazacích pásov (8) pripevnite **iba puzdro vysieláča a krátku sekciu privádzača** na kabeľáž motocykla smerom dopredu k prednému svetlometu.
4. Pokračujte na sekciu **Pripojenie zväzku káblov** .

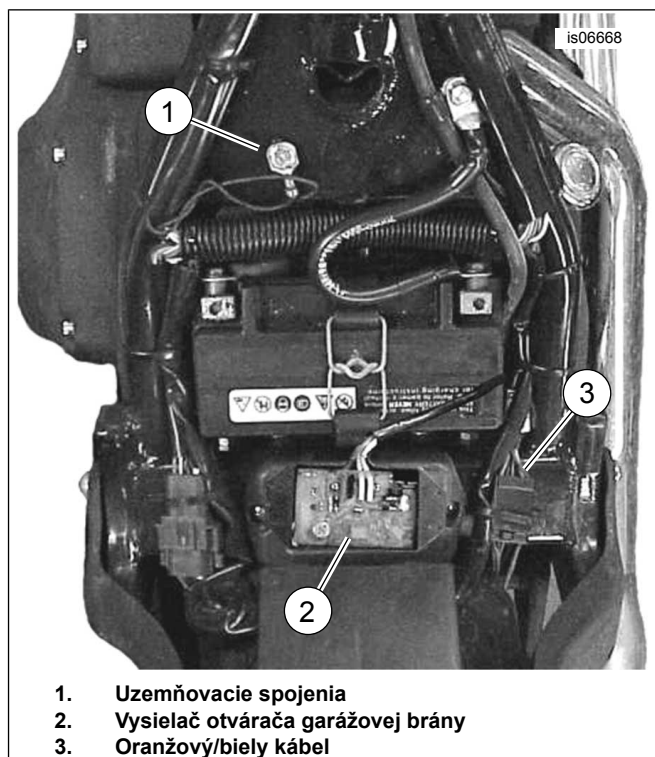

Obrázok 4. Montáž vysieláča (1999-staršie modely Softail)

Modely Softail 2000 – 2017 okrem Deuce (FXSTD)

1. Odstráňte montážne skrutky palivovej nádrže. Pozrite si správnu sekciu (Motory s karburátorom alebo EFI) v servisnej príručke.
2. Odstráňte zadný blatník (vnútorná strana blatníka) podľa pokynov uvedených v servisnej príručke.
3. Pozrite Obrázok 5 . Pomocou viazacích pásov upevnite vysieláč (3) na zväzok káblov, umiestnený medzi rámom, zadnou vidlicou (2), a zadnou pneumatikou (1).
4. Pozrite Obrázok 6. Ved'te káble vysieláča (2) smerom hore do priestoru batérie (4) a pozdĺž pravej strany rámu.
5. Pokračujte na sekciu **Pripojenie zväzku káblov** .

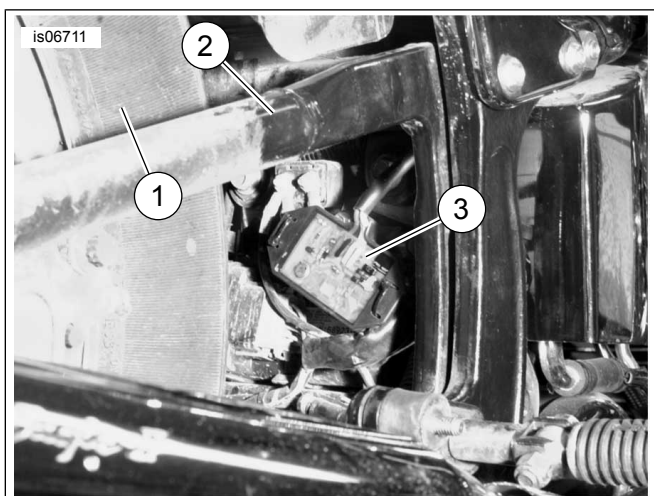

1. Zadné koleso a pneumatika
2. Zadná vidlica
3. Vysielač

Obrázok 5. Montáž vysielča, Softail 2000 – 2017 okrem Deuce (zobrazený model FLSTC)

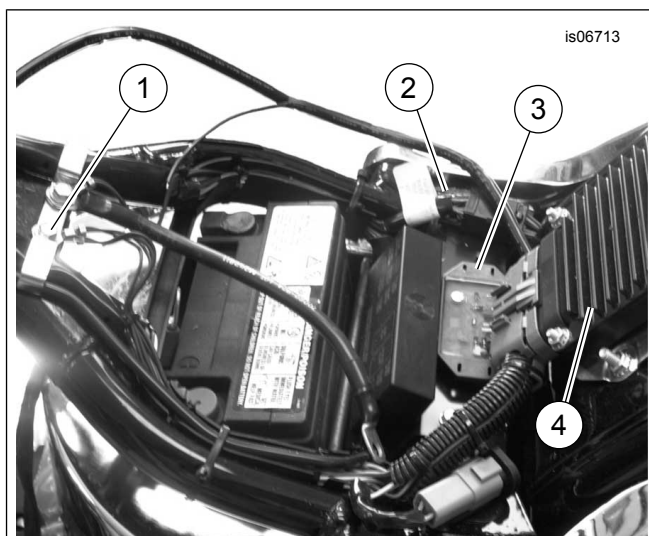

1. Uzemňovacie spojenia
2. Oranžový/biely kábel
3. Vysielač
4. Modul ECM/zapaľovania

Obrázok 7. Montáž vysielča, Deuce

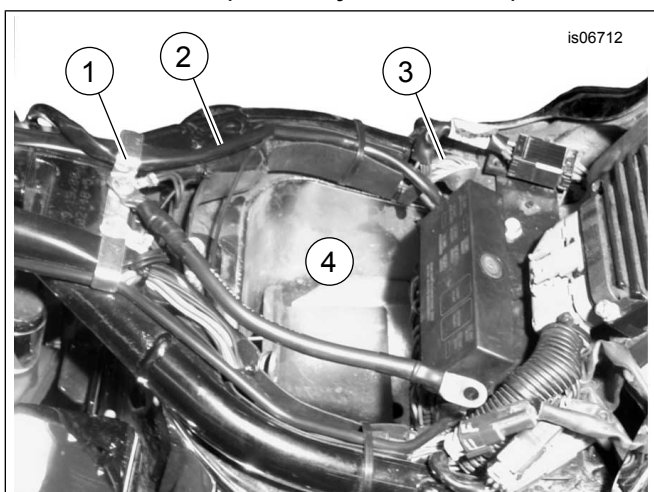

1. Uzemňovacie spojenia
2. Káble vysielča do predného svetlometu
3. Oranžový/biely kábel
4. Priestor batérie (referencia)

Obrázok 6. Pohonné a uzemňovacie spojenia, Softail 2000 – 2017 (zobrazený model FLSTC)

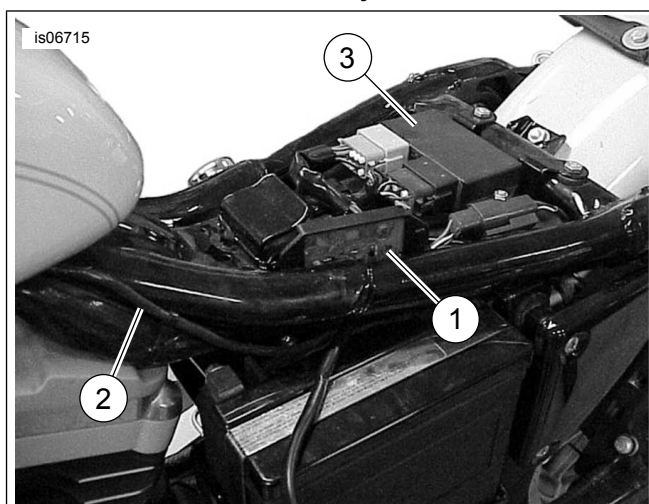

1. Miesto upevnenia vysielča
2. Káble smerom k prednému svetlometu
3. Modul zapaľovania

Obrázok 8. Montáž vysielča a určovanie trasy káblov (Sportster 2003-staršie)

Softail Deuce (FXSTD)

1. Odstráňte montážne skrutky palivovej nádrže. Pozrite si správnu sekciu (Motory s karburátorom alebo EFI) v servisnej príručke.
2. Odstráňte ochrannú pásku z lepiaceho podkladu penovej podložky na vysieláči.
3. Pozrite Obrázok 7. Upevnite vysieláč na povrch pod modul ECM/zapaľovania. Vedte kabeláž vysielča smerom dopredu, pozdĺž pravej strany rámu.
4. Pokračujte na sekciu **Pripojenie zväzku káblov**.

2018 a novšie modely Softail

1. Odstráňte pravý bočný kryt.
2. Pozrite údaj 9. **Na vysieláči**: orežte oranžovo-biely kábel (2) tak, aby mal rovnakú dĺžku ako čierny kábel (3). Odstráňte odrezaný oranžovo-biely kábel z puzdra.
3. Nainštalujte vysieláč pomocou viazacích pásov.
 - a. Umiestnite vysieláč (6) pred hlavný káblový zväzok, pri 40 cm ho namontujte v takmer horizontálnej polohe. Káble vychádzajúce z krytu by mali byť vo vrchnej časti a vedené z vnútornej časti do súčastí vozidla.
 - b. Nainštalujte viazaciú pásku (5) do prednej štrbiny krytu vysielča.

- c. Vykonajte konečné úpravy polohy vysielача.
 - d. Utiahnite viazaci pásku (5).
4. Zastrčte káble vysielача (4) zozadu hlavného káblového zväzku. Vedte káble zarovno s káblami hlavného zväzku okolo modulu ABS/HCU a popod prednú časť sedla.
 5. Pokračujte na sekciu Pripojenie zväzku káblov.

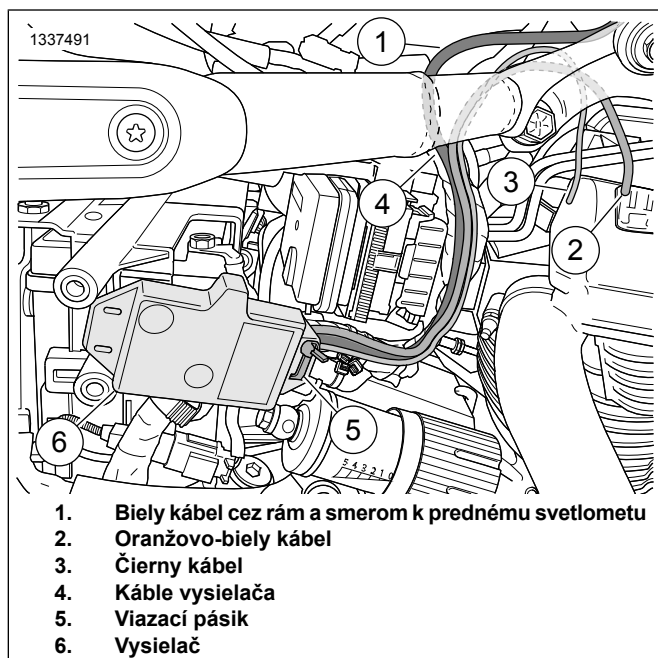

Obrázok 9. Montáž vysielача a vedenie káblov (Softail 2018 – novšie)

Modely Sportster 1994-2003

1. Odmontujte palivovú nádrž. Pozrite si správnu sekciu (Motory s karburátorom alebo EFI) v servisnej príručke.
2. Pozrite Obrázok 8 . Umiestnite vysielач (1) do hlavného zväzku káblov v mieste pod sedlom, čo najďalej od olejovej nádrže. Upevnite vysielач k zväzku pomocou viazacích pásov zo súpravy.
3. Pokračujte na sekciu Pripojenie zväzku káblov .

Modely Sportster 2004-novšie

1. Odmontujte palivovú nádrž. Pozrite si správnu sekciu (Motory s karburátorom alebo EFI) v servisnej príručke.
2. Snímte kryt elektrického bočného obvodu na ľavej strane v blízkosti batérie.
3. Pozrite Obrázok 34. Umiestnite vysielач (1) zozadu krytu elektrického bočného obvodu. Nasmerujte vysielач tak, aby bola plošná obvodová doska orientovaná preč od batérie. Pripevnite vysielач na zväzok káblov vedľa držiaka hlavnej poistky pomocou viazacích pásov (8).
4. Pokračujte na sekciu Pripojenie zväzku káblov .

Street Models

1. Pozrite si servisnú príručku. Odmontujte palivovú nádrž.
2. Odstráňte pravý bočný kryt.
3. Odstráňte ochrannú pásku z lepiaceho podkladu penovej podložky na vysielачi.
4. Umiestnite vysielач (1) popod sedlo, v blízkosti ECM. Skontrolujte, že sa sedacia časť sedla nedotýka vysielача.
5. Pokračujte na sekciu Pripojenie zväzku káblov .

Modely FLHR Touring/FLRT Trike

1. Demontujte predný svetlomet z gondoly podľa pokynov uvedených v servisnej príručke.
2. Odstráňte ochrannú pásku z lepiaceho podkladu penovej podložky na vysielачi.
3. Pozrite Obrázok 10 . Upevnite vysielач na pravú stranu rámu, v blízkosti tyče vidlice.
4. Pokračujte na sekciu Pripojenie zväzku káblov .

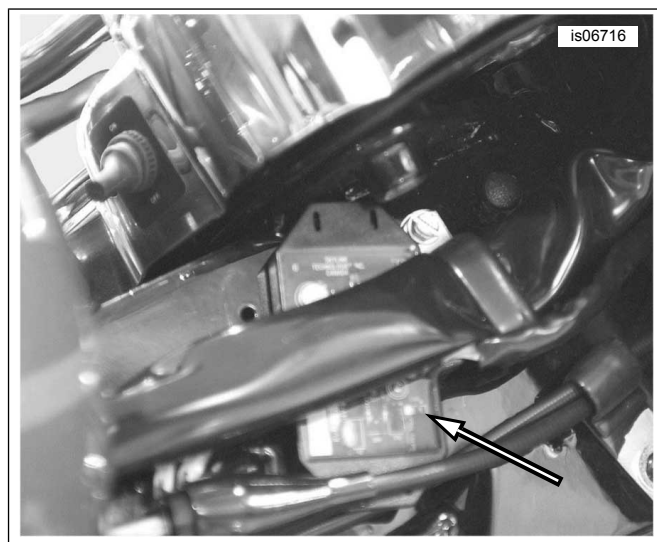

Obrázok 10. Montáž vysielача v blízkosti tyče vidlice (FLHR 2013-staršie)

Modely FLHT, FLHX a FLTR Touring 2013 a staršie alebo modely Trike

1. Demontujte vonkajšiu kapotáž podľa pokynov uvedených v servisnej príručke.
2. Odstráňte ochrannú pásku z lepiaceho podkladu penovej podložky na vysielачi.
3. Pozrite Obrázok 11. (Modely FLHT, FLHX) alebo Obrázok 12 . (FLTR modely). Namontujte vysielач do hornej vnútornej časti kapotáže.
4. Pokračujte na sekciu Pripojenie zväzku káblov .

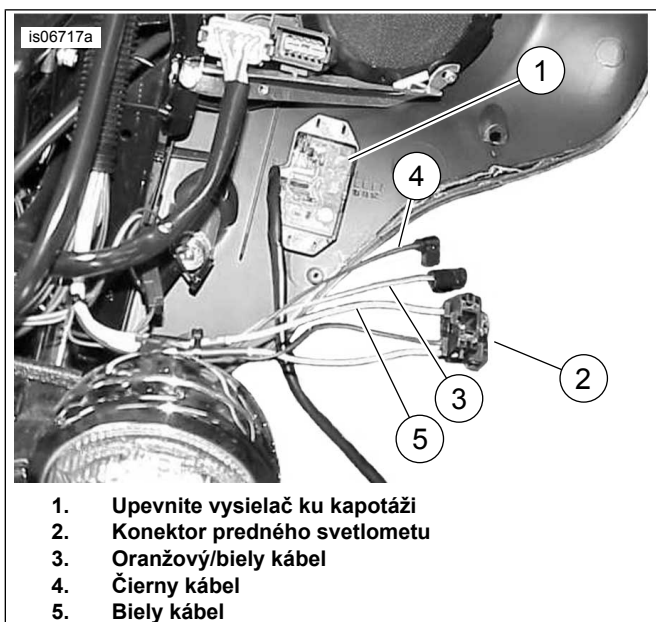

Obrázok 11. Káble spojenia vysieláča (FLHT/X 2013-staršie)

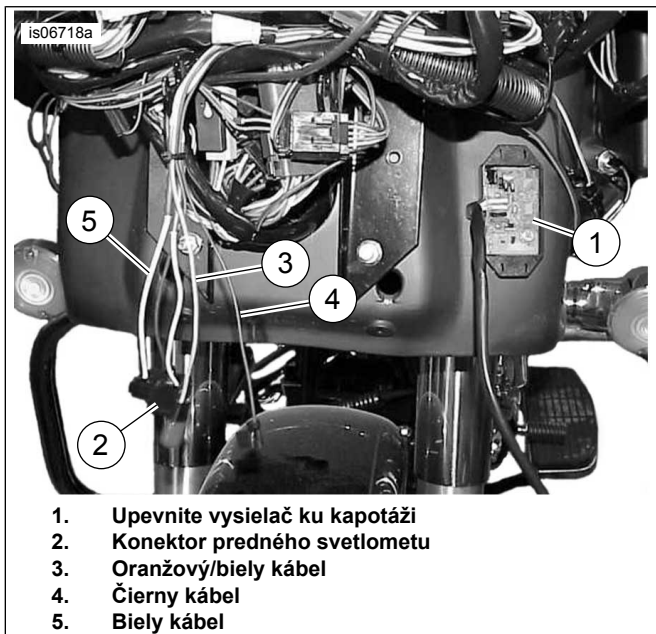

Obrázok 12. Káble spojenia vysieláča (FLTR 2013-staršie)

2014-2016 FLHT a FLHX Touring modely alebo modely Trike

POZNÁMKA

- Ak ešte nie je namontovaný, vyžaduje sa samostatne zakúpený zväzok elektrického zapojenia (č. dielu 69200722).
- Do zväzku elektrického zapojenia je možné pripojiť až tri prvky príslušenstva.
- Elektrické konektory, ktoré sú tu zobrazené v zátvorkách, sú označené v servisnej príručke číslom a písmenom.

1. Demontujte vonkajšiu kapotáž podľa pokynov uvedených v servisnej príručke.

2. Pozrite Obrázok 13 . Modely BEZ zosilňovača upevnenom na kapotáži:

- a. Odstráňte ochrannú pásku z lepiaceho podkladu penovej podložky na vysieláči.
- b. Namontujte vysieláč (1) na ľavú stranu hornej podpery.
- c. Pokračujte na sekciu **Pripojenie zväzku káblov** .

3. Modely SO zosilňovačom upevnenom na kapotáži:

- a. Vložte vysieláč (1) do svorky (3) na prednej časti montážneho držiaka zosilňovača.
- b. Pokračujte na sekciu **Pripojenie zväzku káblov** .

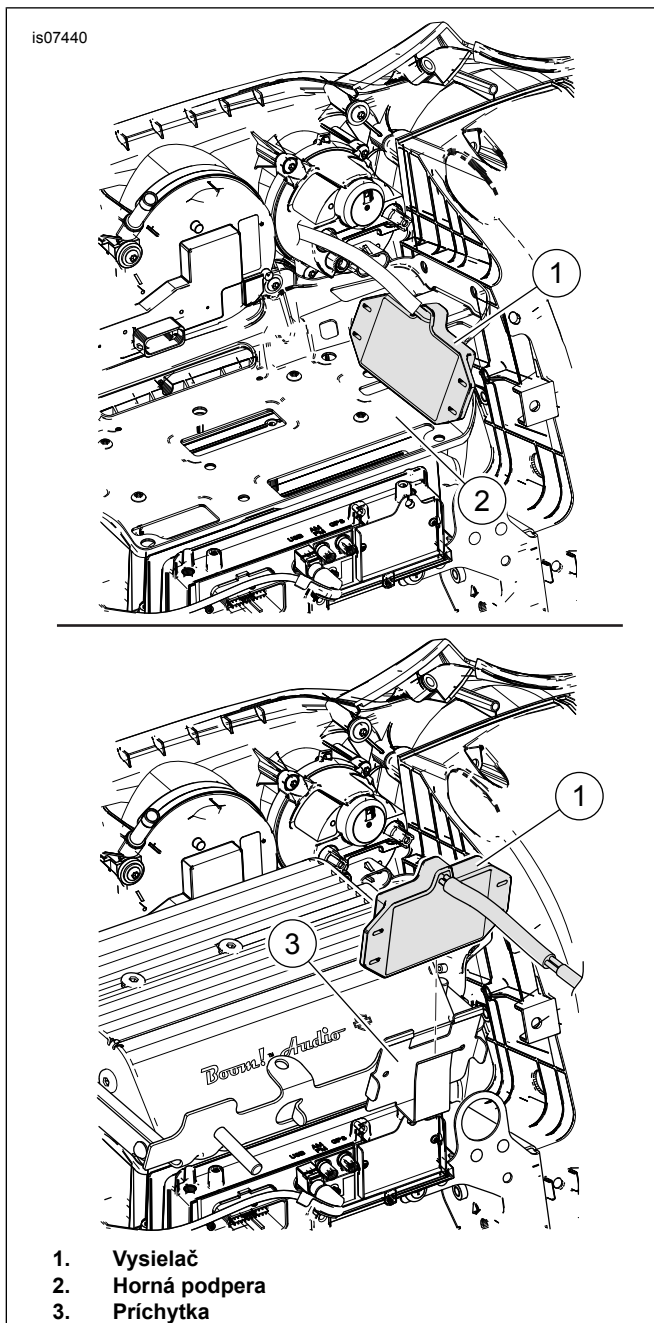

Obrázok 13. Montáž vysielača (2014-2016 FLHT a FLHX Touring modely alebo modely Trike)

2014-2016 FLTR modely Touring

POZNÁMKA

- Ak ešte nie je namontovaný, vyžaduje sa samostatne zakúpený zväzok elektrického zapojenia (č. dielu 69200722).
- Do zväzku elektrického zapojenia je možné pripojiť až tri prvky príslušenstva.
- Elektrické konektory, ktoré sú tu zobrazené v zátvorkách, sú označené v servisnej príručke číslom a písmenom.

1. Demontujte vonkajšiu kapotáž podľa pokynov uvedených v servisnej príručke.
2. Pozrite Obrázok 14 . Odstráňte ochrannú pásku z lepiaceho podkladu penovej podložky na vysielači.

3. Namontujte vysielač na rovný povrch medzi pravou stranou rádia a pravým otvorom reproduktora.
4. Pokračujte na sekciu **Pripojenie zväzku káblov** .

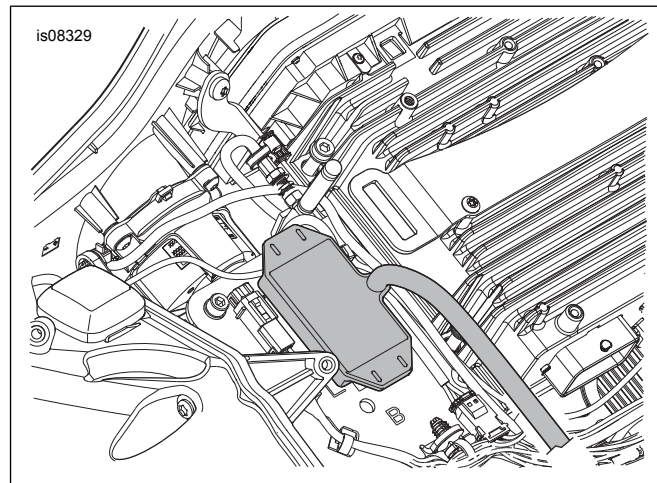

Obrázok 14. Montáž vysielača (Modely FLTR Touring 2015-2016)

2017-novšie FLHT a FLHX Touring modely alebo modely Trike

POZNÁMKA

- Ak ešte nie je namontovaný, vyžaduje sa samostatne zakúpený zväzok elektrického zapojenia (č. dielu 69201599).
- Do zväzku elektrického zapojenia je možné pripojiť až tri prvky príslušenstva.
- Elektrické konektory, ktoré sú tu zobrazené v zátvorkách, sú označené v servisnej príručke číslom a písmenom.

1. Demontujte vonkajšiu kapotáž podľa pokynov uvedených v servisnej príručke.
2. Pozrite údaj 15. . **Modely BEZ zosilňovača upevneného na kapotáži:**
 - a. Odstráňte ochrannú pásku z lepiaceho podkladu penovej podložky na vysielači.
 - b. Namontujte vysielač (1) na ľavú stranu hornej podpory.
 - c. Pokračujte na sekciu **Pripojenie zväzku káblov** .
3. **Modely SO zosilňovačom upevnenom na kapotáži:**
 - a. Vložte vysielač (1) do svorky (3) na prednej časti montážneho držiaka zosilňovača.
 - b. Pokračujte na sekciu **Pripojenie zväzku káblov** .

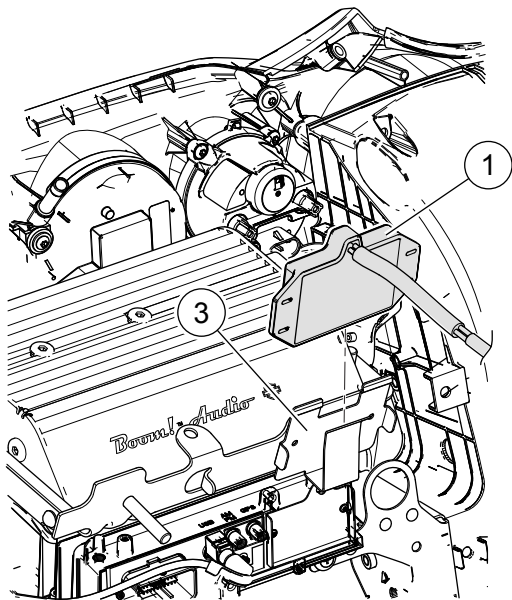
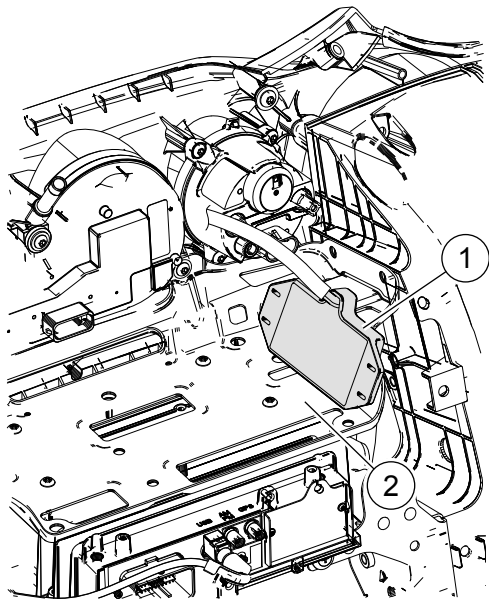

1. Vysielač
2. Horná podpera
3. Príchytká

Obrázok 15. Montáž vysielača (2017-novšie FLHT a FLHX Touring modely alebo modely Trike)

2017-novšie modely FLTR Touring

POZNÁMKA

- Ak ešte nie je namontovaný, vyžaduje sa samostatne zakúpený zväzok elektrického zapojenia (č. dielu 69201599).
- Do zväzku elektrického zapojenia je možné pripojiť až tri prvky príslušenstva.
- Elektrické konektory, ktoré sú tu zobrazené v zátvorkách, sú označené v servisnej príručke číslom a písmenom.

1. Demontujte vonkajšiu kapotáž podľa pokynov uvedených v servisnej príručke.
2. Obrázok 16 . Odstráňte ochrannú pásku z lepiaceho podkladu penovej podložky na vysielači.

3. Namontujte vysielač na rovný povrch medzi pravou stranou rádia a pravým otvorom reproduktora.

4. Pokračujte na sekciu **Pripojenie zväzku káblov** .

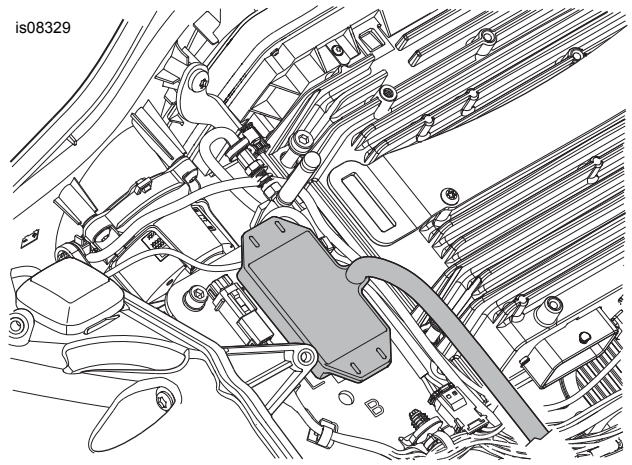

Obrázok 16. Montáž vysielača (modely FLTR Touring 2017 a novšie)

Modely V-Rod 2002 – 2003

1. Pozrite Obrázok 17 . Demontujte skrutku (3), ktorá upevňuje kryt ventilačného otvoru (1) k motocyklu. Nadvihnite kryt ventilačného otvoru z výčnelkov (2) na odstránenie krytu.
2. Pozrite Obrázok 18 . Pomocou viazacích pásov pripevnite vysielač (1) na puzdro kabeláže motocykla (2) tak, ako je to zobrazené.
3. Pokračujte na sekciu **Pripojenie zväzku káblov** .

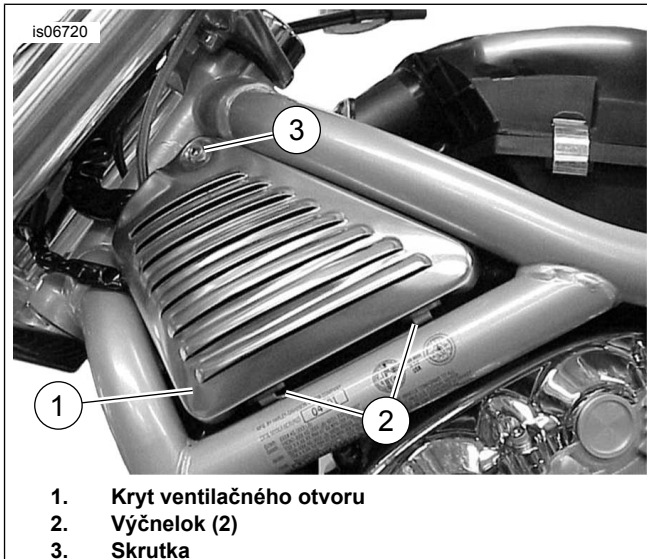

1. Kryt ventilačného otvoru
2. Výčnelok (2)
3. Skrutka

Obrázok 17. Kryt ventilačného otvoru ľavej strany (zobrazený model V-Rod 2002 – 2003)

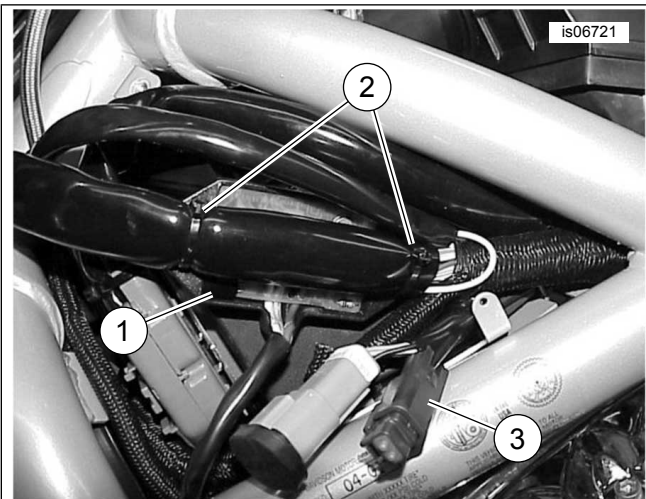

1. Vysielač
2. Priviažte káble vysielča o puzdro kabeláže
3. Konektor s čiernymi (uzemňovacími) a oranžovými káblami

Obrázok 18. Montáž vysielča (iba V-Rod 2002 – 2003)

Modely V-Rod 2004 a novšie

1. Pozrite Obrázok 17 . Demontujte skrutku (3), ktorá upevňuje kryt ventilačného otvoru (1) k motocyklu. Nadvihnite kryt ventilačného otvoru z výčnelkov (2) na odstránenie krytu.
2. Pozrite Obrázok 19 . Odstráňte kryt komory nasávania. Otočte vysieláč (1) tak, aby odkrytá strana obvodu smerovala nahor. Zastrčte vysieláč pod káblový zväzok poistkovej skrinky. Pomocou dvoch viazacích pásov zo súpravy upevnených cez obrubu vysielča pripevnite vysieláč k zväzku káblov poistkovej skrinky.
3. Pokračujte na sekciu **Pripojenie zväzku káblov** .

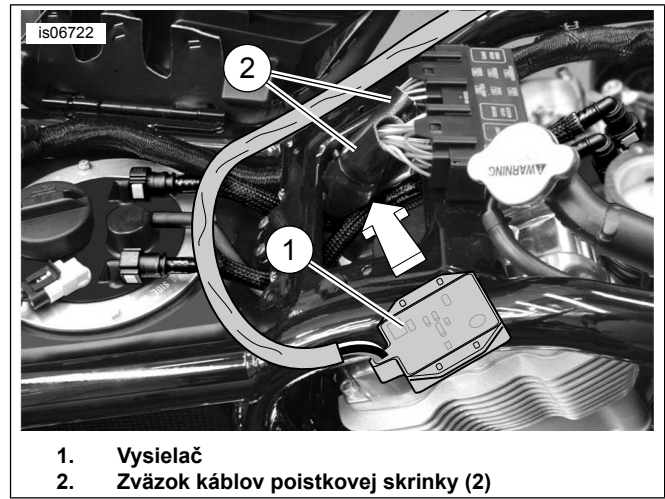

1. Vysielač
2. Zväzok káblov poistkovej skrinky (2)

Obrázok 19. Montáž vysielča, (modely V-Rod 2004 a novšie)

PRIPOJENIE ZVÄZKU KÁBLOV

POZNÁMKA

- **Modely Touring 2014 a novšie s duálnymi halogénovými svetlometmi** vyžadujú použitie trojvodičového vysielča z **týchto** súprav. **Staršie štvorvodičové vysielče** zo súprav vysielča/prijímača 91558-01 a 91558-01A alebo súpravy vysielča 91561-01 **nie sú kompatibilné** s duálnymi halogénovými svetlometmi (Pozrite údaj 1.).
- Ak obsahuje novoinštalovaný vysieláč aj **biely aj žltý kábel (štvorvodičový vysieláč)** , spojte tieto káble s identickými káblami predného svetlometu (biely k biemu, žltý k žltému).

Ak novoinštalovaný vysieláč nahradzuje **vysieláč pôvodnej výbavy** na vozidle CVO:

- Vytiahnite tri káble a koncovky z štvorcestného konektora Deutsch na **starom** vysieláči (č. dielu 92600009) podľa pokynov uvedených v servisnej príručke.
- Orežte káble na **novom** vysieláči na rovnakú dĺžku ako na starom vysieláči.
- Namontujte koncovku (č. dielu 74191-98, zakúpenú samostatne) na konce každého kábla podľa pokynov uvedených v servisnej príručke.
- Vložte káble a koncovky do štvorcestného konektora Deutsch, ako je to poznačené v Tabuľka 2 .

Tabuľka 2. Kabeláž konektora vysielča (modely CVO)

Dutina	Farba drôtu
1	Oranžová / biela
2	Zástrčka
3	Biela
4	Čierne

Tabuľka 3. Rýchla referencia pripojenia zväzku káblov

Model	Čierny (uzemňovací) kábel:	Oranžový/biely (pohonný) kábel:	Biely (signál diaľkového svetla) kábel:
Dyna (2003 a staršie)	Prstencový vývod do uzemňovacieho kolíka.	Spojíte s vozidlom Oranžový/biely kábel.	Spojíte s bielym káblom predného svetlometu.
Dyna (2004 – 2011)	Prstencový vývod do uzemňovacieho kolíka.	K adaptéru poistkovej skrinky.	Spojíte s bielym káblom predného svetlometu.

Tabuľka 3. Rýchla referencia pripojenia zväzku káblov

Model	Čierny (uzemňovací) kábel:	Oranžový/biely (pohonný) kábel:	Biely (signál diaľkového svetla) kábel:
Dyna (2012 a novšie)	K čiernemu káblu zväzku elektrického zapojenia 72673-11.	K červenému/žltému káblu zväzku elektrického zapojenia 72673-11.	Spojiť s modrým/bielym káblom vozidla.
Softail (2003 a staršie)	Prstencový vývod do uzemňovacieho kolíka.	Spojiť s vozidlom Oranžový/biely kábel.	Spojiť s bielym káblom predného svetlometu.
Softail (2004 – 2010)	Prstencový vývod do uzemňovacieho kolíka.	K adaptéru poistkovej skrinky.	Spojiť s bielym káblom predného svetlometu.
Softail (2011 – 2017)	K čiernemu káblu zväzku elektrického zapojenia 72673-11.	K červenému/žltému káblu zväzku elektrického zapojenia 72673-11.	Spojte s modro-bielym káblom predného svetlometu.
Softail (2018 – novšie)	K čiernemu káblu zväzku elektrického zapojenia 69201599.	K fialovo-modrému káblu zväzku elektrického zapojenia 69201599.	Spojiť s modrým/bielym káblom vozidla.
Sportster (2013-earlier)	Prstencový vývod do uzemňovacieho kolíka.	Spojiť s vozidlom Oranžový/biely kábel.	Spojiť s bielym káblom predného svetlometu.
Sportster (2014-later)	K čiernemu káblu zväzku elektrického zapojenia 72673-11.	K červenému/žltému káblu zväzku elektrického zapojenia 72673-11.	Spojiť s bielym káblom predného svetlometu.
Street (2014 a novšie)	Do dutiny 2 krytu konektora Datalink [92B].	Do dutiny 5 krytu konektora Datalink [92B].	Spojiť s modrým/bielym káblom vozidla.
Touring/Trike (2013-earlier)	Prstencový vývod do uzemňovacieho kolíka.	Spojiť s oranžovým/bielym káblom obrysového svetlometu HDI z nepoužitého konektora [29B].	Spojiť s bielym káblom predného svetlometu.
Touring/Trike (2014-2016)	K čiernemu káblu zväzku elektrického zapojenia 69200722.	K fialovému/modrému káblu zväzku elektrického zapojenia 69200722.	Spojiť s modrým/bielym káblom vozidla.
Touring/Trike (2017-later)	K čiernemu káblu zväzku elektrického zapojenia 69201599.	K fialovému/modrému káblu zväzku zväzok 69201599A.	Spojiť s modrým/bielym káblom vozidla.
V-Rod (2004 a staršie)	Prstencový vývod do uzemňovacieho kolíka.	Spojiť s oranžovým/bielym káblom obrysového svetlometu HDI z nepoužitého konektora [29A].	Spojiť s bielym káblom predného svetlometu.
V-Rod (2005 a novšie)	Prstencový vývod do uzemňovacieho kolíka.	Spojiť s oranžovým/bielym káblom predného svetlometu na konektore [38A].	Spojiť s bielym káblom predného svetlometu.

Podrobnejšie informácie k inštalácii pre špecifický model nájdete v sekciách tejto tabuľky.

Všeobecné informácie

Spájanie vedenia káblov je potrebné k inštalácii otvárača garážovej brány na vozidle. Nájdite pokyny pre konkrétny model v nasledujúcich častiach. Postupy, ako správne spojiť káble, nájdete v dodatkoch servisných príručiek.

▲ VÝSTRAHA

Pri použití zariadenia UltraTorch UT-100 alebo iného zariadenia vyžarujúceho teplo dbajte na to, aby ste dodržali pokyny od výrobcu. Nedodržanie pokynov výrobcu môže spôsobiť požiar alebo výbuch, ktorý by mohol spôsobiť smrť alebo ťažké zranenie osôb. (00335a)

- Dávajte pozor, aby ste nenasmerovali teplo na niektorú súčasť palivovej sústavy. Extrémne vysoká teplota môže zapríčiniť zapálenie/exploziu paliva, čo môže mať za následok smrť alebo ťažké zranenie.

- Dávajte pozor, aby ste nenasmerovali teplo na niektorú súčasť elektrickej sústavy mimo konektorov, na ktorých aplikujete zmršťovanie teplom.
- Nesiahajte rukami na špičku nástroja a na násadu na tepelné zmršťovanie.

Pre modely Dyna 2012 a novšie: Prejdite na ďalšiu časť.

Pre modely Softail 2011 a novšie: Prejdite na ďalšiu časť.

Pre Sportster 2014 a novšie: Prejdite na ďalšiu časť.

Pre modely Street 2014 a novšie: Prejdite na tú časť.

Pre modely Touring a Trike: Prejdite na **správnu** časť pre konkrétny rok/model.

Pre VŠETKY OSTATNÉ modely: Prejdite na **Zapojenie čierneho vedenia** pre špecifický model.

Modely Dyna 2012 a novšie, Softail 2011 – 2017 a Sportster 2014 a novšie

POZNÁMKA

Vyžadujú samostatné zakúpenie zväzku elektrického zapojenia (č. dielu 72673-11).

Elektrické konektory, ktoré sú tu zobrazené v zátvorkách, sú označené v servisnej príručke číslom a písmenom.

1. Pod sedlom vyhľadajte konektor na pripojenie softvéru Digital Technician [91A] (sivý 6-cestný kolíkový konektor typu Deutsch s gumenou manžetou). Umiestnite zväzok káblov na elektrické pripojenie ku konektoru [91A], ale zatiaľ ho NEPRIPÁJAJTE.
2. Vedzte káble otvárača garážovej brány k zväzku elektrického zapojenia. Odpojte oranžový/biely kábel z privádzača. Orežte oranžový/biely a čierny kábel na vhodnú dĺžku pre pohodlné natiahnutie k uzatvoreným spojovacím konektorm na zväzku elektrického zapojenia. NEPREREŽTE biely kábel.
3. Spojte čierny kábel otvárača garážovej brány s **čiernymi** káblami zväzku elektrického zapojenia.
4. Spojte oranžový/biely kábel otvárača garážovej brány s **červenými/žltými** káblami zväzku elektrického zapojenia.
5. Teplovzdušnou pištoľou alebo podobným vhodným teplovzdušným zariadením nahrejte konektory, čím sa zmrstia a obopnú káble.
6. Pomocou teplovzdušnej pištole alebo ohrievacieho zariadenia utesnite otvorený koniec uzavretého spojovacieho konektora na **červených/modrých** kábloch zväzku elektrického zapojenia.
7. Stiahnite gumenú manžetu zo sivého kolíkového konektora na pripojenie softvéru Digital Technician [91A]. Odrežte manžetu od káblov.
8. Zapojte kryt zásuvky zväzku káblov na elektrické pripojenie do konektora [91A].
9. Vložte gumenú manžetu do otvoreného kolíkového konektora zväzku káblov na elektrické pripojenie.
10. Povoľte alebo odskrutkujte štyri skrutky držiace jednotku ECM v držiaku. Vedzte zväzok káblov na elektrické pripojenie popod konektor jednotky ECM. Utiahnite štyri matice..
Krútiaci moment: 5,1–6,2 N·m (45–55 **in-lbs**) *skrutka s vnútorným šesťhranom*
11. Prejdite na časť **Zapojenie bieleho vedenia** pre špecifický model.

Modely Softail 2018 a novšie

1. Vyberte prídavný napájací konektor 325B (Molex MX150, 3-kolíkový) z protiprachového krytu na ľavej strane vozidla.
 - a. Odstráňte protiprachový kryt z montážnej plochy konektora. Nadvihnite prichytku na zadnej strane protiprachového krytu a posuňte ju dopredu a smerom von.
2. Pripojte vonkajší 3-kolíkový konektor Molex zo zväzku 69201599A ku konektoru 325B. Potom zasuňte vonkajší konektor späť na montážnu plochu a upevnite ho.
3. Zvyšné 2 protiprachové kryty konektorov ponechajte na svojom mieste na zväzku 69201599A.
4. Vedzte zväzok smerom dopredu a konektory dozadu, smerom k montážnej ploche. Umiestnite ich na mieste, kde nebudú prekážať iným komponentom.
5. Vedzte 3 káble bez konektora smerom k zadnej časti palivovej nádrže.
6. Pozrite údaj 20.

Zväzok káblov vysielajúca:

- a. Pridržte biely kábel (1) na úplnom konci vedenia tak, aby sa nevytiahol z puzdra (4), spolu s oranžovo-bielym káblom.
 - b. Vytiahnite oranžovo-biely kábel (1) von z puzdra (4) pri rozpojení (3).
7. Vedzte biely kábel a dlhú časť puzdra smerom hore pozdĺž hlavnej opory rámu do zásuvky zväzku káblov na prednej časti vozidla.
 8. Nájdite modro-biely kábel z konektora predného svetlometu 38B a spojte ho s bielym káblom vysielajúca. Spojte ich vo vhodnej vzdialenosti od konektora 38B.
 9. Spojte čierny kábel zo zväzku vysielajúca s čiernym káblom v zväzku 69201599.
 10. Spojte oranžovo-biely kábel zo zväzku vysielajúca s fialovo-modrým káblom v zväzku 69201599.
 11. Zaisťte namontované zväzky pomocou priložených viazacích pásov.
 12. Zmontujte súčasti, ktoré boli demontované v predošlých krokoch.

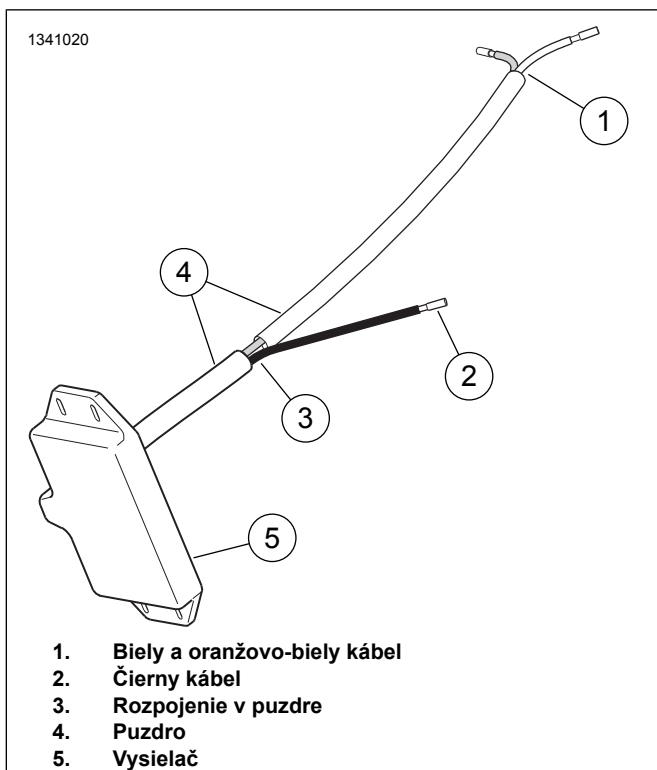

Obrázok 20.

Modely Street 2014 a novšie

1. POZNÁMKA

Vyžadujú samostatné zakúpenie krytu šesťcestnej zásuvky Deutsch (č. dielu 72136-94GY), taktiež zakúpená samostatne). Vložte oranžový/biely zakončený kábel do dutiny 5. Vložte tesniace kolíky (č. dielu 72195-94) do štyroch otvorených dutín. Nainštalujte sekundárny zámok (č. dielu 72156-94).

Odpojte iba oranžový/biely kábel z privádzača vysielača. NEODPÁJAJTE biely kábel z privádzača.

2. Vedzte biely kábel smerom k prednej časti vozidla. Ak obsahuje novoinštalovaný vysielač aj biely aj žltý kábel (štvor vodičový vysielač), vedzte žltý kábel smerom dopredu pozdĺž bieleho kábla.
3. Nájdite modrý/biely kábel v blízkosti štvorcestného konektora predného svetlometu [38].
4. Pozrite Obrázok 34. Vyberte zo súpravy **modrý** uzavretý spojovací konektor (5). Spojte biely kábel vysielača s modrým/bielym káblom diaľkového svetlometu. Ak vysielač obsahuje aj žltý kábel, spojte TENTO kábel s modrým/žltým káblom stretávacieho svetla.
5. Vyberte zo súpravy **červený** uzavretý spojovací konektor (4). Spojte čierny kábel (13) zo súpravy s čiernym uzemňovacím káblom vysielača.
6. Vedzte čierny kábel a oranžový/biely kábel do šesťcestného konektora [91] dátového spojenia pod krytom na pravej strane. Orežte káble na správnu dĺžku.
7. Pozrite si dodatok v servisnej príručke. Zakončite oba konce káblov zásuvkovými koncovkami (č. dielu 72191-94, zakúpené samostatne).

8. Vložte zakončený čierny kábel do dutiny 2 krytu šesťcestnej zásuvky Deutsch (č. dielu 72136-94GY, taktiež zakúpená samostatne). Vložte oranžový/biely zakončený kábel do dutiny 5. Vložte tesniace kolíky (č. dielu 72195-94) do štyroch otvorených dutín. Nainštalujte sekundárny zámok (č. dielu 72156-94).
9. Spojte kryt zásuvky s konektorom dátového spojenia [91]. Zaisťte ich pomocou viazacích pásov zo súpravy.

Modely FLHT, FLHX a FLTR Touring 2013 a staršie alebo modely Trike

1. Orežte biele a oranžové/biele káble vysielača na približne rovnakú dĺžku čierneho uzemňovacieho kábla vysielača. Orežte káble tak, aby ich bolo možné poľahky odkryť a spojiť.

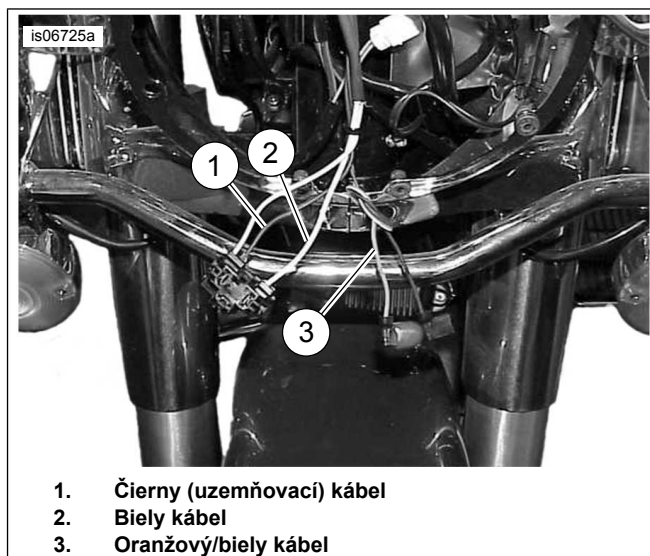

Obrázok 21. Káble pre spojenia vysielača (FLTR 2013 a staršie)

2.
 - a. **Modely Touring FLHR 2013 – staršie:** Pozrite údaj 21. Odrežte čierne (1) a biele (2) káble predného svetlometu **vo vnútri gondoly** a mierne ich pritom rozložte, aby spoje neboli v tesnej blízkosti.
 - b. **Modely Touring a Trike FLHT a FLHX 2013 – staršie:** Pozrite údaj 11. Orežte čierne (4) a biele (5) káble predného svetlometu **vo vnútri kapotáže** a mierne ich pritom rozložte, aby spoje neboli v tesnej blízkosti.
 - c. **Modely Touring FLTR 2013 – staršie:** Pozrite údaj 12. Odrežte čierne (4) a biele (5) káble predného svetlometu **vo vnútri kapotáže** a mierne ich pritom rozložte, aby spoje neboli v tesnej blízkosti.
 - d. **VŠETKY modely Touring/Trike 2013 a staršie:** Vložte opletaný drôtený privádzač zo súpravy (pozrite Obrázok 34, položka 9) cez čierne a biele káble predného svetlometu.

3. Pozrite Obrázok 22 . Konfigurácia spojov „dva do jedného“. Vyberte zo súpravy **červený** spojovací konektor s izoláciou (pozrite Obrázok 34 , položka 4). Spojte čierny kábel vysielача otvárača garážovej brány s **čiernymi** káblami z predného svetlometu. Skráťte puzdro káblového zväzku na umožnenie spojenia.

POZNÁMKA

Elektrické konektory, ktoré sú tu zobrazené v zátvorkách, sú označené v servisnej príručke číslom a písmenom.

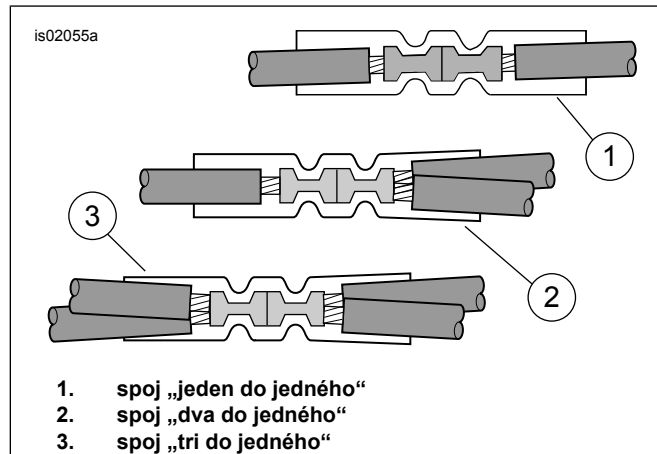

Obrázok 22. Konfigurácie spojov

4. Použite zvyšný červený uzatvorený spojovací konektor pre spojenie oranžového/bieleho kábla vysielача s oranžovým/bielym káblom nepoužitého konektora [29B] obrysového svetlometu:
 - a. **V prípade modelov FLHR Touring 2013 a staršie** je oranžový/biely kábel priviazaný o hlavný zväzok vo vnútri gondoly.
 - b. **V prípade VŠETKÝCH OSTATNÝCH modelov Touring/Trike 2013 a starších** je oranžový/biely kábel priviazaný o zväzok prepojavacieho vedenia v blízkosti predného svetlometu.
5. Pozrite Obrázok 34 . Vyberte zo súpravy **modrý** uzavretý spojovací konektor (5). Spojte biely kábel vysielача s bielymi káblami predného svetlometu.
6. Vložte káblový privádzač cez spojovací priestor dvoch káblov predného svetlometu.
7. Prejdite na časť **Programovanie prijímača a vysielача** na nastavenie ovládania otvárača garážovej brány.

Modely Touring alebo Trike 2014 – 2016

1. Odstráňte ľavý bočný kryt. Nájdite konektor [4A], šedý **osemcestný** kolíkový konektor Molex v krabičke elektrického zapojenia.
2. **Ak inštalujete zväzok elektrického zapojenia:** Určite trasu vedenia zväzku podľa inštrukcií **danej** súpravy, ale v tomto bode ešte NEZAPÁJAJTE konektor [4A].

3. **Ak je zväzok elektrického zapojenia už nainštalovaný:** Odpojte zväzok z konektora [4A].

- a. Spojte káble s koncami tesniaceho uzáveru zväzku elektrického zapojenia podľa potreby. Ak bol zväzok elektrického zapojenia spojený v predošlej montáži príslušenstva, odrežte existujúce spoje. **NEODSTRÁŇUJTE** tesniaci uzáver z ČERVENÉHO kábla. Pozrite údaj 22. pre viaceré konfigurácie spojov.

- b. Odstrihnite uzáver z čierneho kábla, odkryte ho, stlačte krimpovacími kliešťami a pripevnite k ČIERNEMU káblu káblového zväzku z **tejto** súpravy pomocou prídavného čierneho kábla (10) zo sady materiálov, slúžiacemu ako predĺženie.

- c. Odstrihnite uzáver z fialového/modrého kábla, odkryte ho, stlačte krimpovacími kliešťami a pripevnite k oranžovému/bielemu káblu zväzku káblov z **tejto** súpravy.

4. Odstráňte ochranný uzáver z konektora [4A] a spojte osemcestné konektory.

5. Prejdite na časť **Zapojenie bieleho vedenia** pre špecifický model.

Modely Touring a Trike 2017 – novšie a modely Softail 2018-novšie

1. Nájdite konektor [325B], šedý **trojcestný** kolíkový konektor Molex v krabičke elektrického zapojenia.

- a. **Touring a Trike:** Odstráňte pravý bočný kryt.
- b. **Softail:** Odstráňte ľavý bočný kryt.

2. **Ak inštalujete zväzok elektrického zapojenia:** Určite trasu vedenia zväzku podľa inštrukcií **danej** súpravy, ale v tomto bode ešte NEZAPÁJAJTE konektor [325B].

3. **Ak je zväzok elektrického zapojenia už nainštalovaný:** Odpojte zväzok z konektora [325B].

- a. Spojte káble s koncami tesniaceho uzáveru zväzku elektrického zapojenia podľa potreby. Ak bol zväzok elektrického zapojenia spojený v predošlej montáži príslušenstva, odrežte existujúce spoje. **NEODSTRÁŇUJTE** tesniaci uzáver z ČERVENÉHO kábla. Pozrite údaj 22. pre viaceré konfigurácie spojov.

- b. Odstrihnite uzáver z čierneho kábla, odkryte ho, stlačte krimpovacími kliešťami a pripevnite k ČIERNEMU káblu káblového zväzku z **tejto** súpravy pomocou prídavného čierneho kábla (10) zo sady materiálov, slúžiacemu ako predĺženie.

- c. Odstrihnite uzáver z fialového/modrého kábla, odkryte ho, stlačte krimpovacími kliešťami a pripevnite k oranžovému/bielemu káblu zväzku káblov z **tejto** súpravy.

4. Odstráňte ochranný uzáver z konektora [325B] a spojte trojcestné konektory.

5. Prejdite na časť **Zapojenie bieleho vedenia** pre špecifický model.

PRIPOJENIE ČIERNEHO KÁBLA K UZEMŇOVACIEMU KÁBLU

Modely Dyna 2011 a staršie

1. Odstráňte maticu z uzemňovacieho kolíka, na hornej časti rámu, pod sedlom v blízkosti palivovej nádrže.
2. Pozrite Obrázok 34. Vyberte zo súpravy správny prstencový vývod (6 alebo 7), ktorý sedí s uzemňovacím kolíkom.
3. Pozrite Obrázok 3. Odrežte čierny uzemňovací kábel (2) na káblovom zväzku otvárača garážovej brány, aby sa bolo možné poľahky dostať k miestu uzemnenia. Nakrímpte prstencový vývod ku koncu kábla podľa pokynov pre krimpovací nástroj Packard, ktoré nájdete v dodatku servisnej príručky.
4. Namontujte prstencový vývod k uzemňovaciemu pripojeniu. Upevnite ťahovacím momentom uvedeným v špecifikáciách v servisnej príručke.
5. Prejdite na časť **Zapojenie oranžového/bieleho vedenia** pre špecifický model.

Modely Softail 2010 a staršie

1. Odstráňte skrutku uzemnenia na hornej časti rámu, pod sedlom v blízkosti palivovej nádrže.
2. Pozrite Obrázok 34. Vyberte zo súpravy správny prstencový vývod (6 alebo 7), ktorý sedí s uzemňovacou skrutkou.
3. Odrežte čierny uzemňovací kábel na káblovom zväzku otvárača garážovej brány, aby sa bolo možné poľahky dostať k miestu uzemnenia. Nakrímpte prstencový vývod ku koncu kábla podľa pokynov pre krimpovací nástroj Packard, ktoré nájdete v dodatku servisnej príručky.
4. Pozrite Obrázok 6. Namontujte prstencový vývod na závit skrutky uzemnenia. Upevnite uzemňovaciu skrutku na rám. Upevnite ťahovacím momentom uvedeným v špecifikáciách v servisnej príručke.
5. Prejdite na časť **Zapojenie oranžového/bieleho vedenia** pre špecifický model.

Modely Sportster 2013 a staršie

1. Snímite kryt elektrického bočného obvodu na ľavej strane v blízkosti batérie.
2. Vedzte káblový zväzok otvárača garážovej brány cez hornú časť rámu pod sedlom. Vedzte ho k ističu na vnútornej strane krytu elektrického bočného obvodu.
3. Pozrite Obrázok 25. Demontujte skrutku uzemnenia (1), ktorá sa nachádza:
 - a. Pod sedlom v niektorých modeloch z rokov 1996 až 2003

- b. V blízkosti zadných vidlíc na modeloch 1995 a starších a modeloch z rokov 1996 – 2003 bez skrutky pod sedlom
- c. Na motore v blízkosti štartéra na modeloch 2004 a novších

4. Pozrite Obrázok 34. Vyberte zo súpravy správny prstencový vývod (6 alebo 7), ktorý sedí s uzemňovacou skrutkou.
5. Odrežte čierny uzemňovací kábel na káblovom zväzku otvárača garážovej brány, aby sa bolo možné poľahky dostať k miestu uzemnenia. Nakrímpte prstencový vývod ku koncu kábla podľa pokynov pre krimpovací nástroj Packard, ktoré nájdete v dodatku servisnej príručky.
6. Namontujte prstencový vývod na závit skrutky uzemnenia. Utiahnite uzemňovaciu skrutku na pôvodnom mieste. Upevnite ťahovacím momentom uvedeným v špecifikáciách v servisnej príručke.
7. Prejdite na časť **Zapojenie oranžového/bieleho vedenia** pre špecifický model.

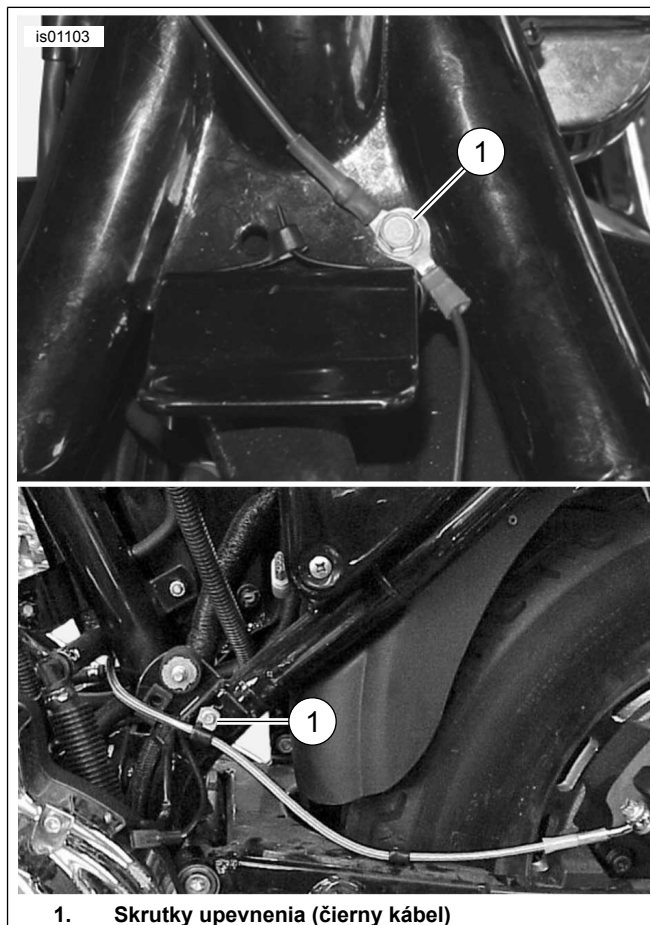

1. Skrutky upevnenia (čierny kábel)

Obrázok 23. Uzemňovacie pripojenia (modely Sportster)

Modely V-Rod 2002 – 2003

1. Odrežte čierny uzemňovací kábel vysielajúca tak, aby bol ľahko natiahnuteľný k uzemňovacím skrutkám na chráničoch vačiek motora. Demontujte uzemňovaciu skrutku.

2. Pozrite Obrázok 34. Vyberte zo súpravy prstencový vývod menšieho priemeru (7). Stlačte prstencový vývod krimpovacími kliešťami na čiernom kábli vysieláča podľa inštrukcii ohýbacieho nástroja Packard uvedených v dodatku servisnej príručky.
3. Upevnite prstencový vývod na motor pomocou uzemňovacej skrutky. Upevnite ťahovacím momentom uvedeným v špecifikáciách v servisnej príručke.
4. Prejdite na časť **Zapojenie oranžového/bieleho vedenia** pre špecifický model.
2. Pozrite Obrázok 3 . Na vhodnom mieste opatrne rozrežte obal hlavného zväzku pod sedlom alebo vo vnútri bočného krytu. Odrežte oranžovo-biele vedenie hlavného zväzku.
3. Vytiahnite **iba** oranžovo-biely kábel z dlhšej časti privádzača na káblovom zväzku otvárača garážovej brány. Odrežte prebytočný materiál oranžového/bieleho kábla tak, aby bol ľahko natiahnuteľný k orezaným oranžovým/bielym káblom na hlavnom zväzku vozidla.
4. Pozrite Obrázok 22 . Konfigurácia spojov „dva do jedného“. Vyberte zo súpravy **červený** spojovací konektor s izoláciou (pozrite Obrázok 34 , položka 4). Spojte káblový zväzok vedenia otvárača garážovej brány s hlavným zväzkom oranžovo-bielých káblov podľa pokynov v dodatku servisnej príručky.

Modely V-Rod 2004 a novšie

1. Pozrite Obrázok 24. konfigurácia spojov „Dva do jedného“. Vyberte zo súpravy **červený** spojovací konektor s izoláciou (pozrite Obrázok 34 , položka 4). Spojte čierny kábel (13) zo súpravy s čiernym uzemňovacím káblom vysieláča podľa pokynov uvedených v dodatku servisnej príručky. Vložte privádzač (10) zo súpravy cez spojený uzemňovací kábel.
2. Určite trasu uzemňovacieho kábla a privádzača
 - a. Pozdĺž rámu motocykla smerom doľava od komory nasávania
 - b. Vedľa hlavného zväzku
 - c. Do miesta pod ľavou stranou krytu ventilačného otvoru
3. Odrežte čierny uzemňovací kábel vysieláča tak, aby bol ľahko natiahnuteľný k jednému z uzemňovacích kolíkov na koncoch uzemňovacieho kábla batérie.
4. Vyberte zo súpravy prstencový vývod menšieho priemeru (7). Stlačte prstencový vývod krimpovacími kliešťami na čiernom kábli vysieláča podľa inštrukcii ohýbacieho nástroja Packard uvedených v dodatku servisnej príručky.
5. Pripevnite prstencový terminál čierneho kábla k upevňovaciemu bodu záporného pólu batérie. Uťahnite spojovací prvok koncovky.
Krútiaci moment: 7–10 N·m (60–96 **in-lbs**) *Šest'hranná matica*
6. Prejdite na časť **Zapojenie oranžového/bieleho vedenia** pre špecifický model.

PRIPOJENIE ORANŽOVOBIELEHO KÁBLA K ZAPNUTÉMU ZDROJU ENERGIE

Nájdite zdroj energie napájaný cez spínač zapalovania podľa schém zapojenia káblov pre konkrétny model a rok výroby vozidla uvedené v servisnej príručke.

Modely Dyna 2003 a staršie

Spínač hnacieho zdroja je oranžové/biele (O/W) vedenie hlavného zväzku pod sedlom alebo vo vnútri bočného krytu.

1. Snímate kryt elektrického bočného obvodu na ľavej strane v blízkosti batérie.

Modely Dyna 2004 – 2011

Spínaný zdroj napájania otvárača garážovej brány má otvorenú pozíciu na poistkovom paneli. Prečítajte si v servisnej príručke časť POISTKY a správnu schému zapojenia káblov v dodatku servisnej príručky.

1. Nájdite kryt bočného elektrického obvodu na ľavej strane v blízkosti batérie. Pevne uchopte obe strany a vytiahnite smerom von pre demontáž.
2. Vyberte elektrický panel z vozidla podľa pokynov v servisnej príručke.
3. Pozrite Obrázok 34. Vyberte zo súpravy oranžovo-biely redukčný kábel (12) poistkovej skrinky. Poznačte si vývody na všetkých koncoch (Pozrite údaj 34.). Do poistkovej skrinky sa vojde iba vývod bez pružinových príchytiek. Starostlivo odrežte z kábla nevyužitý vývod a vyhodte ho.
4. Pozrite Obrázok 25. Nájdite dutinku poistkovej skrinky s označením „OPEN“ na kryte poistkovej skrinky pravej skrinky. Zasuňte vývod oranžovobieleho redukčného kábla až nadoraz. Ak chcete overiť správnu orientáciu a hĺbku, pozrite si na porovnanie blízky vývod zostavený výrobcom.
5. Vytiahnite **iba** oranžovo-biely kábel z dlhšej časti privádzača na káblovom zväzku otvárača garážovej brány. Odrežte prebytočný materiál oranžovo-bieleho kábla tak, aby ľahko dosiahol kábel adaptéra.
6. Pozrite Obrázok 24. Konfigurácia spojov „jeden do jedného“. Vyberte zo súpravy **modrý** spojovací konektor s izoláciou (pozrite Obrázok 34 , položka 5). Spojte káblový zväzok vedenia otvárača garážovej brány s káblom adaptéra podľa pokynov v dodatku servisnej príručky.
7. Pozrite Obrázok 34. Obvod uzavrite inštaláciou poistky 2A (11) zo súpravy do dutinky poistkovej skrinky s označením „OPEN“.
8. Namontujte elektrický panel podľa pokynov v servisnej príručke. Nainštalujte kryt elektrického panelu zarovnaním kolíkov s gumenými priečodkami v elektrickom paneli. Pevne pritlačte na miesto.

9. Prejdite na časť **Zapojenie bieleho vedenia** pre špecifický model.

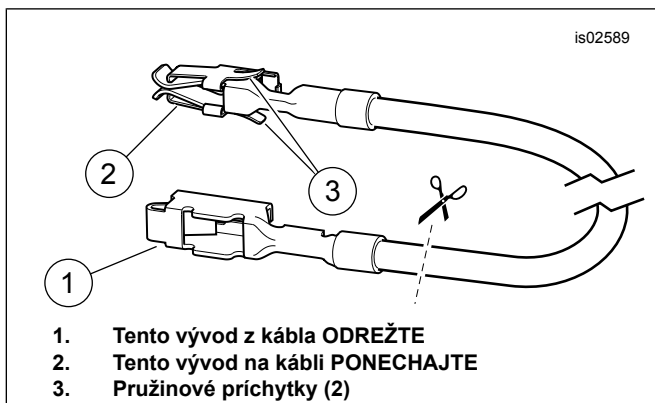

Obrázok 24. Redukčný kábel poistkovej skrinky (Dyna a Softail)

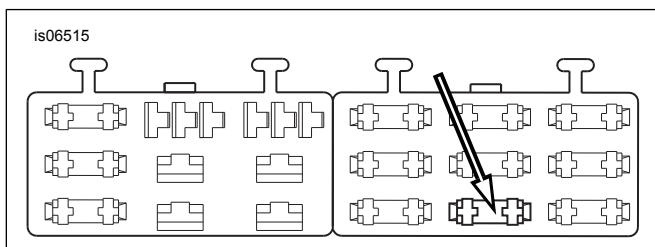

Obrázok 25. Dutinka poistkovej skrinky s označením „OPEN“ (Dyna 2004 a novšie)

Modely Softail 2003 a staršie

Spínaný zdroj napájania otvárača garážovej brány je oranžovo-biely (O/W) kábel zväzku koncového svetla umiestnený pod sedlom.

1. Pozrite Obrázok 3. Opatrne rozrežte na dostupnom mieste obal zväzku káblov koncového svetla (1) pod sedlom. Odrežte oranžovo-biely kábel.
2. Vytiahnite **iba** oranžovo-biely kábel z dlhšej časti privádzača na káblovom zväzku otvárača garážovej brány. Odrežte prebytočný materiál oranžovo-bieleho kábla tak, aby ľahko dosiahol k orezaným oranžovým/bielym káblom pod sedlom.
3. Pozrite Obrázok 3. Konfigurácia spojov „dva do jedného“. Vyberte zo súpravy **červený** spojovací konektor s izoláciou (pozrite Obrázok 34, položka 4). Spojte káblový zväzok vedenia otvárača garážovej brány s oranžovo-bielymi káblami podľa pokynov v dodatku servisnej príručky.
4. Prejdite na časť **Zapojenie bieleho vedenia** pre špecifický model.

Modely Softail 2004 – 2010

Spínaný zdroj napájania otvárača garážovej brány má otvorenú pozíciu na poistkovom paneli. Prečítajte si v servisnej príručke časť POISTKY a správnu schému zapojenia káblov v dodatku servisnej príručky.

1. Demontujte kryt poistkovej skrinky. Odmontujte dve skrutky s hexagonálnou hlavou upevňujúce držiak poistkovej skrinky. Vytiahnite držiak aj zostavu poistkovej skrinky z rámu vozidla.
2. Zatlačte príchytku, ktorá upevňuje ľavú poistkovú skrinku. Vysuňte skrinku z montážnych otvorov.
3. Pozrite Obrázok 34. Vyberte zo súpravy oranžovo-biely redukčný kábel (12) poistkovej skrinky. Poznačte si vývody na oboch koncoch (pozrite Obrázok 24). Do poistkovej skrinky sa vojde iba vývod bez pružinových príchytiek. Starostlivo odstrihnite z kábla nepoužitý vývod a zlikvidujte ho.
4. Pozrite Obrázok 26. Nájdite dutinku poistkovej skrinky s označením „P&A IGN“ na kryte poistkovej skrinky pravej skrinky. Zasuňte vývod oranžovobieleho redukčného kábla až nadoraz. Ak chcete overiť správnu orientáciu a hĺbku, pozrite si na porovnanie blízky vývod zostavený výrobcom.
5. Vytiahnite **iba** oranžovo-biely kábel z dlhšej časti privádzača na káblovom zväzku otvárača garážovej brány. Odrežte prebytočný materiál oranžovo-bieleho kábla tak, aby ľahko dosiahol kábel adaptéra.
6. Pozrite Obrázok 22. Konfigurácia spojov „jeden do jedného“. Vyberte zo súpravy **modrý** spojovací konektor s izoláciou (pozrite Obrázok 34, položka 5). Spojte káblový zväzok vedenia otvárača garážovej brány s káblom adaptéra podľa pokynov v dodatku servisnej príručky.
7. Pozrite Obrázok 34. Obvod uzavrite inštaláciou poistky 2A (11) zo súpravy do dutinky poistkovej skrinky s označením „P&A IGN“.
8. Posúvajte poistkovú skrinku do inštalčných slotov v držiaku poistkovej skrinky, dokým sa nezacvaknú na svojom mieste. Namontujte držiak a zostavu poistkovej skrinky na správne miesto. Upevnite pomocou dvoch šesťhranných skrutiek, ktoré ste demontovali v predchádzajúcich krokoch. Pevne ich dotiahnite.
9. Prejdite na časť **Zapojenie bieleho vedenia** pre špecifický model.

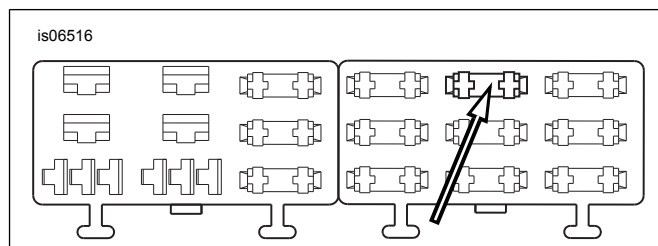

Obrázok 26. Otvor poistkovej skrinky označený ako P&A IGN (modely Softail 2004 – 2010)

Modely Sportster 2013 a staršie

Spínaný zdroj napájania otvárača garážovej brány je oranžovo-biely (O/W) vedenie hlavného káblového zväzku vo vnútri krytu elektrického bočného obvodu alebo pod sedlom.

POZNÁMKA

Na niektorých modeloch Sportster musí byť modul zapalovania demontovaný pre prístup k oranžovo-bielemu káblu hlavného zväzku.

1. Pozrite Obrázok 27. Na dostupnom mieste opatrne rozrežte obal hlavného zväzku vo vnútri krytu elektrického bočného obvodu alebo pod sedlom. Odrežte oranžovo-biele vedenie hlavného zväzku.

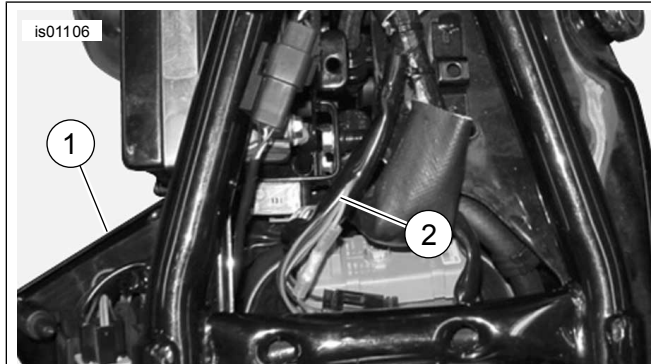

1. Ľavý kryt so strieborným vývodom ističa (červený kábel)
2. Štandardný zväzok káblov (oranžovobiely kábel)

Obrázok 27. Elektrické spoje (modely Sportster)

2. Vytiahnite iba oranžovo-biely kábel z dlhšej časti privádzajúca na káblovom zväzku otvárača garážovej brány. Odrežte prebytočný materiál oranžovo-bieleho kábla tak, aby ľahko dosiahol k orezaným oranžovo-bielym káblom vo vnútri bočného krytu alebo pod sedlom.
3. Pozrite Obrázok 22 , konfigurácia spojov „dva do jedného“. Vyberte zo súpravy **červený** spojovací konektor s izoláciou (pozrite Obrázok 34 , položka 4). Spojte káblový zväzok vedenia otvárača garážovej brány s hlavným zväzkom oranžovo-bielych káblov podľa pokynov v dodatku servisnej príručky.
4. Prejdite na časť **Zapojenie bieleho vedenia** pre špecifický model.

Modely V-Rod 2002-2004

POZNÁMKA

Elektrické konektory, ktoré sú tu zobrazené v zátvorkách, sú označené v servisnej príručke číslom a písmenom.

1. Pozrite Obrázok 28 alebo Obrázok 29 . Odrežte kábel oranžovo-bieleho zväzku hlavného zväzku vozidla v blízkosti nepoužitého konektora [29A] (1) obrysového svetla.
2. Vytiahnite iba oranžovo-biely kábel z dlhšej časti privádzajúca na káblovom zväzku otvárača garážovej brány. Odrežte prebytočný materiál oranžovo-bieleho kábla tak, aby ľahko dosiahol k orezaným oranžovo-bielym káblom konektora [29A].

3. Pozrite Obrázok 22 . Konfigurácia spojov „dva do jedného“. Vyberte zo súpravy **červený** spojovací konektor s izoláciou (pozrite Obrázok 34 , položka 4). Spojte káblový zväzok vedenia otvárača garážovej brány s hlavným zväzkom oranžovo-bielych káblov podľa pokynov v dodatku servisnej príručky.
4. Prejdite na časť **Zapojenie bieleho vedenia** pre špecifický model

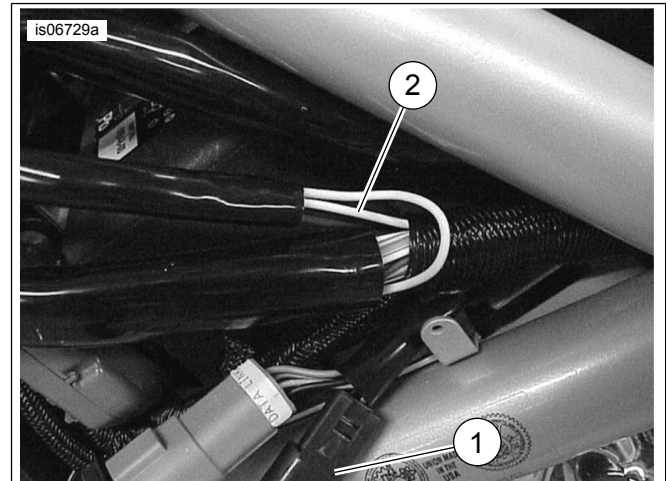

1. Konektor [29A] s oranžovo-bielym káblom
2. Biely kábel predného svetlometu

Obrázok 28. Umiestnenia káblových spojov (2002-2003 V-Rod)



1. Konektor [29A] s oranžovo-bielym káblom
2. Káblový zväzok predného svetlometu

Obrázok 29. Umiestnenia káblových spojov (2004 V-Rod)

Modely V-Rod 2005-novšie

POZNÁMKA

Elektrické konektory, ktoré sú tu zobrazené v zátvorkách, sú označené v servisnej príručke číslom a písmenom.

1. Pozrite Obrázok 30. Odrežte oranžovo-biely kábel **hlavného zväzku vozidla** v blízkosti kolíkového konektora predného svetlometu [38A] (1).

2. Vytiahnite **iba** oranžovo-biely kábel z dlhšej časti privádzača na káblovom zväzku otvárača garážovej brány. Odrežte prebytočný materiál oranžovo-bieleho kábla tak, aby ľahko dosiahol k orezaným oranžovo-bielym káblom konektora [38A].
3. Pozrite Obrázok 22 . Konfigurácia spojov „dva do jedného“. Vyberte zo súpravy **červený** spojovací konektor s izoláciou (pozrite Obrázok 34 , položka 4). Spojte káblový zväzok vedenia otvárača garážovej brány s hlavným zväzkom oranžovo-bielych káblov podľa pokynov v dodatku servisnej príručky.
4. Prejdite na časť **Zapojenie bieleho vedenia** pre špecifický model.



Obrázok 30. Umiestnenia káblových spojov (V-Rod 2005 a novšie)

ZAPOJENIE BIELEHO VEDENIA DO PREDNÉHO SVETLOMETU

Modely Dyna

1. Pozrite Obrázok 31. Použite viazacie pásky zo súpravy na pripevnenie zvyšného kábla vysielča (biely) a privádzača na káble vozidla vedúce do predného svetlometu. Nadvihnite palivovú nádrž. Vedte káble pod nádržou a smerom dopredu k prednému svetlometu.

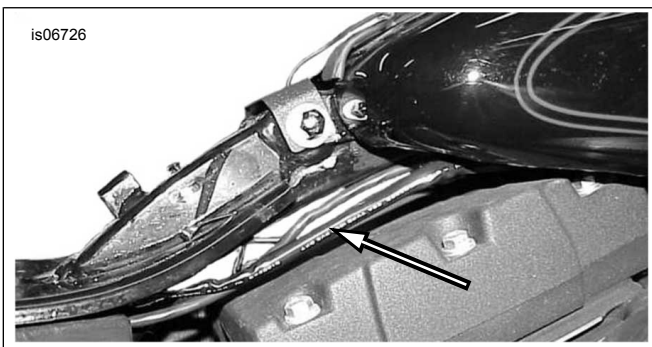

Obrázok 31. Určenie trasy kábla vysielča do predného svetlometu (Dyna)

2. Vedte káble do krytu predného svetlometu cez priechodku na spodnej zadnej časti krytu.

POZNÁMKA

Na trasovanie káblov vysielča skrz priechodku prestrčte zahnutú časť kábla cez priechodku z vnútornej strany krytu predného svetlometu.

Naneste jemnú vrstvu tekutého mydla, čističa okien alebo univerzálneho maziva na vytiahnutie káblov späť cez priechodku so zahnutým káblom.

Pri niektorých inštaláciách sú káble vysielča príliš veľké na to, aby prešli priechodkou krytu predného svetlometu. V takom prípade spojte káble na vonkajšej strane krytu predného svetlometu.

3. Odrežte biely kábel v kryte predného svetlometu niekoľko centimetrov od konektora svetlometu. Odrežte prebytočný materiál z bieleho kábla vysielča podľa potreby. Orežte káble tak, aby ich bolo možné poľahky odkryť a spojiť.
4. Pozrite Obrázok 22 . Konfigurácia spojov „jeden do jedného“. Vyberte zo súpravy **modrý** spojovací konektor s izoláciou (pozrite Obrázok 34 , položka 5). Spojte biely kábel vysielča s bielymi káblami predného svetlometu.
5. Prejdite na časť **Programovanie vysielča a prijímača** pre nastavenie ovládania otvárača garážovej brány.

modely Softail

1. **POZNÁMKA**

Pre modely Softail 2018 – novšie Vedte biely kábel smerom hore pozdĺž hlavnej opory rámu, so vstupom v blízkosti prednej časti sedla a výstupom skrz priechodku na ľavej strane rámu, v blízkosti riadiacej hlavy.

Použite viazacie pásky zo súpravy na pripevnenie zvyšného kábla vysielča (biely) a privádzača na káble motocykla vedúce do predného svetlometu. Snímte palivovú nádrž. Vedte káble pod nádržou a smerom dopredu k prednému svetlometu.

2. **POZNÁMKA**

Modely Softail 2011-staršie : obvodový kábel predného svetlometu v káblovom zväzku vozidla je modrej farby s bielym indikátorom a nie čisto biely, ako je to opísané v nasledujúcich krokoch.

Na dostupnom mieste, v blízkosti prednej časti vozidla, odrežte biely kábel obvodu predného svetlometu v hlavnom zväzku vozidla. Odrežte prebytočný materiál z bieleho kábla vysielča podľa potreby. Skráťte puzdro káblového zväzku na umožnenie spojenia. Orežte káble tak, aby ich bolo možné poľahky odkryť a spojiť.

3. Zasuňte opletaný kábel privádzača (9) zo súpravy cez biele káble vysielča.
4. Pozrite Obrázok 22 . Konfigurácia spojov „jeden do jedného“. Vyberte zo súpravy **modrý** spojovací konektor s izoláciou (pozrite Obrázok 34 , položka 5). Spojte biely kábel vysielča s bielymi káblami predného svetlometu.
5. Po zapojení zasuňte opletaný kábel privádzača cez zapojenie bieleho kábla.

6. Prejdite na časť **Programovanie prijímača a vysielča** na nastavenie ovládania otvárača garážovej brány.

modely Sportster

1. Vedzte zvyšný kábel vysielča (biely) a privádzač cez hornú časť rámu pod palivovou nádržou a smerom nahor k prednému svetlometu. Použite viazacie pásky zo súpravy na upevnenie kábla k zväzku.
2. Vedzte káble do krytu predného svetlometu cez priechodku na spodnej zadnej časti krytu.

POZNÁMKA

Na trasovanie káblov vysielča skrz priechodku prestrčte zahnutú časť kábla cez priechodku z vnútornej strany krytu predného svetlometu.

Naneste **jemnú** vrstvu tekutého mydla, čističa okien alebo univerzálneho maziva na vyťahnutie káblov späť cez priechodku so zahnutým káblom.

Pri niektorých inštaláciách sú káble vysielča príliš veľké na to, aby prešli priechodkou krytu predného svetlometu. V takom prípade spojte káble na vonkajšej strane krytu predného svetlometu. Pozrite Obrázok 32 .

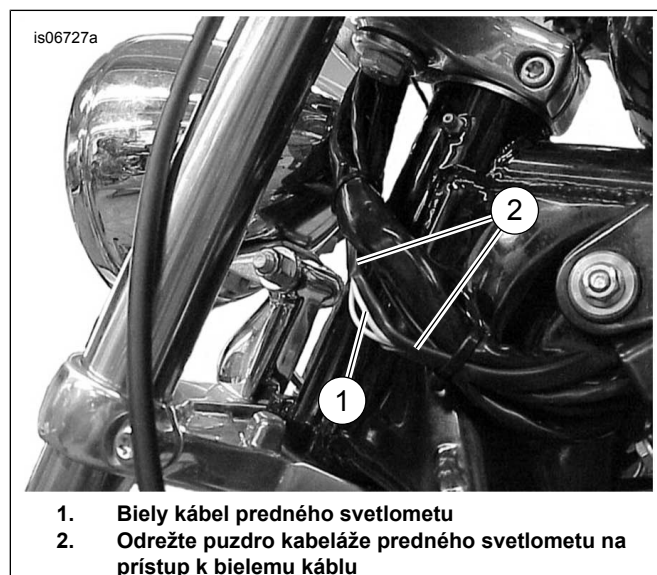

Obrázok 32. Voliteľné vonkajšie miesto spojenia bieleho kábla (modely Sportster)

3. Odrežte biely kábel v kryte predného svetlometu niekoľko centimetrov od konektora svetlometu. Odrežte prebytočný materiál z bieleho kábla vysielča podľa potreby. Orežte káble tak, aby ich bolo možné poľahky odkryť a spojiť.
4. Pozrite Obrázok 22 . Konfigurácia spojov „jeden do jedného“. Vyberte zo súpravy **modrý** spojovací konektor s izoláciou (pozrite Obrázok 34 , položka 5). Spojte biely kábel vysielča s bielymi káblami predného svetlometu.
5. Prejdite na časť **Programovanie prijímača a vysielča** na nastavenie ovládania otvárača garážovej brány.

Modely Touring alebo Trike 2014-novšie

1. Nájdiť konektor ([38B] alebo [38HB]) predného svetlometu s modro-bielym káblom. Dostatočne odkryte privádzač nato, aby bolo možné odrezť modro-biely kábel obvodu predného svetlometu zväzku vozidla na dostupnom mieste, niekoľko centimetrov od konektora predného svetlometu. Odrežte prebytočný materiál z bieleho kábla vysielča podľa potreby. Skráťte puzdro kábelového zväzku na umožnenie spojenia. Orežte káble tak, aby ich bolo možné poľahky odkryť a spojiť.
2. Pozrite Obrázok 34. Zasuňte opletaný kábel privádzača (9) zo súpravy cez biely kábel vysielča.
3. Pozrite Obrázok 22 . Konfigurácia spojov „jeden do jedného“. Vyberte zo súpravy modrý spojovací konektor s izoláciou (pozrite Obrázok 34 , položka 5). Spojte biely kábel vysielča s modro-bielymi káblami predného svetlometu.
4. Po zapojení zasuňte opletaný kábel privádzača cez zapojenie bielo-modrého kábla.
5. Prejdite na časť **Programovanie prijímača a vysielča** na nastavenie ovládania otvárača garážovej brány.

modely V-Rod

1. Na dostupnom mieste odrežte biely kábel obvodu predného svetlometu v hlavnom zväzku vozidla, niekoľko centimetrov od konektora predného svetlometu. Odrežte prebytočný materiál z bieleho kábla vysielča podľa potreby. Skráťte puzdro kábelového zväzku na umožnenie spojenia. Orežte káble tak, aby ich bolo možné poľahky odkryť a spojiť.
2. Pozrite Obrázok 34. Zasuňte opletaný kábel privádzača (9) zo súpravy cez biele káble vysielča.
3. Pozrite Obrázok 22 . Konfigurácia spojov „jeden do jedného“. Vyberte zo súpravy **modrý** spojovací konektor s izoláciou (pozrite Obrázok 34 , položka 5). Spojte biely kábel vysielča s bielymi káblami predného svetlometu.
4. Po zapojení zasuňte opletaný kábel privádzača cez pripojenie bieleho kábla.
5. Nainštalujte predný ľavý kryt ventilačného otvoru na motocykel.
6. Namontujte kryt komory nasávania, ak bol odstránený v predošliých krokoch.
7. Prejdite na časť **Programovanie prijímača a vysielča** na nastavenie ovládania otvárača garážovej brány.

PROGRAMOVANIE PRIJÍMAČA A VYSIELAČA

Po namontovaní prijímača a vysielča naprogramujte prijímač na prijímanie frekvencií vysielča. Tento postup môže vyžadovať dvoch ľudí v závislosti od toho, ako ďaleko sa prijímač nachádza od vysielča počas programovania.

POZNÁMKA

Pred namontovaním hlavnej poistky alebo pripojením záporného kábla batérie skontrolujte, či je spínač zapaľovania v pozícii OFF (vypnuté).

1. **Modely s hlavnou poistkou:** Pozrite si servisnú príručku a postupujte podľa pokynov na inštaláciu hlavnej poistky.
2. **Modely s hlavným ističom:** Pozrite si servisnú príručku a postupujte podľa pokynov na zapojenie záporného kábla batérie. Naneste tenkú vrstvu vazelíny alebo spomaľovača korózie na póly batérie.
3. Skontrolujte, či na prednej strane **prijímača** otvárača garážovej brány Harley-Davidson (v garáži) svieti červené svetlo LED, ktoré indikuje napájanie prijímača.
4. Pozrite Obrázok 33 . Stlačte a podržte tlačidlo SET (nastaviť) (1) na **prijímači** otvárača garážovej brány Harley-Davidson. Keď je na prijímači stlačené tlačidlo SET (nastaviť), sústavne bliká svetelná dióda LED (2).

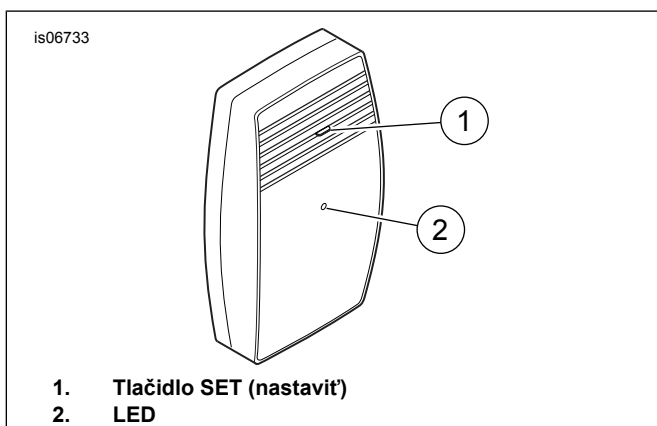

Obrázok 33. Prijímač otvárača garážovej brány, pohľad spredu

5. POZNÁMKA

Keď **prijímač** prijíma signál z **vysielača** , svetelná dióda LED na (**vysielači**?)(**prijímači**?) zhasne.

Otočte spínač zapaľovania do polohy ON (zapnuté), ale neštartujte motocykel. Prepínajte predný svetlomet jedným z nasledujúcich postupov:

- a. So svetlometom nastaveným na stretávacie svetlo (LO) prepnite na diaľkové (HI). Prepnite na stretávacie svetlo (LO).
 - b. So svetlometom nastaveným na diaľkové svetlo (HI) prepnite na stretávacie (LO). Prepnite na diaľkové svetlo (HI).
6. Uvoľnite tlačidlo SET (nastaviť) na prijímači.
 7. Pred jazdou na motocykli skontrolujte, či všetky svetlá a spínače fungujú správne.

8. POZNÁMKA

Pred odskúšaním funkcie otvárača garážovej brány odstráňte všetky prekážky medzi vysielačom a prijímačom.

Keď sa vysielač aktivuje prepnutím spínača predného svetlometu, rozsvieti sa na jednu sekundu červená svetelná dióda LED na **vysielači** , ktorá indikuje správne fungovanie vysielača.

Odskúšajte fungovanie otvárača garážovej brány, diaľkového svetla a stretávacieho svetla.

9. Otočte spínač zapaľovania do polohy OFF (vypnuté).
10. Pozrite si servisnú príručku. Namontujte sedlo. Po namontovaní sedlo nadvihnite a presvedčte sa, či je bezpečne pripevnené.
11. Opätovne namontujte akékoľvek diely, ktoré boli odstránené počas montáže vysielača.

RIEŠENIE PROBLÉMOV

Spínač svetlometu bol prepnutý, ale otvárač garážovej brány nefunguje.

So zapnutým zapaľovaním (ON):

1. Bliká dióda LED na **vozidle** , keď sa prepína spínač svetlometu?
 - **ÁNO.** Pokračujte na krok 2.
 - **NIE.** Pokračujte na krok 3.
2. Zabliká dióda LED na prijímači upevnenom na **garážijedenkrát** , keď je signál prenášaný z vozidla?
 - **ÁNO.** Pokračujte na krok 4.
 - **NIE.** Pokračujte na **Resetovanie prijímača** .
3. Skontrolujte správne pripojenie vodičov vozidla, predného svetlometu a uzemnenia.
4. Pozrite si **Inštalácia prijímača** na začiatku týchto inštrukcií.
 - a. Skontrolujte, že je prijímač **správne zapojený** do existujúcej jednotky otvárača garážovej brány.
 - b. Skontrolujte, že je prijímač **dostatočne vzdialený** od existujúceho prijímača otvárača garážovej brány.

Resetovanie prijímača

1. Odpojte prijímač z 110 voltovej elektrickej zásuvky.
2. Počkajte desať sekúnd.
3. **Stlačte a podržte** tlačidlo programovania na prijímači. Počas držania stlačeného tlačidla zapojte prijímač do elektrickej zásuvky. Červená dióda LED bliká rýchlo.
4. Uvoľnite tlačidlo programovania. Prijímač je teraz resetovaný a pamäť je vymazaná.
5. Opätovne naprogramujte prijímač. Pozrite časť **Programovanie prijímača a vysielača** popísanú v predošlej sekcii tohto návodu.

SERVISNÉ DIELY

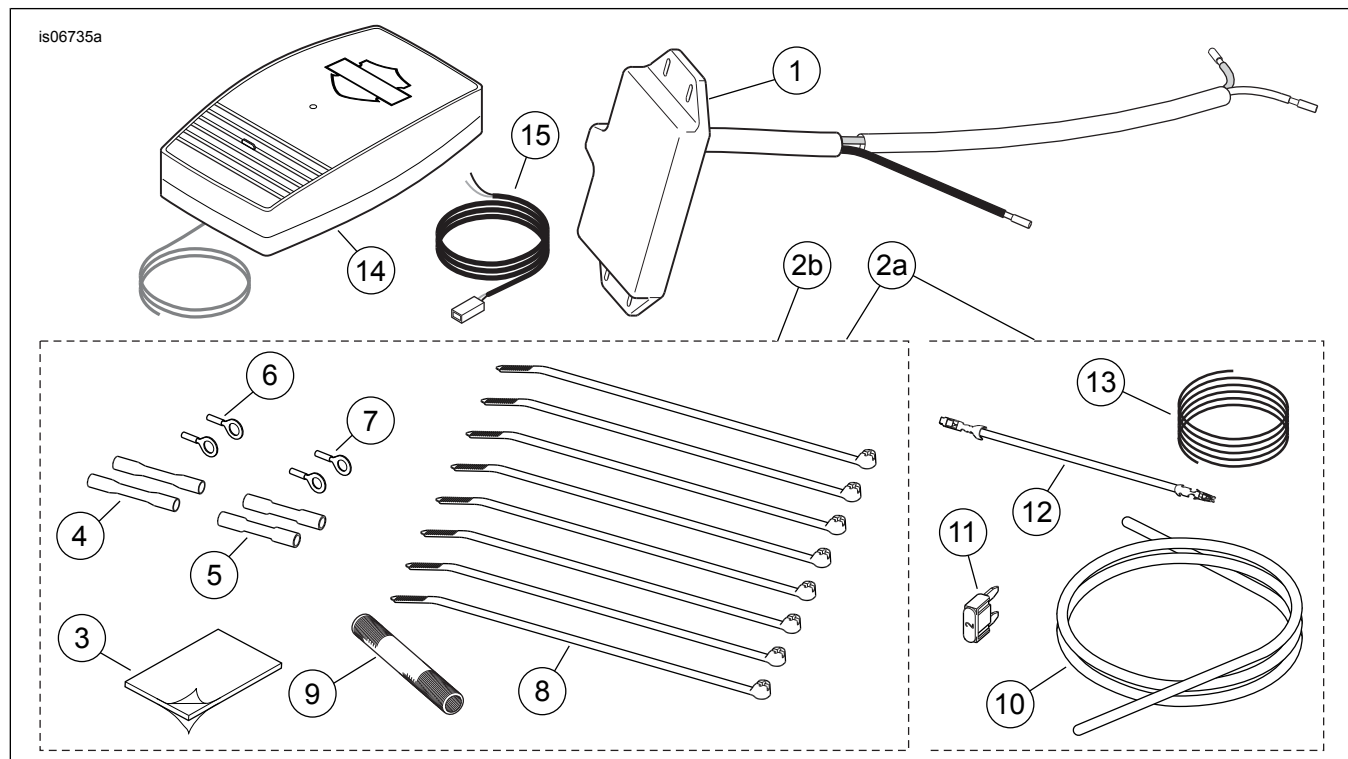

Obrázok 34. Servisné diely, súpravy otvárača garážovej brány s diaľkovým ovládaním

Tabuľka 4. Servisné diely, súprava otvárača garážovej brány 91558-01B

Položka	Opis (množstvo)	Číslo dielu
1	Zostava vysielača	Nepredáva sa samostatne
2a	Súprava materiálu (obsahuje položky 3 – 13)	91650-01A
3	Penová podložka, lepiaci podklad na oboch stranách. 2,54 x 3,81 cm (1.0 x 1.5 in)	Nepredáva sa samostatne
4	Spojovací konektor s izoláciou, #18-20 AWG (červený) (2)	70585-93
5	Spojovací konektor s izoláciou, #14-16 AWG (modrý) (2)	70586-93
6	Prstencový vývod, #18-22 AWG, pre čap s priemerom 5/16 in	9859
7	Prstencový vývod, #18-22 AWG, pre čap s priemerom 1/4 in	9858
8	Viazací pásik, čierny. 20 cm (8 in) dlhý (8)	10006
9	Káblový privádzač, opletaný polyester, 76 mm (3 in) dlhý	70599-02
10	Káblový privádzač, #8 x 0,84 m (33 in) dlhý (pre modely 2004-staršie V-Rod/ 2014-staršie Touring)	Nepredáva sa samostatne
11	Poistka, typu čepeľ, 2 A	54305-98
12	Redukčný kábel poistkovej skrinky, oranžovo-biely	70329-04
13	Kábel, izolačný, čierny, #20 AWG, 0,86 m (34 in) dlhý	Nepredáva sa samostatne
14	Zostava prijímača	91560-01
15	Zostava kábla prijímača	Nepredáva sa samostatne

Tabuľka 5. Servisné diely, súprava vysielača 91561-01B

Položka	Opis (množstvo)	Číslo dielu
1	Zostava vysielača	Nepredáva sa samostatne
2b	Súprava materiálu (obsahuje položky 3 – 9)	91650-01
3	Penová podložka, lepiaci podklad na oboch stranách. 2,54 x 3,81 cm (1.0 x 1.5 in)	Nepredáva sa samostatne
4	Spojovací konektor s izoláciou, #18-20 AWG (červený) (2)	70585-93
5	Spojovací konektor s izoláciou, #14-16 AWG (modrý) (2)	70586-93
6	Prstencový vývod, #18-22 AWG, pre čap s priemerom 5/16 in	9859

Tabuľka 5. Servisné diely, súprava vysielača 91561-01B

Položka	Opis (množstvo)	Číslo dielu
7	Prstencový vývod, #18-22 AWG, pre čap s priemerom 1/4 in	9858
8	Viazací pásik, čierny. 20 cm (8 in) dlhý (8)	10006
9	Káblový privádzač, opletaný polyester, 76 mm (3 in) dlhý	70599-02

Tabuľka 6. Servisné diely, súprava prijímača 91562-01

Položka	Opis (množstvo)	Číslo dielu
14	Zostava prijímača	91560-01
15	Zostava kábla prijímača	Nepredáva sa samostatne