



## FJÄRRKONTROLL GARAGEDÖRR ÖPPNINGS-KIT

### ALLMÄNT

#### Satsnummer

91558-01B (sändare/mottagare kit), 91561-01B (sändaren kit), 91562-01 (mottagare kit)

#### Modeller

Om du vill ha information om modelltillbehör kan du läsa P&A-återförsäljarkatalogen eller avsnittet Reservdelar och tillbehör på [www.harley-davidson.com](http://www.harley-davidson.com) (endast på engelska).

#### ANMÄRKNING

**2014-senare Touring-modeller med dubbla halogena strålkastare** som kräver användning av tre-tråds-sändaren från  **dessa**  kit. De tidigare fyra-tråds-sändarna från sändare/mottagare kit 91558-01 och 91558-01A eller sändare kit 91561-01 kan inte användas med dessa strålkastare.

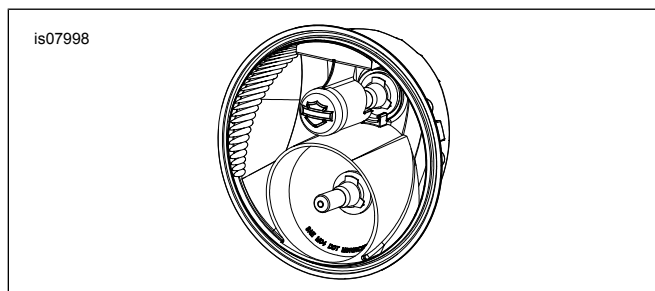

Figur 1. Dubbel glödlampa halogen strålkastare identifiering

#### Installationskrav

**2011-2017 års Softail-modeller, Dyna-modeller från 2012 och framåt, samt Sportster-modeller från 2014 och framåt** kräver separat köp av elektriskt anslutningskablage (artikelnr. 72673-11).

**Softail-modeller från 2018 och framåt** kräver separat köp av elektriskt anslutningskablage (artikelnr. 69201599A).

**2014-2016 touring modeller** kräver separat köp av ett anslutningskablage (del nr 69200722).

**Touring-modeller från 2017 och framåt** kräver separat köp av elektriskt anslutningskablage (artikelnr. 69201599A).

**2014-senare street-modeller** kräver separat köp av en sex-vägs Deutsch socket kåpa (del nr 72136 - 94GY), ett sekundärt lås (Del nr 72156-94), två uttags terminaler (del nr 72191-94) och fyra förseglingsstift (Del. nr 72195-94).

När du ersätter den ursprungliga utrustningens (OE) sändaren **på ett CVO fordon**, separat köp av tre elektriska terminaler (Del. nr 74191-98) och ett förseglingsstift (Del. nr 74195-98) krävs.

Elektrisk anslutnings maskinolja (Del. nr 99861-02) eller motsvarande krävs efter fränkoppling av batterikabel. En kan köpas hos Harley-Davidson-återförsäljare.

#### ▲ VARNING

**Förarens och passagerarens säkerhet är beroende av att denna sats monteras korrekt. Följ rätt tillvägagångssätt enligt verkstadshandboken. Om du inte kan utföra åtgärden eller saknar rätt verktyg låter du en Harley-Davidson-återförsäljare utföra monteringen. Om den här satsen monteras felaktigt kan det leda till dödsfall eller allvarliga personskador. (00333b)**

#### ANMÄRKNING

Detta instruktionsblad avser information i verkstadshandboken. Installationen kräver en verkstadshandbok för en motorcykel av detta årets modell. En sådan finns tillgänglig hos Harley-Davidson-återförsäljare.

### Elektrisk överbelastning

#### OBS

Alltför många elektriska tillbehör kan överbelasta fordonets laddningssystem. Om anslutna elektriska tillbehör tillsammans konsumerar mer än laddsystemet producerar kommer batteriet att laddas ur, vilket kan orsaka problem i elsystemet. (00211d)

#### ▲ VARNING

När du monterar elektriska tillbehör ska du säkerställa att du inte överskrider den högsta amperestyrkan för säkringen eller kretsbrytaren som skyddar den berörda krets som ändras. Om du överskrider den högsta amperestyrkan kan det orsaka elfel, vilket kan leda till dödsfall eller allvarliga personskador. (00310a)

Fjärrkontroll sändaren i kit 91558-01B och 91561-01B kräver upp till **0,5 ampere** mer ström från elsystemet.

### Satsinnehåll

Se Figur 34, Tabell 4, Tabell 5 och Tabell 6

### FCC MEDDELANDEN

#### ANMÄRKNING

Ändringar eller modifieringar som inte uttryckligen godkänts av tillverkaren kan upphäva användarens behörighet att använda utrustningen.

Denna utrustning har testats och befunnits överensstämma med gränserna för digitala enheter klass B enligt avdelning 15, underdel B av FCC:s bestämmelser. Dessa gränser är avsedda att ge rimligt skydd mot skadliga störningar i boendemiljö. Den här utrustningen genererar, använder och kan utstråla radiofrekvensenergi, och om den inte installeras och används



i enlighet med instruktionsmanualen kan den orsaka skadliga störningar för radiokommunikation. Det finns dock ingen garanti att störningar inte inträffar i en viss installation.

Om den här utrustningen orsakar skadliga störningar för radio- eller TV-mottagning, vilket kan fastställas genom att slå av och på utrustningen, uppmanas användaren att försöka korrigera störningarna genom en eller flera av nedanstående åtgärder.

- Vrid eller flytta på mottagarens antenn.
- Öka avståndet mellan utrustningen och mottagaren.
- Anslut utrustningen till ett uttag på en annan krets än den som mottagaren är ansluten till.
- Kontakta återförsäljaren eller en erfaren radio/TV-tekniker för hjälp.

## INSTALLATION AV MOTTAGAREN

Endast kit 91558-01B och 91562-01

1. Dra ur strömsladden till garagedörrens drivning för att förhindra att dörren rör sig under installationen.
2. Välj ett **icke omkopplat** 110 V eluttag i garaget som är lokaliserat antingen i det högsta i garaget, närmast till framsidan av garaget, eller båda. Anslut fjärrkontrollen för Harley-Davidson garage-dörröppnarens mottagare (14) till detta uttag.

### 3. ANMÄRKNING

**Med VISSA garage dörröppningssystem, måste Harley-Davidson mottagaren vara ansluten till elnätet från den ursprungliga öppnare mottagaren. Om den är ansluten alltför nära till den ursprungliga mottagaren, kan effektivisering av räckvidden av båda sändarna reduceras till en otillfredsställande nivå.**

Hitta två garagedörrars aktiveringsomkopplings terminaler på en av följande platser:

- a. Den befintliga väggmonterade garagedörröppnarens knapp.
  - b. Garagedörrens drivenhet som är ansluten till knappens öppnare.
4. Se Figur 34. Fäst den skalade ändan av Harley-Davidson garagedörröppnarens mottagningskabels församling (15) till dörröppnarnas terminaler som aktiverar dörröppnarens drivenhet. Se dörröppnartillverkarens dokumentation för kontakternas placeringar och anslutningar.

### 5. ANMÄRKNING

**Ta inte bort trådarna som ursprungligen är anslutna till dörröppningsknappen eller drivenhetsens terminaler.**

Efter montering, installera drivenhetsens garagedörröppnarens knapp, eller dörröppnare på den ursprungliga platsen.

6. Dra Harley-Davidson garagedörröppnarens mottagningskabels församling som är ansluten i Steg 4 till eluttaget som har valts i steg 2.

7. Se Figur 2 . Anslut kontakten på Harley-Davidson garagedörröppnarens mottagningskabels församlingen till baksidan av Harley-Davidson garagedörröppnarens mottagare i plats så som visas.
8. Anslut garagedörröppnarens mottagare till det valda strömuttaget. Anslut nätsladden från garagedörrens drivenhet till eluttaget.
9. Tryck på den väggmonterade garagedörröppnaren för att testa knappen.

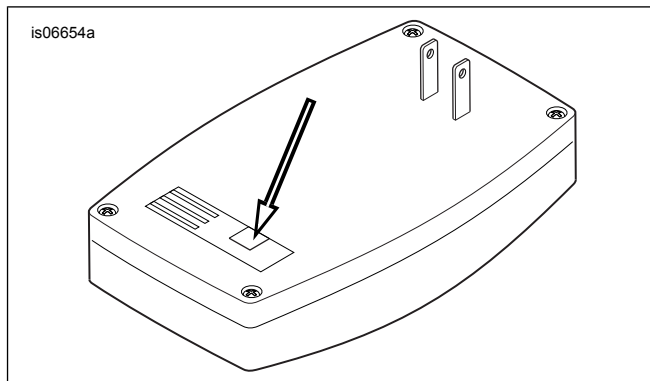

Figur 2. Garagedörröppnarens mottagare, vy bakifrån

## FÖRBEREDELSE

### Allmän

Varje fordon kräver att bränslesystemet ska rensas eller dräneras, batteriets negativa kabel är fränkopplad, och i vissa fall ska bränsletanken tas bort eller höjas. Det är viktigt att korrekt servicemanual används tillsammans med kitet.

### Bränslesystem

#### ▲ VARNING

**Avlufta högtrycksbränsle ur systemet innan försörjningsledningen lossas för att undvika bränslestänk. Bensin är extremt brandfarligt och mycket explosivt, vilket kan leda till dödsfall eller allvarliga personskador. (00275a)**

#### ▲ VARNING

**Bensin kan rinna ut ur förgasarens bränsleledning när denna lossas från bränsleventilen. Bensin är extremt brandfarligt och mycket explosivt, vilket kan leda till dödsfall eller allvarliga personskador. Torka omedelbart upp utspillt bränsle och släng trasorna på lämpligt sätt. (00256a)**

#### ▲ VARNING

**När du utför service på bränslesystemet ska du inte röka eller tillåta öppen låga eller gnistor i närheten. Bensin är extremt brandfarligt och mycket explosivt, vilket kan leda till dödsfall eller allvarliga personskador. (00330a)**

### 1. EFI-modeller förutom V-Rod:

- a. Rensa och koppla bort bränsle matningsledningen. Se verkstadshandboken.

## 2. Förgasarmotorers modeller:

- Stäng AV bränslekranen leverans. Avlägsna bränsleledningen från ventilen.

## 3. Dyna, Softail och Sportster modeller:

- Bränsletanken måste tas bort, eller ökas något för att få tillgång till kabelnätet. Läs korrekt avsnitt (motor med förgasare eller EFI) i verkstadshandboken för att få anvisningar om hur du tar bort bränsletanken.

### ANMÄRKNING

**Om en bränsletank med instrumentkonsolen måste tas bort, Följ service manualens instruktioner för att ta bort instrumentkonsolen från bränsletanken innan du tar bort tanken.**

## Elektriskt system

### ▲ VARNING

**För att förhindra att motorcykeln startas oavsiktligt, vilket kan leda till dödsfall eller allvarliga skador, ska du ta bort huvudsäkringens innan du fortsätter. (00251b)**

### ▲ VARNING

**För att förhindra att motorcykeln startas oavsiktligt, vilket kan leda till dödsfall eller allvarliga skador, ska du lossa batteriets minuspol (-) innan du fortsätter. (00048a)**

### ANMÄRKNING

*För 2004-senare Sportster® modeller, kopplas den negativa batterikabeln lättast på motorns vevhus.*

## MED stöldskyddslarm

### 1. För 2007-senare fordon som är utrustade med säkerhetssiren:

- Vrid tändningslåset till PÅ med fjärrkodnyckeln närvarande.
- När systemet har inaktiverats vrider du AV tändningen.

## SÄNDARES INSTALLATION

Tabell 1. Sändares installations snabbreferens

Modell	Fäst sändaren till:	Dra sladdar:
Dyna (alla)	Vira kablaget under sadeln, intill batteriet med buntband ( Se Figur 3. ).	Fortsätt längs med höger sida av ramen.
Softail (1999-earlier)	Fäst sändarens <b>kåpa</b> och korta avsnitt av krets till fordonssladdar under sadeln med buntband ( Se Figur 4. ).	Längs med strålkastaren.
Softail (2000-2017 utom Deuce )	Kablage mellan fordonets ram, bakre gaffel, och bakdäck med buntband ( Se Figur 5. och Figur 6 ).	Till batterifacket, sedan längs med höger sida av ramen.
Softail (2018 års modell och framåt)	Huvudkablaget under höger sidolucka med buntband. ( Se Figur 9. )	Följ huvudkablaget upp under främre delen av sadeln.
Softail <b>Deuce</b> (2000-later)	Ytan under sätet, under ECM/tändmodulen med skumdyna ( Se Figur 7. ).	Fortsätt längs med höger sida av ramen.
Sportster (1994-2003)	Huvudsakligt kablage under sätet, så långt från oljetanken som möjligt, med buntband ( Se Figur 8. ).	Fram till strålkastaren.

- Ta **OMEDELBART** bort huvudsäkringens. Se verkstadshandboken.

### 2. För 2006-senare fordon som är utrustade med säkerhetssiren:

- Tysta sirenen med nyckelkod eller säkerhetskod.
- Ta bort huvudsäkring eller batteriets negativa kabel. Se verkstadshandboken.
- Vrid tändningslåset av (OFF).

## UTAN säkerhetssiren

### 1. Modeller med huvudsäkring:

- Ta bort huvudsäkringens. Se verkstadshandboken.

### 2. Modeller med huvudsakliga krets brytare:

- Ta bort sätet och behåll alla sätets monteringshårdvaror. Se verkstadshandboken.
- Lossa kabeln från batteriets minuspol. Se verkstadshandboken.
- Vrid tändningslåset av (OFF).

## Alla fordon med huvudsäkring

- Alla modeller förutom VRSC:** Ta bort sätet och behåll sätets monteringshårdvaror. Ta bort huvudsäkringens. Se verkstadshandboken.
- VRSC modeller:** ta bort luckan på höger sida. Ta bort huvudsäkringens. Se verkstadshandboken.

## Alla fordon med huvudsakliga krets brytare

- Ta bort sätet och behåll alla sätets monteringshårdvaror. Koppla bort den negativa (svarta) batteriladdarkabeln. Se verkstadshandboken.
- ALLA modeller:** Stäng av tändningen om det inte redan har gjorts.

Tabell 1. Sändares installations snabbreferens

Modell	Fäst sändaren till:	Dra sladdar:
Sportster (2004-later)	Kablage bredvid huvudsakliga säkringshållare, bakom elektrisk sidolucka. Framsida tryckta kretssidan borta från batteriet. fäst med kabelremmar.	Fram till strålkastaren.
Street	Under sätet nära ECM, med skumtejp.	Fram till strålkastaren.
FLHR Touring/ FLRT Trike (alla)	Höger sida av ramen nära gaffelröret, inuti gondolen,, med skumdyna (avlägsna först strålkastaren) ( Se Figur 10. ).	
Touring/Trike (FLHT/X, FLTR, 2013-senare)	Övre insidan av kåpan, med skumdynan (avlägsna den yttre kåpan först) ( Se Figur 11. och Figur 12 ).	
Touring/Trike (FLHT/X, FLTR, 2014-senare)	<ul style="list-style-type: none"> <li>• <b>FLHT/X UTAN kåp-monterad förstärkare:</b> vänster sida av övre stödfäste, med skumdynan ( Se Figur 13. , ovanifrån).</li> <li>• <b>FLHT/X MED kåp-monterad förstärkare:</b> fäst i fronten av fästkonsolen till förstärkare ( Se Figur 13. , underifrån).</li> <li>• <b>FLTR MED eller UTAN kåp-monterad förstärkare:</b> plan yta mellan höger sida av radio och höger högtalarlåda med skumdyna ( Se Figur 14. ).</li> </ul>	
V-Rod (2002-2003)	Motorcykel trådkåpa under vänster lamellskydd, med kabelremmar ( Se Figur 15. och Figur 16 ).	
V-Rod (2004-senare)	Undersidan av säkringsblockerings kablage under luftlådan, med kabelremmar ( Se Figur 15. och Figur 17 ).	
<b>Se mer detaljerad Installationsinformation för en specifik modell i avsnitten efter den här tabellen.</b>		

**Kit 91558-01B och 91561-01B endast**

**ANMÄRKNING**

- **2014-senare Touring-modeller med dubbla halogena strålkastare** som kräver användning av tre-tråds-sändaren från  **dessa**  kit. Tidigare sändare med  **fyra kablar**  från sändar-/mottagarsatserna 91558-01 och 91558-01A eller sändarsats 91561-01  **kan inte användas**  med dubbla halogenstrålkastare ( Se Figur 1. ).
- Sändares effektiva räckvidd kan variera mellan olika motorcykelmodeller. För bästa garagedörröppnares **intervall** , placera sändaren på motorcykeln så långt från stora metallytor som möjligt.
- För bästa garagedörröppnares **prestanda** , håll sändaren och sladdarna så långt från fordonets värmekällor som möjligt
- Täck inte över kretsens vy på sändaren när du sätter fast den vidhäftande skumdynan på sändaren, eller monterar sändaren på fordonet. En röd lysdiod på kretsens sida måste förbli synlig för att programmera mottagarens-sändare. För bästa vidhäftning, använd isopropyl-alkohol för att rengöra skumdynans monteringsytor.

1. Se Figur 34. Ta bort skyddstejpen från den vidhäftande ytan på ena sidan av skumdynan (3). Placera plattan på plasthöljet av sändaren (1). Tryck stadigt på plats.
2. Hitta specifika modell-instruktioner i avsnitten som följer.

**Dyna-modeller**

1. Ta bort bränsletankens monteringsbultar. Se det korrekta avsnittet (förgasare eller EFI-motor) i servicemanualen.
2. Se Figur 3 . Använd kabelremmar för att fästa sändaren till Dyna trådkablaget (3), lokaliserat under sätet nära batterifacket. Dra sändaren ledningar längs med höger sida av ramen.

3. Fortsätt till avsnittet för **Kablageanslutning** .

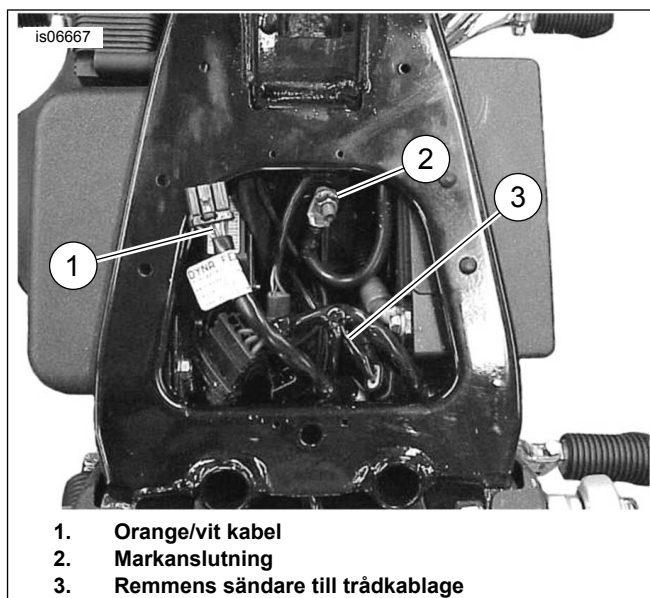

Figur 3. Sändares montering (Dyna)

**1999-tidigare Softail-modeller**

1. Ta bort bränsletankens monteringsbultar. Se det korrekta avsnittet (förgasare eller EFI-motor) i servicemanualen.
2. Se Figur 4 . Ta bort markskruven (1), ovanpå ramen, under sätet nära bränsletanken.
3. Se Figur 34. Använd kabelremmar (8) för att fästa **endast sändarens kåpa och den korta delen av kretsen** till motorcykelns kablar som leder framåt mot strålkastaren.
4. Fortsätt till avsnittet för **Kablageanslutning** .

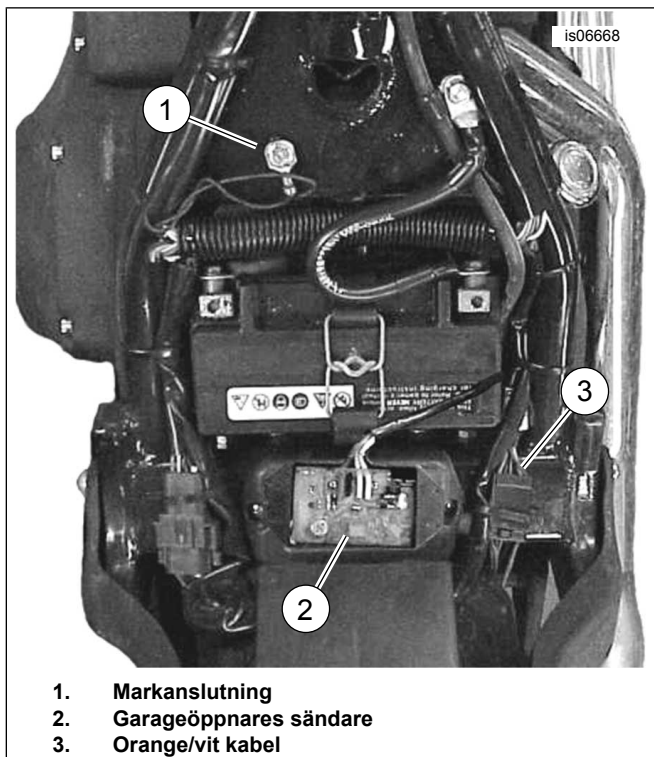

Figur 4. Sändarens montering (1999-tidigare Softail)

### 2000-2017 års Softail-modeller, förutom Deuce (FXSTD)

1. Ta bort bränsletankens monteringsbultar. Se det korrekta avsnittet (förgasare eller EFI-motor) i servicemanualen.
2. Ta bort det bakre stänkskyddet (innerskärm) enligt servicemanualens instruktioner.
3. Se Figur 5 . Använd kabelremmar för att fästa sändaren (3) vid kablage mellan ram, bakre gaffel (2) och bakdäck (1).
4. Se Figur 6. Dra sändarens kablar (2) upp till batterifacket (4) och längs med höger sida av ramen.
5. Fortsätt till avsnittet för **Kablageanslutning** .

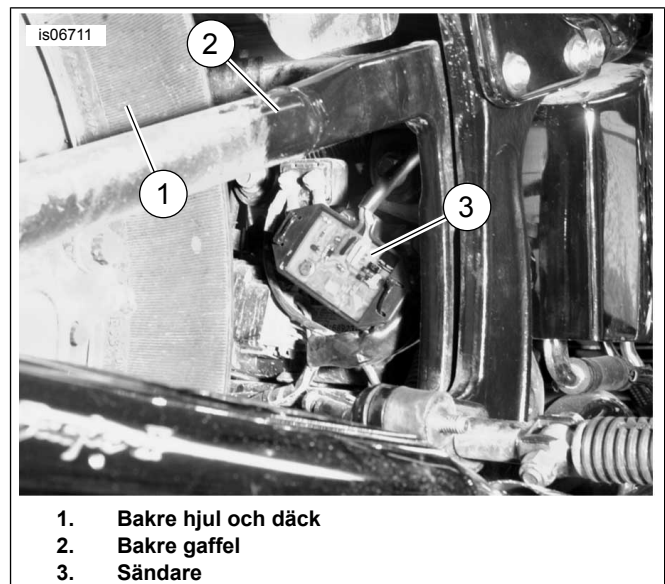

Figur 5. Sändarfäste, 2000-2017 års Softail, förutom Deuce (FLSTC visas)

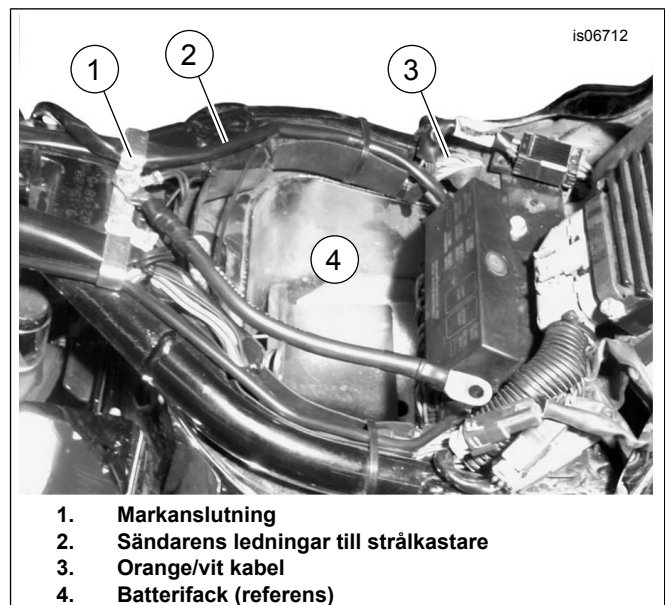

Figur 6. Ström- och jordanslutningar, 2000-2017 års Softail (FLSTC visas)

### Softail Deuce (FXSTD)

1. Ta bort bränsletankens monteringsbultar. Se det korrekta avsnittet (förgasare eller EFI-motor) i servicemanualen.
2. Ta bort skyddstejpen från den vidhäftande ytan på baksidan av skumdynan på sändaren.
3. Se Figur 7 . Montera sändaren till ytan nedanför ECM/tändmodulen. Dra sändarens ledningar längs med höger sida av ramen.
4. Fortsätt till avsnittet för **Kablageanslutning** .

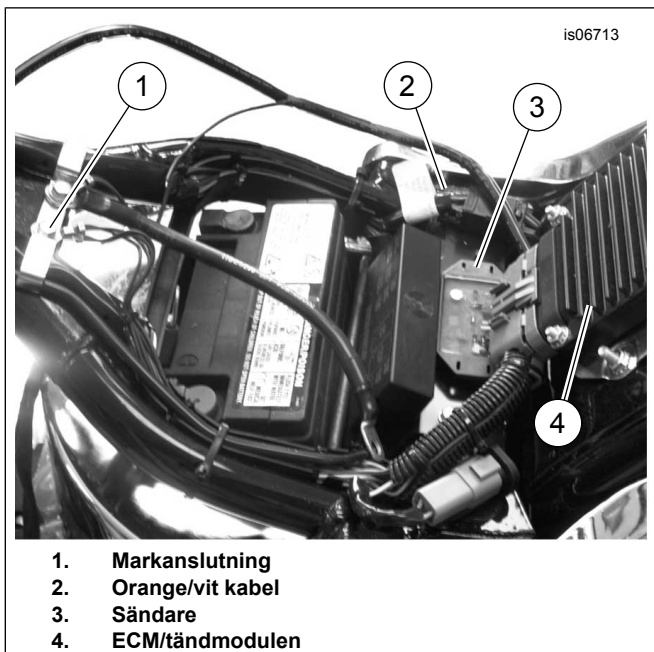

Figur 7. Sändarfäste, Deuce

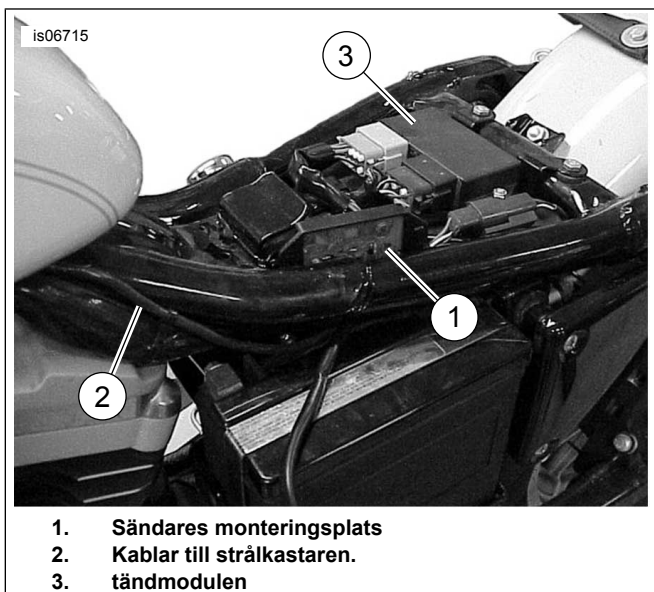

Figur 8. Sändarens montering och kabeldragning (2003-tidigare Sportster)

### Softtail från 2018 och framåt

1. Ta bort den högra kåpan.
2. Se Figur 9. På sändaren: klipp den orange- och vitfärgade kabeln (2) till samma längd som den svarta kabeln (3). Avlägsna den avklippta orange- och vitfärgade kabeln från höljet.
3. Montera sändaren med buntband.
  - a. Placera sändaren (6) framför huvudkablaget och montera den i största möjliga utsträckning i en vågrät position. Ledningar som sticker ut ur höljet bör vara överst och dragna inåt mot fordonets komponenter.

- b. Montera buntband (5) i det främre spåret på sändarens hölje.
  - c. Genomför slutgiltiga positionsjusteringar för sändaren.
  - d. Dra åt buntband (5).
4. Placera sändarkablarna (4) bakom huvudkablaget. Följ huvudkablaget runt ABS/HCU-modulen och under framsidan av sadeln.
  5. Fortsätt till avsnittet om kablageanslutning.

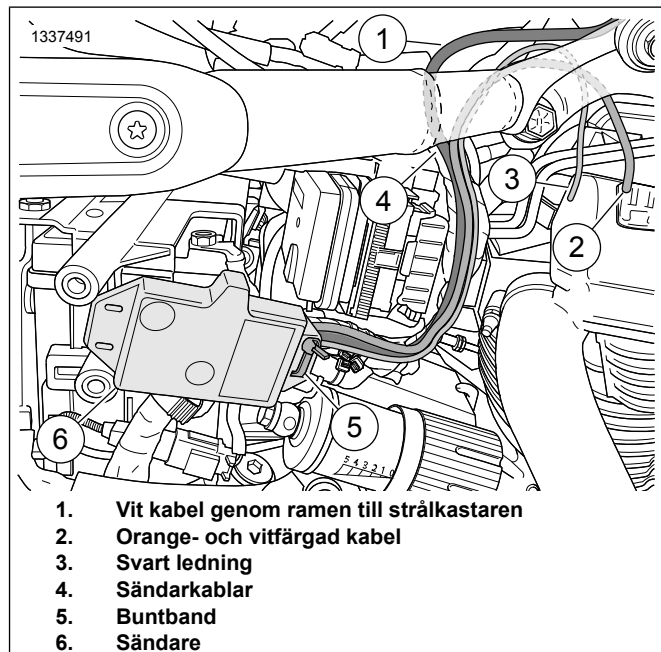

Figur 9. Sändarfäste och kabeldragning (Softtail-modeller från 2018 och framåt)

### 1994-2003 års Sportster-modeller

1. Ta bort bränsletanken. Se det korrekta avsnittet (förgasare eller EFI-motor) i servicemanualen.
2. Se Figur 8 . Placera sändaren (1) till det huvudsakliga kablaget i området under sätet, så långt som möjligt från oljetanken. Fäst sändaren till kablage med hjälp av kabelremmar från kit.
3. Fortsätt till avsnittet för **Kablageanslutning** .

### 2004-senare Sportster-modeller

1. Ta bort bränsletanken. Se det korrekta avsnittet (förgasare eller EFI-motor) i servicemanualen.
2. Ta bort luckan på elektriska sidoskydd, på vänster sida nära batteriet.
3. Se Figur 34. Placera sändaren (1) bakom det elektriska sidoskyddet. Rikta sändaren så det tryckta kretskortets sida är vänt bort från batteriet. Fäst sändaren till kablage bredvid den viktigaste säkringshållaren med kabelremmar (8).

4. Fortsätt till avsnittet för **Kablageanslutning** .

## Vägmodeller

1. Se verkstadshandboken. Ta bort bränsletanken.
2. Ta bort den högra kåpan.
3. Ta bort skyddstejpen från den vidhäftande ytan på baksidan av skumdynan på sändaren.
4. Placera sändaren (1) under sätet, nära ECM. Kontrollera att sätets panna inte kontaktar sändaren.
5. Fortsätt till avsnittet för **Kablageanslutning** .

## FLHR Touring/FLRT Trike modeller

1. Ta bort strålkastaren från maskinhuset enligt instruktionerna i servicehandboken.
2. Ta bort skyddstejpen från den vidhäftande ytan på baksidan av skumdynan på sändaren.
3. Se Figur 10 . Montera sändaren till höger sida av ramen nära gaffelröret.
4. Fortsätt till avsnittet för **Kablageanslutning** .

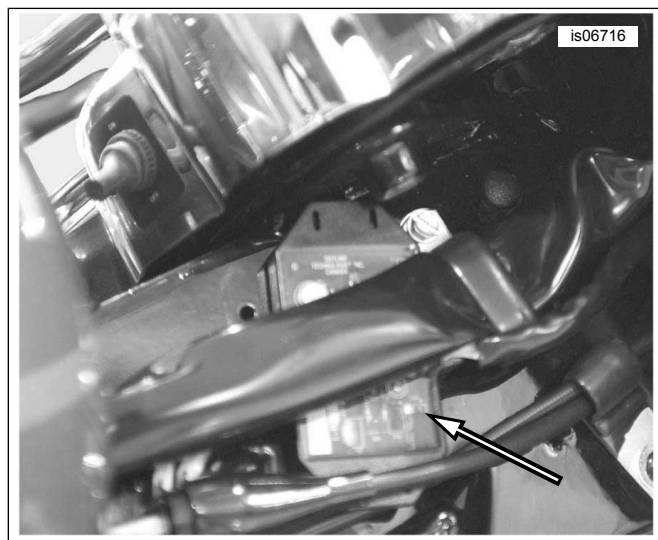

Figur 10. Sändarens montering nära gaffelröret (2013-tidigare FLHR)

## 2013-tidigare FLHT, FLHX och FLTR Touring modeller eller Trike modeller

1. Ta bort yttre kåpan enligt instruktionerna i servicemanualen.
2. Ta bort skyddstejpen från den vidhäftande ytan på baksidan av skumdynan på sändaren.
3. Se Figur 11. (FLHT, FLHX modeller), eller Figur 12. (FLTR modeller). Montera sändaren i övre insidan i kåpan.
4. Fortsätt till avsnittet för **Kablageanslutning** .

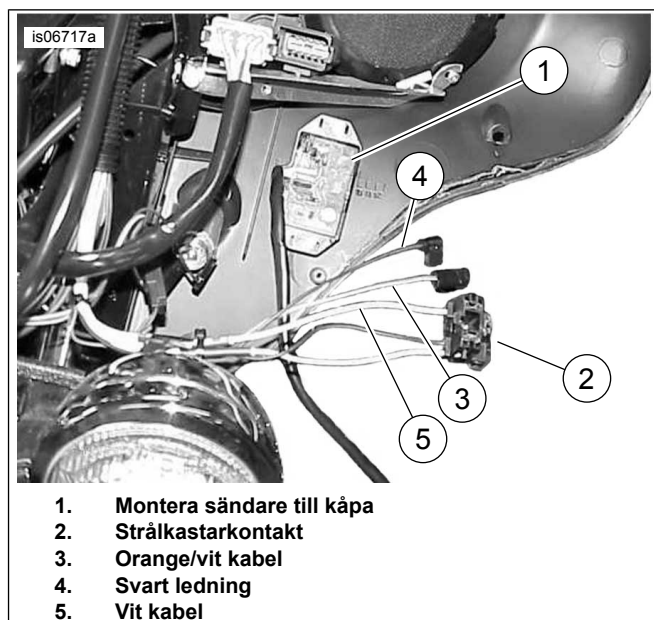

Figur 11. Ledningar för sändarens anslutningar (2013-tidigare FLHT/X)

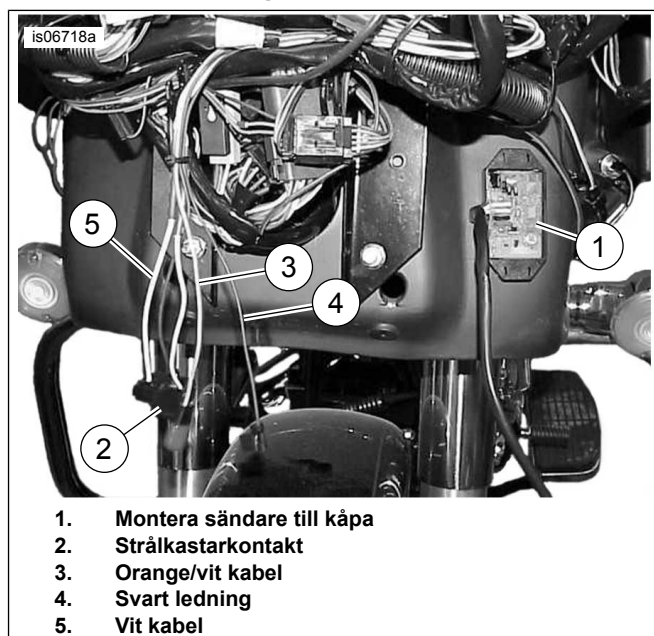

Figur 12. Ledningar för sändarens anslutningar (2013-tidigare FLTR)

## 2014-2016 FLHT och FLHX Touring eller Trike modeller

### ANMÄRKNING

- Kräver separat köp av elektriskt anslutningskablage (Del nr 69200722), om det inte redan har installerats.
- Upp till tre tillbehör kan skarvas in det elektriska anslutningskablaget.
- Elektriska anslutningar identifieras i servicemanualen enligt siffrorna och bokstäverna som visas här i inom parentes.

1. Ta bort yttre kåpan enligt instruktionerna i servicemanualen.

2. Se Figur 13 . **Modeller UTAN kåpa-monterad förstärkare:**

- a. Ta bort skyddstejpen från den vidhäftande ytan på baksidan av skumdynan på sändaren.
- b. Montera sändaren (1) till vänster på det övre stödfästet.
- c. Fortsätt till avsnittet för **Kablageanslutning** .

3. **Modeller MED kåpa-monterad förstärkare:**

- a. Infoga sändaren (1) in i klippet (3) på framsidan av väggfästets förstärkare.
- b. Fortsätt till avsnittet för **Kablageanslutning** .

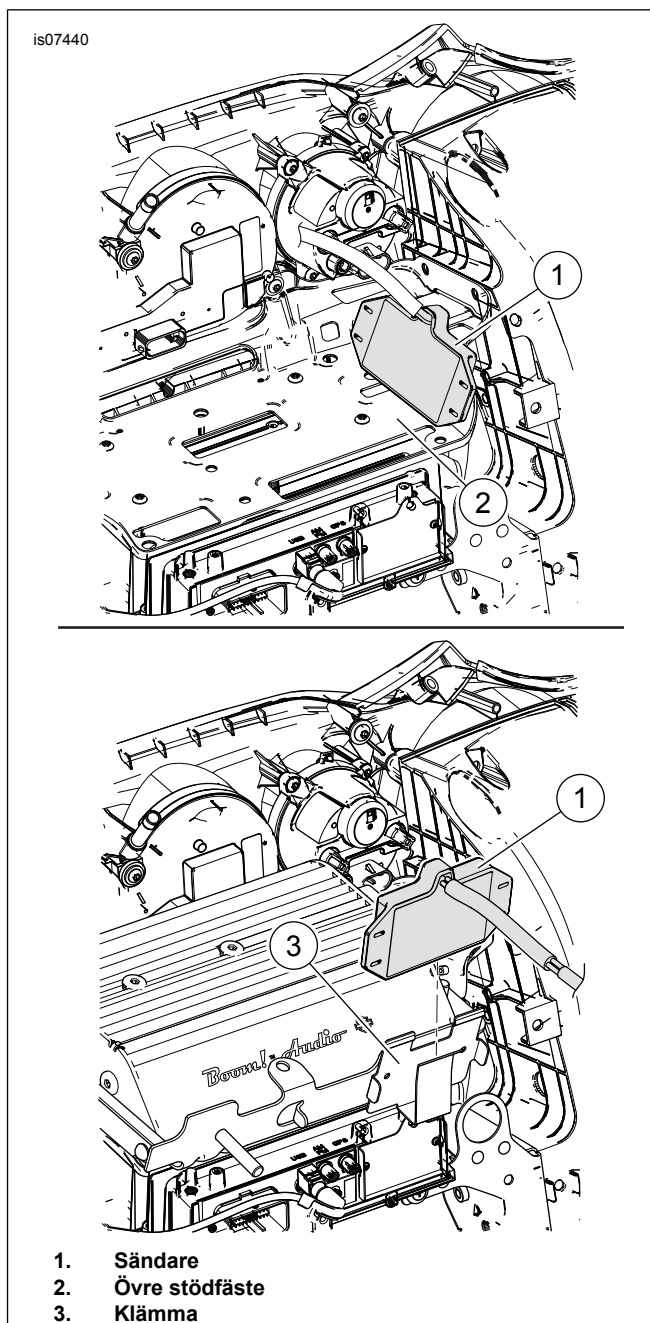

Figur 13. Sändarens montering (2014-2016 FLHT och FLHX Touring eller Trike modeller)

### 2014-2016 FLTR Touring-modeller

#### ANMÄRKNING

- Kräver separat köp av elektriskt anslutningskablage (Del nr 69200722), om det inte redan har installerats.
- Upp till tre tillbehör kan skarvas in det elektriska anslutningskablaget.
- Elektriska anslutningar identifieras i servicemanualen enligt siffrorna och bokstäverna som visas häri inom parentes.

1. Ta bort yttre kåpan enligt instruktionerna i servicemanualen.
2. Se Figur 14 . Ta bort skyddstejpen från den vidhäftande ytan på baksidan av skumdynan på sändaren.



3. Montera sändaren till den plana ytan mellan den högra sidan av radiosändaren och den högra högtalarens kåpa.
4. Fortsätt till avsnittet för **Kablageanslutning** .

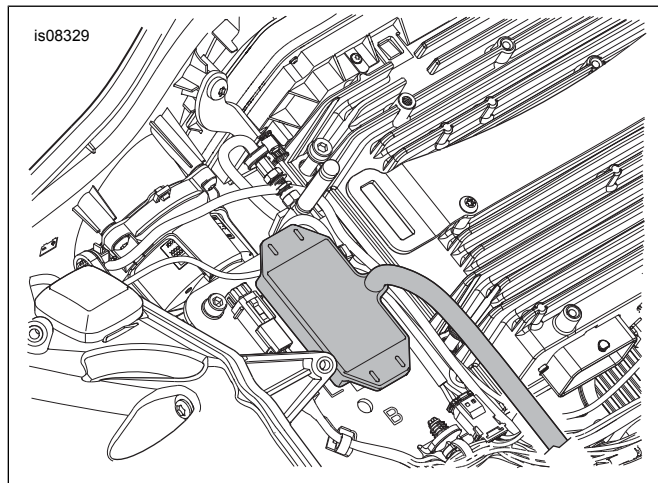

Figur 14. Sändare montering (2015-2016 FLTR Touring-modeller)

### 2017-senare FLHT och FLHX Touring eller Trike modeller

#### ANMÄRKNING

- Kräver separat köp av elektriskt anslutningskablage (Del nr 69201599), om det inte redan har installerats.
- Upp till tre tillbehör kan skarvas in det elektriska anslutningskablaget.
- Elektriska anslutningar identifieras i servicemanualen enligt siffrorna och bokstäverna som visas här inom parentes.

1. Ta bort yttre kåpan enligt instruktionerna i servicemanualen.
2. Se Figur 15.

#### Modeller UTAN kåp-monterad förstärkare:

- a. Ta bort skyddstejpen från den vidhäftande ytan på baksidan av skumdynan på sändaren.
- b. Montera sändaren (1) till vänster på det övre stödfästet.
- c. Fortsätt till avsnittet för **Kablageanslutning** .

#### 3. Modeller MED kåp-monterad förstärkare:

- a. Infoga sändaren (1) in i klippet (3) på framsidan av väggfästets förstärkare.
- b. Fortsätt till avsnittet för **Kablageanslutning** .

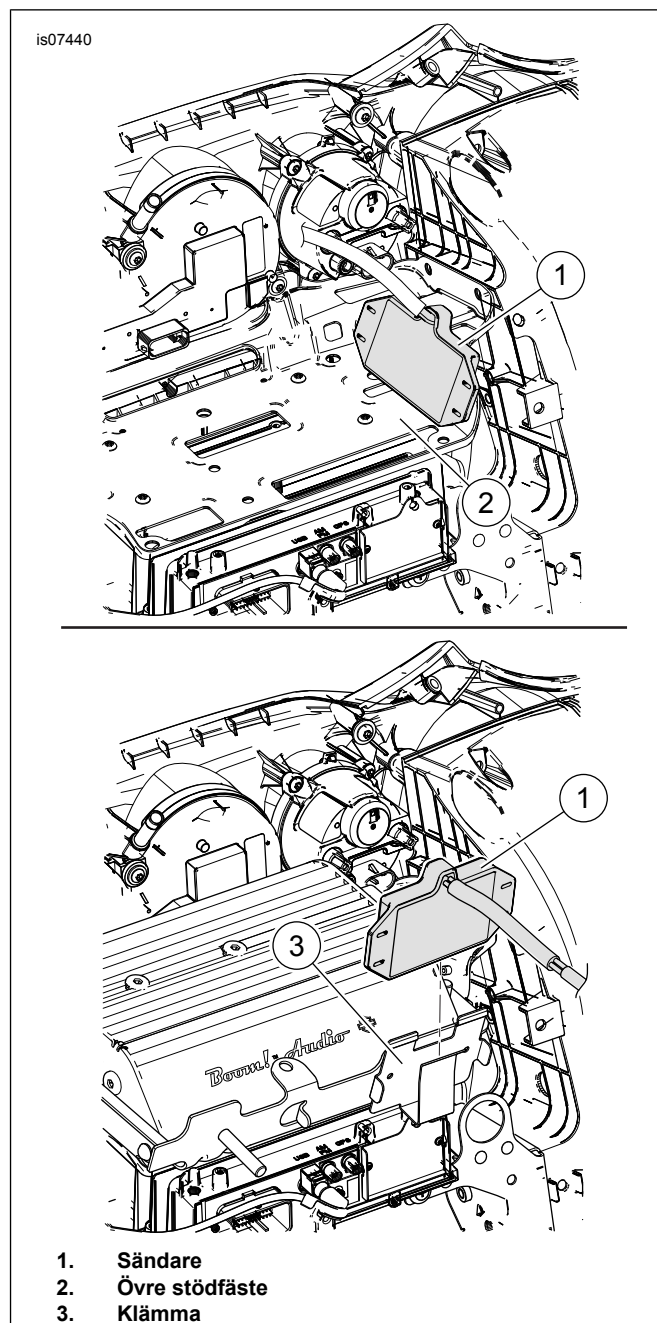

Figur 15. Sändarens montering (2017-senare FLHT och FLHX Touring eller Trike modeller)

### 2017-senare FLTR Touring modeller

#### ANMÄRKNING

- Kräver separat köp av elektriskt anslutningskablage (Del nr 69201599), om det inte redan har installerats.
- Upp till tre tillbehör kan skarvas in det elektriska anslutningskablaget.
- Elektriska anslutningar identifieras i servicemanualen enligt siffrorna och bokstäverna som visas här inom parentes.

1. Ta bort yttre kåpan enligt instruktionerna i servicemanualen.
2. Figur 16 . Ta bort skyddstejpen från den vidhäftande ytan på baksidan av skumdynan på sändaren.

3. Montera sändaren till den plana ytan mellan den högra sidan av radiosändaren och den högra högtalarens kåpa.
4. Fortsätt till avsnittet för **Kablageanslutning** .

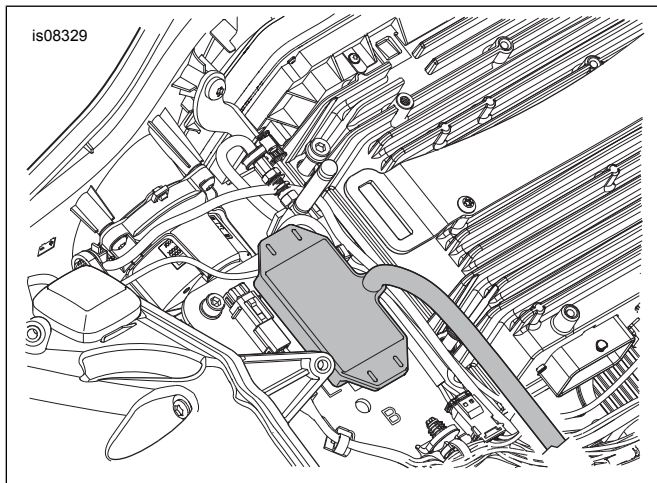

Figur 16. Sändares montering (2017-senare FLTR Touring-modeller)

### V-Rod-modeller 2002-2003

1. Se Figur 17 . Ta bort skruven (3) som fäster vänster louvered-lock (1) på motorcykeln. Lyft louvered-skyddet från flikarna (2) för att ta bort locket.
2. Se Figur 18 . Använd kabelremmar för att fästa sändaren (1) till motorcykelns kablagekåpa (2) så som visas.
3. Fortsätt till avsnittet för **Kablageanslutning** .

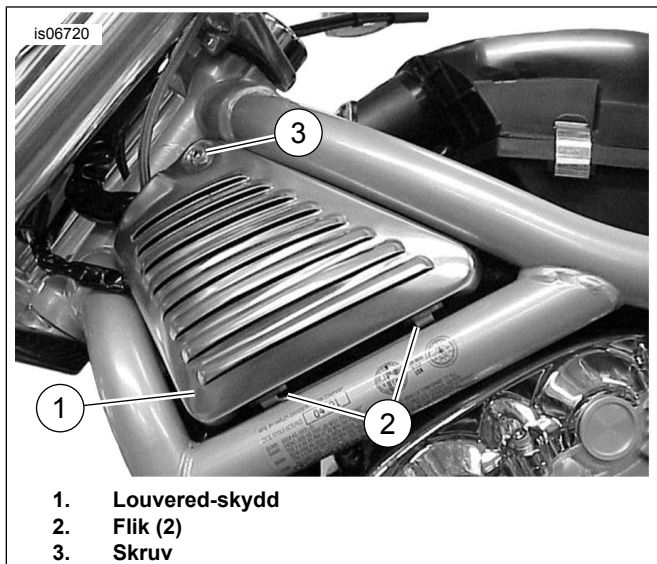

Figur 17. Vänster sida av louvered-skyddet (2002 - 2003 V-Rod visas)

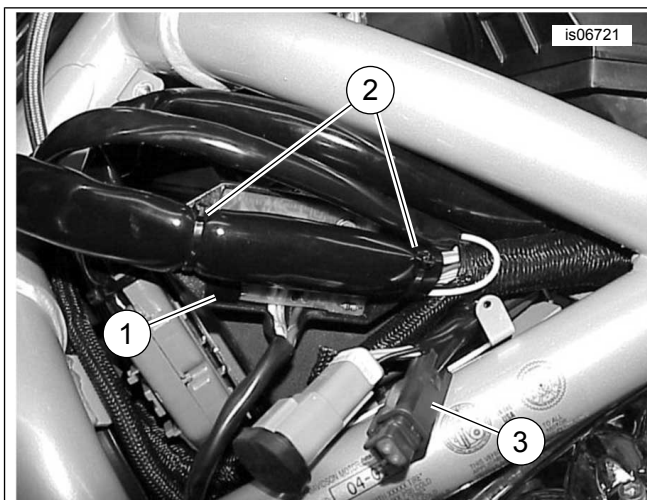

1. Sändare
2. Bind sändarens kabel till kabelkåpa
3. Kontakten med svart (jordade) och orange ledningar

Figur 18. Sändare montering (2002 - 2003 V-Rod endast)

### 2004-senare V-Rod-modeller

1. Se Figur 17 . Ta bort skruven (3) som fäster vänster louvered-lock (1) på motorcykeln. Lyft louvered-skyddet från flikarna (2) för att ta bort locket.
2. Se Figur 19 . Ta bort luftlådans skydd. Roterar sändaren (1) så den exponerade kretsens sida är vänd uppåt. Placera sändaren under kablageblockets kabelnät. Använd två kabelremmar från kitet genom flänsarna av sändaren för att säkra sändaren till kretsblock kablage.
3. Fortsätt till avsnittet för **Kablageanslutning** .

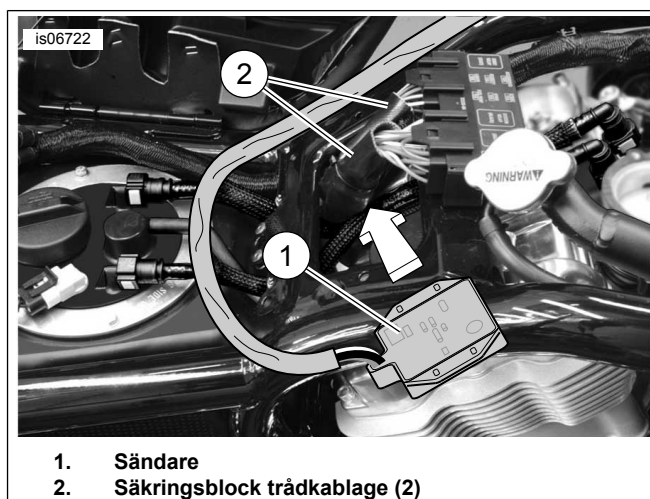

1. Sändare
2. Säkringsblock trådkablage (2)

Figur 19. Sändarens montering (2004-senare V-Rod)

### KABLAGEANSLUTNING

#### ANMÄRKNING

- **2014-senare Touring-modeller med dubbla halogena strålkastare** som kräver användning av tre-tråds-sändaren från  **dessa**  kit. Tidigare sändare med  **fyra**  kablar från sändar-/mottagarsatserna 91558-01 och 91558-01A eller sändarsats 91561-01  **kan inte användas**  med dubbla halogenstrålkastare ( Se Figur 1. ).

- Om den nyinstallerad sändaren har både en vit kabel **och en gul kabel (en fyra-kabels sändare)**, skarva dessa ledningar till motsvarande strålkastares ledningarna (vit till vit, gul till gul).

Om den nyinstallerade sändaren ersätter **en OE-sändare** på ett CVO-fordon:

- Extrahera de tre kablarna och terminaler från fyrvägs-Deutsch-kontakten på den **gamla** sändare (Del nr 92600009) enligt servicemanualens instruktioner.
- Beskär kablarna på den **nya** sändaren till samma längd som den gamla sändaren.

- Installera en terminal (Del nr 74191-98, köps separat) på ändarna av varje kabel enligt servicemanualens instruktioner.
- Sätt in sladdarna och terminalerna i fyra-vägs Deutsch kontakten som anges i Tabell 2.

**Tabell 2. Sändarens ledningskablage (CVO-modeller)**

Hålighet	Kabelfärg
1	Orange/vit
2	Plugg
3	Vit
4	Svart

**Tabell 3. Sändarens kablageanslutnings snabbreferens**

Modell	Svart (jordad) kabel:	Orange/vit (Ström) kabel:	Vit (Hi strålsignal) kabel:
Dyna (2003-tidigare)	Ring terminal till markstöd	Skarva till fordon Orange/vit kabel.	Skarva till strålkastaren vit tråd.
Dyna (2004-2011)	Ring terminal till markstöd	Till säkrings blockadapter.	Skarva till strålkastaren vit tråd.
Dyna (2012-senare)	Till svarta kabeln av elektriska anslutningskablage 72673-11.	Till röd/gul tråd av elektrisk anslutning kablage 72673-11.	Skarva till fordonet blå/vit kabel.
Softail (2003-tidigare)	Ring terminal till markstöd	Skarva till fordon Orange/vit kabel.	Skarva till strålkastaren vit tråd.
Softail (2004-2010)	Ring terminal till markstöd	Till säkrings blockadapter.	Skarva till strålkastaren vit tråd.
Softail (2011-2017 års modeller)	Till svarta kabeln av elektriska anslutningskablage 72673-11.	Till röd/gul tråd av elektrisk anslutning kablage 72673-11.	Skarva till strålkastarens blå- och vitfärgade kabel.
Softail (2018 års modell och framt)	Till elektriska anslutningskablgets svarta kabel 69201599.	Till elektriska anslutningskablgets lila- och blåfärgade kabel 69201599.	Skarva till fordonet blå/vit kabel.
Sportster (2013-earlier)	Ring terminal till markstöd	Skarva till fordon Orange/vit kabel.	Skarva till strålkastaren vit tråd.
Sportster (2014-later)	Till svarta kabeln av elektriska anslutningskablage 72673-11.	Till röd/gul tråd av elektrisk anslutning kablage 72673-11.	Skarva till strålkastaren vit tråd.
Street (2014-senare)	Till kaviteten 2 av datalänkars uttagskåpor [92B].	Till kaviteten 5 av datalänkars uttagskåpor [92B].	Skarva till fordonet blå/vit kabel.
Touring/Trike (2013-earlier)	Ring terminal till markstöd	Skarva till HDI-positionslys orange/vit kabel från oanvänd anslutning [29B].	Skarva till strålkastaren vit tråd.
Touring/Trike (2014-2016)	Till svarta kabeln av elektriska anslutningskablage 69200722.	Till violett/blå kabel av elektrisk anslutning kablage 69200722.	Skarva till fordonet blå/vit kabel.
Touring/Trike (2017-later)	Till svarta kabeln av elektriska anslutningskablage 69201599.	Till violett/blå kabel av elektrisk anslutning kablage 69201599A.	Skarva till fordonet blå/vit kabel.
V-Rod (2004-tidigare)	Ring terminal till markstöd	Skarva till HDI-positionslys orange/vit kabel från oanvänd anslutning [29A].	Skarva till strålkastaren vit tråd.
V-Rod (2005-senare)	Ring terminal till markstöd	Skarva till strålkastaren orange/ Vit kabel på anslutning [38A].	Skarva till strålkastaren vit tråd.

**Se mer detaljerad anslutningsinformation för en specifik modell i avsnitten efter den här tabellen.**

## Allmän

Skarvning av kabelledningar är nödvändigt i installationen av garagedörröppnaren till fordonet. Du hittar anvisningarna för specifika modeller i avsnitten nedan. Läs bilagan till verkstadshandboken för att få information om hur kabelsplitsningen utförs på rätt sätt.

## ▲ VARNING

**Följ tillverkarens anvisningar när du använder UltraTorch UT-100 eller någon annan anordning för strålningsvärme. Om du inte följer tillverkarens anvisningar kan det uppstå eldsvåda, vilket kan leda till dödsfall eller allvarliga personskador. (00335a)**

- Undvik att rikta värme mot bränslesystemets komponenter. Extrem värme kan orsaka bränsleantändning-/explosion, vilket kan resultera i dödsfall eller allvarlig personskada.

- Undvik att rikta värme mot elsystemets komponenter med undantag för de kontaktstycken som värmekrymparbeten utförs på.
- Håll alltid händerna borta från verktygets spets och krympslangredskapet.

**2012-senare Dyna-modeller:** Fortsätt till nästa avsnitt.

**2011-senare Softtail-modeller:** Fortsätt till nästa avsnitt.

**2014-senare Sportster-modeller:** Fortsätt till nästa avsnitt.

**För 2014-senare Street-modeller:** Fortsätt till **det** avsnittet.

**För Touring och Trike modeller:** Fortsätt till det **korrekta** avsnittet för det specifika året/modellen.

**För ALLA ANDRA modeller:** Fortsätt till **svarta ledningens anslutning** för den specifika modellen.

## Dyna-modeller från 2012 och framåt, Softtail-modeller från 2011-2017 och Sportster-modeller från 2014 och framåt

### ANMÄRKNING

Kräver separat köp av ett elektriskt anslutningskablage (Del nr 72673-11).

Elektriska anslutningar identifieras i servicemanualen enligt siffrorna och bokstäverna som visas här i inom parentes.

1. Leta reda på kontaktstycket Digital Technician [91A] (ett grått, sexpoligt kontaktstycke av typen Deutsch med en gummisko) under sadeln. Placera den elektriska anslutningskabelnsatsen vid kontaktstycket [91A], men anslut INTE nu.
2. Dra garagedörröppnarens kablar till den elektriska anslutningens kablage. Ta bort den orange/vita kabeln från kretsen. Beskär de orange/vita och svarta kablarna till en lämplig längd för att lätt nå de förseglade skarvade anslutningarna på det elektriska anslutningskablaget. Klipp INTE den vita kabeln.
3. Skarva den svarta garagedörrörens öppningskabel till de **svarta** kablarna i den elektriska kabelanslutningen.
4. Skarva de orange/vita garagedörrörens öppningskabel till de **röda/gula** kablarna i den elektriska kabelanslutningen.
5. Använd värmepistol eller lämplig värmestrålningsanordning för att krympa anslutningen på kablarna.
6. Använd värmepistol eller uppvärmningsanordning för att försegla den öppna änden av den förseglade skarvade anslutningen på de **röd/blå** kablarna i det elektriska anslutningskablaget.
7. Dra ut gummikåpan ur det gråa kontaktstycket Digital Technician [91A]. Skär av kåpan från kablarna.
8. Anslut brytarhuset på kabelnsatsen för elektrisk anslutning till kontaktstycket [91A].
9. För in gummikåpan i det öppna stiftkontaktstycket på den elektriska anslutningskabelnsatsen.

10. Lossa eller ta bort de fyra skruvar som håller ECM på monteringsfästet. Dra den elektriska anslutningskabelnsatsen under ECM-kontaktstycket. Dra åt de fyra skruvarna.

Åtdragning: 5,1–6,2 N·m (45–55 **in-lbs**) *insexnyckel*

11. Fortsätt till de **vita ledningsanslutningarnas** avsnitt för den specifika modellen.

## Softtail-modeller från 2018 och framåt

1. Ta bort tillbehörets strömkontakt 325B (Molex MX150, 3 stift) från dammskyddet på vänster sida av fordonet.
  - a. Ta bort dammskyddet från kontaktstyckets fästplåt. Hög haken bakom dammskyddet för att skjuta den framåt och ta av den.
2. Fäst Molex 3-stifts hankontakt från kablage 69201599A till kontakt 325B. Skjut sedan hankontakten bakåt upp på kontaktstyckets fästplåt och lås den på plats.
3. Lämna de andra två kontakternas dammskydd på plats på kablage 69201599A.
4. Dra kablagen framåt och dra kontakterna bakåt mot plåten. Placera dem där de inte kommer att störa andra komponenter.
5. Dra de tre kablarna utan en kontakt mot den bakre delen av bränsletanken.
6. Se Figur 20.

### Sändarkablage:

- a. Håll den vita kabeln (1) i änden av ledningen så att den inte dras ur från höljet (4) med den orange- och vitfärgade kabeln.
  - b. Dra ut den orange- och vitfärgade (1) kabeln ur höljet (4) vid brottet (3).
7. Dra den vita kabeln och den långa delen av höljet upp längs med ramen till kablageutgången på framsidan av fordonet.
  8. Finn den blå- och vitfärgade kabeln från strålkastarkontakt 38B och skarva den vita kabel från sändaren. Skarva på lämpligt avstånd från kontakt 38B.
  9. Skarva den svarta kabeln från sändarkablage till den svarta kabeln i kablage 69201599.
  10. Skarva den orange- och vitfärgade kabeln från sändarens kablage till den lila- och blåfärgade kabeln i kablage 69201599.
  11. Säkra monterat kablage med buntband.
  12. Montera de komponenter som tidigare demonterades.

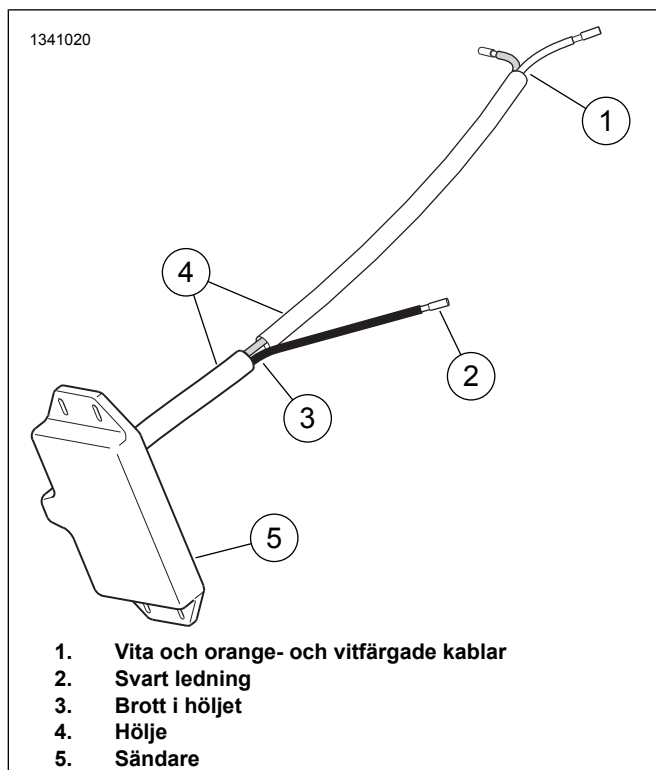

Figur 20.

## 2014-senare Street-modeller

### 1. ANMÄRKNING

Kräver separat köp av en sex-vägs Deutsch uttagskåpa (Del nr 72136-94GY), ett sekundärt lås (Del nr 72156-94), två uttags terminaler (Del nr 72191-94) och fyra förseglingsstift (Del nr 72195-94).

Ta endast bort den orange/vita tråden från sändarens krets. Ta INTE bort den vita kabeln från kretsen.

2. Dra den vita ledningen mot framsidan av fordonet. Om den nyinstallerade sändaren har både en vit tråd **och en gul tråd (en fyra-tråd sändare)**, dra den gula ledningen framåt längs med den vita kabeln.
3. Leta upp den blå/vita kabeln nära fyrvägs-strålkastarens anslutning [38].
4. Se Figur 34. Hämta en **blå** förseglad skarvkontakt (5) från kitet. Skarva den vita sändarens kabel till blå/vit helljus strålkastares kabel. Om sändaren också har en gul kabel, skarva DEN till blå/gul halvljus kabeln.
5. Hämta en **röd** förseglad skarvkontakt (4) från kitet. Skarva den svarta kabeln (13) från kitet till den svarta sändarens jordledning.
6. Dra den svarta kabeln och den orange/vita kabeln till sex-vägs datalänkanslutningen [91] under luckan på höger sida. Beskär kablarna till längd.
7. Se servicemanuals appendix. Avsluta båda kabeländarna med uttagsterminaler (Del nr 72191-94, köps separat).

8. Infoga den svarta avslutade kabeln i hålighet 2 av sex-vägs Deutsch uttagskåpor (Del nr 72136-94GY, köps också separat). För in orange/vit avslutade kabel i hålighet 5. För in tätningstiften (Del nr 72195-94) i de fyra öppna håligheterna. Installera det sekundära låset (Del nr 72156-94).
9. Mata uttagskåporna till datalänks-anslutningen [91]. Säkra med kabelremmar från kit.

## 2013-tidigare FLHT, FLHX och FLTR Touring modeller eller Trike modeller

1. Beskär vit och orange/vit **sändares** ledningar till ungefär samma längd som en sändares svarta jordledning. Beskär för att tillåta tillräckligt med kabel för att skarva kablarna enkelt.

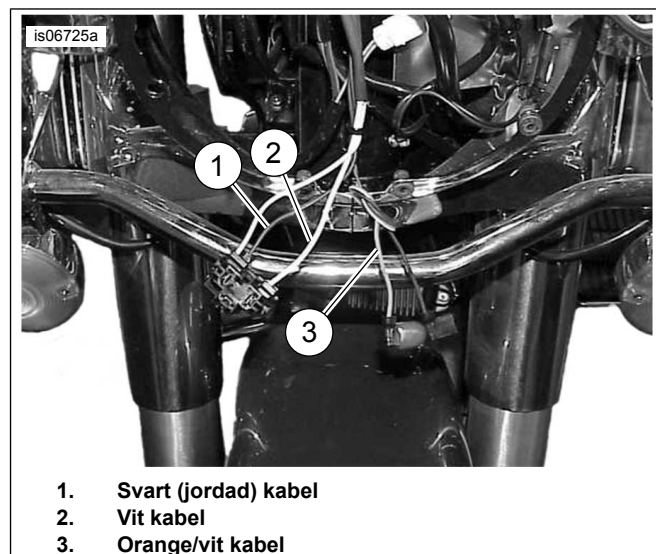

Figur 21. Kablar för sändarens anslutningar (2013-tidigare FLTR)

2.
  - a. **FLHR Touring-modeller från 2013 och framåt:** Se Figur 21. kapa de svarta (1) och vita (2) strålkastarkablarna **inuti maskinhuset**. Justera längderna för att undvika att skarvarna nuddar varandra.
  - b. **FLHT och FLHX Touring och Trike-modeller från 2013 och framåt:** Se Figur 11. Kapa de svarta (4) och vita (5) strålkastarkablarna **inuti kåpan**. Justera längderna för att undvika att skarvarna nuddar varandra.
  - c. **FLTR Touring-modeller från 2013 och framåt:** Se Figur 12. Kapa de svarta (4) och vita (5) strålkastarkablarna **inuti kåpan**. Justera längderna för att undvika att skarvarna nuddar varandra.
  - d. **ALLA 2013-tidigare Touring/Trike modeller:** Skjut in vävd kabel från kit (se Figur 34, punkt 9) över svarta och vita strålkastares kablar.

3. Se Figur 22 . "två i en" skarvnings-konfiguration. Hämta en **röd** förseglad skarvanslutning (se Figur 34 , punkt 4) från kit. Skarva den svarta garagedörröppnarens sändares kabel till den **svarta** kablarna från strålkastaren. Trimma tillbaka sändarens kablagekåpa för att assistera skarvning.

#### ANMÄRKNING

Elektriska anslutningar identifieras i servicemanualen enligt siffrorna och bokstäverna som visas här i inom parentes.

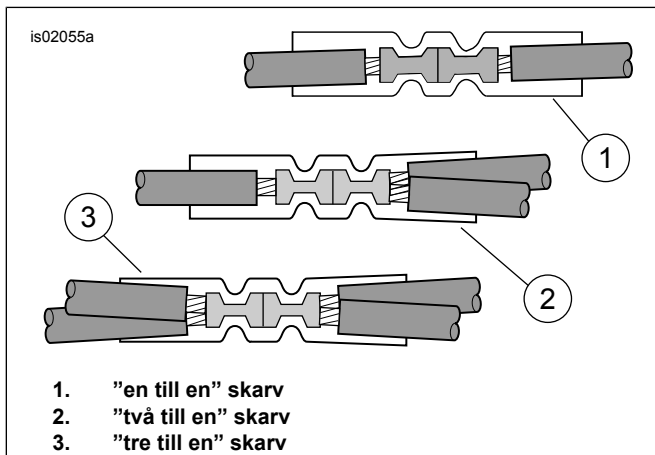

Figur 22. Skarvningskonfigurationer

4. Använd den återstående röda förseglade skarvanslutning för att skarva den orange/vita sändaren till den orange/vita kabeln på den oanvända positionslampans anslutning [29B]:
  - a. För 2013-tidigare FLHR Touring modeller, är den orange/vita kabeln är knuten till huvudsakligt kablage inuti maskinhuset.
  - b. För ALLA ANDRA 2013-tidigare Touring/Trike modeller, kopplas den orange/vita kabeln till sammankopplingskablage nära strålkastaren.
5. Se Figur 34 .Hämta en **blå** förseglad skarvanslutning (5) från kitet. Skarva den vita sändarens kabel till den vita strålkastarens kablar.
6. Skjut in kabelns krets över skarvens område för två strålkastares kablar.
7. Fortsätt till **mottagarens och sändarens programmerings** avsnitt för att programmera garagedörröppnarens kontroller.

### 2014-2016 Touring eller Trike modeller

1. Montera bort vänster sidokåpa. Lokalisera anslutning [4A], en grå **8-vägs** Molex stiftkontakt i den elektriska caddyn.
2. **Om du installerar det elektriska anslutningskablage:** Dra kablage enligt instruktionerna i **det** kitet, men anslut INTE pluggen till kontakten [4A] nu.

3. **Om den elektriska anslutningens kablage redan är installerat:** koppla ur kablage från kontakten [4A].
  - a. Skarva kablarna till de förseglade lockens ändrar av elanslutningens kablage så som krävs. Om det elektriska anslutningskablage skarvades i en tidigare tillbehörsinstallation, beskär befintliga skarvar. **AVLÄGSNA INTE** det förseglade locket från den RÖDA kabeln. Se Figur 22. för flera skarv-konfigurationer.
  - b. Klipp av locket från den SVARTA ledningen, dra tillbaka, krymp, och försegla den svarta ledningen från ledningsnätet från **detta** kit, använd den extra svarta kabeln (10) från hårdvarupaketet som en förlängning
  - c. Klipp av locket från violet/blå kabeln, dra tillbaka, krymp och försegla den orange/vita ledningen från ledningsnätet från **detta** kit.
4. Ta bort väderskyddet från kontakten [4A] och mata 8-vägs kontaktarna.
5. Fortsätt till de **vita ledningsanslutningarnas** avsnitt för den specifika modellen.

### Touring-modeller från 2017 och framåt eller Trike- och Softail-modeller från 2018 och framåt

1. Lokalisera anslutning [325B], en grå **3-vägs** Molex stiftkontakt i den elektriska caddyn.
  - a. **Touring- och Trike-modeller:** avlägsna höger sidokåpa.
  - b. **Softail:** avlägsna vänster sidokåpa.
2. **Om du installerar det elektriska anslutningskablage:** Dra kablage enligt instruktionerna i **det** kitet, men anslut INTE pluggen till kontakten [325B] nu.
3. **Om den elektriska anslutningens kablage redan är installerat:** koppla ur kablage från kontakten [325B].
  - a. Skarva kablarna till de förseglade lockens ändrar av elanslutningens kablage så som krävs. Om det elektriska anslutningskablage skarvades i en tidigare tillbehörsinstallation, beskär befintliga skarvar. **AVLÄGSNA INTE** det förseglade locket från den RÖDA kabeln. Se Figur 22. för flera skarv-konfigurationer.
  - b. Klipp av locket från den SVARTA ledningen, dra tillbaka, krymp, och försegla den svarta ledningen från ledningsnätet från **detta** kit, använd den extra svarta kabeln (10) från hårdvarupaketet som en förlängning
  - c. Klipp av locket från violet/blå kabeln, dra tillbaka, krymp och försegla den orange/vita ledningen från ledningsnätet från **detta** kit.

4. Ta bort väderskyddet från kontakten [325B] och mata trevägs kontaktarna.
5. Fortsätt till de **vita ledningsanslutningarnas** avsnitt för den specifika modellen.

## ANSLUTNING AV DEN SVARTA LEDNINGEN TILL JORD

### Dyna-modeller från 2011 eller tidigare

1. Ta bort muttern från markstödet, ovanpå ramen, under sätet nära bränsletanken.
2. Se Figur 34. Välj den rätta ringens terminal (6 eller 7) från kitet för att passa markstödet.
3. Se Figur 3 . Beskär den svarta jordkabeln (2) på garagedörröppnarens kablage för att nå markens plats enkelt. Kläm fast ringkopplingen i änden av ledningen genom att följa anvisningarna för Packard-krimpverktyget i verkstadshandbokens bilaga.
4. Montera ringkopplingen på jordanslutningen. Dra åt enligt specifikationerna för vridmoment som finns i verkstadshandboken.
5. Fortsätt till de **orange/vita ledningsanslutningarnas** avsnitt för den specifika modellen.

### Softail-modeller 2010 och tidigare

1. Ta bort markens skruv, ovanpå ramen, under sätet nära bränsletanken.
2. Se Figur 34. Välj den korrekta ringens terminal (6 eller 7) från kitet för att passa markskruven.
3. Beskär den svarta ledningen på garagedörröppnarens kablage för att nå markplatsen enkelt. Kläm fast ringkopplingen i änden av ledningen genom att följa anvisningarna för Packard-krimpverktyget i verkstadshandbokens bilaga.
4. Se Figur 6. Montera ringkopplingen på jordningsskruvens gängor. Fäst markskruven till ramen. Dra åt enligt specifikationerna för vridmoment som finns i verkstadshandboken.
5. Fortsätt till de **orange/vita ledningsanslutningarnas** avsnitt för den specifika modellen.

### Sportster-modeller 2013 och tidigare

1. Ta bort luckan på elektriska sidoskydd, på vänster sida nära batteriet.
2. Dra garagedörröppnarens kablage genom toppen av ramen under sätet. Dra till effektbrytaren på insidan av luckan på det elektriska skyddet.
3. Se Figur 25. Ta bort jordningsskruv (1), som sitter:
  - a. Under sadeln på vissa modeller från 1996–2003

- b. Nära bakre gafflarna på 1995-tidigare modeller, och 1996–2003 modeller utan en skruv under sätet
- c. På motorn nära startmotorn på 2004-senare modeller

4. Se Figur 34. Välj den korrekta ringens terminal (6 eller 7) från kitet för att passa markskruven.
5. Beskär den svarta ledningen på garagedörröppnarens kablage för att nå markplatsen enkelt. Kläm fast ringkopplingen i änden av ledningen genom att följa anvisningarna för Packard-krimpverktyget i verkstadshandbokens bilaga.
6. Montera ringkopplingen på jordningsskruvens gängor. Fäst markskruven på den ursprungliga platsen. Dra åt enligt specifikationerna för vridmoment som finns i verkstadshandboken.
7. Fortsätt till de **orange/vita ledningsanslutningarnas** avsnitt för den specifika modellen.

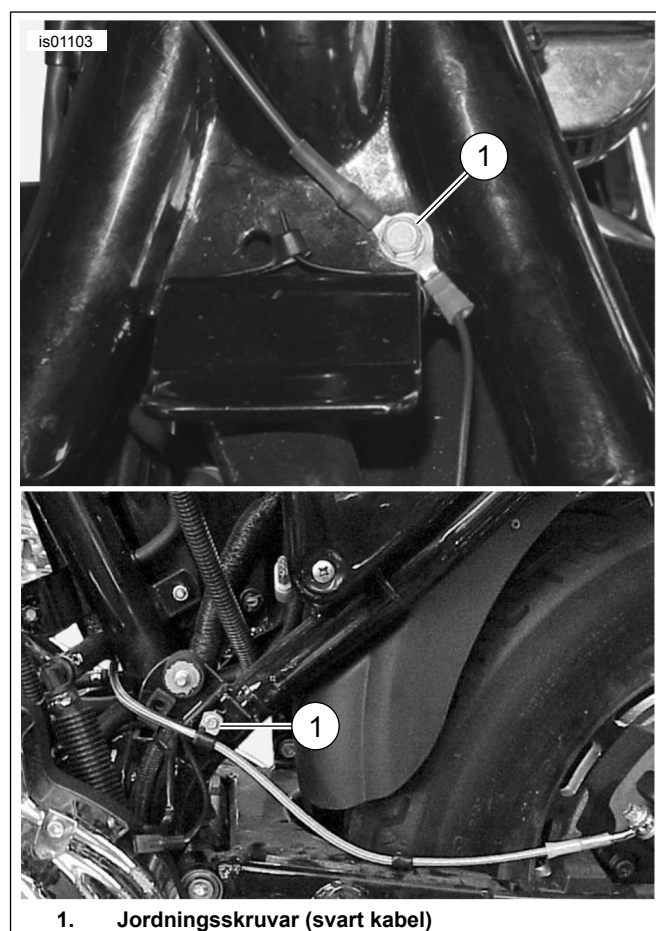

1. Jordningsskrivar (svart kabel)

Figur 23. Jordanslutningar (Sportster-modeller)

### V-Rod-modeller 2002-2003

1. Beskär en svart sändares jordledning inom räckhåll för en av markskruvarna på motorns kam-skydd. Ta bort markskruven.

2. Se Figur 34. Välj den mindre diameter ring-terminalen (7) från kitet. Krymp ring-terminalen på den svart sändarens kabeln enligt Packard-krympningsverktygs instruktionerna i servicemanualens appendix.
3. Fäst ringens terminal till motorn med markskruven. Dra åt enligt specifikationerna för vridmoment som finns i verkstadshandboken.
4. Fortsätt till de **orange/vita ledningsanslutningarnas** avsnitt för den specifika modellen.
3. Dra **endast** orange/vita kabeln ur den längsta delen av kretsen på garagedörröppnarens kablage. Beskär den överskjutande längden från den orange/vita ledningen inom räckhåll av den orange/vita kabeln på det huvudsakliga fordonets kablage.
4. Se Figur 22 . "två i en" skarvnings-konfiguration. Hämta en **röd** förseglad skarvanslutning (se Figur 34 , punkt 4) från kit. Skarva garagedörröppnarens kablage strömkabel till de huvudsakliga kablage orange/vit ledningarna enligt servicemanualens appendix.

## 2004-senare V-Rod-modeller

1. Se Figur 24. "två i en" skarvnings-konfiguration. Hämta en **röd** förseglad skarvanslutning (se Figur 34 , punkt 4) från kit. Skarva den svarta kabeln (13) från kitet till en svart sändarens jordledning enligt servicemanualens appendix. Dra kretsen (10) från kitet över den skarvade jordledningen.
2. Dra den jordade ledning och kretsen
  - a. Längs med motorcykelns ram till vänster om luftboxen
  - b. Bredvid det huvudsakliga kablaget
  - c. Till en plats under det vänstra louvered-skyddet
3. Beskär den svarta sändarens jordledning och krets att enkelt vara inom räckhåll för ett av markstöden på ändarna av batteriets jordkabel.
4. Välj den mindre diameter ring-terminalen (7) från kitet. Krymp ring-terminalen på den svart sändarens kabeln enligt Packard-krympningsverktygs instruktionerna i servicemanualens appendix.
5. Fäst ringkopplingen för den svarta ledningen till monteringsstappen för minuspolen på batteriet. Dra åt terminalens fästelementet.  
Åtdragning: 7–10 N·m (60–96 in-lbs) *Sexkantsmutter*
6. Fortsätt till de **orange/vita ledningsanslutningarnas** avsnitt för den specifika modellen.

## ANSLUTNING AV ORANGE/VIT KABEL TILL SWITCHAD STRÖMKÄLLA

Använd kopplingsschemat i verkstadshandboken för att hitta information om en viss årsmodell av motorcykel och hitta den strömkälla som matas in via tändningslåset.

### Dyna-modeller från 2003 och tidigare

Garagedörröppnaren **bytte** strömkälla, till en orange/vit (O/W) huvudsaklig kablage strömkabeln under sätet eller inuti sidokåpan.

1. Ta bort luckan på elektriska sidoskydd, på vänster sida nära batteriet.
2. Se Figur 3 . Skarva försiktigt upp ett område av det huvudsakliga kablaget under sätet, eller inuti sidokåpan, på en tillgänglig punkt. Beskär en orange/vit huvudsaklig kablage strömledning.

5. Fortsätt till de **vita ledningsanslutningarnas** avsnitt för den specifika modellen.

### Dyna-modeller från 2004–2011

Garagedörröppnaren **bytte** strömkälla till en öppen säkringsposition på panelen säkring. Läs avsnittet SÄKRINGAR i verkstadshandboken och kontrollera det korrekta kopplingsschemat i verkstadshandbokens bilaga.

1. Lokalisera den elektriska sidokåpan på vänster sida nära batteriet, med ett stadigt grepp på bägge sidor, dra utåt för att ta bort den.
2. Ta bort den elektriska panelen från motorcykeln genom att följa anvisningarna i verkstadshandboken.
3. Se Figur 34. Ta fram orange/vit ledning för säkringsblockerings-adapter (12) från kitet. Lägg märke till kontakterna i varje ände ( Se Figur 34. ). Endast terminalen med fjäder flikarna passar in i detta säkringsblocket. Skär försiktigt bort den kontakt som inte används på ledningen och släng den.
4. Se Figur 25. Leta upp säkringens hålrum som indikeras som "ÖPPEN" på säkringsblockets skydd i det högra säkringsblocket. För in terminalen på den orange/vita adapterledningen tills det tar stopp. Se en närliggande fabriksmonterad terminal för att jämföra att du åstadkommit korrekt riktning och djup.
5. Dra **endast** orange/vita kabeln ur den längsta delen av kretsen på garagedörröppnarens kablage. Beskär den överskjutande längden från den orange/vita ledningen till inom räckhåll för adaptorns kabel.
6. Se Figur 24. "två i en" skarvningskonfiguration. Hämta en **blå** förseglad skarvanslutning (se Figur 34 , punkt 5) från kitet. Skarva garagedörröppnarens kablage strömkabeln till adaptorns kabel enligt servicemanualens appendix.
7. Se Figur 34. Installera 2A säkringen (11) från kitet i den "ÖPPNA" säkringens hålighet för att slutföra kretsen.
8. Montera den elektriska panelen genom att följa anvisningarna i verkstadshandboken. Installera den elektriska panelens lucka genom att justera stiften med gummibussningar i den elektriska panelen. Tryck stadigt på plats.
9. Fortsätt till de **vita ledningsanslutningarnas** avsnitt för den specifika modellen.



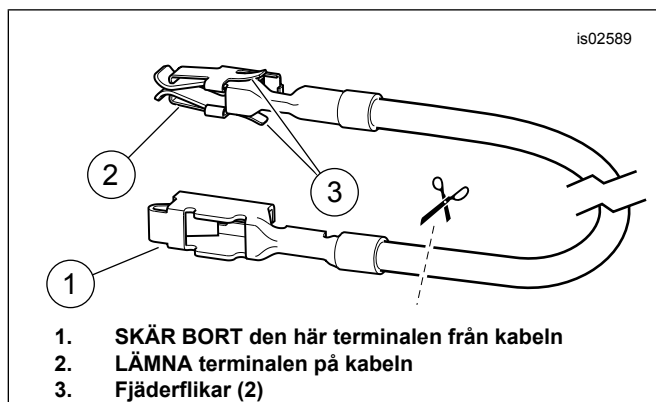

Figur 24. Adapterledning i säkringsdosa (Dyna och Softail)

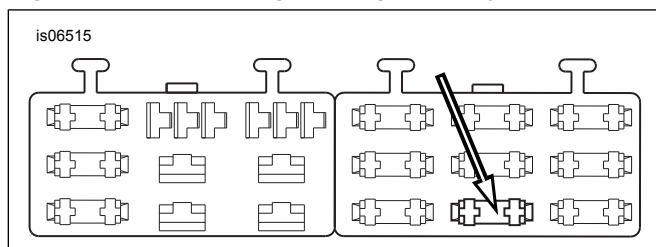

Figur 25. "ÖPPNA" Säkringens block-hålighet (2004-senare Dyna)

## Softail-modeller från 2003 och tidigare

Garagedörröppnare **bytte** strömkälla till orange/vit (O/W) kabeln i baklyktans kablage under sätet.

1. Se Figur 3 . Skarva försiktigt upp ett område av baklyktans kablage (1) svep in vid en tillgänglig punkt under sätet. Beskär den orange/vita kabel
2. Dra **endast** orange/vita kabeln ur den längsta delen av kretsen på garagedörröppnarens kablage. Beskär den överskjutande längden från den orange/vita ledningen till inom räckhåll för den skurna orange/vita kabeln under sätet.
3. Se Figur 3 . "två i en" skarvnings-konfiguration. Hämta en **röd** förseglad skarvanslutning (se Figur 34 , punkt 4) från kitet. Skarva garagedörröppnarens kablage strömkabel till de skurna orange/vita trådarna enligt servicemanualens appendix.
4. Fortsätt till de **vita ledningsanslutningarnas** avsnitt för den specifika modellen.

## Softail-modeller från 2004–2010

Garagedörröppnaren **bytte** strömkälla till en öppen säkringsposition på panelen säkring. Läs avsnittet SÄKRINGAR i verkstadshandboken och kontrollera det korrekta kopplings-schemat i verkstadshandbokens bilaga.

1. Demontera säkringsdosans lock. Ta bort två sexkantbultarna som håller fast säkringsdosans fäste. Dra bort fästet och anordningen för säkringsdosan från motorcykelns ram.
2. Tryck på fliken som innehåller det vänstra säkringsblocket. Skjut blocket ur monteringsspåren.

3. Se Figur 34. Ta fram orange/vit ledning för säkringsblockerings-adapter (12) från kitet. Observera terminalen på varje ände (se Figur 24 . Endast terminalen med fjäder flikarna passar in i detta säkringsblocket. Beskär försiktigt den oanvända terminalen från kabeln och kassera den.
4. Se Figur 26. Leta upp säkringens hålrum som indikeras som "P&A IGN" på säkringsblockets skydd i det högra säkringsblocket. För in terminalen på den orangea/vita adapterledningen tills det tar stopp. Se en närliggande fabriksmonterad terminal för att jämföra att du åstadkommit korrekt riktning och djup.
5. Dra **endast** orange/vita kabeln ur den längsta delen av kretsen på garagedörröppnarens kablage. Beskär den överskjutande längden från den orange/vita ledningen till inom räckhåll för adaptorns kabel.
6. Se Figur 22 . "två i en" skarvningskonfiguration. Hämta en **blå** förseglad skarvanslutning (se Figur 34 , punkt 5) från kitet. Skarva garagedörröppnarens kablage strömkabeln till adaptorns kabel enligt servicemanualens appendix.
7. Se Figur 34. Installera 2A säkringen (11) från kitet i den "P&A IGN" säkringens hålighet för att slutföra kretsen.
8. Skjut på säkringsdosan i fästskårorna i säkringsdosans fäste tills den klickar ordentligt på plats. Installera fästet och säkringsblockets församling i position. Fäst med två hex-skrivar som tidigare har tagits bort Dra åt ordentligt.
9. Fortsätt till de **vita ledningsanslutningarnas** avsnitt för den specifika modellen.

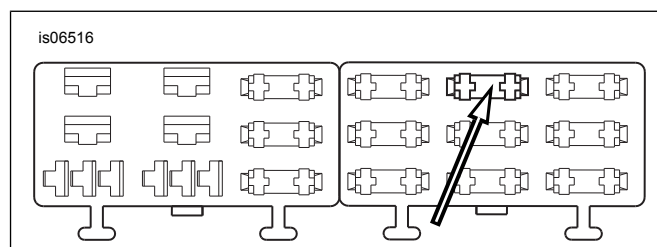

Figur 26. Säkringsuttag "P&A IGN" på säkringsdosa (Softail 2004–2010)

## Sportster-modeller 2013 och tidigare

Garagedörröppnaren **bytte** strömkälla, till en orange/vit (O/W) huvudsaklig kablage strömkabel inuti det elektriska sidoskyddet, eller under sätet.

### ANMÄRKNING

På vissa Sportster modeller måste tändmodulen tas bort för att komma åt den orange/vita kabeln i det huvudsakliga kablaget.

1. Se Figur 27. Skarva försiktigt upp ett område av det huvudsakliga kablaget inuti det elektriska sidoskyddet, eller under sätet på en tillgänglig punkt. Beskär en orange/vit huvudsaklig kablage strömlledning.



1. Kåpan på vänster sida som innehåller överspänningsskyddets silverfärgade kontakt (röd kabel)
2. Standardkabelsats (orange/vit kabel)

**Figur 27. Elanslutningar (Sportster-modeller)**

2. Dra **endast** orange/vita kabeln ur den längsta delen av kretsen på garagedörröppnarens kablage. Beskär den överskjutande längden från den orange/vita ledningen till inom räckhåll för den skurna orange/vita kabeln inuti sidoskyddet, eller under sätet.
3. Se Figur 22 , "två i en" skarvnings-konfiguration. Hämta en **röd** förseglad skarvanslutning (se Figur 34 , punkt 4) från kit. Skarva garagedörröppnarens kablage strömkabel till de huvudsakliga kablage orange/vit ledningarna enligt servicemanualens appendix.
4. Fortsätt till de **vita ledningsanslutningarnas** avsnitt för den specifika modellen.

## 2002-2004 V-Rod-modeller

### ANMÄRKNING

*Elektriska anslutningar identifieras i servicemanualen enligt siffrorna och bokstäverna som visas här i inom parentes.*

1. Se Figur 28 eller Figur 29 . Beskär det orange/vit huvudsakliga fordonskablage nära den oanvända positionslampans anslutning [29A] (1).
2. Dra **endast** orange/vita kabeln ur den längsta delen av kretsen på garagedörröppnarens kablage. Beskär den överskjutande längden från den orange/vita ledningen till inom räckhåll för den skurna orange/vita kabelns anslutning [29A].
3. Se Figur 22 . "två i en" skarvnings-konfiguration. Hämta en **röd** förseglad skarvanslutning (se Figur 34 , punkt 4) från kit. Skarva garagedörröppnarens kablage strömkabel till de huvudsakliga kablage orange/vit ledningarna enligt servicemanualens appendix.
4. Fortsätt till de **vita ledningsanslutningarnas** avsnitt för den specifika modellen.

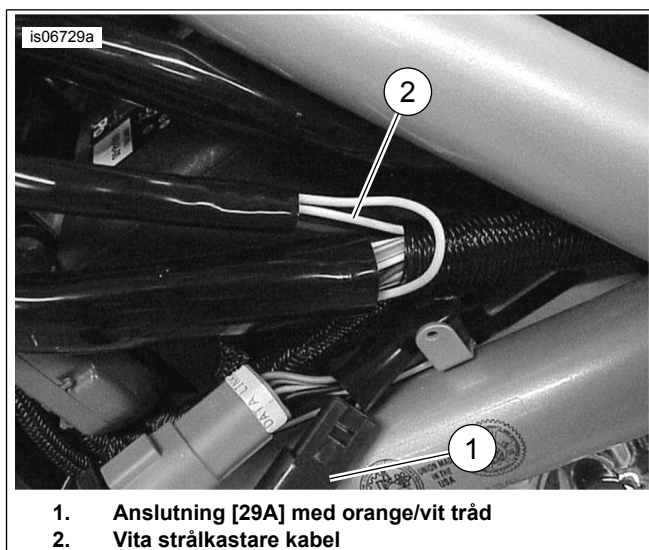

1. Anslutning [29A] med orange/vit tråd
2. Vita strålkastare kabel

**Figur 28. Kabel skarvplatser (2002 - 2003 V-Rod)**



1. Anslutning [29A] med orange/vit tråd
2. Strålkastarens kablage

**Figur 29. Kabel skarvplatser (2004 - 2003 V-Rod)**

## 2005-senare V-Rod-modeller

### ANMÄRKNING

*Elektriska anslutningar identifieras i servicemanualen enligt siffrorna och bokstäverna som visas här i inom parentes.*

1. Se Figur 30. Beskär den orange/vita **huvudsakliga fordonskablage**s kablar nära strålkastarens stift [38A] (1).
2. Dra **endast** orange/vita kabeln ur den längsta delen av kretsen på garagedörröppnarens kablage. Beskär den överskjutande längden från den orange/vita ledningen till inom räckhåll för den skurna orange/vita kabelns anslutning [38A].
3. Se Figur 22 . "två i en" skarvnings-konfiguration. Hämta en **röd** förseglad skarvanslutning (se Figur 34 , punkt 4) från kit. Skarva garagedörröppnarens kablage strömkabel till de huvudsakliga kablage orange/vit ledningarna enligt servicemanualens appendix.
4. Fortsätt till de **vita ledningsanslutningarnas** avsnitt för den specifika modellen.



1. Strålkastare anslutning [38]

Figur 30. Kabel skarvplatser (2005-senare V-Rod)

## VITA LEDNINGANSANSLUTNINGAR TILL STRÅLKASTARE

### Dyna-modeller

1. Se Figur 31. Använd kabelns remmar från kitet för att fästa resterande sändningskabel (vit) och kretsen för fordonets kablage som leder till strålkastaren. Lyft bränsletanken. Mata kablarna under tanken mot strålkastaren.

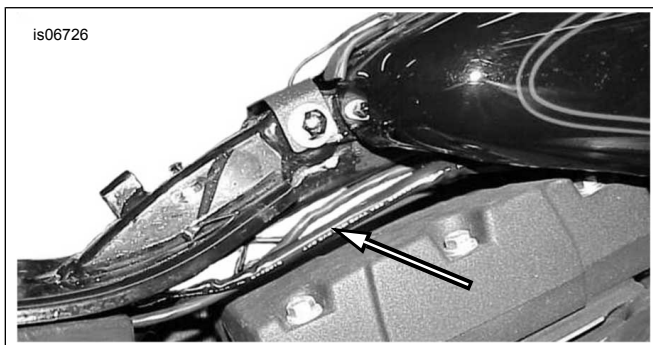

Figur 31. Sändarens tråd som är dragen till strålkastaren (Dyna)

2. Dra ledningarna till strålkastarens kåpa genom genomföringen lägre baktill på kåpan.

#### ANMÄRKNING

För att dra sändarens kablar genom genomföringen, tryck en krokig bit av kabel genom genomföringen från insidan av strålkastarens kåpa.

Tillämpa en **Ijus** beläggning flytande tvål, rengöringsmedel för fönster, eller allrengöringsmedel för att dra tillbaka kablarna genom genomföringen med en krokig tråd.

I vissa applikationer passar sändarens kablar inte genom strålkastarens kåpa genomföringen. I så fall, skarva kablarna utanför strålkastarens kåpa.

3. Beskär den vita ledningen i strålkastarens kåpa flera tum från strålkastarens anslutning. Beskär överflödigt längd från den vita sändare kabel vid behov. Beskär för att tillåta tillräckligt med kabel för att skarva kablarna enkelt.

4. Se Figur 22 . "två i en" skarvningskonfiguration. Hämta en **blå** förseglad skarvanslutning (se Figur 34 , punkt 5) från kitet. Skarva den vita sändarens kabel till den vita strålkastarens kablar.
5. Fortsätt till **mottagarens och sändarens programmerings** avsnitt för att programmera garagedörröppnarens kontroller.

### Softail-modeller

1. **ANMÄRKNING**

**För Softail-modeller från 2018 och framåt** Dra den vita kabeln upp längs ramen och för in den vid framsidan av sadeln och ut genom monteringsringen på vänster sida av ramen nära styrhuvudet.

Använd kabelns remmar från kitet för att fästa resterande sändningskabel (vit) och kretsen för motorcykelns kablage som leder till strålkastaren. Ta bort bränsletanken. Mata kablarna under tanken mot strålkastaren.

2. **ANMÄRKNING**

**2011-senare Softail modeller** , är strålkastare kretskabel i fordonets kablage blå med en vit spåringsenhet, snarare än fast vit som beskrivs i följande steg.

Knipsa av den vita kabeln i strålkastarkretsens huvudkablage vid en åtkomlig plats nära den främre delen av fordonet. Beskär överflödigt längd från den vita sändare kabel vid behov. Trimma tillbaka sändarens kablagekåpa för att assistera skarvning. Beskär för att tillåta tillräckligt med kabel för att skarva kablarna enkelt.

3. Skjut in den vävd kretsen (9) från kitet över vita sändningskablar.
4. Se Figur 22 . "två i en" skarvningskonfiguration. Hämta en **blå** förseglad skarvanslutning (se Figur 34 , punkt 5) från kitet. Skarva den vita sändarens kabel till den vita strålkastarens kablar.
5. Skjut den vävda kabelkretsen över den vita kabelanslutningen efter skarvning.
6. Fortsätt till **mottagarens och sändarens programmerings** avsnitt för att programmera garagedörröppnarens kontroller.

### Sportster-modeller

1. Dra den återstående sändarens kabel (vit) och kretsen genom toppen av ramen under bränsletanken och upp till strålkastaren. Använd buntband från kitet för att fästa kablagen i närliggande ledningar.
2. Dra ledningarna till strålkastarens kåpa genom genomföringen lägre baktill på kåpan.

#### ANMÄRKNING

För att dra sändarens kablar genom genomföringen, tryck en krokig bit av kabel genom genomföringen från insidan av strålkastarens kåpa.

Tillämpa en **Ijus** beläggning flytande tvål, rengöringsmedel för fönster, eller allrengöringsmedel för att dra tillbaka kablarna genom genomföringen med en krokig tråd.

I vissa applikationer passar sändarens kablar inte genom strålkastarens kåpa genomföringen. I så fall, skarva kablarna utanför strålkastarens kåpa. Se Figur 32.

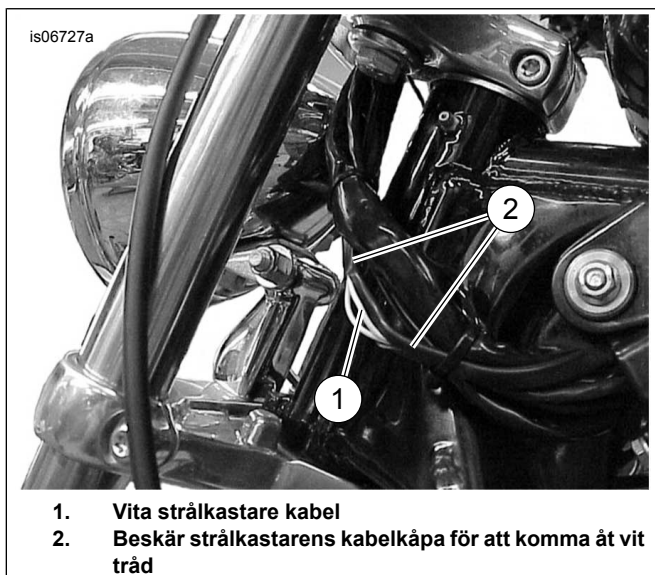

Figur 32. Vit tråd valfri externa skarvningsläge (Sportster-modeller)

3. Beskär den vita ledningen i strålkastarens kåpa flera tum från strålkastarens anslutning. Beskär överflödigt längd från den vita sändare kabel vid behov. Beskär för att tillåta tillräckligt med kabel för att skarva kablarna enkelt.
4. Se Figur 22 . "två i en" skarvningskonfiguration. Hämta en **blå** förseglad skarvanslutning (se Figur 34 , punkt 5) från kitet. Skarva den vita sändarens kabel till den vita strålkastarens kablar.
5. Fortsätt till **mottagarens och sändarens programmerings** avsnitt för att programmera garagedörröppnarens kontroller.

## 2014-senare Touring eller Trike modeller

1. Lokalisera strålkastarens anslutning ([38B] eller [38HB]) som innehåller blå/vit kabel. Dra tillbaka tillräckligt av kretsen för att beskära den blå/vita tråden av fordonets kablage för strålkastarens krets på en tillgänglig punkt flera tum från strålkastarens anslutning. Beskär överflödigt längd från den vita sändare kabel vid behov. Trimma tillbaka sändarens kablagekåpa för att assistera skarvning. Beskär för att tillåta tillräckligt med kabel för att skarva kablarna enkelt.
2. Se Figur 34. Skjut in den vävda kretsen (9) från kitet över vita sändningskablar.
3. Se Figur 22 . "två i en" skarvningskonfiguration. Hämta en blå förseglad skarvanslutning (se Figur 34 , punkt 5) från kitet. Skarva den vita sändarens kabel till den blå/vita strålkastarens kablar.
4. Skjut den vävda kabelkretsen över den vit/blåa kabelanslutningen efter skarvning.

5. Fortsätt till **mottagarens och sändarens programmerings** avsnitt för att programmera garagedörröppnarens kontroller.

## V-Rod-modeller

1. Beskär den vita kabeln i det huvudsakliga fordonskablageets krets vid en tillgänglig punkt flera tum från strålkastarens anslutning. Beskär överflödigt längd från den vita sändare kabel vid behov. Trimma tillbaka sändarens kablagekåpa för att assistera skarvning. Beskär för att tillåta tillräckligt med kabel för att skarva kablarna enkelt.
2. Se Figur 34. Skjut in den vävda kretsen (9) från kitet över vita sändningskablar.
3. Se Figur 22 . "två i en" skarvningskonfiguration. Hämta en **blå** förseglad skarvanslutning (se Figur 34 , punkt 5) från kitet. Skarva den vita sändarens kabel till den vita strålkastarens kablar.
4. Skjut den vävda kretsen över den vita kabelanslutningen efter skarvning.
5. Installera den främre vänstra louvered-luckan på motorcykeln.
6. Installera luftlådans skydd om den tidigare har tagits bort.
7. Fortsätt till **mottagarens och sändarens programmerings** avsnitt för att programmera garagedörröppnarens kontroller.

## MOTTAGARE OCH SÄNDARENS PROGRAMMERING

Efter att mottagare och sändare har installerats, programmera mottagaren att ta emot sändarens frekvens. Denna process kräver två personer, beroende på hur långt ifrån varandra mottagaren och sändaren är under programmering.

### ANMÄRKNING

Kontrollera att tändningen är AV innan installation av huvudsäkring eller bifogande av den negativa batterikabeln.

1. **Modeller med huvudsäkring:** se servicemanualen och följ instruktionerna för att installera huvudsäkringen.
2. **Modeller med huvudsakliga kretsbytare:** se servicemanualen och följ instruktionerna för att bifoga den negativa batterikabeln. Stryk ett tunt lager av vaselin eller korrosionshämmande material över batteripolerna.
3. Kontrollera att en röd lysdiod tänds på framsidan av Harley-Davidson's garagedörröppnarens **mottagare** (i garaget), vilket indikerar på ström för mottagaren.
4. Se Figur 33 . Tryck och håll in knappen Set (1) (ställ in) på **mottagaren** till Harley-Davidson's garagedörröppnare. LED-lampan (2) på mottagaren blinkar kontinuerligt när knappen Set hålls intryckt.

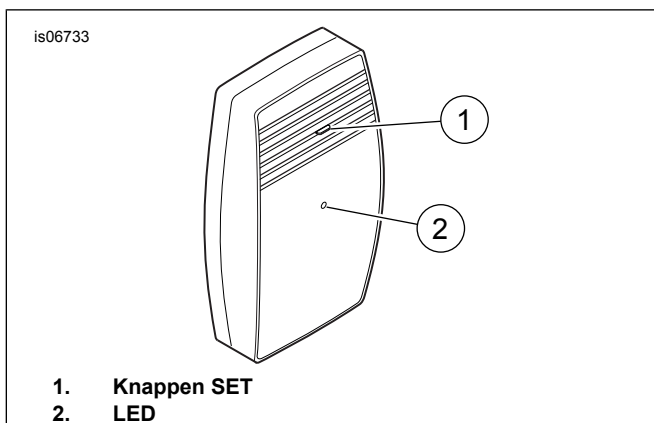

**Figur 33. Garagedörröppnarens mottagare, vy framifrån**

5. **ANMÄRKNING**

När **mottagaren** förvärvrar en signal från **sändaren**, kommer LED på (**sändare?**) (**mottagare?**) att stängas av.

Vrid tändningen till PÅ, men starta inte fordonet. Använd strålkastarens omkopplare via en av dessa sekvenser:

- a. Med strålkastare på LO-ljus, växla till HI. Växla till LO.
- b. Med strålkastare på HI-ljus, växla till LO. Växla till HI.

6. Släpp knappen Set på mottagaren.

7. Se till att all belysning och alla kontakter fungerar ordentligt innan du kör motorcykeln.

8. **ANMÄRKNING**

Ta bort alla hinder mellan sändaren och mottagaren innan du testar funktion för garagedörröppnaren.

När sändaren aktiveras genom att växla mellan hel- och halvljus tänds den röda LED-lampan på **sändaren** i en sekund för att bekräfta att sändaren fungerar normalt.

Testa garagedörrens öppnare med helljus och sedan halvljus.

9. Vrid tändningslåset av (OFF).

10. Se verkstadshandboken. Montera sadeln. När du har monterat sadeln: Lyft upp sadeln för att kontrollera att den sitter fast ordentligt.

11. Installera delar som är borttagna för sändaren installation.

## FELSÖKNING

### Strålkastarens omkopplare växlas, men garagedörröppnaren fungerar inte.

Slå PÅ tändningen:

1. Blinkar LED på **fordons** sändaren när strålkastarens omkopplare växlas?

• **JA.** Fortsätt till steg 2.

• **NEJ.** Fortsätt till steg 3.

2. Blinkar LED på den **garage** -monterade mottagaren när signalen skickas från fordonet?

• **JA.** Fortsätt till steg 4.

• **Nej** Fortsätt för att **återställa mottagaren**.

3. Verifiera korrekta anslutningar till fordonets strömkablar, strålkastares kabel, och marken.

4. Se **mottagarens installation** nära framsidan av dessa instruktioner.

a. Kontrollera att mottagaren är **ordentligt kabeldragen** till befintlig garagedörröppnarens enheten.

b. Kontrollera att mottagaren är **placerade med ett tillräckligt avstånd** från den befintliga garagedörröppnarens mottagare.

### Återställ mottagaren

1. Koppla ur mottagaren från 110 volts eluttaget.

2. Vänta tio sekunder.

3. **Tryck och håll in** programknappen på mottagaren. Håll knappen nedtryckt, och anslut mottagaren till eluttaget. Den röda lysdioden blinkar snabbt.

4. Släpp programknappen. Mottagaren återställs nu, och allt minne raderas.

5. Programmera mottagaren igen. Se **mottagarens och sändarens programmerings** avsnitt tidigare i dessa instruktioner.

## RESERVDELAR

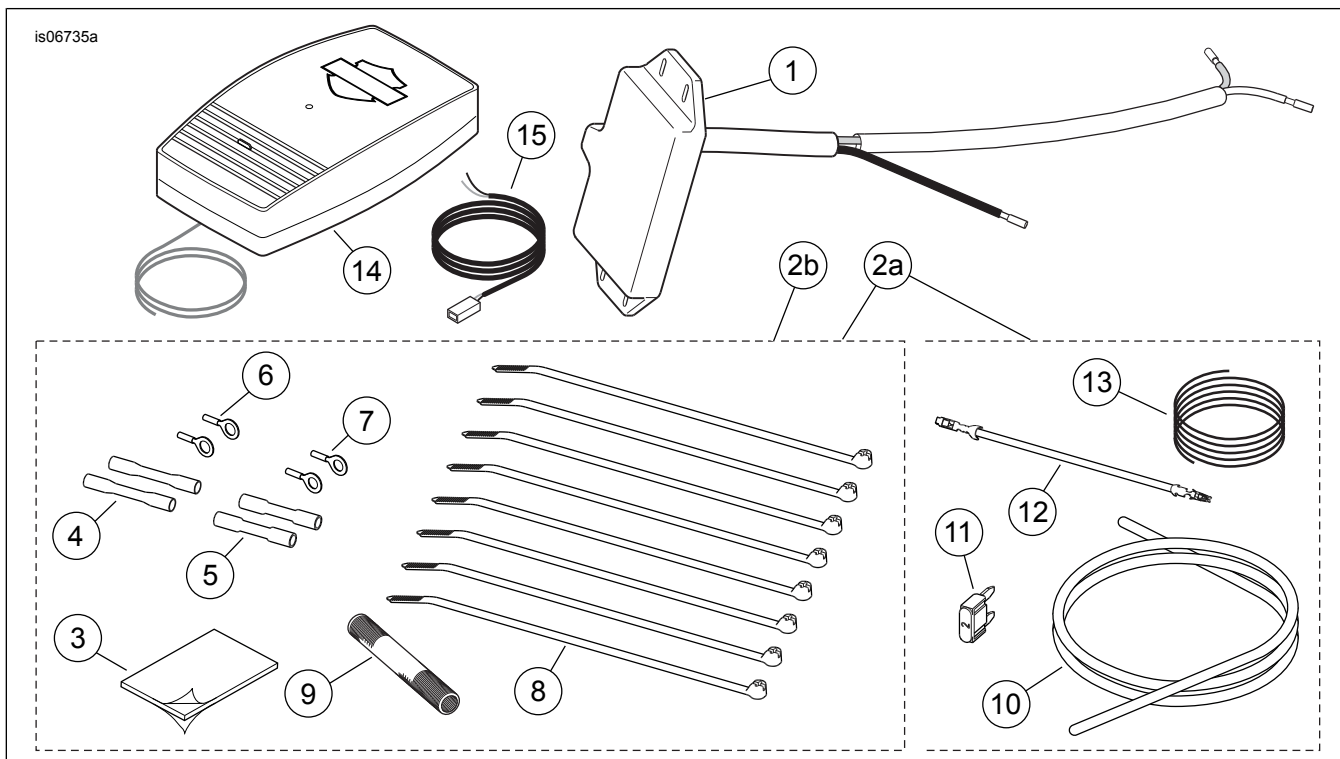

Figur 34. Reservdelar, fjärrkontroll garagedörröppnares kit

Tabell 4. Reservdelar, garagedörröppnares kit 91558-01B

Komponent	Beskrivning (antal)	Artikelnummer
1	Sändares församling	Säljs ej separat
2a	Hårdvara kit (inkluderar föremål 3-13)	91650-01A
3	Skumdyna, självhäftande dra tillbaka på båda sidorna. 2,54 x 3,81 cm (1.0 x 1.5 in)	Säljs ej separat
4	Förseglad skarvanslutning, #18-20 AWG (röd) (2)	70585-93
5	Förseglad skarvanslutning, #14-16 AWG (blå) (2)	70586-93
6	Ring-terminal, #18-22 AWG, för 5/16 diameters stöd	9859
7	Ring-terminal, #18-22 AWG, för 1/4 diameters stöd	9858
8	Buntband, svart. 20 cm (8 in) lång (8)	10006
9	Kabelkrets, vävd polyester, 76 mm (3 in) lång	70599-02
10	Kabelkrets, #8 x 0,84 m (33 in) lång (för 2004-senare V-Rod/2014-senare Touring modeller)	Säljs ej separat
11	Säkring, bladtyp, 2 Amp	54305-98
12	Säkringsblock adapterkabel, orange/vit	70329-04
13	Kabel, isolerad, svart, #20 AWG, 0,86 m (34 in) lång	Säljs ej separat
14	Mottagares församling	91560-01
15	Mottagares kabelförsamling	Säljs ej separat

Tabell 5. Reservdelar, sändare kit 91561-01B

Komponent	Beskrivning (antal)	Artikelnummer
1	Sändares församling	Säljs ej separat
2b	Hårdvara kit (inkluderar föremål 3-9)	91650-01
3	Skumdyna, självhäftande dra tillbaka på båda sidorna. 2,54 x 3,81 cm (1.0 x 1.5 in)	Säljs ej separat
4	Förseglad skarvanslutning, #18-20 AWG (röd) (2)	70585-93
5	Förseglad skarvanslutning, #14-16 AWG (blå) (2)	70586-93

**Tabell 5. Reservdelar, sändare kit 91561-01B**

<b>Komponent</b>	<b>Beskrivning (antal)</b>	<b>Artikelnummer</b>
6	Ring-terminal, #18-22 AWG, för 5/16 diameters stöd	9859
7	Ring-terminal, #18-22 AWG, för 1/4 diameters stöd	9858
8	Buntband, svart. 20 cm (8 in) lång (8)	10006
9	Kabelkrets, vävd polyester, 76 mm (3 in) lång	70599-02

**Tabell 6. Service-delar, mottagare kit 91562-01**

<b>Komponent</b>	<b>Beskrivning (antal)</b>	<b>Artikelnummer</b>
14	Mottagares församling	91560-01
15	Mottagares kabelförsamling	Säljs ej separat