



КОМПЛЕКТ ПУЛЬТА ДИСТАНЦІЙНОГО КЕРУВАННЯ СИСТЕМОЮ ВІДКРИВАННЯ ДВЕРЕЙ ГАРАЖА

ЗАГАЛЬНІ ВІДОМОСТІ

Артикули комплектів

91558-01B (комплект передавача/приймача), 91561-01B (комплект передавача), 91562-01 (комплект приймача)

Моделі

Відомості щодо підбору для моделей див. у роздрібному каталозі запчастин та аксесуарів або розділі "Частини та аксесуари" на веб-сайті www.harley-davidson.com (лише англійською мовою).

ПРИМІТКА

Моделі Touring 2014 року і пізніші з подвійними галогенними Фарами вимагають використання трипровідного передавача з цих комплектів. Попередній чотирипровідний передавач із комплектів передавача/приймача 91558-01 і 91558-01A або з комплекту передавача 91561-01 неможливо використовувати з цими фарами.

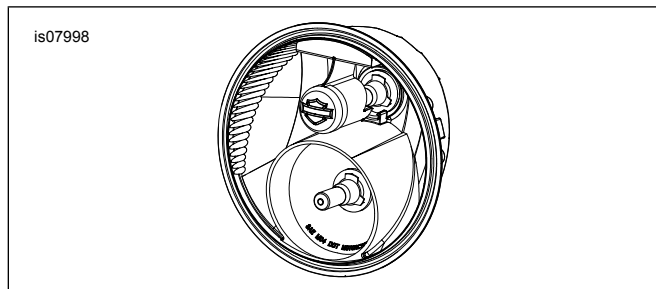

Малюнок 1. Ідентифікація подвійної галогенної лампи

Вимоги щодо інсталяції

Для моделей Softail 2011-2017 років, моделей Dyna 2012 року і пізніших і моделей Sportster 2014 року і пізніших необхідно окремо купувати джгут електричного роз'єму (частина № 72673-11).

Для моделей Softail 2018 року і пізніших моделей необхідно окремо купувати джгут електричного роз'єму (частина № 69201599A).

Для моделей Touring 2014-2016 років і пізніших необхідно окремо купувати джгут електричного роз'єму (частина № 69200722).

Для моделей Touring 2017 року і пізніших моделей необхідно окремо купувати джгут електричного роз'єму (частина № 69201599A).

Для моделей Street 2014 року і пізніших необхідно окремо купувати корпус Deutsch на 6 розеток (частина № 72136 - 94GY), вторинне блокування (частина № 72156-94), дві

роз'ємних клеми (частина № 72191-94) і чотири штифти ущільнення (частина № 72195-94).

У разі заміни передавача з оригінального обладнання (OE) на транспортному засобі CVO, необхідно окремо придбати три електричних клеми (частина № 74191-98) і один штифт ущільнення (частина № 74195-98).

Електроконтактне мастило Electrical Contact Lube (номер частини № 99861-02) або аналогічне необхідне після від'єднання кабелю акумуляторної батареї. Цей продукт можна отримати в дилера Harley-Davidson.

▲ ПОПЕРЕДЖЕННЯ

Правильно встановіть цей комплект, щоб гарантувати безпеку водія та пасажирів. Виконуючи процедури, дотримуйтеся відповідного посібника з обслуговування. Якщо ви нездатні виконати цю процедуру або у вас немає потрібних інструментів, для встановлення зверніться до дилера Harley-Davidson. Неправильне встановлення цього комплекту може призвести до смерті або серйозних травм. (00333b)

ПРИМІТКА

Ця інструкція відноситься до інформації, вміщеної в інструкцію з технічного обслуговування. Інструкції з технічного обслуговування для цього року/цієї моделі мотоцикла необхідні для встановлення цього комплекту. Посібники іншими мовами можна отримати в дилера Harley-Davidson.

Електричне перевантаження

ПОВІДОМЛЕННЯ

Є можливість перевантажити систему зарядки автомобіля, додавши занадто багато електричних аксесуарів. Якщо всі електричні аксесуари під час роботи споживають енергію в обсязі, який не здатна генерувати система заряджання транспортного засобу, це може призвести до розряджання акумулятора й пошкодження електричної системи транспортного засобу. (00211d)

▲ ПОПЕРЕДЖЕННЯ

Установлюючи будь-які електричні аксесуари, не перевищуйте максимальний номінал за силою струму для запобіжника чи автоматичного вимикача, що забезпечують захист ланцюга, у конструкцію якого вносяться зміни. Перевищення максимального номіналу за силою струму може призвести до несправності електричного обладнання, а відтак до смерті або серйозних травм. (00310a)

Передавач пульта дистанційного керування в комплектах 91558-01В та 91561-01В вимагає на **0,5 амперів** більше току від електромережі.

Вміст комплекту

Див Малюнок 34 , Таблиця 4 , Таблиця 5 , і Таблиця 6

Повідомлення FCC

ПРИМІТКА

Зміни або модифікації в цьому пристрої, які не були безпосередньо схвалені виробником, можуть позбавити користувача права користування обладнанням.

Це обладнання було перевірене й визнане таким, що відповідає встановленим обмеженням для цифрових пристроїв класу В відповідно до частини 15, підрозділ В Правил Федеральної комісії зв'язку. Ці обмеження покликані забезпечити розумний захист від небезпечного втручання в житлове середовище. Це обладнання генерує, використовує, і може випромінювати радіочастотну енергію, тому встановлення і використання з порушенням інструкції з експлуатації може призвести до виникнення шкідливих перешкод для радіокомунікацій. Однак, немає ніякої гарантії, що перешкоди не виникатимуть у окремих випадках встановлення.

Якщо це обладнання викликатиме появу шкідливих перешкод при прийомі радіо або телевізійних трансляцій, що можна виявити шляхом його вмикання і вимикання, користувачеві рекомендується спробувати усунути перешкоди за допомогою одного або декількох з наступних заходів:

- Переорієнтуйте або перемістіть антену.
- Збільшити відстань між устаткуванням і приймачем.
- Підключити обладнання до розетки за схемою, відмінною від тієї, до якої підключено приймач.
- Зверніться до дилера або досвідченого радіо/ТВ техника за допомогою.

УСТАНОВЛЕННЯ ПРИЙМАЧА

Лише комплекти 91558-01В та 91562-01

1. Від'єднайте кабель живлення від приводу блокування гаражних дверей для запобігання активації дверей під час установки.
2. Виберіть розетку 110 В без **комутації**, яка розташована або на найвищому рівні в гаражі, або найближче до передньої частини гаража, або в обох положеннях. Підключіть приймач пульта дистанційного керування системою відкривання гаражних дверей Harley-Davidson (14) до цієї розетки.

3. ПРИМІТКА

ДЛЯ ДЕЯКИХ систем відкривання дверей гаража приймач Harley-Davidson повинен бути підключеним до розетки від оригінального приймача пульта. При підключенні занадто близько до вихідного приймача ефективний діапазон обох передавачів може бути знижений до незадовільного рівня.

Знайдіть два вимикачі активації дверей гаража в одному з таких місць:

- a. Наявна настінна кнопка для відкривання дверей.
 - b. Блок приводу відкривання гаражних дверей підключений до кнопки відкривання.
4. Див. Малюнок 34 . Приєднайте оголений кінець проводів збірки кабелю приймача системи відкривання гаражних дверей Harley-Davidson (15) до клем системи відкривання дверей, що активують блок приводу відкривання дверей. Зверніться до документації виробника системи відкривання дверей щодо розташування контактних виводів і з'єднань.

5. ПРИМІТКА

Не видаляйте проводи, які спочатку були підключені до кнопки відкривання дверей або клем блоку приводу.

- Після монтажу встановіть кнопку відкривання гаражних дверей або блок приводу відкривання дверей у початковому місці розташування.
6. Проведіть збірку кабелю приймача системи відкривання дверей Harley-Davidson, під'єднану на кроці 4, до розетки, вибраної на кроці 2.
 7. Див. Малюнок 2 . Приєднайте з'єднувач до збірки кабелю приймача системи відкривання гаражних дверей Harley-Davidson в задній частині приймача системи відкривання дверей Harley-Davidson у вказаному місці розташування.
 8. Під'єднайте приймач системи відкривання дверей до вибраної розетки. Повторно підключіть блок приводу гаражних дверей до розетки.
 9. Натисніть кнопку системи відкривання дверей, вмонтовану в стіну гаража, щоб перевірити роботу кнопки.

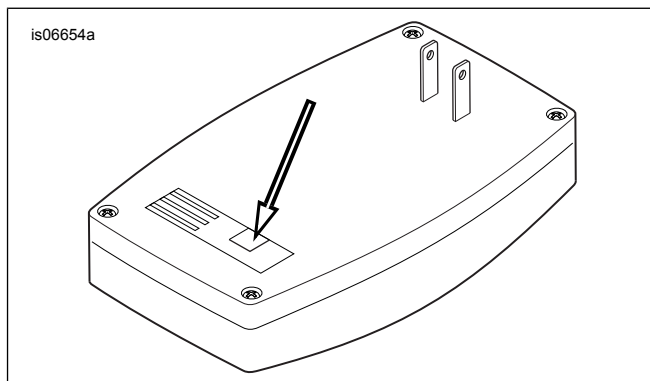

Малюнок 2. Приймач системи відкривання гаражних дверей, вид іззаду

ПІДГОТОВКА

Загальні положення

Кожен транспортний засіб вимагає очищення або зливу паливної системи, від'єднання негативного кабелю акумуляторної батареї, а в деяких випадках виймання або

підняття паливного бака. Вкрай важливо використовувати належний посібник з обслуговування разом із комплектом.

Паливна система

▲ ПОПЕРЕДЖЕННЯ

Щоб запобігти розбризкуванню пального, продуйте паливну систему високого тиску перед від'єднанням паливопроводу постачання пального. Бензин є надзвичайно легкозаймистою та вибухонебезпечною речовиною, яка може призвести до смерті або отримання серйозної травми. (00275a)

▲ ПОПЕРЕДЖЕННЯ

Від'єднання паливопроводу карбюратора від паливного клапану може спричинити витікання бензину. Бензин є надзвичайно легкозаймистою та вибухонебезпечною речовиною, яка може призвести до смерті або отримання серйозної травми. Негайно витріть пролите пальне та належним чином утилізуйте ганчір'я. (00256a)

▲ ПОПЕРЕДЖЕННЯ

Обслуговуючи паливну систему, не куріть і не допускайте утворення відкритого полум'я або іскор у безпосередній близькості від неї. Бензин є надзвичайно легкозаймистою та вибухонебезпечною речовиною, яка може призвести до смерті або отримання серйозної травми. (00330a)

1. Для моделей EFI, KPM V-Rod:
 - a. Злити та відключити паливний трубопровід. Див. посібник з обслуговування.
2. Для моделей, оснащених карбюратором:
 - a. установіть клапан паливного трубопроводу в положення OFF. Зніміть паливний трубопровід з клапану.
3. Моделі Dyna, Softail та Sportster:
 - a. необхідно зняти або злегка підняти паливний бак для доступу до джгута проводів. Див. відповідний розділ (карбюратор або двигун EFI Engine) посібника з обслуговування стосовно інструкцій щодо зняття паливного бака.

ПРИМІТКА

Якщо потрібно зняти паливний бак із панеллю приладів, дотримуйтеся інструкцій посібника з обслуговування щодо зняття паливного бака з панеллю приладів перед зняттям бака.

Електрична система

▲ ПОПЕРЕДЖЕННЯ

Щоб запобігти випадковому запуску транспортного засобу, що може спричинити смерть або серйозні травми, перед продовженням від'єднайте головний запобіжник. (00251b)

▲ ПОПЕРЕДЖЕННЯ

Щоб запобігти випадковому запуску транспортного засобу, що може спричинити смерть або серйозні травми, перед продовженням від'єднайте негативний (-) кабель акумулятора. (00048a)

ПРИМІТКА

Для моделей Sportste® 2004 року та пізніших негативний кабель акумулятора найлегше відключається на карттері двигуна.

Із сиреною безпеки

1. Для транспортних засобів 2007 року та пізніших, обладнаних сиренами безпеки:
 - a. Маючи при собі брелок безпеки, встановіть перемикач запалювання в положення ON.
 - b. Після того, як систему вимкнено, вимкніть вимикач запалювання.
 - c. **НЕГАЙНО** видаліть основний запобіжник. Див. посібник з обслуговування.
2. Для транспортних засобів 2006 року та раніших, обладнаних сиренами безпеки:
 - a. Вимкніть сирену за допомогою брелока або коду безпеки.
 - b. Видаліть головний запобіжник або негативний кабель акумулятора. Див. посібник з обслуговування.
 - c. Вимкніть запалювання за допомогою перемикача.

БЕЗ сирени безпеки

1. Моделі з головним запобіжником:
 - a. Вийміть основний запобіжник. Див. посібник з обслуговування.
2. Для моделей з основним автоматичним вимикачем:
 - a. Зніміть сидіння та збережіть все устаткування для встановлення сидіння. Див. посібник з обслуговування.
 - b. Від'єднайте негативний кабель акумулятора. Див. посібник з обслуговування.
 - c. Вимкніть запалювання за допомогою перемикача.

Для всіх транспортних засобів з основним запобіжником

1. Для всіх моделей, окрім VRSC: зніміть сидіння і збережіть устаткування для встановлення сидіння. Вийміть основний запобіжник. Див. посібник з обслуговування.

2. **Моделі VRSC:** зніміть праву бічну кришку. Вийміть основний запобіжник. Див. посібник з обслуговування.

2. **Усі моделі:** вимкніть запалювання, якщо ще не зробили цього.

Для всіх транспортних засобів з основним автоматичним вимикачем

1. Зніміть сидіння та збережіть устаткування для встановлення сидіння. Від'єднайте негативний (чорний) кабель акумулятора. Див. посібник з обслуговування.

УСТАНОВЛЕННЯ ПЕРЕДАВАЧА

Таблиця 1. Швидка довідка з установаження передавача

Модель	Прикріпіть передавач до:	Прокладіть проводи:
Dyna (всі)	Проведіть джгут під сидінням біля акумулятора за допомогою хомутів (Див. Рисунок 3.).	Спрямуйте по правій стороні рами.
Softail (1999-earlier)	Закріпіть корпус передавача та коротку ділянку трубопроводу до проводів транспортного засобу під сидінням за допомогою хомутів (Див. Рисунок 4.).	у напрямку фари.
Softail (2000–2017 рр. за винятком Deuce)	Прокладіть джгут між рамою транспортного засобу, задньою вилкою та задньою шиною за допомогою хомутів (Див. Рисунок 5. і Малюнок 6).	до акумуляторного відсіку, далі по правій стороні рами.
Softail (2018 р. і пізніші моделі)	Проведіть головний джгут під правою кришкою за допомогою хомутів. (Див. Рисунок 9.)	Проведіть головний джгут під передньою частиною сидіння.
Softail Deuce (2000-later)	Поверхня під сидінням нижче ЕСМ / модуля запалювання з накладкою з пінопласту (Див. Рисунок 7.).	Спрямуйте по правій стороні рами.
Sportster (1994-2003)	Проведіть головний джгут під сидінням, якнайдалі від паливного бака, за допомогою хомутів (Див. Рисунок 8.).	Спрямуйте до фари.
Sportster (2004-later)	Проведіть джгут поруч із головним тримачем запобіжника, за електричною бічною панеллю. Поверніть сторону з печатною платою у протилежний бік від акумулятора. Закріпіть за допомогою хомутів.	Спрямуйте до фари.
вулиця:	Під сидінням поруч з ЕСМ, за допомогою пінної стрічки.	Спрямуйте до фари.
FLHR Touring/ FLRT Trike (всі)	По правій стороні рами поблизу трубки вилки усередині обтічника, за допомогою накладки з пінопласту (зніміть спочатку фару) (Див. Рисунок 10.).	
Touring/Trike (FLHT/X, FLTR, 2013 року та раніші)	На верхній внутрішній стороні за допомогою накладки з пінопласту (зніміть спочатку зовнішній обтічник) (Див. Рисунок 11. і Малюнок 12).	
Touring/Trike (FLHT/X, FLTR, 2014 року та пізніші моделі)	<ul style="list-style-type: none"> • FLHT/X БЕЗ підсилювача, установаженого на обтічник: ліва сторона верхнього опорного кронштейна за допомогою пінної стрічки (Див. Рисунок 13. , вид зверху). • FLHT/X ІЗ підсилювачем, установаженим на обтічник: прикріпіть до передньої частини кронштейна підсилювача (Див. Рисунок 13. , вид знизу). • FLTR із підсилювачем, установаженим на обтічник, або без нього: плоска поверхня між правою частиною радіо і корпусом правого динаміка, з накладки з пінопласту (Див. Рисунок 14.). 	
V-Rod (2002-2003)	Обплетення дроту мотоцикла під лівою кришкою з решіткою, за допомогою хомутів (Див. Рисунок 15. і Малюнок 16).	
V-Rod (2004 року і пізніші)	Нижня сторона джгутів блоку запобіжників під повітряною коробкою, за допомогою хомутів (Див. Рисунок 15. і Малюнок 17).	
Докладнішу інформацію про встановлення для відповідної моделі див. представлених після цієї таблиці.		в розділах, що

Лише комплекти 91558-01B та 91561-01B

ПРИМІТКА

- Для моделей **Touring 2014 року і пізніших з подвійними галогенними фарами** необхідно використовувати трипровідний передавач із цих комплектів. Попередній **чотирипровідний** передавач із комплектів передавача/приймача 91558-01 і 91558-01A або з комплекту передавача 91561-01 **неможливо** використовувати з подвійними галогенними фарами (Див. Рисунок 1.).
- Діапазон ефективності передавача може змінюватися в залежності від моделей мотоциклів. Для кращого **діапазону** відкривання дверей гаража, розташуйте передавач на мотоциклі якнайдалі від великих металевих поверхонь.
- Для кращої **якості** відкривання дверей гаража, тримайте передавач і проводи якнайдалі від джерел тепла транспортного засобу
- Не обмежуйте видимість схеми на передавачі, коли прикріплюєте накладку з пінопласту на передавач або монтуєте передавач на транспортний засіб. Червоний світлодіод на стороні схеми повинен залишатися видимим для програмування приймача-передавача. Для кращого зчеплення використовуйте ізопропіловий спирт для очищення накладки з пінопласту для кріплення поверхонь.

1. Див. Малюнок 34 . Зніміть захисну стрічку з клейової основи на одній стороні накладки з пінопласту (3). Розташуйте накладку на пластиковому корпусі передавача (1). Міцно притисніть у відповідному положенні.
2. Знайдіть інструкції для відповідної моделі в наступних розділах.

Моделі Dyna

1. Видаліть болти кріплення паливного бака. Див. відповідний розділ (карбюратор або двигун EFI Engine) посібника з обслуговування.
2. Див. Малюнок 3 . За допомогою хомутів прикріпіть передавач до джгута дротів Dyna (3), розташованого під сидінням та біля відсіку для акумуляторів. Прокладайте дроти передавача вперед вздовж правої сторони рамки.
3. Перейдіть до розділу **З'єднання джгутів** .

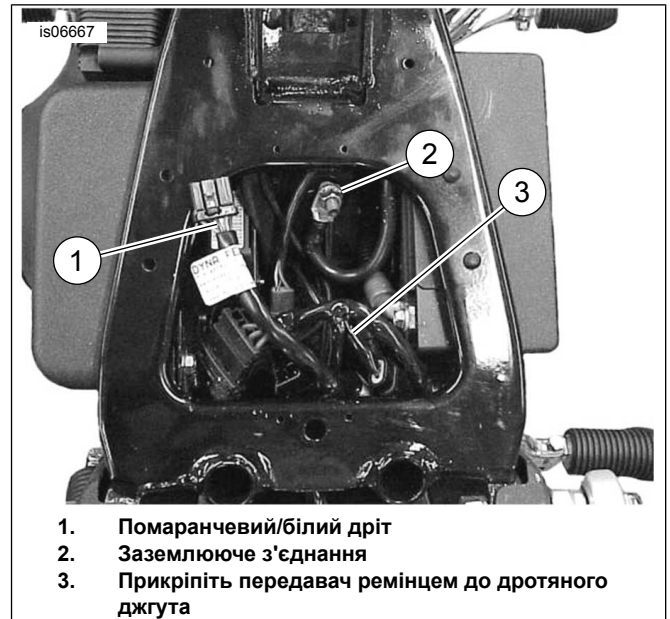

1. Помаранчевий/білий дріт
2. Заземлююче з'єднання
3. Прикріпіть передавач ремінцем до дротяного джгута

Малюнок 3. Монтаж передавача (Dyna)

Моделі Softail 1999 року та раніші

1. Видаліть болти кріплення паливного бака. Див. відповідний розділ (карбюратор або двигун EFI Engine) посібника з обслуговування.
2. Див. Малюнок 4 . Видаліть гвинт заземлення (1) на верхній частині рами, під сидінням біля паливного бака.
3. Див. Малюнок 34 . Використовуйте кабельні ремені (8), щоб закріпити **тільки корпус передавача і короткий ділянку трубопроводу** до проводів мотоцикла, що направляються вперед до фари.
4. Перейдіть до розділу **З'єднання джгутів** .



Малюнок 4. Монтаж передавача (Моделі Softail 1999 року і раніші)

Моделі Softail 2000-2017 рр. крім Deuce (FXSTD)

1. Видаліть болти кріплення паливного бака. Див. відповідний розділ (карбюратор або двигун EFI Engine) посібника з обслуговування.
2. Зніміть задню захисну щітку (внутрішнє крило) згідно з інструкціями у посібнику з обслуговування.
3. Див. Малюнок 5 . За допомогою хомутів прикріпіть передавач (3) до джгута, розташованого між рамою, задньою вилкою (2) і задньою шиною (1).
4. Див. Малюнок 6 . Проведіть дроти передавача (2) до акумуляторного відсіку (4) і вздовж правої сторони рами.
5. Перейдіть до розділу **З'єднання джгутів** .



Малюнок 5. Монтаж передавача, моделі Softail 2000-2017 рр. за винятком Deuce (показано FLSTC)



Малюнок 6. Електричні та наземні підключення, моделі Softail 2000-2017 рр. (показано FLSTC)

Softail Deuce (FXSTD)

1. Видаліть болти кріплення паливного бака. Див. відповідний розділ (карбюратор або двигун EFI Engine) посібника з обслуговування.
2. Зніміть захисну стрічку з клейової основи на одній стороні накладки з пінопласту на передавачі.
3. Див. Малюнок 7 . Установіть передавач на поверхню під ECM / модулем запалювання. Прокладайте дроти передавача вперед вздовж правої сторони рамки.
4. Перейдіть до розділу **З'єднання джгутів** .

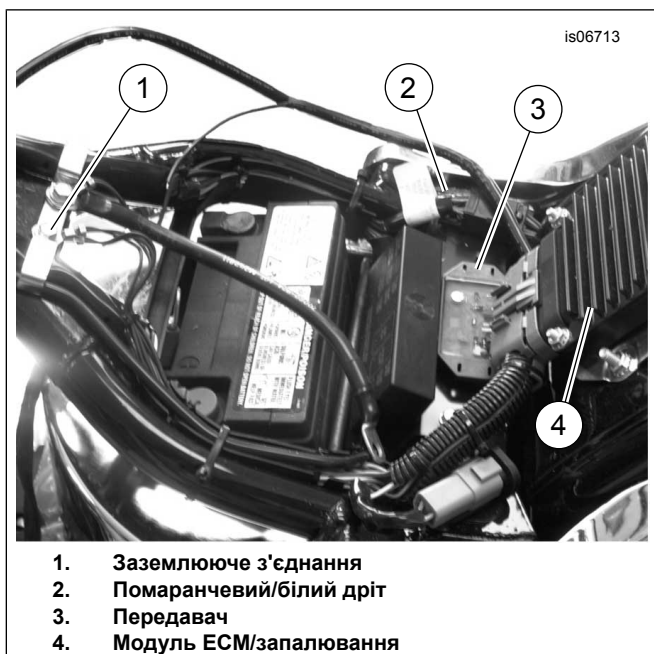

1. Заземлююче з'єднання
2. Помаранчевий/білий дрiт
3. Передавач
4. Модуль ЕСМ/запалювання

Малюнок 7. Монтаж передавача, Deuce

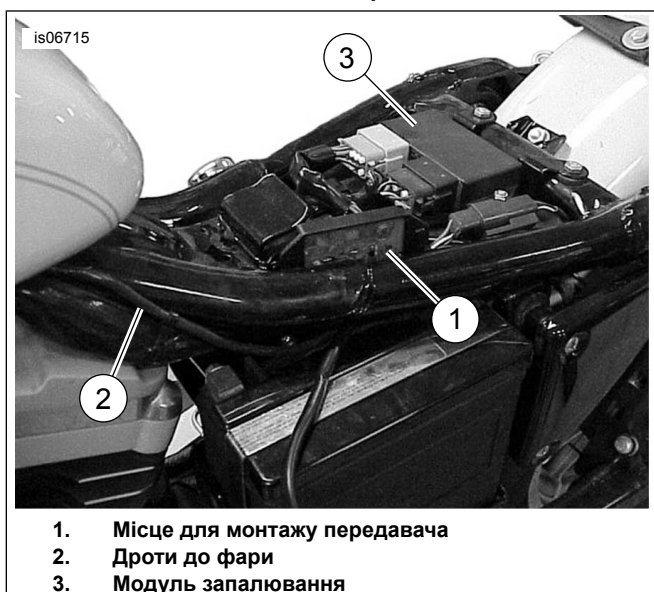

1. Місце для монтажу передавача
2. Дроти до фари
3. Модуль запалювання

Малюнок 8. Монтаж передавача і прокладення дроту (моделі Sportster 2003 року і раніші)

Softail 2018 року і пізніші

1. Зніміть праву бічну кришку.
2. Див. Рисунок 9. **На передавачі:** обріжте помаранчевий/білий провід (2) до такої ж довжини, що і чорний провід (3). Видаліть відрізаний помаранчевий/білий провід з оболонки.
3. Установіть передавач за допомогою хомутів.
 - a. Розташуйте передавач (6) перед головним джгутом, установивши його в майже горизонтальному положенні. Проводи, що виходять із корпусу, мають бути зверху і прокладені всередину до компонентів транспортного засобу.

- b. Установіть хомут (5) у передній отвір корпусу передавача.
 - c. Виконайте остаточне коректування положення передавача.
 - d. Закріпіть хомут (5).
4. Заправте проводи передавача (4) за проводами головного джгута. Проведіть проводи головного джгута навколо модуля АБС/НСU та під передньою частиною сидіння.
 5. Перейдіть до розділу «З'єднання джгутів».

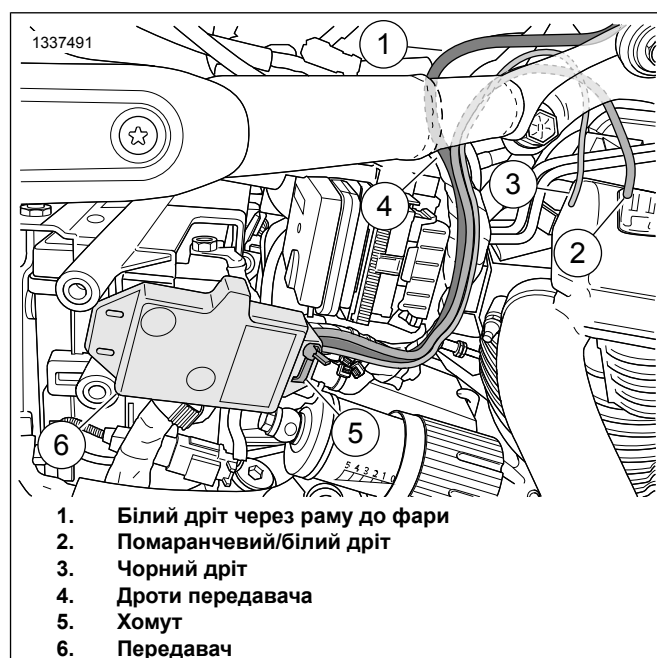

1. Білий дрiт через раму до фари
2. Помаранчевий/білий дрiт
3. Чорний дрiт
4. Дроти передавача
5. Хомут
6. Передавач

Малюнок 9. Монтаж передавача і прокладення дроту (моделі Softail 2018 року і пізніші)

Моделі Sportster 1994-2003 рр.

1. Видаліть бак для пального. Див. відповідний розділ (карбюратор або двигун EFI Engine) посібника з обслуговування.
2. Див. Малюнок 8 . Розташуйте передавач (1) на основному джгуті проводів під сидінням якомога далі від паливного бака. Закріпіть передавач на джгут за допомогою ремінців кабелю з комплекту.
3. Перейдіть до розділу **З'єднання джгутів** .

Моделі Sportster 2004 року та пізніші

1. Видаліть бак для пального. Див. відповідний розділ (карбюратор або двигун EFI Engine) посібника з обслуговування.
2. Зніміть електричну бічну кришку на лівій стороні біля акумулятора.

3. Див. Малюнок 34 . Розташуйте передавач (1) за бічною електричною кришкою. Зорієнтуйте передавач таким чином, щоб печатні плати були спрямовані у протилежну сторону від акумулятора. Прикріпіть передавач до джгута за допомогою хомутів із комплекту (8).
4. Перейдіть до розділу **З'єднання джгутів** .

Вуличні моделі

1. Див. посібник з обслуговування. Видаліть бак для пального.
2. Зніміть праву бічну кришку.
3. Зніміть захисну стрічку з клейової основи на одній стороні накладки з пінопласту на передавачі.
4. Розташуйте передавач (1) під кріслом поблизу ECM. Переконайтеся, що панель сидіння не контактує з передавачем.
5. Перейдіть до розділу **З'єднання джгутів** .

Моделі FLHR Touring/FLRT Trike

1. Зніміть фару з обтічника відповідно до інструкцій, наведених у посібнику з обслуговування.
2. Зніміть захисну стрічку з клейової основи на одній стороні накладки з пінопласту на передавачі.
3. Див. Малюнок 10 . Змонтуйте передавач на правій стороні рами поблизу вилки трубки.
4. Перейдіть до розділу **З'єднання джгутів** .

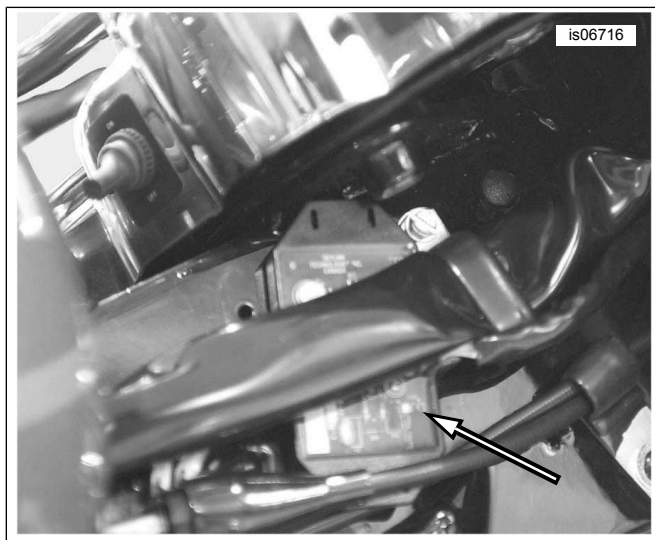

Малюнок 10. Монтаж передавача поблизу вилки трубки (Моделі FLHR 2013 року і раніші)

Моделі FLHT, FLHX та FLTR Touring 2013 року і раніші, або моделі Trike

1. Зніміть зовнішній обтічник, дотримуючись інструкцій у посібнику з обслуговування.
2. Зніміть захисну стрічку з клейової основи на одній стороні накладки з пінопласту на передавачі.
3. Див. Малюнок 11. (Моделі FLHT, FLHX) або Малюнок 12 . (Моделі FLTR). Установіть передавач на верхню частину обтічника.
4. Перейдіть до розділу **З'єднання джгутів** .

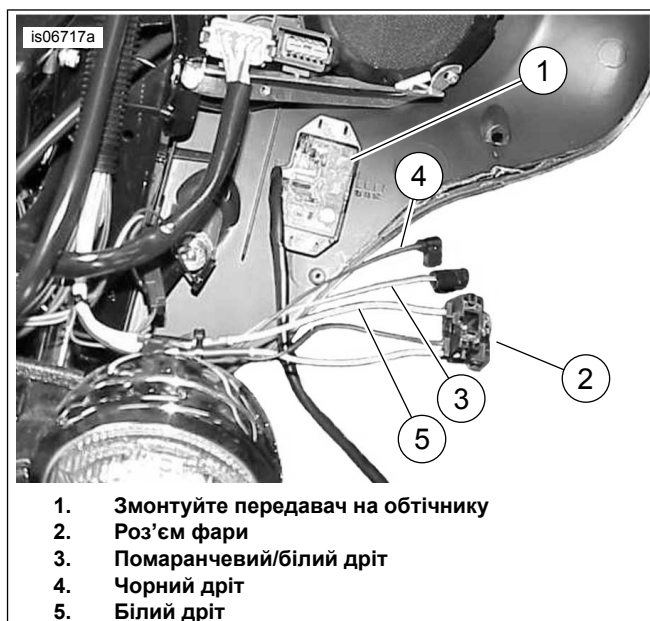

Малюнок 11. Провід для з'єднань передавача (Моделі FLHT/X 2013 року і раніші)

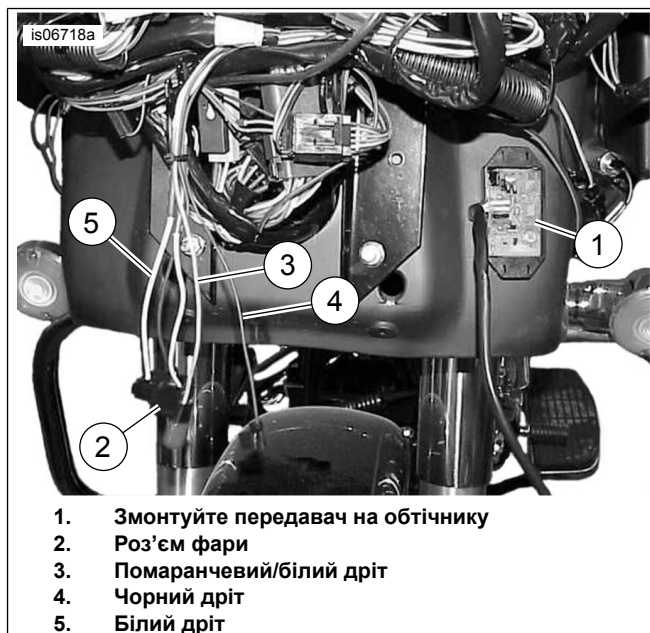

Малюнок 12. Провід для з'єднань передавача (Моделі FLTR 2013 року і раніші)

Моделі 2014-2016 FLHT і FLHX Touring або Trike

ПРИМІТКА

- Необхідно окремо купувати джгут електричного роз'єму (Частина № 69200722).
 - У джгуті електричного підключення може бути з'єднано до трьох аксесуарів.
 - Електричні роз'єми ідентифікуються у посібнику з обслуговування за номером та літерою, показаними тут у дужках.
1. Зніміть зовнішній обтічник, дотримуючись інструкцій в посібнику з обслуговування.
 2. Див. Малюнок 13 . **Моделі без підсилювача, встановленого на обтічник:**
 - a. Зніміть захисну стрічку з клейової основи на одній стороні накладки з пінопласту на передавачі.
 - b. Змонтуйте передавач (1) на ліву сторону верхнього опорного кронштейна.
 - c. Перейдіть до розділу **З'єднання джгутів** .
 3. **Моделі з підсилювачем, встановленим на обтічник:**
 - a. Вставте передавач (1) у затискач (3) на передній панелі кронштейна підсилювача.
 - b. Перейдіть до розділу **З'єднання джгутів** .

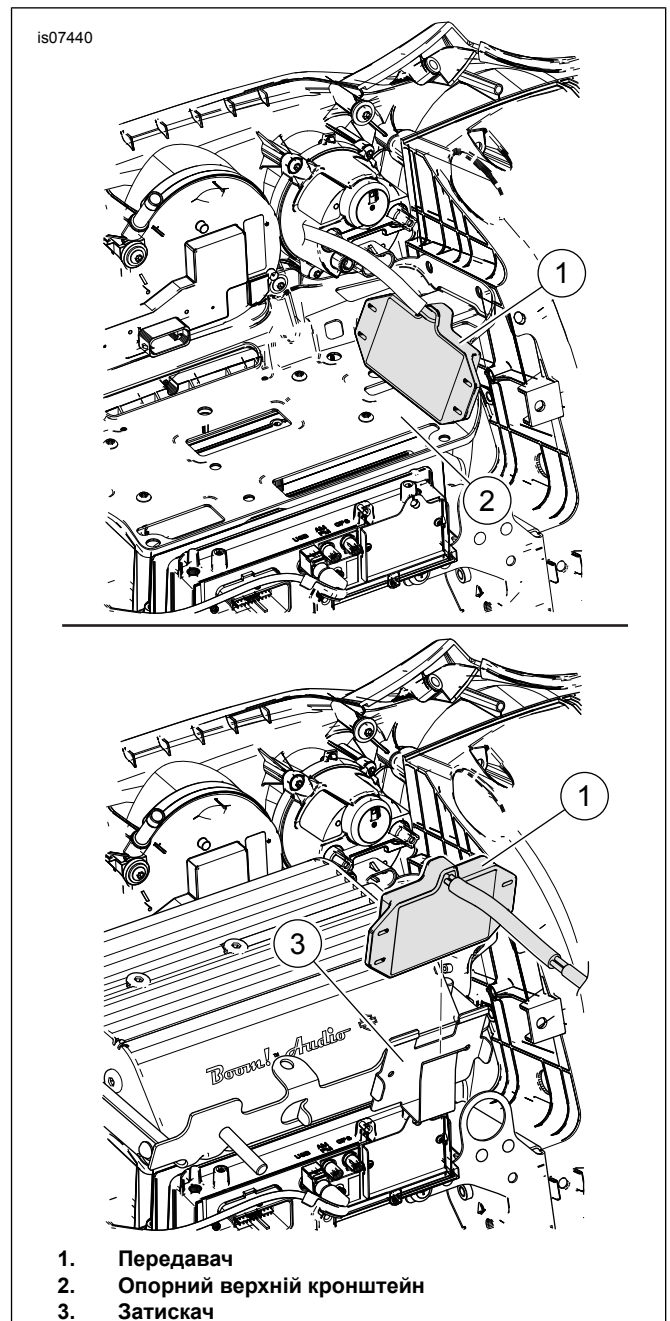

Малюнок 13. Монтаж передавача (Моделі 2014-2016 FLHT і FLHX Touring або Trike)

Моделі 2014-2016 FLTR Touring

ПРИМІТКА

- Необхідно окремо купувати джгут електричного роз'єму (Частина № 69200722).
 - У джгуті електричного підключення може бути з'єднано до трьох аксесуарів.
 - Електричні роз'єми ідентифікуються у посібнику з обслуговування за номером та літерою, показаними тут у дужках.
1. Зніміть зовнішній обтічник, дотримуючись інструкцій у посібнику з обслуговування.

2. Див. Малюнок 14 . Зніміть захисну стрічку з клейової основи на одній стороні накладки з пінопласту на передавачі.
3. Установіть передавач на плоску поверхню між правою стороною радіоприймача та корпусу правого динаміка.
4. Перейдіть до розділу **З'єднання джгутів** .

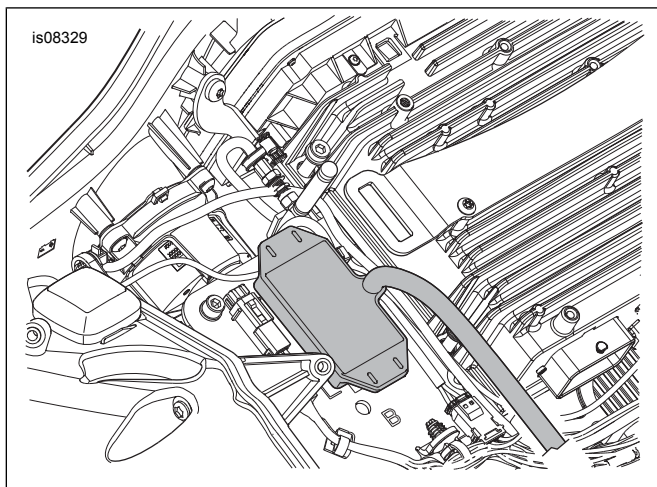

Малюнок 14. Монтаж передавача (Моделі FLTR Touring 2015-2016 рр.)

Моделі FLHT і FLHX Touring або Trike 2017 року і пізніші

ПРИМІТКА

- Необхідно окремо купувати джгут електричного роз'єму (Частина № 69201599), якщо не встановлено.
- У джгуті електричного підключення може бути з'єднано до трьох аксесуарів.
- Електричні роз'єми ідентифікуються у посібнику з обслуговування за номером та літерою, показаними тут у дужках.

1. Зніміть зовнішній обтічник, дотримуючись інструкцій в посібнику з обслуговування.
2. Див. Рисунок 15. . **Моделі без підсилювача, встановленого на обтічник:**

- a. Зніміть захисну стрічку з клейової основи на одній стороні накладки з пінопласту на передавачі.
- b. Змонтуйте передавач (1) на ліву сторону верхнього опорного кронштейна.
- c. Перейдіть до розділу **З'єднання джгутів** .

3. **Моделі з підсилювачем, встановленим на обтічник:**

- a. Вставте передавач (1) у затискач (3) на передній панелі кронштейна підсилювача.
- b. Перейдіть до розділу **З'єднання джгутів** .

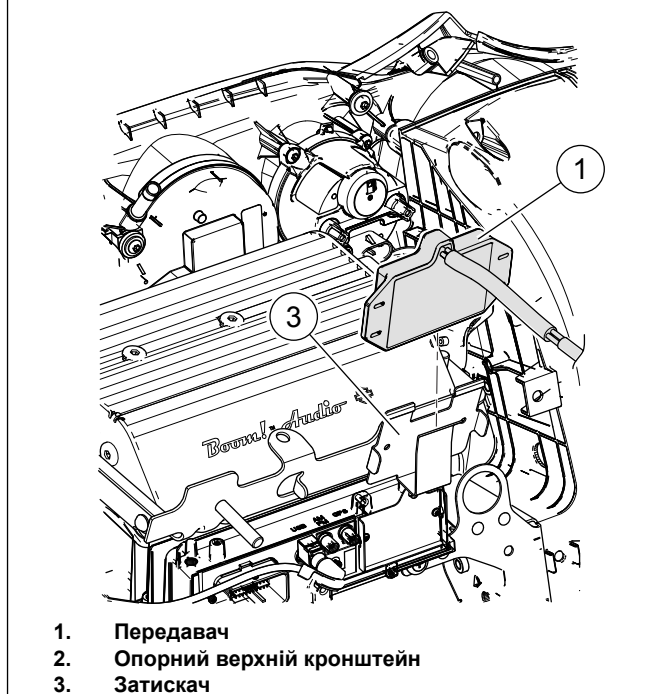
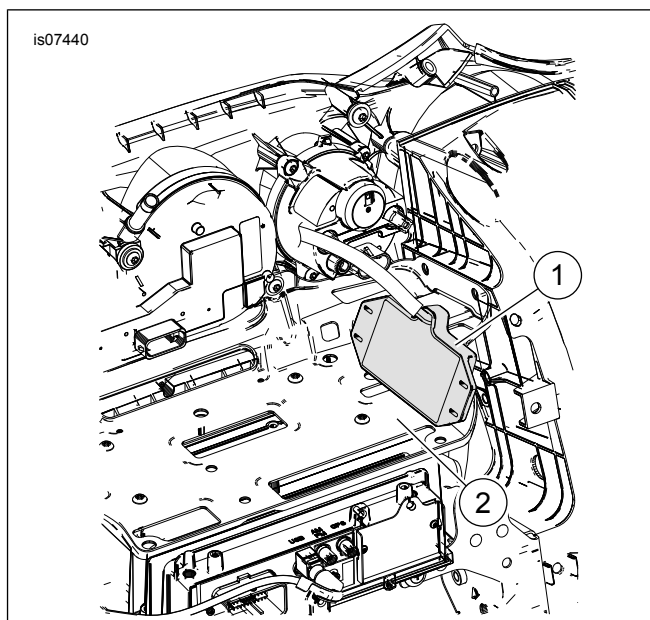

1. Передавач
2. Опорний верхній кронштейн
3. Затискач

Малюнок 15. Монтаж передавача (Моделі 2017 FLHT і FLHX Touring або Trike)

Моделі FLTR Touring 2017 року і пізніші

ПРИМІТКА

- Необхідно окремо купувати джгут електричного роз'єму (Частина № 69201599), якщо не встановлено.
 - У джгуті електричного підключення може бути з'єднано до трьох аксесуарів.
 - Електричні роз'єми ідентифікуються у посібнику з обслуговування за номером та літерою, показаними тут у дужках.
1. Зніміть зовнішній обтічник, дотримуючись інструкцій у посібнику з обслуговування.

2. Малюнок 16 . Зніміть захисну стрічку з клейової основи на одній стороні накладки з пінопласту на передавачі.
3. Установіть передавач на плоску поверхню між правою стороною радіоприймача та корпусу правого динаміка.
4. Перейдіть до розділу **З'єднання джгутів** .

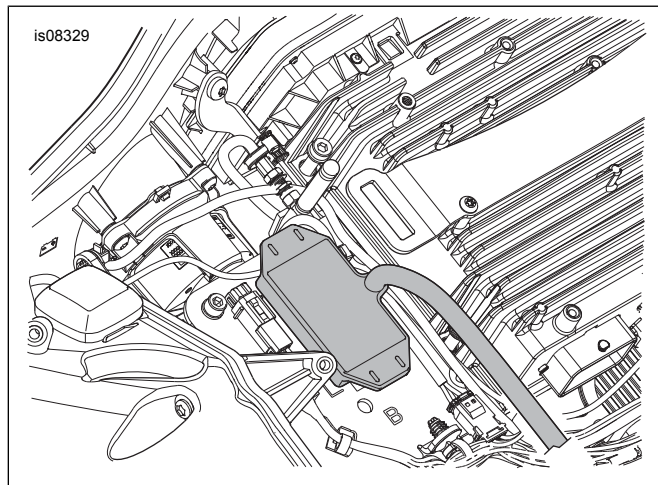

Малюнок 16. Монтаж передавача (Моделі FLTR Touring 2017 року і пізніші)

Моделі V-Rod 2002-2003 рр.

1. Див. Малюнок 17 . Зніміть гвинт (3), який кріпить передню ліву кришку з решіткою (1) на мотоцикл. Підніміть кришку з решіткою з виступів (2) для видалення кришки.
2. Див. Малюнок 18 . За допомогою хомутів прикріпіть передавач (1) до корпусу дроту мотоцикла (2), як показано на малюнку.
3. Перейдіть до розділу **З'єднання джгутів** .



Малюнок 17. Ліва кришка з решіткою (показано 2002-2003 V-Rod)

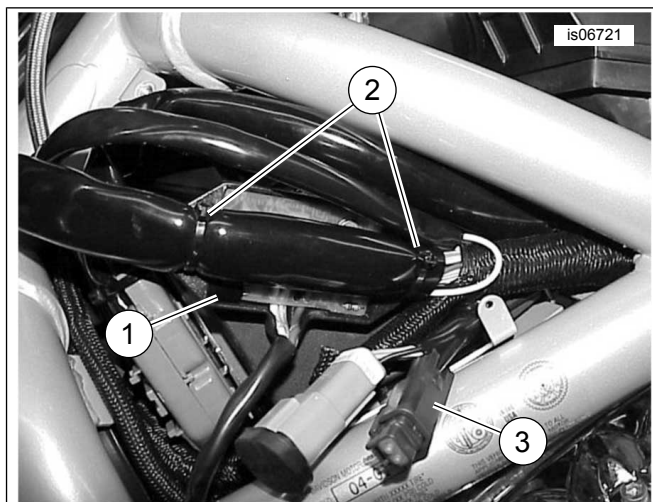

1. Передавач
2. Закріпіть кабель передавача на корпусі дроту
3. З'єднувач із чорним (дротом заземлення) і помаранчевим дротами

Малюнок 18. Монтаж передавача (лише V-Rod 2002-2003 рр.)

Моделі V-Rod 2004 року та раніші моделі

1. Див. Малюнок 17 . Зніміть гвинт (3), який кріпить передню ліву кришку з решіткою (1) на мотоцикл. Підніміть кришку з решіткою з виступів (2) для видалення кришки.
2. Див. Малюнок 19 . Зніміть кришку повітряного фільтра. Обертайте передавач (1) таким чином, щоб відкрита сторона схеми була спрямована догори. Заправте передавач під джгути блоку запобіжників. Пропустіть два кабельні ремені з комплекту через фланці передавача, щоб зафіксувати передавач на джгутах блоку запобіжників.
3. Перейдіть до розділу **З'єднання джгутів** .



1. Передавач
2. Джгути блоку запобіжників (2)

Малюнок 19. Монтаж передавача (моделі V-Rod 2004 року і пізніші)

З'ЄДНАННЯ ДЖГУТІВ

ПРИМІТКА

- **Моделі Touring 2014 року і пізніші з подвійними галогенними фарами** вимагають використання трипровідного передавача з **цих** комплектів. Попередній **чотирипровідний** передавач із комплектів передавача/приймача 91558-01 і 91558-01A або з комплекту передавача 91561-01 **неможливо** використовувати з подвійними галогенними фарами (Див. Рисунок 1.).
- Якщо знову встановлений передавач має як білий дріт, так і **жовтий дріт (чотирипровідний передавач)** , з'єднайте ці дроти з відповідними проводами фар (білий до білого, жовтий до жовтого).

Якщо нещодавно встановлений передавач замінює **передавач із оригінального обладнання** на транспортному засобі CVO:

- Витягніть три дроти і термінали з чотирьохпозиційного роз'єму Deutsch на **старому** передавачі (частина № 92600009) згідно з інструкціями в посібнику з обслуговування.
- Обріжте дроти на **новому** передавачі до тієї ж довжини, як на старому передавачі.
- Установіть термінал (частина № 74191-98, придбаний окремо) на кінці кожного дроту згідно з інструкціями посібника з обслуговування.
- Уставте дроти та клеми в чотиристоронній роз'єм Deutsch, як зазначено в Таблиця 2 .

Таблиця 2. Проводка роз'єму передавача (моделі CVO)

Порожнина	Колір дроту
1	Помаранчевий/білий
2	Свічка
3	Білий
4	Чорний

Таблиця 3. Короткий довідник щодо з'єднання джгутів передавача

Модель	Дріт чорний (заземлення):	Дріт помаранчевий/білий (живлення):	Білий дріт (сигнал Hi Beam):
Dyna (моделі 2003 року і раніші)	Кільцевий термінал до штирів заземлення.	Зростіть для транспортного засобу Помаранчевий/білий дріт.	Зростіть із білим дротом фари.
Моделі Dyna (2004-2011 рр.)	Кільцевий термінал до штирів заземлення.	До адаптера блоку запобіжника.	Зростіть із білим дротом фари.
Dyna (моделі 2012 року і пізніші)	До чорного дроту електричних роз'ємів 72673-11.	До червоного/жовтого дротів джгута електричних роз'ємів 72673-11.	Зростіть із синім/білим дротом транспортного засобу.
Softail (моделі 2003 року і раніші)	Кільцевий термінал до штирів заземлення.	Зростіть для транспортного засобу Помаранчевий/білий дріт.	Зростіть із білим дротом фари.
Softail (2004-2010 рр.)	Кільцевий термінал до штирів заземлення.	До адаптера блоку запобіжника.	Зростіть із білим дротом фари.
Softail (2011-2017 рр.)	До чорного дроту електричних роз'ємів 72673-11.	До червоного/жовтого дротів джгута електричних роз'ємів 72673-11.	Зростіть із синім/білим дротом фари.
Softail (2018 р. і пізніші моделі)	До чорного проводу джгута електричного з'єднання 69201599.	До фіолетового/синього проводу джгута електричного з'єднання 69201599.	Зростіть із синім/білим дротом транспортного засобу.
Sportster (2013-earlier)	Кільцевий термінал до штирів заземлення.	Зростіть для транспортного засобу Помаранчевий/білий дріт.	Зростіть із білим дротом фари.
Sportster (2014-later)	До чорного дроту електричних роз'ємів 72673-11.	До червоного/жовтого дротів джгута електричних роз'ємів 72673-11.	Зростіть із білим дротом фари.
Street (моделі 2014 року та пізніші)	До порожнини 2 корпусу розетки Datalink [92B].	До порожнини 5 корпусу розетки Datalink [92B].	Зростіть із синім/білим дротом транспортного засобу.
Touring/Trike (2013-earlier)	Кільцевий термінал до штирів заземлення.	Зростіть із помаранчевим/білим дротом лампи в позиції HDI від невикористаного роз'єму [29B].	Зростіть із білим дротом фари.
Touring/Trike (2014-2016)	До чорного дроту електричних роз'ємів 69200722.	До фіолетового/синього дроту джгута електричних роз'ємів 69200722.	Зростіть із синім/білим дротом транспортного засобу.

Таблиця 3. Короткий довідник щодо з'єднання джгутів передавача

Модель	Дріт чорний (заземлення):	Дріт помаранчевий/білий (живлення):	Білий дріт (сигнал Hi Beam):
Touring/Trike (2017-later)	До чорного дроту електричних роз'ємів джгутів 69201599.	До фіолетового/синього дроту джгута електричних Джгут 69201599A.	Зростіть із синім/білим дротом транспортного засобу.
V-Rod (моделі 2004 року і раніші)	Кільцевий термінал до штирів заземлення.	Зростіть із помаранчевим/білим дротом лампи в позиції HDI від невикористаного роз'єму [29A].	Зростіть із білим дротом фари.
V-Rod (моделі 2005 року і пізніші)	Кільцевий термінал до штирів заземлення.	Зростіть із білим/помаранчевим/дротом фари в роз'ємі [38A].	Зростіть із білим дротом фари.
Докладнішу інформацію про під'єднання для відповідної моделі див. після цієї таблиці.			в розділах, представлених

Загальні положення

Зрошення дроту необхідне при встановленні системи відкривання гаражних дверей на мотоциклі. Знайдіть інструкції для конкретної моделі в наступних розділах. Зверніться до додатку посібника з обслуговування, щоб дізнатися про належні процедури зрошення дроту.

▲ ПОПЕРЕДЖЕННЯ

Використовуючи будь-який пристрій радіаційного нагрівання, наприклад UltraTorch UT-100, обов'язково дотримуйтесь інструкцій його виробника. Їхнє недотримання може призвести до займання, а відтак до смерті або серйозних травм. (00335a)

- Уникайте подавання тепла на будь-який компонент паливної системи. Надлишкова спека може спричинити запалення/вибух пального, що призведе до смерті або серйозних травм.
- Уникайте подавання тепла на будь-який компонент електричної системи, крім роз'ємів, на яких виконується термозбіжна робота.
- Завжди тримайте руки подалі від наконечника інструменту та термозбіжного додатку.

Для моделей Dyna 2012 року і пізніших: перейдіть до наступного розділу.

Для моделей Softail 2011 року і пізніших: перейдіть до наступного розділу.

Для моделей Sportster 2014 року і пізніших: перейдіть до наступного розділу.

Для моделей Street 2014 року і пізніших: перейдіть до цього розділу.

Для моделей Touring та Trike: перейдіть до потрібного розділу для конкретного року/моделі.

УСІ ІНШІ моделі: Перейдіть до розділу З'єднання виводу чорного дроту для відповідної моделі.

Моделі Dyna 2012 року і пізніші, Softail 2011-2017 років, Sportster 2014 і пізніші

ПРИМІТКА

Необхідно окремо купувати джгут електричного роз'єму (Частина № 72673-11).

Електричні роз'єми ідентифікуються у посібнику з обслуговування за номером та літерою, показаними тут у дужках.

1. Знайдіть роз'єм Цифрового техніка (Digital Technician)[91A] (сірий шестипозиційний штировий роз'єм Deutsch з гумовим ковпачком) під кріслом. Розташуйте джгут електричного роз'єму на роз'ємі [91A], але не підключайте зараз
2. Прокладіть проводку системи відкривання гаражних дверей до джгута електричного роз'єму. Видаліть помаранчевий/білий дріт з жолобу. Відріжте оранжеві/білі та чорні дроти до відповідної довжини, щоб легко досягти герметичних з'єднаних роз'ємів на джгуті електричного роз'єму. НЕ ріжте білий дріт.
3. Зростіть чорний дріт системи відкривання гаражних дверей із **чорним** дротом на джгуті електричного роз'єму.
4. Зростіть оранжевий/білий дріт системи відкривання дверей із **червоним/жовтим** дротом на джгуті електричного роз'єму.
5. Не використовуйте тепловий пістолет або прилад, що підходить для нагрівання, щоб здійснити термоусадку з'єднувача з проводами.
6. Використовуйте тепловий пістолет або нагрівальний прилад, щоб зафіксувати відкритий кінець герметичного з'єднаного роз'єму на **червоних / синіх** дротах на джгуті електричного роз'єму.
7. Витягніть гумовий ковпачок з сірого контактного роз'єму Digital Technician [91A]. Відріжте ковпачок від дротів.
8. З'єднайте корпус розетки з джгутом електричного роз'єму [91A].

9. Вставте гумовий ковпачок у відкритий контактний роз'єм джгута електричного роз'єму.
10. Послабте або видаліть чотири гвинти, що прикріплюють ЕСМ до монтажної скоби. Прокладіть джгутом електричного роз'єму під роз'ємом ЕСМ. Затягніть чотири гайки.
Крутний момент: 5,1–6,2 N·m (45–55 in-lbs) *Гвинт із шестигранною головкою*
11. Перейдіть до розділу **Підключення білого провідника** для відповідної моделі.

Моделі Softail 2018 року та пізніші

1. Зніміть роз'єм живлення аксесуарів 325В (Molex MX150, 3-контактний) із пилозахисної кришки з лівого боку транспортного засобу.
 - a. Зніміть пилозахисну кришку зі з'єднувальної монтувальної пластини. Підніміть засувку за пилозахисною кришкою, щоб зсунути її вперед і зняти.
2. Під'єднайте 3-контактний штекер Molex від джгута 69201599А до роз'єму 325В. Потім насуньте штекер назад на монтувальну пластину роз'єму і зафіксуйте його на місці.
3. Залиште інші 2 пилозахисні кришки роз'ємів на місці на джгуті 69201599А.
4. Прокладіть джгут вперед і протягніть роз'єми назад до пластини. Розмістіть їх там, де вони не заважатимуть іншим компонентам.
5. Прокладіть 3 проводи без роз'єму до задньої частини паливного бака.
6. Див. Рисунок 20.

Джгут передавача:

- a. Тримайте білий провід (1) на самому кінці виводу, щоб він не висувався з оболонки (4) з помаранчевим/білим проводом.
- b. Витягніть помаранчевий/білий провід (1) з оболонки (4) у місці розриву (3).
7. Протягніть білий провід і довгий відрізок оболонки вгору по каркасу рами до виходу джгута проводів у передній частині транспортного засобу.
8. Знайдіть синьо-білий провід від роз'єму фари 38В і зростіть із білим проводом від передавача. Зростіть на відповідній відстані від роз'єму 38В.
9. Зростіть чорний провід від джгута передавача з чорним проводом у джгуті 69201599.
10. Зростіть помаранчевий/білий провід від джгута передавача з фіолетовим/синім проводом у джгуті 69201599.

11. Закріпіть установлені джгути за допомогою хомутів.
12. Установіть компоненти, які були раніше зняті.

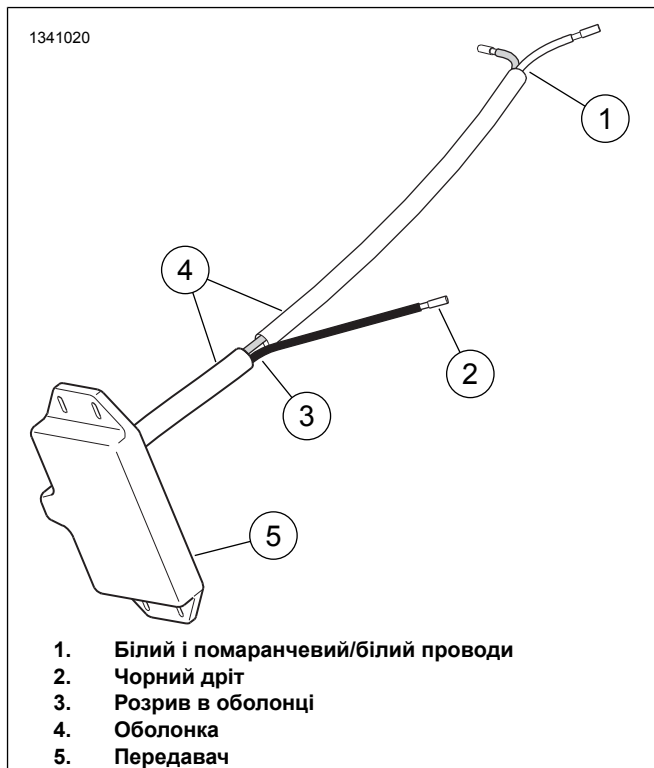

Малюнок 20.

Моделі Street 2014 року та пізніші

1. ПРИМІТКА

Необхідно окремо купувати корпус *Deutsch* на 6 розеток (частина № 72136 - 94GY), вторинне блокування (частина № 72156-94), дві роз'ємних клеми (частина № 72191-94) і чотири штифти ущільнення (частина № 72195-94).

Видаліть лише помаранчевий/білий дріт з жолобу передавача. Не видаляйте білий дріт із жолобу.

2. Спрямуйте білий дріт до передньої частини транспортного засобу. Якщо знову встановлений передавач має як білий, так і жовтий дріт (чотирипровідний передавач), прокладайте жовтий дріт поруч із білим дротом.
3. Знайдіть синій/білий дріт поблизу чотирипозиційного роз'єму фар [38].
4. Див. Малюнок 34. Візьміть **синій** запечатаний зрошувальний роз'єм (5) із комплекту. Зростіть білий дріт передавача з синім/білим дротом фари дальнього світла. Якщо передавач також має жовтий дріт, зростіть його з синім/жовтим дротом ближнього світла.
5. Візьміть **синій** запечатаний зрошувальний роз'єм (4) із комплекту. Зростіть чорний дріт (13) із комплекту з чорним проводом заземлення передавача.

6. Проведіть чорний дріт і помаранчевий/білий дріт до шестипозиційного роз'єму для передачі даних [91] під правою бічною кришкою. Обріжте дроти до необхідної довжини.
7. Див. Додаток до посібника з обслуговування. Уставте обидва кінці проводів в термінали розеток (частина № 72191-94, купується окремо).
8. Уставте кінцевий провід чорного кольору в порожнину 2 шестипозиційного корпусу розетки Deutsch (частина № 72136-94GY, також придбану окремо). Уставте помаранчевий/білий кінцевий в порожнину 5. Уставте штифти ущільнення (частина № 72195-94) у чотири відкриті порожнини. Установіть вторинний замок (частина № 72156-94).
9. Розмістіть корпус гнізда до роз'єму для передачі даних [91]. Закріпіть за допомогою хомутів із комплекту.

Моделі FLHT, FLHX та FLTR Touring 2013 року і раніші, або моделі Trike

1. Відріжте білі та оранжево-білі провідники **передавача** приблизно на ту ж довжину, що й чорний провід заземлення передавача. Відріжте, щоб залишилось достатньо дроту для зрощування та зачищення.

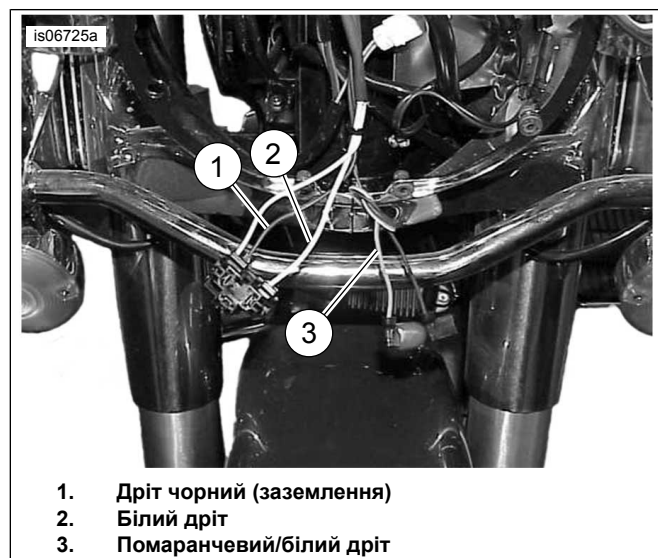

1. Дріт чорний (заземлення)
2. Білий дріт
3. Помаранчевий/білий дріт

Малюнок 21. Дроти для з'єднань передавача (моделі FLTR 2013 року і раніші)

2.
 - a. **Моделі FLHR Touring 2013 року і раніші:**Див. Рисунок 21. відріжте чорні (1) і білі (2) дроти фари **всередині обтічника** , дещо диференціюючи довжини, щоб уникнути стикання зрощених ділянок.
 - b. **Моделі Touring і Trike FLHT та FLHX 2013 року та раніші:**Див. Рисунок 11. відріжте чорні (4) і білі (5) дроти фари **всередині обтічника** , дещо диференціюючи довжини, щоб уникнути стикання зрощених ділянок.

- c. **Моделі FLTR Touring 2013 року і раніші:**Див. Рисунок 12. відріжте чорні (4) і білі (5) дроти фари **всередині обтічника** , дещо диференціюючи довжини, щоб уникнути стикання зрощених ділянок.
- d. **Усі моделі Touring/Trike 2013 року і раніші:** просуньте жолоб плетеного дроту з комплекту (див. Малюнок 34 , Пункт 9) над чорно-білими дротами фари.

3. Див. Малюнок 22 . Конфігурація зрощення 2 в 1. Візьміть **червоний** герметичний зрощений роз'єм (див. Малюнок 34 , елемент 4) із комплекту. Зростіть чорний дріт передавача системи відкриття гаражних дверей із **чорними** дротами фари. Обріжте корпус дроту передавача, щоб допомогти зрощуванню.

ПРИМІТКА

Електричні роз'єми ідентифікуються у посібнику з обслуговування за номером та літерою, показаними тут у дужках.

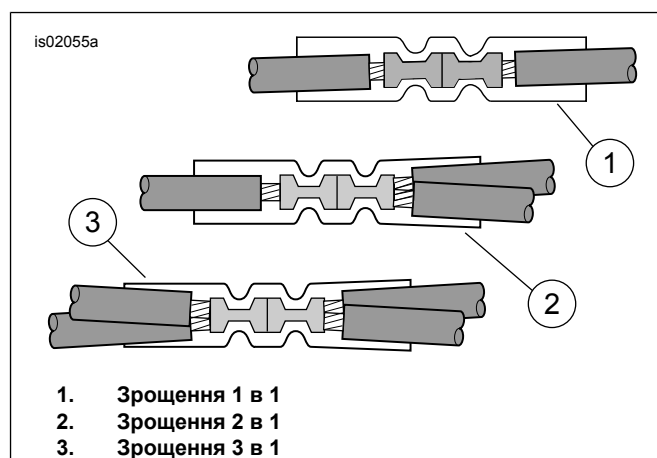

1. Зрощення 1 в 1
2. Зрощення 2 в 1
3. Зрощення 3 в 1

Малюнок 22. Конфігурації зрощування

4. Використовуйте червоний герметичний зрощений роз'єм, щоб з'єднати оранжевий/білий дріт передавача з помаранчевим/білим дротом на розімкненому роз'ємі лампи [29B]:
 - a. **У випадку моделей FLHR Touring 2013 року і раніших** помаранчевий/білий дріт приєднаний до основного джгута всередині обтічника.
 - b. **У випадку всіх інших моделей Touring/Trike 2013 року і раніших** помаранчевий/білий дріт приєднується до з'єднувального джгута поблизу фари.
5. Див. Малюнок 34 Візьміть **синій** запечатаний зрощувальний роз'єм (5) із комплекту. Зростіть білий дріт передавача з синім дротом фари.
6. Посуньте дровий жолоб через зону зрощення двох проводів фари.
7. Перейдіть до розділу **Програмування приймача і передавача** , щоб запрограмувати елементи керування для системи відкриття дверей гаража.

Моделі Touring або Trike 2014-2016 рр.

- Зніміть ліву бічну кришку. Знайдіть роз'єм 4 [a], сірий **восьмипозиційний** штировий роз'єм Molex в електричній касеті.
- При встановленні джгута електричного роз'єму:** прокладіть джгут згідно з інструкцією до **цього** комплекту, але не під'єднуйте до роз'єму [4A] зараз.
- Якщо джгут електричного роз'єму вже встановлено:** від'єднайте джгут від роз'єму [4A].
 - З'єднайте дроти з герметичними кінцями джгута електричного роз'єму відповідно до вимог. Якщо підключення джгута електричного роз'єму було зрощене під час попереднього встановлення аксесуарів, відріжте наявне зрощування. **НЕ ВИДАЛЯЙТЕ** герметичний ковпачок із **ЧЕРВОНОГО** дроту. Див. Рисунок 22. для декількох конфігурацій зрощування.
 - Зніміть ковпачок із чорного дроту, зачистіть у напрямку назад, обтисніть та зафіксуйте на чорному проводі джгута з **цього** комплекту, використовуючи додатковий чорний провід (10) із комплекту обладнання як розширення.
 - Зніміть ковпачок з фіолетового/блакитного дроту, зачистіть у напрямку назад, обтисніть і щільно приєднайте до помаранчевого/білого дроту джгута з **цього** комплекту.
- Зніміть протидощовий ковпачок із роз'єму [4A] і з'єднайте восьмипозиційні роз'єми.
- Перейдіть до розділу **Підключення білого провідника** для відповідної моделі.

Моделі Touring або Trike 2017 року чи пізніші та моделі Softail 2018 року чи пізніші

- Знайдіть роз'єм [325B], сірий **восьмипозиційний** штировий роз'єм Molex в електричній касеті.
 - Touring і Trike:** зніміть праву бічну кришку.
 - Softail:** зніміть ліву бічну кришку.
- При встановленні джгута електричного роз'єму:** прокладіть джгут згідно з інструкцією до **цього** комплекту, але не під'єднуйте до роз'єму [325B] зараз.
- Якщо джгут електричного роз'єму вже встановлено:** від'єднайте джгут від роз'єму [325B].
 - З'єднайте дроти з герметичними кінцями джгута електричного роз'єму відповідно до вимог. Якщо підключення джгута електричного роз'єму було зрощене під час попереднього встановлення аксесуарів, відріжте наявне зрощування. **НЕ ВИДАЛЯЙТЕ** герметичний ковпачок із **ЧЕРВОНОГО** дроту. Див. Рисунок 22. для декількох конфігурацій зрощування.

- Зніміть ковпачок із чорного дроту, зачистіть у напрямку назад, обтисніть та зафіксуйте на чорному проводі джгута з **цього** комплекту, використовуючи додатковий чорний провід (10) із комплекту обладнання як розширення.
 - Зніміть ковпачок з фіолетового/блакитного дроту, зачистіть у напрямку назад, обтисніть і щільно приєднайте до помаранчевого/білого дроту джгута з **цього** комплекту.
- Зніміть протидощовий ковпачок з роз'єму [325B] і з'єднайте трьохпозиційні роз'єми.
 - Перейдіть до розділу **Підключення білого провідника** для відповідної моделі.

ЗАЗЕМЛЕННЯ ЧОРНОГО ДРОТОВОГО ВИВОДУ

Моделі Dyna 2011р. та раніші

- Зніміть гайку зі штиря заземлення, на верхній частині рами, під сидінням біля паливного бака.
- Див. Малюнок 34 . Виберіть відповідний кільцевий термінал (6 або 7) із комплекту, який підходить до шпильки заземлення.
- Див. Малюнок 3 . Відріжте чорний дріт заземлення (2) на системі відкривання дверей гаража, щоб легко дістатися до місця розташування заземлення. Обтисніть кільцевий термінал в кінці дроту згідно з інструкціями до інструменту обтискання Pascard, наведеними у додатку до посібника з обслуговування.
- Установіть кільцевий термінал у заземлення. Закріпіть згідно зі специфікаціями крутного моменту у посібнику з обслуговування.
- Перейдіть до розділу **Підключення помаранчевого/білого виводів** для відповідної моделі.

Моделі Softail 2010 року та раніші

- Видаліть гвинт заземлення, на верхній частині рами, під сидінням біля паливного бака.
- Див. Малюнок 34 . Виберіть відповідний кільцевий термінал (6 або 7) із комплекту, який підходить до гвинта заземлення.
- Відріжте чорний дріт на системі відкривання дверей гаража, щоб легко дістатися до місця розташування заземлення. Обтисніть кільцевий термінал в кінці дроту згідно з інструкціями до інструменту обтискання Pascard, наведеними у додатку до посібника з обслуговування.
- Див. Малюнок 6 . Установіть кільцевий термінал в різьблення гвинта заземлення. Закріпіть гвинт заземлення на рамі. Закріпіть згідно зі специфікаціями крутного моменту у посібнику з обслуговування.
- Перейдіть до розділу **Підключення помаранчевого/білого виводів** для відповідної моделі.

Моделі Sportster 2013 року та раніші

1. Зніміть електричну бічну кришку на лівій стороні біля акумулятора.
2. Прокладіть джгут проводки системи відкриття дверей гаража через верхню частину рами під сидінням. Прокладіть до автоматичного вимикача на внутрішній стороні електричної бічної кришки.
3. Див. Малюнок 25 . Зніміть гвинт заземлення (1), розташований:
 - a. Під кріслом на деяких моделях 1996-2003 рр.
 - b. Поблизу задньої вилки на моделях 1995 року або більш ранніх моделях і моделях 1996-2003 рр. без гвинта під сидінням
 - c. На двигуні біля стартера на моделях 2004 року та пізніших моделях
4. Див. Малюнок 34 . Виберіть відповідний кільцевий термінал (6 або 7) із комплекту, який підходить до гвинта заземлення.
5. Відріжте чорний дріт на системі відкриття дверей гаража, щоб легко дістатися до місця розташування заземлення. Обтисніть кільцевий термінал в кінці дроту згідно з інструкціями до інструменту обтискання Packard, наведеними у додатку до посібника з обслуговування.
6. Установіть кільцевий термінал в різьблення гвинта заземлення. Закріпіть гвинт заземлення у початковому розташуванні. Закріпіть згідно зі специфікаціями крутного моменту у посібнику з обслуговування.
7. Перейдіть до розділу **Підключення помаранчевого/білого виводів** для відповідної моделі.

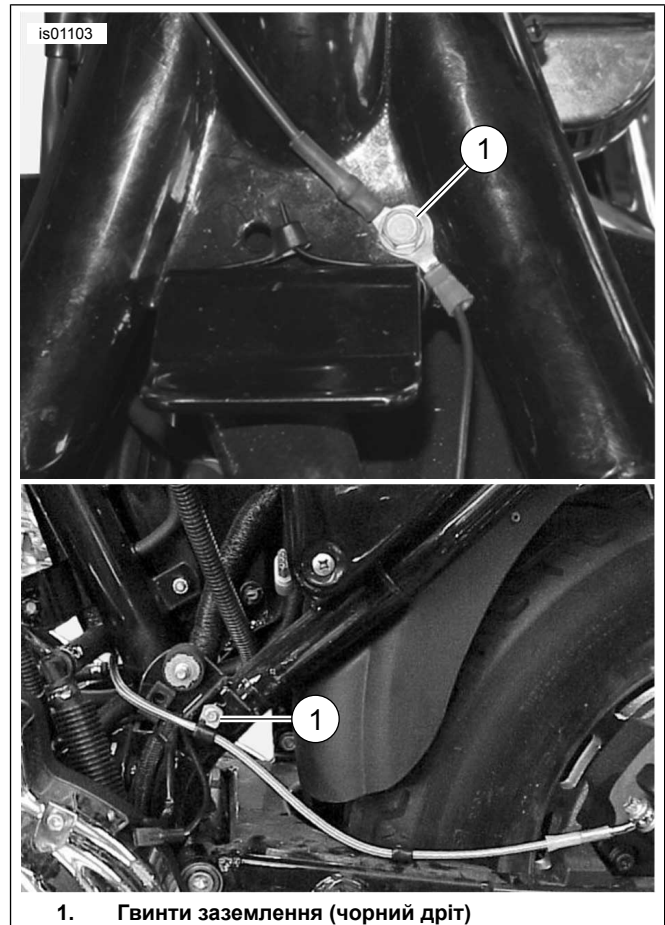

1. Гвинти заземлення (чорний дріт)

Малюнок 23. З'єднання заземлення (для моделей Sportster)

Моделі V-Rod 2002-2003 рр.

1. Відріжте чорний провід заземлення передавача і жолоб до легкої досяжності одного із заземлюючих штифтів на кінцях кришки кулачка двигуна. Зніміть гвинт заземлення.
2. Див. Малюнок 34 . Виберіть менший діаметр кільця терміналу (7) із комплекту. Обтисніть кільцевий термінал на чорному передавачі згідно з інструкціями до інструменту обтискання Packard, наведеними у додатку до посібника з обслуговування.
3. Прикріпіть кільцеву клему до двигуна за допомогою гвинта заземлення. Закріпіть згідно зі специфікаціями крутного моменту у посібнику з обслуговування.
4. Перейдіть до розділу **Підключення помаранчевого/білого виводів** для відповідної моделі.

Моделі V-Rod 2004 року та раніші моделі

1. Див. Малюнок 24 . Конфігурація зрощення 2 в 1. Візьміть **червоний** герметичний зрощений роз'єм (див. Малюнок 34 , елемент 4) із комплекту. Зростіть чорний дріт (13) із комплекту з чорним проводом заземлення передавача згідно з Додатком до посібника з обслуговування. Просуньте жолоб (10) з комплекту над зрощеним дротом заземлення.

2. Прокладіть заземлюючий провід і жолоб
 - a. Уздовж рамки мотоцикла ліворуч від повітряної коробки
 - b. Поруч із основним джгутом
 - c. до місця під лівосторонньою кришкою з решіткою
3. Відріжте чорний провід заземлення передавача і жолоб до легкої досяжності одного із заземлюючих штифтів на кінцях кабелю заземлення акумулятора.
4. Виберіть менший діаметр кільця терміналу (7) із комплекту. Обтисніть кільцевий термінал на чорному передавачі згідно з інструкціями до інструменту обтискання Packard, наведеними у додатку до посібника з обслуговування.
5. Закріпіть кільцевий термінал з чорним дротом на опорній колонці негативного терміналу акумулятора. Затягніть кріплення терміналу.
Крутний момент: 7–10 N·m (60–96 in-lbs) *Шестигранна гайка*
6. Перейдіть до розділу **Підключення помаранчевого/білого виводів** для відповідної моделі.

ПІДКЛЮЧЕННЯ ПОМАРАНЧЕВОГО/БІЛОГО ВИВОДУ ДО ДЖЕРЕЛА ЖИВЛЕННЯ ЗМІННОГО СТРУМУ

Використовуйте електросхеми посібника з обслуговування для конкретної моделі і року випуску транспортного засобу, щоб знайти джерело живлення, що живиться через вимикач запалювання.

Моделі Дупа 2003 року та раніші

Імпульсним джерелом живлення системи відкривання гаражних дверей є помаранчевий/білий (O/W) головний джгут живлення на внутрішній стороні електричної бічної кришки або під сидінням.

1. Зніміть електричну бічну кришку на лівій стороні біля акумулятора.
2. Див. Малюнок 3 . Обережно розкрийте ділянку основної обмотки джгута всередині бічної кришки в доступній точці. Відріжте оранжевий/білий головний кабель живлення.
3. Витягніть **тільки** помаранчевий/білий дріт із довшого шматка жолобу на джгутах проводки системи відкривання гаражних дверей. Відріжте надлишкову довжину від помаранчевого /білого дроту в межах легкої досяжності обрізаних помаранчевих/білих дротів на основному джгуті засобу.
4. Див. Малюнок 22 . Конфігурація зрощення 2 в 1. Візьміть **червоний** герметичний зрощений роз'єм (див. Малюнок 34 , елемент 4) із комплекту. Зростіть виводи джгутів системи відкривання гаражних дверей із помаранчевим/білим дротом основного джгута відповідно до посібника з обслуговування.

5. Перейдіть до розділу **Підключення білого провідника** для відповідної моделі.

Моделі Дупа 2004-2011 рр.

Джерелом живлення системи відкривання гаражних дверей є відкрита позиція запобіжника на панелі запобіжників. Див. розділ ЗАПОБІЖНИКИ посібника користувача і правильну схему підключення у додатку посібника з обслуговування.

1. Знайдіть електричну бічну кришку на лівій стороні біля акумулятора, і видаліть, міцно тримаючи обидві сторони і витягаючи їх назовні.
2. Зніміть електричний щит з транспортного засобу відповідно до інструкцій у посібнику з обслуговування.
3. Див. Малюнок 34 . Візьміть помаранчевий/білий дріт адаптера з блоку запобіжника (12) із комплекту. Зробіть відмітку терміналу на кожному кінці (Див. Рисунок 34.). Лише термінал із пружинними вкладками підходить для цього блоку запобіжників. Аккуратно відріжте термінал від дроту і викиньте його.
4. Див. Малюнок 25 . Знайдіть порожнину запобіжника з позначкою "OPEN" (ВІДКРИТО)" на кришці блоку запобіжника у правому блоці запобіжника. Вставте термінал на помаранчевий/білий адаптер дроту до упору. Порівняйте з найближчим фабричним терміналом, щоб перевірити правильність орієнтації та глибини.
5. Витягніть **тільки** помаранчевий/білий дріт із довшого шматка жолобу на джгутах проводки системи відкривання гаражних дверей. Відріжте надлишкову довжину від помаранчевого /білого дроту в межах легкої досяжності проводки адаптера.
6. Див. Малюнок 24 . Конфігурація зрощення 1 в 1. Візьміть **синій** герметичний зрощений роз'єм (див. Малюнок 34 , елемент 5) із комплекту. Зростіть виводи джгутів системи відкривання гаражних дверей із дротом адаптера відповідно до додатку посібника з обслуговування.
7. Див. Малюнок 34 . Установіть запобіжник 2A (11) із комплекту в відкриту ("OPEN") порожнину запобіжника для завершення ланцюга.
8. Установіть електричний щит відповідно до інструкцій в посібнику користувача. Установіть кришку електрощита, зрівнявши штифти з гумовими втулками на електричній панелі і твердо натиснувши для встановлення її у відповідне положення. Міцно притисніть її для встановлення у правильне положення.
9. Перейдіть до розділу **Підключення білого провідника** для відповідної моделі.

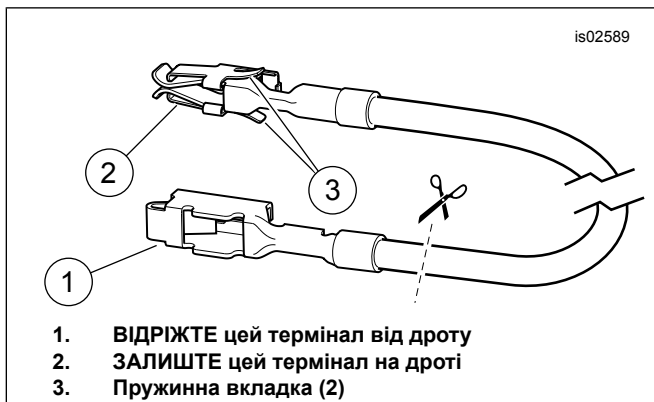

Малюнок 24. Адаптер дроту для блоку запобіжників (Dyna і Softail)

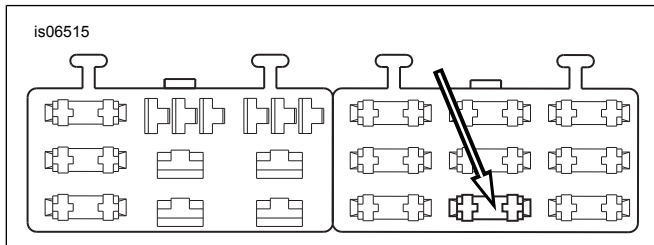

Малюнок 25. "ВІДКРИТА" порожнина блоку запобіжників (моделі Dyna 2004 року і пізніші)

Моделі Softail 2003 року та раніші

Джерелом живлення системи відкриття гаражних дверей є помаранчевий/білий (O/W) дрід джгута заднього ліхтаря під сидінням.

1. Див. Малюнок 3 . Обережно зробіть відкриті зони джгута заднього ліхтаря (1), обгорніть у доступному місці під сидінням. Обріжте помаранчевий/білий дрід.
2. Витягніть **тільки** помаранчевий/білий дрід із довшого шматка жолобу на джгутах проводки системи відкриття гаражних дверей. Відріжте надлишкову довжину від помаранчевого /білого дроту в межах легкої досяжності обрізаних помаранчевих/білих дротів під сидінням.
3. Див. Малюнок 3 . Конфігурація зрощення 2 в 1. Візьміть **червоний** герметичний зрощений роз'єм (див. Малюнок 34 , елемент 4) із комплекту. Зробіть виводи джгутів системи відкриття гаражних дверей із обрізаним помаранчевим/білим дротом відповідно до посібника з обслуговування.
4. Перейдіть до розділу **Підключення білого провідника** для відповідної моделі.

Моделі Softail 2004-2010 рр.

Джерелом живлення системи відкриття гаражних дверей є відкрита позиція запобіжника на панелі запобіжників. Див. розділ ЗАПОБІЖНИКИ посібника користувача і правильну схему підключення у додатку посібника з обслуговування.

1. Установіть кришку блоку запобіжників. Зніміть два гвинти з шестигранною головкою, закріплюючи кронштейн блоку запобіжників. Витягніть збірку кронштейна і запобіжників з рами транспортного засобу.

2. Натисніть на виступ, що утримує лівий блок запобіжників. Висуньте блок із монтажних отворів.
3. Див. Малюнок 34 . Візьміть помаранчевий/білий дрід адаптера з блоку запобіжника (12) із комплекту. Зробіть відмітку терміналу на кожному кінці (див. Малюнок 24). Лише термінал із пружинними вкладками підходить для цього блоку запобіжників. Акратно відріжте термінал від дроту і викиньте його.
4. Див. Малюнок 26 . Знайдіть порожнину запобіжника з позначкою "P&A IGN" на кришці блоку запобіжника у правому блоці запобіжника. Вставте термінал на помаранчевий/білий адаптер дроту до упору. Порівняйте з найближчим фабричним терміналом, щоб перевірити правильність орієнтації та глибини.
5. Витягніть **тільки** помаранчевий/білий дрід із довшого шматка жолобу на джгутах проводки системи відкриття гаражних дверей. Відріжте надлишкову довжину від помаранчевого /білого дроту в межах легкої досяжності проводки адаптера.
6. Див. Малюнок 22 . Конфігурація зрощення 1 в 1. Візьміть **синій** герметичний зрощений роз'єм (див. Малюнок 34 , елемент 5) із комплекту. Зробіть виводи джгутів системи відкриття гаражних дверей із дротом адаптера відповідно до додатку посібника з обслуговування.
7. Див. Малюнок 34 . Установіть запобіжник 2A (11) із комплекту в P&A IGN у порожнину запобіжника для завершення ланцюга.
8. Посуньте блок запобіжників у монтажні отвори в кронштейні блоку запобіжників, доки він не стане у коректне положення, клацнувши. Установіть кронштейн і збірку блоку запобіжників в положення. Закріпіть двома гвинтами з шестигранною головкою, видаленими раніше. Затягніть надійно.
9. Перейдіть до розділу **Підключення білого провідника** для відповідної моделі.

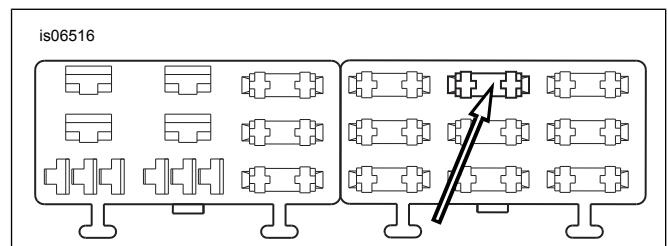

Малюнок 26. Порожнина блоку запобіжників "P&A IGN" (Моделі Softail 2004-2010)

Моделі Sportster 2013 року та раніші

Імпульсним джерелом живлення системи відкриття гаражних дверей є помаранчевий/білий (O/W) головний дрід живлення на внутрішній стороні електричної бічної кришки або під сидінням.

ПРИМІТКА

На деяких моделях Sportster модуль запалювання повинен бути вилучений, щоб отримати доступ до помаранчевого/білого дроту в основній системі.

1. Див. Малюнок 27 . Обережно розкрийте ділянку основної обмотки джгута всередині бічної електричної кришки або під сидінням в доступній точці. Відріжте оранжевий/білий головний кабель живлення.

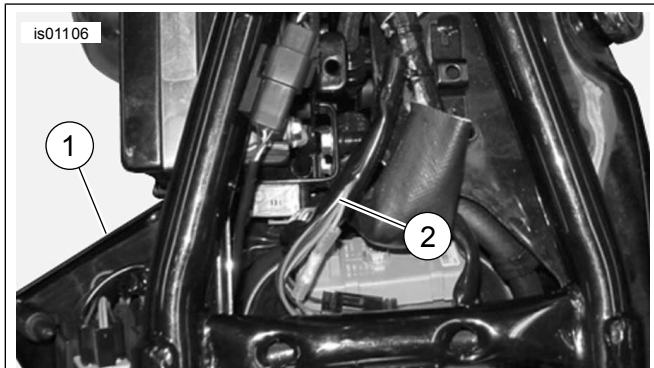

1. Ліва бічна кришка, що містить термінал зі срібним вимикачем (червоний дріт)
2. Стандартний джгут проводки (помаранчевий/білий дріт)

Малюнок 27. З'єднання живлення (для моделей Sportster)

2. Витягніть **тільки** помаранчевий/білий дріт із довгого шматка жолобу на джгутах проводки системи відкривання гаражних дверей. Відріжте надлишкову довжину від помаранчевого /білого дроту в межах легкої досяжності обрізаних помаранчевих/білих дротів із внутрішньої сторони кришки або під сидінням.
3. Див Малюнок 22 , конфігурація зрощення 2 в 1. Візьміть **червоний** герметичний зрощений роз'єм (див. Малюнок 34 , елемент 4) із комплекту. Зростіть виводи джгутів системи відкривання гаражних дверей із помаранчевим/білим дротом основного джгута відповідно до посібника з обслуговування.
4. Перейдіть до розділу Підключення білого провідника для відповідної моделі.

Моделі V-Rod 2002-2004 pp.

ПРИМІТКА

Електричні роз'єми ідентифікуються у посібнику з обслуговування за номером та літерою, показаними тут у дужках.

1. Див. Малюнок 28 або Малюнок 29 . Переріжте оранжевий/білий провід основного джгута транспортного засобу поблизу положення роз'єму лампи [29A] (1).
2. Витягніть **тільки** помаранчевий/білий дріт із довгого шматка жолобу на джгутах проводки системи відкривання гаражних дверей. Відріжте надлишкову довжину помаранчевого/білого дроту в межах легкої досяжності обрізаних помаранчевих/білих дротів біля роз'єму [29A].

3. Див. Малюнок 22 . Конфігурація зрощення 2 в 1. Візьміть **червоний** герметичний зрощений роз'єм (див. Малюнок 34 , елемент 4) із комплекту. Зростіть виводи джгутів системи відкривання гаражних дверей із помаранчевим/білим дротом основного джгута відповідно до посібника з обслуговування.
4. Перейдіть до розділу Підключення білого провідника для відповідної моделі

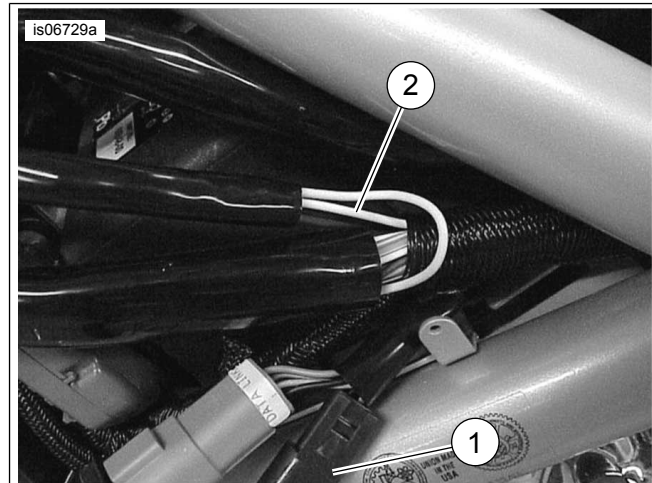

1. Роз'єм [29A] з помаранчевим/білим дротом
2. Білий дріт фари

Малюнок 28. Місця зрощування дроту (моделі V-Rod 2002-2003 pp.)



1. Роз'єм [29A] з помаранчевим/білим дротом
2. Джгут дротів фари

Малюнок 29. Місця зрощування дроту (модель V-Rod 2004 p.)

Моделі V-Rod 2005 року та пізніші

ПРИМІТКА

Електричні роз'єми ідентифікуються у посібнику з обслуговування за номером та літерою, показаними тут у дужках.

1. Див. Малюнок 30. Переріжте оранжевий / білий **провід основного джгута** транспортного засобу поблизу штифта фари [38A] (1).

2. Витягніть **тільки** помаранчевий/білий дріт із довгого шматка жолобу на джгутах проводки системи відкриття гаражних дверей. Відріжте надлишкову довжину від помаранчевого/білого дроту в межах легкої досяжності обрізаних помаранчевих/білих дротів біля роз'єму [38A].
3. Див. Малюнок 22 . Конфігурація зрощення 2 в 1. Візьміть **червоний** герметичний зрощений роз'єм (див. Малюнок 34 , елемент 4) із комплекту. Зростіть виводи джгутів системи відкриття гаражних дверей із помаранчевим/білим дротом основного джгута відповідно до посібника з обслуговування.
4. Перейдіть до розділу **Підключення білого провідника** для відповідної моделі.

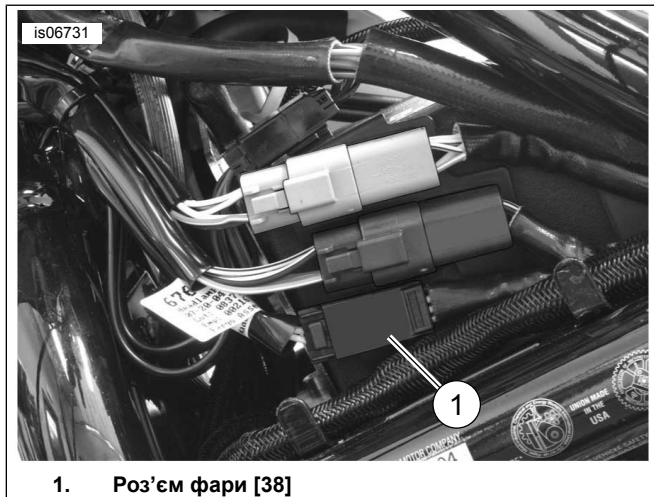

1. Роз'єм фари [38]
 Малюнок 30. Місце зрощування дроту (Моделі V-Rod 2005 р. і пізніші)

ПІДКЛЮЧЕННЯ БІЛОЇ ПРОВІДКИ ДО ФАРИ

Моделі Dyna

1. Див. Малюнок 31. Використовуйте хомути з комплекту, щоб прикріпити решту проводу передавача (білі) і жолоб до дротів мотоцикла, що ведуть до фари. Підніміть паливний бак. Підведіть дроти під бак в напрямку до фари.

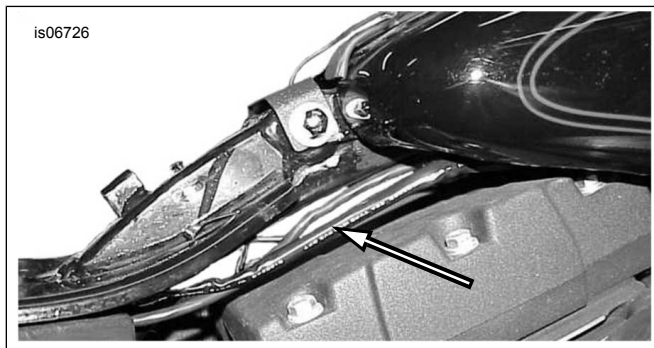

Малюнок 31. Підведення дроту передавача до фар (Dyna)

2. Прокладіть дроти в корпус фари через кільцеве ущільнення на нижній задній частині корпусу.

ПРИМІТКА

Щоб прокласти дроти передавача через кільцеве ущільнення, вставте дріт у формі гачка через гвинт із внутрішнього боку корпусу фари.

*Нанесіть **легкий** шар рідкого мила, засобу для чищення вікон або універсального мастильного засобу, щоб витягти дроти назад через кільцеве ущільнення з дротом у формі гачка.*

У деяких випадках проводи передавача не проходять через кільцеве ущільнення корпусу фар. У цьому випадку зростіть дроти за межами корпусу фари.

3. Відріжте білий дріт у корпусі фари за кілька сантиметрів від роз'єму фар. Відріжте надлишкову довжину від білого дроту передавача за необхідності. Відріжте, щоб залишилось достатньо дроту для зрощування та зачищення.
4. Див. Малюнок 22 . Конфігурація зрощення 1 в 1. Візьміть **синій** герметичний зрощений роз'єм (див. Малюнок 34 , елемент 5) із комплекту. Зростіть білий дріт передавача з синім дротом фари.
5. Перейдіть до розділу **Програмування приймача і передавача** , щоб запрограмувати елементи керування для системи відкриття дверей гаража.

Моделі Softail

1. **ПРИМІТКА**

Для моделей Softail 2018 року або пізніших. Прокладіть білий провід вгору по каркасу рами, увійшовши біля передньої частини сидіння і вийшовши через кільцеве ущільнення з лівого боку рами поруч із кермовою колонкою.

Використовуйте хомути з комплекту, щоб прикріпити решту проводу передавача (білі) і жолоб до дротів мотоцикла, що ведуть до фари. Зніміть паливний бак. Підведіть дроти під бак в напрямку до фари.

2. **ПРИМІТКА**

Для Softail 2011 року і пізніших моделей , провід ланцюга фари в джгуті транспортного засобу є синього кольору з білим трассером, а не суто білим, як описано в наступних кроках.

Відріжте білий дріт головного джгута ланцюга фари в доступній точці біля передньої частини транспортного засобу. Відріжте надлишкову довжину від білого дроту передавача за необхідності. Обріжте корпус дроту передавача, щоб допомогти зрощуванню. Відріжте, щоб залишилось достатньо дроту для зрощування та зачищення.

3. Проведіть жолоб із плетеним дротом (9) із комплекту над білими проводами передавача.
4. Див. Малюнок 22 . Конфігурація зрощення 1 в 1. Візьміть **синій** герметичний зрощений роз'єм (див. Малюнок 34 , елемент 5) із комплекту. Зростіть білий дріт передавача з синім дротом фари.

5. Проведіть жолоб з плетеним дротом над білим дротом після зрощування.
6. Перейдіть до розділу **Програмування приймача і передавача**, щоб запрограмувати елементи керування для системи відкривання дверей гаража.

Моделі Sportster

1. Проведіть решту дроту передавача (білий) і жолоб через верх рамки під паливний бак і до фари. Використовуючи хомути з комплекту, приєднайте проводку до джгута.
2. Прокладіть дроти в корпус фари через кільцеве ущільнення на нижній задній частині корпусу.

ПРИМІТКА

Щоб прокласти дроти передавача через кільцеве ущільнення, вставте дрід у формі гачка через гвинт із внутрішнього боку корпусу фари.

Нанесіть **легкий шар рідкого мила, засобу для чищення вікон або універсального мастильного засобу**, щоб витягти дроти назад через кільцеве ущільнення з дротом у формі гачка.

У деяких випадках проводи передавача не проходять через кільцеве ущільнення корпусу фар. У цьому випадку зробіть дроти за межами корпусу фари. Див. Малюнок 32 .

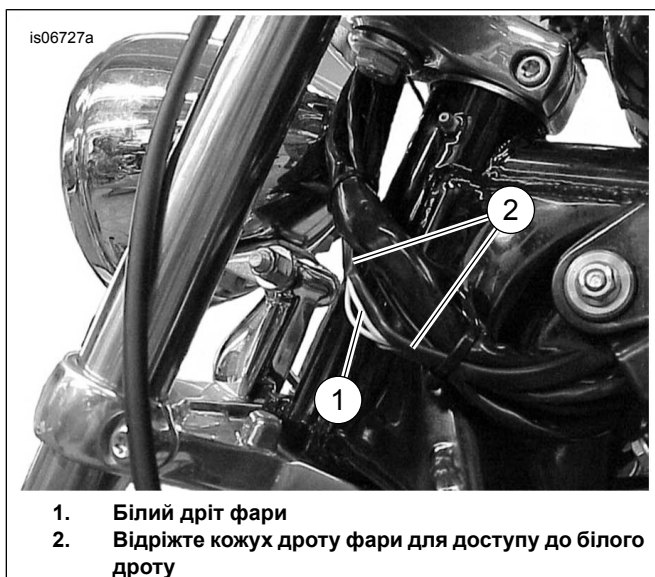

1. Білий дрід фари
2. Відріжте кожух дроту фари для доступу до білого дроту

Малюнок 32. Варіант зовнішнього розташування зрощеного білого дроту (моделі Sportster)

3. Відріжте білий дрід у корпусі фари за кілька сантиметрів від роз'єму фар. Відріжте надлишкову довжину від білого дроту передавача за необхідності. Відріжте, щоб залишилось достатньо дроту для зрощування та зачищення.
4. Див. Малюнок 22 . Конфігурація зрощення 1 в 1. Візьміть **синій** герметичний зрощений роз'єм (див. Малюнок 34 , елемент 5) із комплекту. Зробіть білий дрід передавача з синім дротом фари.

5. Перейдіть до розділу **Програмування приймача і передавача**, щоб запрограмувати елементи керування для системи відкривання дверей гаража.

Моделі Touring або Trike 2014 року та пізніші

1. Знайдіть роз'єм фари ([38В] або [38НВ]), що містить синій/білий дрід. Заверніть назад достатній відрізок жолобу, щоб відрізати синій/білий провід джгута ланцюга фари транспортного засобу в доступному місці за кілька дюймів від роз'єму фари. Відріжте надлишкову довжину від білого дроту передавача за необхідності. Обріжте корпус дроту передавача, щоб допомогти зрощуванню. Відріжте, щоб залишилось достатньо дроту для зрощування та зачищення.
2. Див. Малюнок 34 . Проведіть жолоб із плетеним дротом (9) із комплекту над білими проводами передавача.
3. Див. Малюнок 22 . Конфігурація зрощення 1 в 1. Візьміть синій герметичний зрощений роз'єм (див. Малюнок 34 , елемент 5) із комплекту. Зробіть білий дрід передавача з білим/синім дротом фари.
4. Проведіть жолоб із плетеним дротом над білим та білим/синім дротом після зрощування.
5. Перейдіть до розділу **Програмування приймача і передавача**, щоб запрограмувати елементи керування для системи відкривання дверей гаража.

Моделі V-Rod

1. Відріжте білий дрід головного джгута ланцюга фари в доступній точці за кілька дюймів від роз'єму фар. Відріжте надлишкову довжину від білого дроту передавача за необхідності. Обріжте корпус дроту передавача, щоб допомогти зрощуванню. Відріжте, щоб залишилось достатньо дроту для зрощування та зачищення.
2. Див. Малюнок 34 . Проведіть жолоб із плетеним дротом (9) із комплекту над білими проводами передавача.
3. Див. Малюнок 22 . Конфігурація зрощення 1 в 1. Візьміть **синій** герметичний зрощений роз'єм (див. Малюнок 34 , елемент 5) із комплекту. Зробіть білий дрід передавача з синім дротом фари.
4. Проведіть жолоб з плетеним дротом через з'єднання білого дроту після зрощування.
5. Установіть передню ліву кришку з решіткою на мотоцикл.
6. Установіть кришку повітряної коробки, якщо її раніше вийняли.
7. Перейдіть до розділу **Програмування приймача і передавача**, щоб запрограмувати елементи керування для системи відкривання дверей гаража.

ПРОГРАМУВАННЯ ПРИЙМАЧА І ПЕРЕДАВАЧА

Після встановлення приймача та передавача запрограмуйте приймач на прийом частоти передавача. Цей процес може потребувати двох людей, в залежності від того, наскільки віддалені одне від одного приймач і передавач під час процесу програмування.

ПРИМІТКА

Перед установленням основного запобіжника або приєднанням кабелів акумулятора перевірте, чи перемикач запалювання знаходиться в положенні OFF (вимк.).

1. **Моделі з основним запобіжником:** зверніться до посібника з обслуговування і дотримуйтесь інструкцій, щоб установити основний запобіжник.
2. **Моделі з головним вимикачем:** зверніться до посібника з обслуговування і дотримуйтесь інструкцій, щоб приєднати негативний кабель акумулятора. Нанесіть тонким шаром вазелін або антикорозійний засіб на клеми акумулятора.
3. Переконайтеся, що на передній частині **приймача** системи відкриття гаражних дверей Harley-Davidson увімкнений світлодіод, що вказує на наявність живлення приймача.
4. Див. Малюнок 33 . Натисніть і утримуйте кнопку SET (1) на **приймачі** системи відкриття гаражних дверей Harley-Davidson. Світлодіоди (2) блиматимуть безперервно під час натискання кнопки SET.

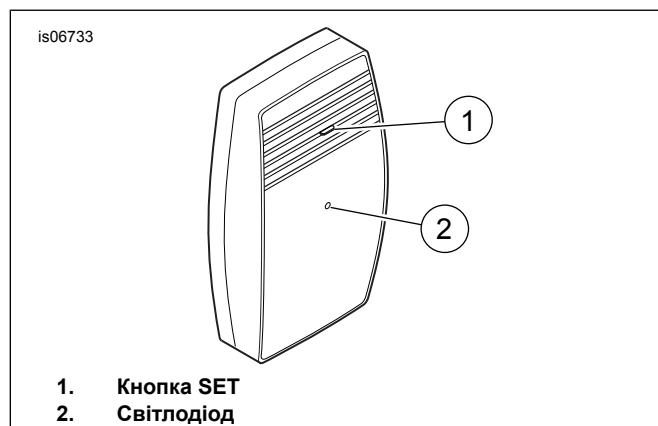

Малюнок 33. Приймач системи відкриття гаражних дверей, передній вид

5. ПРИМІТКА

Коли **приймач** отримує сигнал від **передавача** , світлодіод на (**передавачі?**) (**приймачі?**) **вимикається**.

Установіть вимикач запалювання в положення ON, але не запускайте двигун мотоцикла. Спрямуйте напрямки пучків світла фар за допомогою однієї з цих послідовностей дій:

- a. Якщо фара встановлена на LO (ближнє світло), перейдіть на HI (дальнє світло). Переключитися на LO.

- b. Якщо фара встановлена на HI (дальнє світло), перейдіть на LO (ближнє світло). Переключитися на HI.

6. Відпустіть кнопку SET на приймачі.

7. Перед експлуатацією мотоцикла обов'язково перевіряйте справність усіх ламп і перемикачів.

8. ПРИМІТКА

Усуньте всі перешкоди між передавачем і приймачем перед тестуванням роботи системи відкриття гаражних дверей.

Якщо передавач активовано перемиканням фар ближнього і дальнього світла, червоний світлодіод на **передавачі** світитиметься протягом однієї секунди, щоб вказати, що передавач працює належним чином.

Перевірте систему відкриття гаражних дверей, роботу фар дальнього і ближнього світла.

9. Вимкніть запалювання за допомогою перемикача.

10. Див. посібник з обслуговування. Установіть сидіння. Після встановлення сидіння потягніть його вгору, щоб переконатися, що воно надійно закріплене.

11. Установіть будь-які частини, видалені для установки передавача.

ДІАГНОСТИКА ПРОБЛЕМ

Перемикач фари перемикається, але система відкриття дверей гаража не функціонує.

Увімкніть запалювання (положення ON):

1. Чи спалахує світлодіод на **передавачі** транспортного засобу, коли перемикач фари включений?
 - **ТАК.** Перейдіть до кроку 2.
 - **НІ** Перейдіть до кроку 3.
2. Чи блимає світлодіод на приймачі, що встановлюється в **гаражі** , **один раз** , коли сигнал передається від транспортного засобу?
 - **ТАК.** Перейдіть до кроку 4.
 - **НІ** Перейдіть до **Скидання приймача** .
3. Перевірте правильність підключення до силових проводів транспортного засобу, дроту фар і заземлення.
4. Див **Установлення приймача** на початку цих інструкцій.
 - a. Перевірте, чи приймач **має належну проводку, підключену** до наявного пристрою відкриття дверей гаража.
 - b. Перевірте, чи приймач **розташований на достатній відстані** від наявного приймача системи відкриття гаражних дверей.

Скидання приймача

1. Від'єднайте приймач від розетки 110 Вольт.

2. Зачекайте 10 секунд.
3. **Натисніть і утримуйте** кнопку програмування на приймачі. Утримуючи кнопку натиснутою, під'єднайте приймач до розетки. Червоний світлодіод швидко заблимає.
4. Відпустіть кнопку програмування. Приймач тепер скинуто, а вся пам'ять стерта.
5. Запрограмуйте приймач знову. Див. **Розділ програмування передавача** вище в цих інструкціях.

ЗАПЧАСТИНИ, ЩО ОБСЛУГОВУЮТЬСЯ

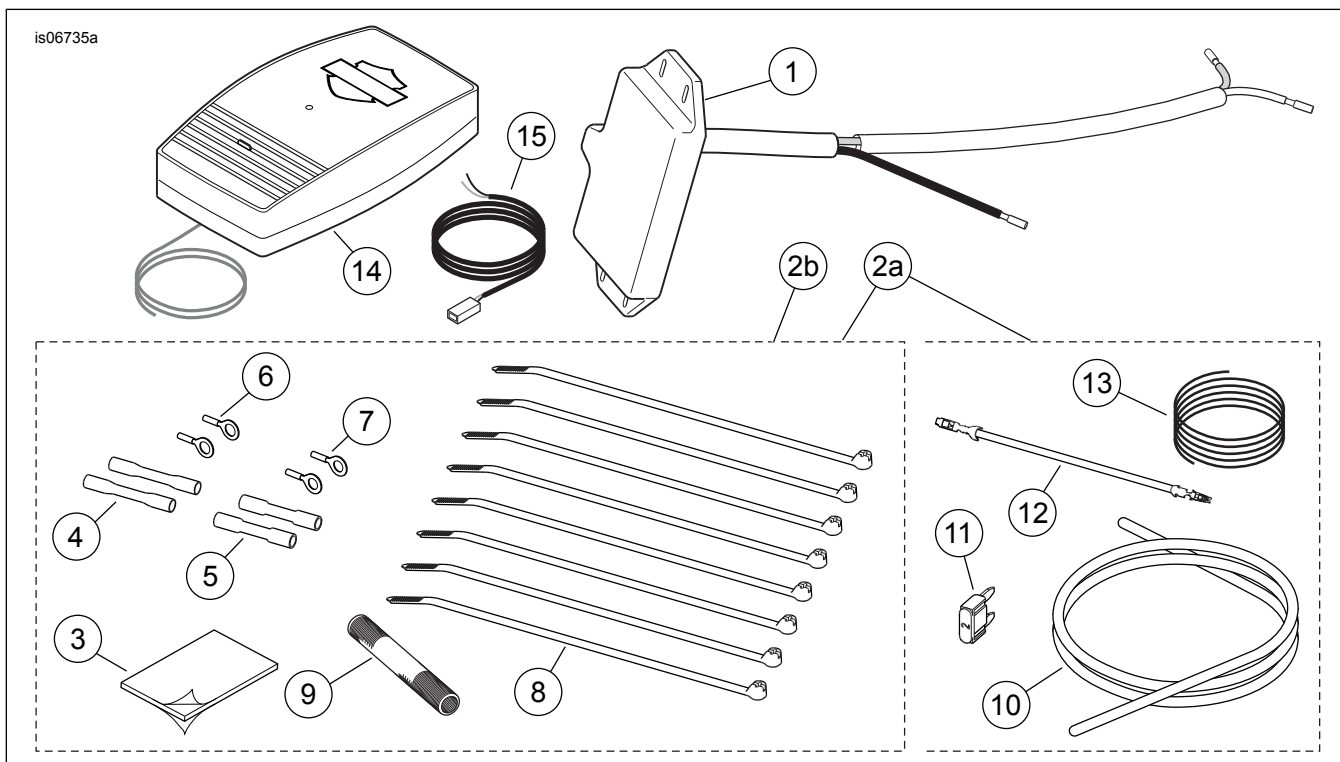

Малюнок 34. Запчастини, що обслуговуються, комплекти пульта дистанційного керування системою відкриття гаражних дверей

Таблиця 4. Запчастини, що обслуговуються, комплект для відкриття гаражних дверей 91558-01В

Поз.	Опис (кількість)	АРТИКУЛ
1	Збірка передавача	Не продаються окремо
2a	Комплект устаткування (включає в себе елементи 3-13)	91650-01A
3	Накладка з пінопласту, адгезивна підкладка з обох сторін. 2,54 x 3,81 cm (1.0 x 1.5 in)	Не продаються окремо
4	Герметичний зрощений роз'єм #18-20 AWG (червоний) (2)	70585-93
5	Герметичний зрощений роз'єм #14-16 AWG (синій) (2)	70586-93
6	Кільцевий термінал, # 18-22 AWG, для шпильки діаметром 5/16 дюйма	9859
7	Кільцевий термінал, # 18-22 AWG, для шпильки діаметром 1/4 дюйма	9858
8	Хомут, чорний. 20 cm (8 in) Довгий (8)	10006
9	Жолоб для проводу, тканий поліестер, 76 mm (3 in) Довгий	70599-02
10	Жолоб для проводу, #8 x 0,84 m (33 in) довгий (Для моделей V-Rod 2004 року і пізніших / моделей Touring 2014 року і пізніших)	Не продаються окремо
11	Запобіжник, типу лопаті 2A	54305-98
12	Дріт адаптера з блоку запобіжника, помаранчевий/білий	70329-04
13	Дріт, ізольований, чорний, #20 AWG, 0,86 m (34 in) Довгий	Не продаються окремо
14	Збірка приймача	91560-01
15	Збірка кабелю приймача	Не продаються окремо

Таблиця 5. Запчастини, що обслуговуються, комплект передавача 91561-01В

Поз.	Опис (кількість)	АРТИКУЛ
1	Збірка передавача	Не продаються окремо
2b	Комплект устаткування (включає в себе елементи 3-9)	91650-01
3	Накладка з пінопласту, адгезивна підкладка з обох сторін. 2,54 x 3,81 cm (1.0 x 1.5 in)	Не продаються окремо
4	Герметичний зрощений роз'єм #18-20 AWG (червоний) (2)	70585-93
5	Герметичний зрощений роз'єм #14-16 AWG (синій) (2)	70586-93
6	Кільцевий термінал, # 18-22 AWG, для шпильки діаметром 5/16 дюйма	9859
7	Кільцевий термінал, # 18-22 AWG, для шпильки діаметром 1/4 дюйма	9858
8	Хомут, чорний. 20 cm (8 in) Довгий (8)	10006
9	Жолоб для проводу, тканий поліестер, 76 mm (3 in) Довгий	70599-02

Таблиця 6. Запчастини, що обслуговуються, комплект приймача 91562-01

Поз.	Опис (кількість)	АРТИКУЛ
14	Збірка приймача	91560-01
15	Збірка кабелю приймача	Не продаються окремо