



# INSTRUCCIONES

J06060

2014-10-14



## MANILLAR CLUBMAN PARA MODELOS XL

### GENERALIDADES

#### Número de kit

55800341, 55800342

#### Modelos

Para obtener información sobre la adaptación a los diferentes modelos, vea el catálogo de venta al detalle de P&A (piezas y accesorios) o la sección Piezas y accesorios en [www.harley-davidson.com](http://www.harley-davidson.com) (inglés solamente).

#### Requisitos para la instalación

Es necesaria la **compra por separado** de piezas adicionales o accesorios para la instalación correcta de este kit de manillares en su modelo de motocicleta. Vea el listado de las piezas o accesorios necesarios para su modelo en el catálogo Harley-Davidson Genuine Motor Accessories and Genuine Motor Parts más reciente.

**Modelos XL1200X:** La instalación de este kit requiere la compra por separado y la instalación del kit de espaciadores del elevador del manillar (55900074) y el kit de reubicación de las señales de giro delanteras (68700452 o 67800489).

La instalación correcta requiere líquido de frenos nuevo, sin contaminar. Vea el Manual del propietario o el Manual de servicio para determinar el líquido de frenos correcto.

#### ⚠ ADVERTENCIA

**Reemplace las juntas de la línea del freno. Volver a usar las juntas originales puede ocasionar la falla del freno y la pérdida del control del vehículo, lo que podría causar la muerte o lesiones graves. (00318a)**

Las motocicletas equipadas con una empuñadura izquierda con **pegamento** necesitan una empuñadura nueva (se vende por separado). Consulte el reemplazo de las empuñaduras de fábrica en el catálogo de piezas.

Pregunte en un concesionario Harley-Davidson sobre la variedad disponible de empuñaduras accesorias, Genuine Motor.

#### ⚠ ADVERTENCIA

**La seguridad del motociclista y del pasajero dependen de la instalación correcta de este kit. Use los procedimientos correspondientes en el Manual de servicio. Si el procedimiento no está dentro de sus capacidades o no tiene las herramientas correctas, pida a un concesionario Harley-Davidson que realice la instalación. La instalación incorrecta de este kit podría causar la muerte o lesiones graves. (00333b)**

#### NOTA

*En esta hoja de instrucciones se hace referencia a la información del Manual de servicio. Para esta instalación se requiere un Manual de servicio para su modelo de motocicleta, el cual está disponible en un concesionario Harley-Davidson.*

#### Contenido del kit

Consulte la Figura 1 y la Tabla 1.

#### EXTRACCIÓN

##### ⚠ ADVERTENCIA

**Extraiga el fusible principal antes de continuar para evitar el arranque accidental del vehículo, lo que podría ser la causa de muerte o de lesiones graves. (00251b)**

1. Quite el fusible principal. Vea el manual de servicio.
2. Extraiga el manillar de equipo original (OE), los cables del embrague y del acelerador/marcha al ralentí y las líneas del freno delantero. Vea el manual de servicio.

#### INSTALACIÓN

1. **XL1200X:** Instale el kit de reubicación de las señales de giro delanteras (68700452 o 67800489). Vea las instrucciones en ese kit.

#### NOTA

*Al instalar el manillar, asegúrese de que haya suficiente espacio libre entre el manillar y el tanque de combustible.*

2. El nuevo manillar se instala de la misma manera que el manillar de equipo original. Consulte el Manual de servicio e instale el nuevo manillar según las instrucciones. **Modelos XL1200X:** Instale el kit de espaciadores del elevador del manillar (55900074) y el nuevo manillar. Siga las instrucciones incluidas con ese kit.

#### NOTA

*Dirija los cables del acelerador/marcha al ralentí hacia la parte posterior de las horquillas delanteras.*

3. Instale los **nuevos** cables del embrague, los cables del acelerador/marcha al ralentí y las líneas del freno delantero. Siga las hojas de instrucciones incluidas con esos kits.

#### NOTA

*Al colocar y asegurar los cables de control, asegúrese de que los cables no se estiren demasiado en cualquier tope de la dirección.*

4. Instale los controles de los manillares izquierdo y derecho. Vea el manual de servicio.



5. Instale las empuñaduras. Siga las instrucciones incluidas con ese kit.

## COMPROBACIÓN DE SEGURIDAD

### ⚠ ADVERTENCIA

Asegúrese de que la dirección sea suave y sin interferencias. Cualquier interferencia con la dirección puede ocasionar la pérdida de control del vehículo y ser la causa de muerte o lesiones graves. (00371a)

- Asegúrese de que los cables de control del acelerador/marcha al ralentí no se estiren cuando se giren los manillares completamente hacia el tope izquierdo o derecho de la horquilla.
1. Asegúrese de que los cables, los cables del embrague, los cables del acelerador/de la marcha al ralentí y las líneas del freno no se estiren demasiado cuando se giren los manillares completamente hacia la izquierda o hacia la derecha hasta los toques de la horquilla.
  2. Verifique que haya suficiente espacio entre el manillar y el tanque de combustible al girar los manillares hacia los toques izquierdo y derecho.
  3. Verifique que el interruptor de encendido esté girado a OFF (apagado).
  4. Instale el fusible principal. Vea el manual de servicio.

### ⚠ ADVERTENCIA

Asegúrese de que todas las luces y los interruptores funcionen correctamente antes de hacer funcionar la motocicleta. La visibilidad limitada del motociclista puede causar la muerte o lesiones graves. (00316a)

5. Gire el interruptor a ENCENDIDO, pero no arranque el motor. Verifique el buen funcionamiento de todos los interruptores y luces.

### ⚠ ADVERTENCIA

Antes de encender el motor asegúrese de que, al soltarlo, el control del acelerador regrese a la posición de la marcha al ralentí. Un control del acelerador que no permite que el motor regrese automáticamente a la marcha al ralentí puede ocasionar la pérdida de control, lo que puede ser la causa de muerte o de lesiones graves. (00390a)

## PIEZAS DE SERVICIO

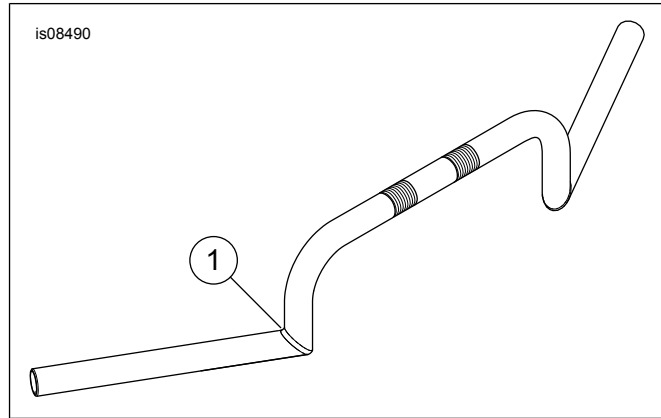

Figura 1. Piezas de servicio: Manillar Clubman para modelos XL

Tabla 1. Piezas de servicio

Artículo	Descripción (cantidad)	Número de pieza
1	Manillar clubman, cromado	55800341
	Manillar Clubman, negro	55800342