



INSTRUCCIONES

J05968

2014-02-03



KIT DE CONVERSIÓN DE LAS SEÑALES DE GIRO/MARCHA/FRENO AUXILIARES

GENERALIDADES

Kit número

68000123A

Modelos

Para obtener información de la adaptación a los diferentes modelos, vea el catálogo de venta al detalle de P&A (piezas y accesorios) o la sección Piezas y accesorios en www.harley-davidson.com (inglés solamente).

Este kit no es compatible con la barra direccional trasera angosta (pieza № 68611-98).

NOTA

Los lentes rojos para las señales de giro no son legales en todas las jurisdicciones. Verifique los reglamentos.

Requisitos de instalación

⚠ ADVERTENCIA

La seguridad del motociclista y del pasajero dependen de la instalación correcta de este kit. Use los procedimientos correspondientes en el Manual de servicio. Si el procedimiento no está dentro de sus capacidades o no tiene las herramientas correctas, pida a un concesionario Harley-Davidson que realice la instalación. La instalación incorrecta de este kit podría causar la muerte o lesiones graves. (00333b)

NOTA

Esta hoja de instrucciones se refiere a la información en el Manual de servicio. Para esta instalación, se requiere el Manual de servicio de este año/ modelo de motocicleta. Disponible en un concesionario Harley-Davidson.

SOBRECARGA ELÉCTRICA

AVISO

Es posible que el sistema de carga del vehículo se sobrecargue al añadir demasiados accesorios eléctricos. Si los accesorios eléctricos combinados que funcionan a la vez consumen más corriente eléctrica que los que el sistema de carga del vehículo puede suministrar, el consumo eléctrico puede hacer descargar la batería y dañar el sistema eléctrico del vehículo. (00211d)

⚠ ADVERTENCIA

Cuando instale cualquier accesorio eléctrico, asegúrese de no sobrepasar la clasificación máxima de amperaje del fusible o del disyuntor que protegen el circuito afectado que está siendo modificado. Sobrepasar el amperaje máximo puede ocasionar fallas eléctricas, lo que podría causar la muerte o lesiones graves. (00310a)

Este kit requiere hasta **4,5 A** de corriente adicional del circuito de las luces de frenos, cuando se aplican los frenos.

Contenido del kit

Vea Figura 2 y Tabla 1.

PREPARACIÓN

Vea el Manual de servicio para quitar el asiento. Guarde el asiento y todos los elementos de sujeción de montaje.

Vehículos SIN sirena de seguridad

⚠ ADVERTENCIA

Extraiga el fusible principal antes de continuar para evitar el arranque accidental del vehículo, lo que podría ser la causa de muerte o de lesiones graves. (00251b)

1. Vea el Manual de servicio para extraer el fusible principal.

Vehículos CON sirena de seguridad

1. Con el llavero con mando a distancia de seguridad presente, gire el interruptor a ENCENDIDO. Una vez desactivado el sistema, gire el interruptor de encendido a OFF (apagado). **INMEDIATAMENTE** extraiga el fusible principal, de acuerdo con el Manual de servicio. Lea la advertencia en **Vehículos SIN sirena de seguridad**, antes en esta sección.
2. Si aún no lo ha hecho, gire el interruptor de encendido a OFF (apagado).

INSTALACIÓN

1. Vea Figura 1. Localice el arnés de cableado trasero que sale del guardabarros trasero en el área debajo del asiento. Desenchufe, del conector del arnés principal [7A], el conector de cableado Multilock de seis vías en el guardabarros trasero [7B].





Figura 1. Conector del arnés de la iluminación trasera de seis vías [7] debajo del asiento (se muestra el modelo FL-HR/C)

2. Vea Figura 2. Tome el módulo de las señales de giro (1) del kit. Acople los conectores del módulo con los conectores del Paso 1. Encaje a presión en su lugar.

NOTA

Debido a las variaciones entre los modelos, no hay una posición única y mejor para asegurar el módulo. Cuando decida la ubicación:

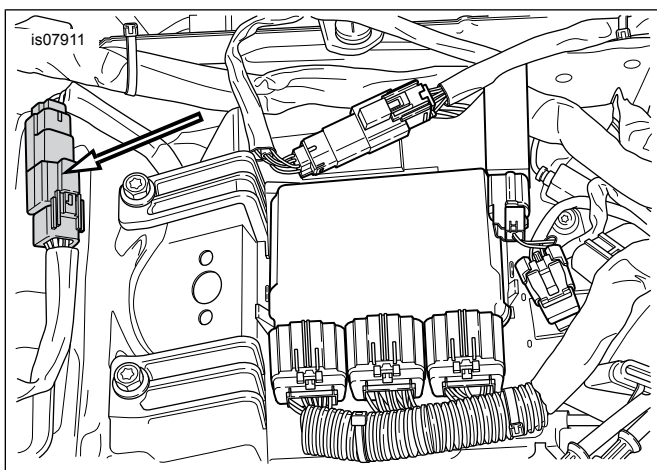
- Asegúrese de que los conectores y el módulo no queden entrelazados al volver a instalar el asiento.
- Asegúrese de no comprimir el cableado cuando se vuelva a instalar el asiento.
- Asegúrese de mantener un espacio libre entre el arnés de cableado y la rueda trasera debajo del guardabarros.

3. Use las correas de cables (3) del kit para sujetar el módulo, el conector y el cableado en el área debajo del asiento.
4. Extraiga los tornillos del lente de las señales de giro traseras. Extraiga y deseche el lente.
5. Vea Figura 2. Obtenga uno de los lentes rojos para las señales de giro (2) del kit. Instale el lente rojo en la caja de la señal de giro trasera. Sujételo con los tornillos originales. Apriete firmemente. Repita los pasos para el otro lente.

TERMINADO

NOTA

Verifique que el interruptor de encendido esté en la posición OFF (apagado) antes de instalar el fusible principal.

1. Vea el Manual de servicio para instalar el fusible principal.

⚠ ADVERTENCIA

Asegúrese de que todas las luces y los interruptores funcionen correctamente antes de hacer funcionar la motocicleta. La visibilidad limitada del motociclista puede causar la muerte o lesiones graves. (00316a)

2. Gire el interruptor a ENCENDIDO, pero no arranque la motocicleta. Compruebe que las luces funcionen correctamente:

- Con el interruptor en ENCENDIDO, las luces de las señales de giro a la derecha y a la izquierda y la luz trasera central se iluminan.
- Con el accionamiento de la palanca del freno o del pedal del freno, aumentará la intensidad de las luces de las señales de giro a la derecha y a la izquierda y la luz trasera central.
- Con el accionamiento de la señal de giro a la izquierda o a la derecha, destellará la señal de giro correspondiente del vehículo.
- Con el accionamiento de la advertencia de emergencia (intermitente de emergencia de cuatro vías), destellarán ambas señales de giro.

⚠ ADVERTENCIA

Después de instalar el asiento, tire de este hacia arriba para comprobar que esté asegurado en su lugar. Al conducir la motocicleta, un asiento flojo podría moverse, ocasionar la pérdida del control y causar la muerte o lesiones graves. (00070b)

3. Vea el Manual de servicio para instalar el asiento.

Piezas de servicio

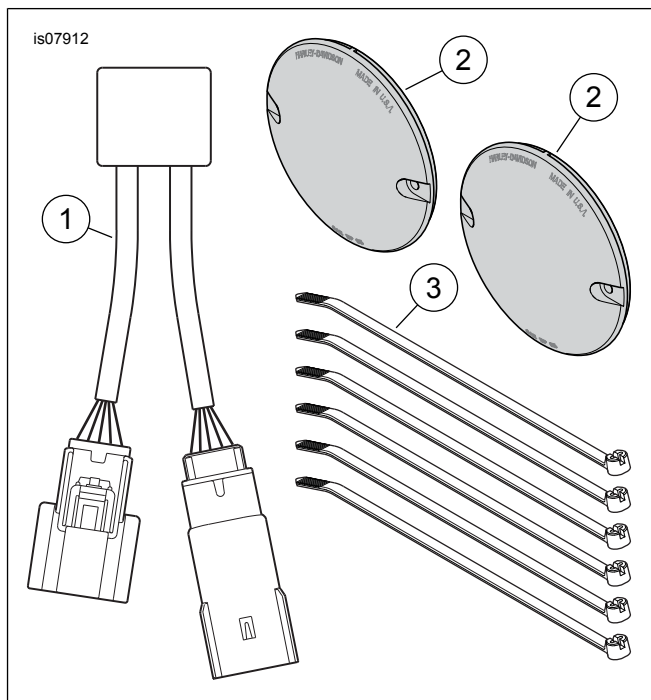

Figura 2. Piezas de servicio, kit de conversión de las señales de giro/marcha/freno auxiliares

Tabla 1. Piezas de servicio

| Artículo | Descripción (cantidad) | Número de pieza |
|----------|-------------------------------------|--------------------------|
| 1 | Conjunto del convertidor del módulo | No se vende por separado |
| 2 | Lente (2) | 68458-88 |
| 3 | Correa de cables (6) | 10006 |