



## KIT DI BULLONERIA DI ANCORAGGIO

### GENERALITÀ

#### Numero kit

90201424

#### Modelli

Per informazioni sugli abbinamenti dei modelli, vedere il catalogo di vendita al dettaglio delle parti ed accessori o la sezione Parts and Accessories (Parti ed accessori) sul sito web [www.harley-davidson.com](http://www.harley-davidson.com) (solo in inglese).

#### Parti supplementari necessarie

Il kit di riposizionamento degli indicatori di direzione posteriori è necessario per l'installazione delle borse portapacchi rimovibili. Rivolgersi al proprio concessionario per il kit di riposizionamento degli indicatori di direzione appropriato per il proprio modello di motocicletta.

Per la corretta installazione di questo kit occorre Loctite® 243 (blu) Threadlocker and Sealant (frenafilletti e sigillante Loctite 243) (numero codice 99642-97).

#### ▲ AVVERTENZA

**La sicurezza del pilota e del passeggero dipende dalla corretta installazione di questo kit. Attenersi alle procedure appropriate illustrate nel manuale di manutenzione. Se non si è in grado di eseguire la procedura o non si dispone degli attrezzi adeguati, rivolgersi a un concessionario Harley-Davidson per l'installazione. Un'installazione non corretta di questo kit può causare lesioni gravi o mortali. (00333b)**

#### NOTA

Questo foglio di istruzioni fa riferimento alle informazioni contenute nel manuale di manutenzione. Per questa installazione è necessario disporre di un manuale di manutenzione del proprio modello di motocicletta, disponibile presso un concessionario Harley-Davidson.

#### Contenuto del kit

Vedere Figura 3 e Tabella 1.

### INSTALLAZIONE

#### Rimuovi



Figura 1. Sostegno del parafrangente posteriore

1. Vedere Figura 1. Rimuovere dal coperchio del sostegno del parafrangente posteriore (6) la vite anteriore (1) e il dado bloccante (4). Eliminare la vite. Eliminare il dado bloccante di serie.
2. Rimuovere la vite posteriore (1) e il dado prigioniero (5) dal coperchio del sostegno del parafrangente posteriore prendendo nota dell'orientamento del dado prigioniero all'interno dei sostegni del parafrangente. Eliminare la vite, ma conservare il dado prigioniero.
3. Rimuovere e riposizionare gli indicatori di direzione posteriori dai coperchi del sostegno del parafrangente posteriore (6) secondo le istruzioni fornite nel manuale di manutenzione e nel kit di riposizionamento.



## Installazione

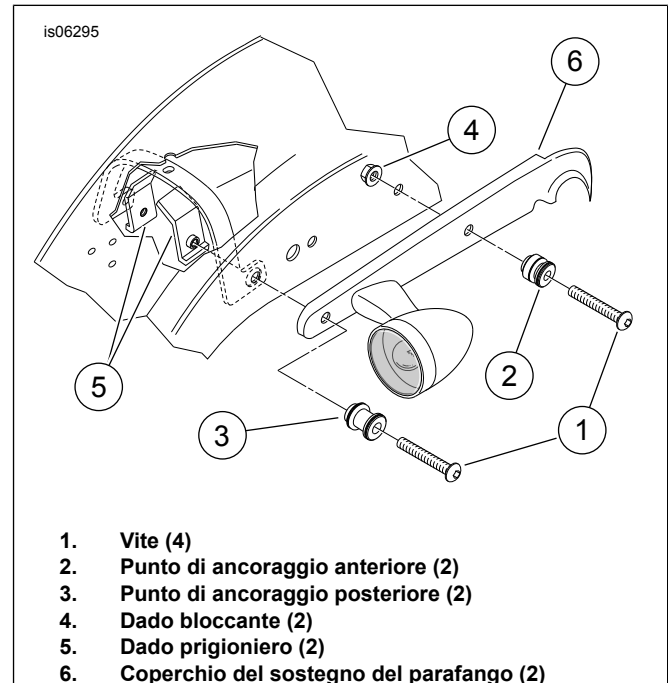

Figura 2. Ordine bulloneria di ancoraggio

1. Vedere Figura 2. Procurarsi una vite (1), il punto di ancoraggio anteriore (4), il distanziale (7) e il dado bloccante (6) rimossi in precedenza. Prendere nota del collare con diametro ridotto su un'estremità di entrambi i punti di ancoraggio. **Per motociclette con kit rimovibili supplementari:** Utilizzare i punti di ancoraggio (2) al posto del distanziale (7) per l'installazione di entrambe le parti (anteriore e posteriore).
2. Posizionare il distanziale, quindi i punti di ancoraggio sulle filettature come illustrato con il lato del collare più lontano dalla testa della vite. Applicare sulle ultime 4-6 filettature alcune gocce di Loctite 243 (blu). Inserire la vite nel foro più avanzato del sostegno del parafrangente posteriore, installando il collare sul punto di ancoraggio verso il foro.
3. Avvitare il dado bloccante sulle filettature da sotto il parafrangente. Serrare il dado bloccante a 20 N·m (15 ft-lbs).
4. Prendere dal kit un distanziale (7), la vite (1) e il punto di ancoraggio posteriore (3) e il dado prigioniero (5) rimosso in precedenza. Prendere nota del collare con diametro ridotto su un'estremità di entrambi i punti di ancoraggio. **Per motociclette con kit rimovibili supplementari:** Utilizzare i punti di ancoraggio (2) al posto del distanziale (7) per l'installazione di entrambe le parti (anteriore e posteriore).
5. Posizionare il distanziale, quindi il punto di ancoraggio sulle filettature come illustrato con il lato del collare più lontano dalla testa della vite. Applicare sulle ultime 4-6 filettature alcune gocce di Loctite 243 (blu). Inserire la vite nel foro più arretrato del sostegno del parafrangente posteriore, installando il collare sul punto di ancoraggio posteriore verso il foro.
6. Installare il dado prigioniero sulle filettature da sotto il parafrangente. Installare come annotato in precedenza durante lo smontaggio. Serrare la vite a 20 N·m (15 ft-lbs).
7. Ripetere i passaggi da 1 a 6 per l'altro lato.
8. Vedere Figura 3. Procurarsi quattro viti (3), due distanziali (4) da 6,3 mm (1/4 in) di spessore e un distanziale (5) da 3,2 mm (1/8 in) di spessore dal kit e il braccio di sostegno (C), quattro rondelle di sicurezza (E) e quattro rondelle piatte (F) dal kit borse 90201328.
9. Disporre i tre distanziali con quello più sottile tra gli altri due distanziali di plastica. Posizionare il gruppo di distanziali rispetto alla piastra di montaggio del braccio di sostegno e contro la vasca della borsa.
10. Aggiungere una rondella di sicurezza aperta e una rondella piatta a ciascuna delle quattro viti (la rondella di sicurezza contro la testa della vite). Applicare sulle ultime 4-6 filettature alcune gocce di Loctite 243 (blu).
11. Inserire le viti dall'interno della borsa, attraverso il gruppo dei distanziali e negli inserti filettati del braccio di sostegno. Inserire e avvitare a mano tutte e quattro le viti prima di serrarle. Il gruppo dei distanziali dovrebbe inserirsi direttamente contro il retro della vasca della borsa, senza pizzicare il rivestimento in pelle.
12. Serrare tutte e quattro le viti a 6,7–10,2 N·m (60–90 in-lbs).
13. Ripetere i passaggi da 8 a 12 per la borsa del lato opposto.
14. Montare entrambe le borse sulla coppia più esterna dei punti di ancoraggio e l'attacco di ancoraggio del braccio di sostegno in corrispondenza della posizione della pedalina poggiatesta del passeggero secondo le istruzioni fornite con il kit borse.

## MANUTENZIONE

### NOTA

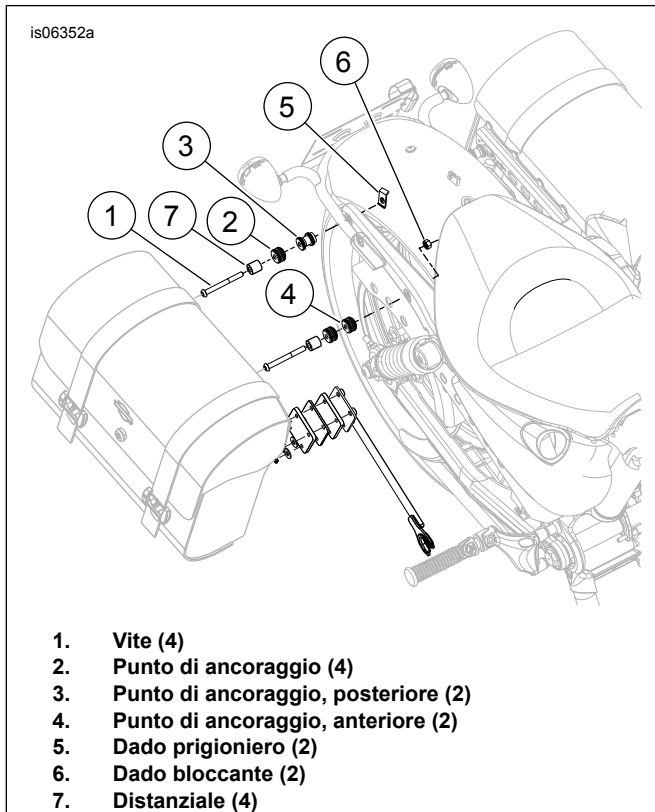
*Col passare del tempo, i punti di ancoraggio si possono usurare, causando l'allentamento delle connessioni. Serrare l'accoppiamento con la seguente procedura.*

1. Allentare la bulloneria di ancoraggio.
2. Ruotare i punti di ancoraggio circa un quarto di giro (90°).
3. Serrare la bulloneria di ancoraggio ai valori appropriati di coppia, come indicato nelle procedure di installazione. La procedura può essere ripetuta solo **una volta** prima che sia opportuno sostituire i punti di ancoraggio.

### NOTA

*Se le superfici in plastica sagomate del punto di ancoraggio sono incrinare o mancanti, sostituire immediatamente il punto*

## PARTI DI RICAMBIO

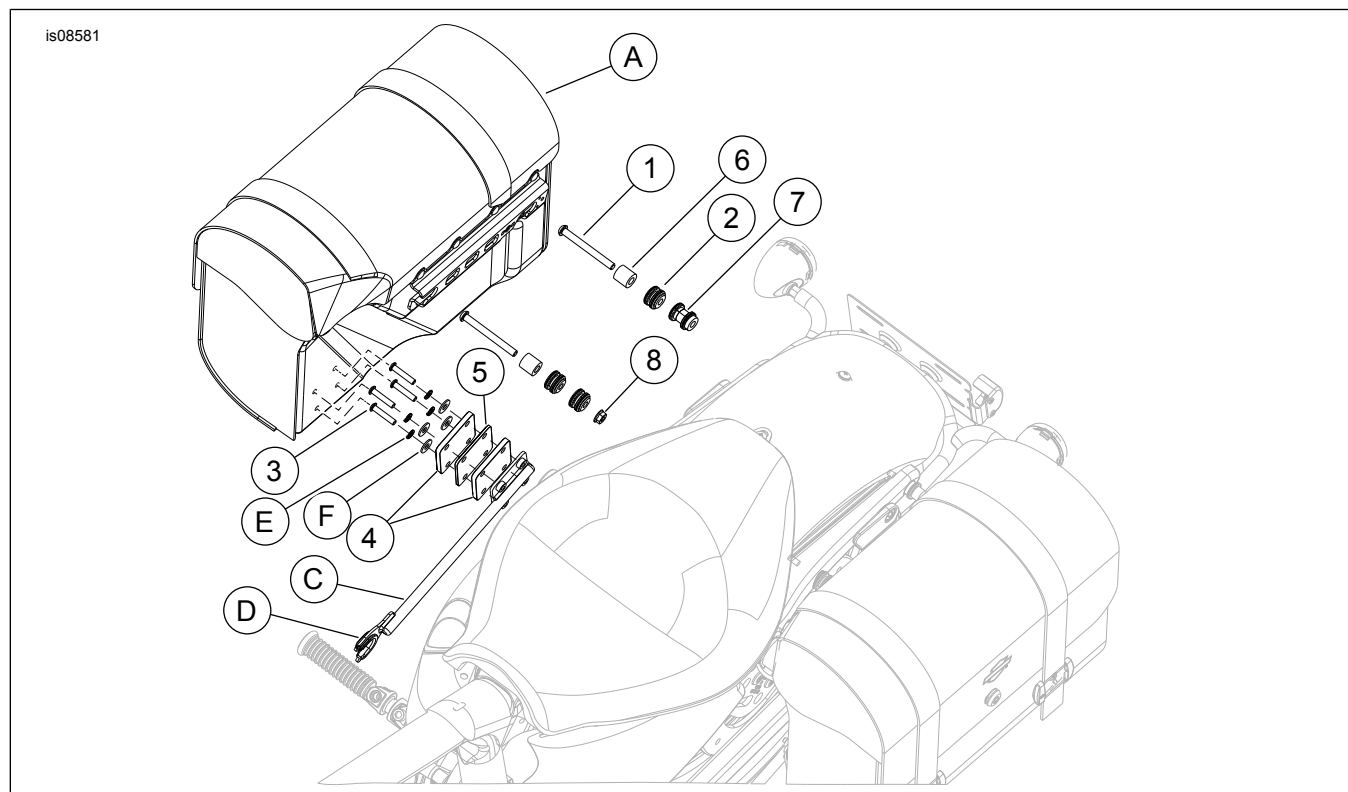

Figura 3. Parti di ricambio: Bulloneria di ancoraggio

Tabella 1. Tabella delle parti di ricambio

Voce	Descrizione (quantità)	Numero codice
1	Vite a esagono incassato a testa bombata, TORX <sup>®</sup> , 5/16-18 x 3 in (4)	Parte non venduta separatamente
2	Punto di ancoraggio (6)	53942-04
3	Vite a esagono incassato a testa bombata, 1/4-20 x 1,25 in (8)	2513
4	Distanziale, spessore 1/4 di pollice, HDPE (4)	Parte non venduta separatamente
5	Distanziale, spessore 1/8 di pollice, HDPE (2)	Parte non venduta separatamente
6	Distanziale, diametro interno 0,75, diametro esterno 0,0375 x 0,75 LONGOD (4)	12400113
7	Punto di ancoraggio, XL posteriore (2)	53943-04
8	Dado bloccante flangiato 5/16-18 (2)	7531
<b>Elementi menzionati nel testo, ma non contenuti nel kit:</b>		
A	Gruppo borse portapacchi, destra e sinistra	
C	3 <sup>o</sup> punto braccio di sostegno, gruppo borsa	90201322
D	Fermo di ancoraggio	52682-09
E	Rondella di sicurezza, aperta, 1/4 di pollice	7036
F	Rondella piatta, larga, 1/4 di pollice	6235
H	Dado prigioniero, 5/16-18	10323