



FREMRE 12 VOLTS-STRØMPORT

GENERELT

Det **anbefales** at en autorisert Harley-Davidson-forhandler monterer dette settet.

Settnummer

69200854, 69200855, 69200970, 69200971

Modeller

Hvis du trenger informasjon om montering for forskjellige modeller, kan du lese P&A-detaljhandelskatalogen eller Parts and Accessories-delen (Deler og tilbehør) på www.harley-davidson.com (kun engelsk).

Installasjonskrav

Touring-modeller fra 2017 og senere: Krever separat kjøp av et ekstra ledningsnett (delenr. 69201599A).

Softail-modeller fra 2018 og senere: Krever separat kjøp av et ekstra ledningsnett (delenr. 69201750).

En Ultratorch UT-100 (delenr. HD-39969), en Robinair-varmepistol (delenr. HD-25070) med varmekrympetilbehør (delenr. HD-41183) eller en annen egnet oppvarmingsenhet kreves for korrekt montering av dette settet.

⚠ ADVARSEL

Føreren og passasjerens sikkerhet avhenger av korrekt montering av dette settet. Bruk de passende prosedyrene i servicehåndboken. Hvis du ikke er i stand til å utføre prosedyren eller ikke har de nødvendige verktøyene, bør du få en Harley-Davidson-forhandler til å utføre monteringen. Feilaktig montering av dette settet kan utgjøre en fare for liv og helse. (00333b)

MERK

Dette instruksjonsbladet viser til informasjon i servicehåndboken. En servicehåndbok for denne motorsykkelmotellen/årsmodellen kreves for denne monteringen. Du kan få en fra en Harley-Davidson-forhandler.

Elektrisk overbelastning

MERK

Det er mulig å overbelaste motorsykkelenes ladesystem ved å legge til for mye elektrisk tilbehør. Hvis det elektriske tilbehøret på noe tidspunkt til sammen bruker mer elektrisk strøm enn kjøretøyets ladesystem kan produsere, kan det elektriske forbruket lade ut batteriet og skade det elektriske systemet. (00211d)

⚠ ADVARSEL

Ved montering av elektrisk ekstrautstyr må det påses at maks. strømstyrke for sikringen eller kretsbyteren som beskytter den kretsen som blir modifisert, ikke overskrides. Overskridelse av maksimal strømstyrke kan føre til elektriske feil, noe som kan utgjøre en fare for liv og helse. (00310a)

Denne fremre 12 volts-strømporten krever **ikke** mer strøm fra det elektriske systemet, men den **er** koblet til 15A-tilbehørskretsen. Kontroller klassifiseringen til elektriske innretninger som brukes sammen med denne strømforsyningen. Ikke overskrid 15 A.

Settets innhold

Se Figur 3 og Tabell 2 .

Installering

⚠ ADVARSEL

For å unngå at motorsykkelen starter utilsiktet, noe som kan sette liv og helse på spill, må du fjerne hovedsikringen før du fortsetter. (00251b)

1. Ta ut hovedsikringen. Se servicehåndboken.
2. Fjern drivstofftanken. Se servicehåndboken.
3. Ta av setet. Se servicehåndboken.

MERK

Harley-Davidson anbefaler å montere den fremre 12 volts-strømporten på venstre side av styret ved siden av heveklemmen. Åpningen skal vende bakover.

4. Rengjør og tørk monteringsområdet på styret.
5. Se Figur 3 og Tabell 2 .
 - a. For styrer på 7/8 tomme bruker du de tykke pakningene (5) fra settet.
 - b. For styrer på 1 tomme bruker du de tynne pakningene (4) fra settet.
 - c. For styrer på 1 og 1/4 tomme bruker du **ikke** pakninger.
6. Se figur 1. Fjern papirbaksiden (1) fra pakningen (2). Monter pakninger på innsiden av 12 volts-strømporten (3).

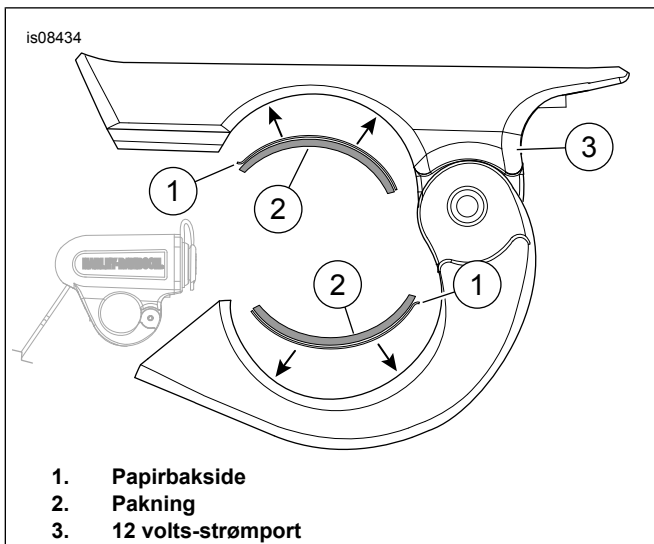

Figur 1. Bakside, pakning og 12 volts-strømport

7. Se figur 3. Plasser strømporten på ønsket sted. Sett skruen (2) på plass. Ikke trekk til ennå.

▲ ADVARSEL

Sørg for at styringen er jevn og løper fritt uten forstyrrelser. Forstyrrelser av styringen kan føre til tap av kontroll over motorsykkelen, med fare for liv og helse. (00371a)

8. Fest strømporten med skruen (2). Stram til.
Tiltrekningsmoment: 2,8–3,3 N·m (25–30 in-lbs) skruen (2)
9. Se Tabell 1 og Figur 2. Finn koblingen til tilbehør/datalink [91A].

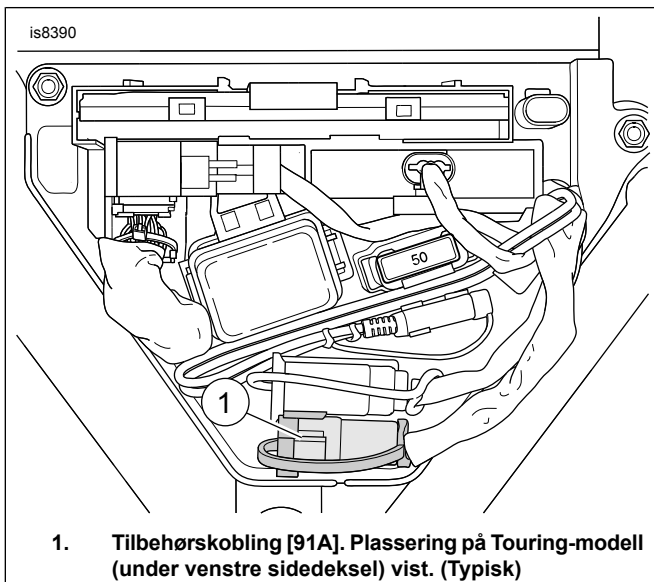

Figur 2. Tilbehørkontakt

10. Før ledningene langs hovedledningsnettbanen til koblingen [91A].
11. Kontroller at det er nok slakk i ledningsnettets til at styret kan beveges til fullt utslag begge veier uten hindring.

MERK

- Unngå å rette varme mot komponentene til drivstoffsystemet. Ekstrem varme kan forårsake antenning/eksplosjon i drivstoffet. Dette medfører fare for liv og helse.
- Unngå å dirigere varme mot eventuelle elektriske systemkomponenter utenom koblingene der varmekrymping blir utført.
- Hold alltid hender borte fra tuppen til verktøyet og krympeslangen.

▲ ADVARSEL

Sørg for å følge produsentens instruksjoner ved bruk av UltraTorch UT-100 eller annet strålevarmeutstyr. Hvis du ikke følger produsentens instruksjoner, kan det føre til brann, hvilket kan sette liv og helse på spill. (00335a)

12. **Touring-modeller fra 2017 og senere:** Monter ledningsnettets (69201599). Sjekk instruksjonene som følger med settet.

- Se figur 3. Skjær av 6-pinnerkontakten (A).
- Stripp 9,5 mm isolasjon fra alle ledningene i ledningsnettets (B).
- Skjøt ledningsnettets (69201599) med de forseglede skjøtene i settet.
- Krymp ledningene SVART til SVART og RØD til FIOLETT/BLÅ. Se i tillegget til servicehåndboken. Match fargen på kontakten med fargen på krympehullet i krympeverktøyet (delenr. 38125-8). Krymp kontakten på begge ledningene med krympeverktøyet.
- Bruk Ultratorch UT-100 (H-D 39969), Robinair Heat Gun (H-D 25070) med varmekrympetilbehør (H-D 41183) eller en annen egnet oppvarmingsenhet til å krympe skjøten. Påfør varme fra midten til endene, til den smeltebare tetningsmassen kommer ut av begge ender av kontakten. La kontakten avkjøles.

13. **Softail-modeller fra 2018 og senere:** Monter ledningsnettets (69201750). Sjekk instruksjonene som følger med settet.

- Se figur 3. Skjær av 6-pinnerkontakten (A).
- Se figur 3. Fjern kontaktdekselet (C).
- Se figur 3. Stripp ledningene, og monter kontaktene fra settet (69201750) til ledningsnettets (B). Se servicehåndboken.
- Sett ledningene inn i de tomme åpningene på 2-veishuset.
- Match riktige sider: RØD eller RØD/GUL = STRØMÅPNING 1, SVART = JORDINGSÅPNING 2
- Sett sammen 2-veiskoblingene.

14. **Alle andre modeller:** Se figur 3. Fjern støvdekslet fra tilbehørskontakten. Koble 12 volts-kontakten til sekspinnerkontakten (A).
15. Fest ledningsnett (B) med kabelstrop (3). Ekstra eller løst ledningsnett (B) kan kveiles og sikres med kabelstrop
16. Monter sidedekselet. Se servicehåndboken.
17. Monter drivstofftanken. Se servicehåndboken.
18. Monter setet. Når du har montert setet, trekk det oppover for å bekrefte at alt er godt festet. Se servicehåndboken.
19. **MERK**
Sjekk at tenningsbryteren er AV før du monterer hovedsikringen.

Installer hovedsikringen. Se servicehåndboken.

MERK

Tilbehørskretsen er en 15A-krets. Kontroller klassifiseringen til tilbehør som brukes sammen med denne strømforsyningen. Ikke overskrid 15 A.

Tabell 1. Servicedeler: Plassering av tilbehørskontakt

Plattform (modell)	Plassering av tilbehørskontakt
Street	Under høyre sidedeksel
Sportster	Åpne det venstre sidedekselet
Softail	Under setet
Dyna	Åpne det venstre sidedekselet
Touring	Åpne det venstre sidedekselet
Trike	Åpne det venstre sidedekselet

SERVICEDELER

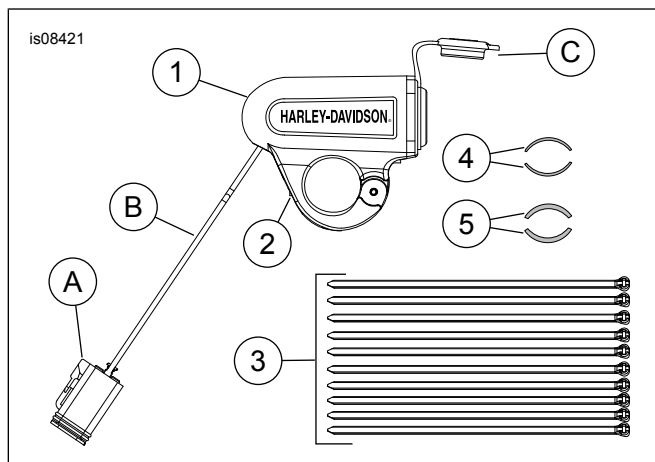

Figur 3. Servicedeler: 12 volts-strømforsyning til styret

Tabell 2. Servicedeler: Fremre 12 volts-strømport

Element	Beskrivelse (mengde)	Delenumre
1	12 volts-strømport, montert på styret	Selges ikke separat
2	Skrue	Selges ikke separat
3	Kabelstropp (10)	10065
4	Tynn pakning, selvklebende baksida (2)	Selges ikke separat

Tabell 2. Servicedeler: Fremre 12 volts-strømport

Element	Beskrivelse (mengde)	Delenumre
5	Tykk pakning, selvklebende bakside (2)	Selges ikke separat
Elementer som er nevnt i teksten, men ikke inkludert i settet:		
A	Kontakt, seks pinner	
B	Ledningsnett, strømport	
C	Kontaktdeksel	