



PORTA DE ALIMENTAÇÃO DIANTEIRA DE 12 VOLTS

GERAL

É recomendável que este kit seja instalado por um concessionário autorizado da Harley-Davidson.

Kit n.º

69200854, 69200855, 69200970, 69200971

Modelos

Para informação sobre modelos correspondentes, veja o catálogo de vendas P&A ou a secção Peças e Acessórios ou a secção Parts and Accessories (Peças e Acessórios) no site www.harley-davidson.com (apenas em inglês).

Requisitos da instalação

Os modelos **Touring de 2017 e posteriores**: Requer a compra por separado de um Kit de Acessórios do Chicote de Cablagem (Peça N.º 69201599A).

Os modelos **Softail de 2018 e posteriores**: Requerem a compra por separado de um Kit de Acessórios do Chicote de Cablagem (Peça N.º 69201750).

Para se proceder à instalação correta deste kit, é necessária uma Ultratorch UT-100 (Peça N.º HD-39969), uma Pistola Térmica Robinair (Peça N.º HD-25070) com Acessório para Mangas Termorretráteis (Peça N.º HD-41183), ou outro dispositivo adequado de aquecimento radiante.

▲ ATENÇÃO

A segurança do condutor e do passageiro depende da instalação correta deste kit. Use os procedimentos apropriados do Manual de serviço de oficina. Se o procedimento estiver para além das suas capacidades ou não dispuser das ferramentas adequadas, solicite a instalação a um concessionário Harley-Davidson. A instalação inadequada deste kit poderá provocar acidentes mortais ou lesões corporais graves. (00333b)

NOTA

Esta folha de instruções faz referência às informações do Manual de Serviço. Para a instalação deste modelo/ano de motocicleta, é necessário ter um manual de serviço. Este pode ser adquirido nos concessionários Harley-Davidson.

Sobrecarga elétrica

AVISO

É possível sobrecarregar o sistema de carregamento do veículo por serem adicionados demasiados acessórios elétricos. Se a carga combinada dos acessórios elétricos em funcionamento simultâneo for superior à corrente gerada pelo sistema de carga do motociclo, o consumo pode descarregar a bateria e danificar o sistema elétrico. (00211d)

▲ ATENÇÃO

Ao instalar qualquer acessório elétrico, certifique-se de que não ultrapassa a amperagem máxima especificada do fusível ou do disjuntor que protege o circuito a ser modificado. Exceder a amperagem máxima pode levar a falhas elétricas, o que poderá provocar acidentes mortais ou lesões corporais graves. (00310a)

Esta porta de alimentação dianteira de 12 Volts **não** requer mais corrente do sistema elétrico, mas **está** conectada a um circuito de acessórios de 15A. Verificar a especificação de todos os dispositivos elétricos utilizados com esta fonte de alimentação. Não ultrapassar a especificação de 15 amperes.

Conteúdo do kit

Ver Figura 3 e Tabela 2 .

Instalação

▲ ATENÇÃO

Para impedir um arranque acidental do veículo, que pode provocar acidentes mortais ou lesões corporais graves, retire o fusível principal antes de continuar. (00251b)

1. Retire o fusível principal. Veja o manual de serviço.
2. Remova o depósito de combustível. Veja o manual de serviço.
3. Remova o assento do motociclo. Veja o manual de serviço.

NOTA

A Harley-Davidson recomenda que se proceda à instalação da porta de alimentação dianteira de 12 volts na parte esquerda do guiador, ao lado do grampo do tirante. A abertura deve ficar voltada para a parte traseira.

4. Limpar e secar a área do guiador destinada à montagem.
5. Ver Figura 3 e Tabela 2 .
 - a. Para 7/8 pol. guiadores, instalar as juntas grossas (5) fornecidas no kit.
 - b. Para 1 pol. guiadores, instalar as juntas finas (4) fornecidas no kit.
 - c. Para 1-1/4 pol. guiadores, **não** instalar nenhuma junta.
6. Ver a Figura 1. Retire o papel protetor (1) da parte traseira da junta (2). Instalar as juntas no interior da porta de alimentação de 12 volts (3).





Figura 1. Papel protetor da parte traseira, Junta e Porta de Alimentação de 12 Volts

7. Ver a Figura 3. Posicionar a porta de alimentação no local pretendido. Coloque o parafuso (2) na posição adequada. Neste momento, não apertar totalmente.

▲ ATENÇÃO

Assegurar que a condução se processa de forma suave e regular, sem interferências. A interferência com a condução pode provocar a perda de controle do veículo, a morte ou lesões corporais graves. (00371a)

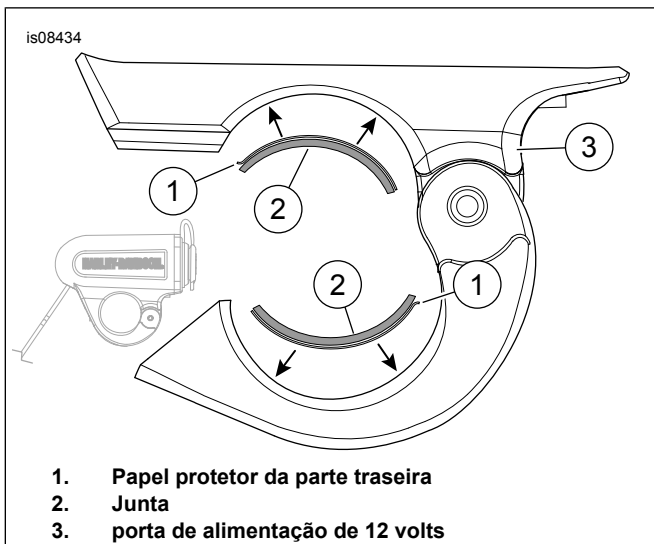
8. Fixar a porta de alimentação com o parafuso (2). Aperte. Binário: 2,8–3,3 N·m (25–30 in-lbs) parafuso (2)
9. Ver Tabela 1 e Figura 2 . Localizar o conector de ligação de acessório/dados [91A].



Figura 2. Conector de acessórios

10. Encaminhar os fios seguindo o percurso do chicote principal até ao conector [91A].

11. Verificar se o chicote tem folga suficiente para que o guiador possa ser movimentado desde um ponto de bloqueio até ao outro.

NOTA

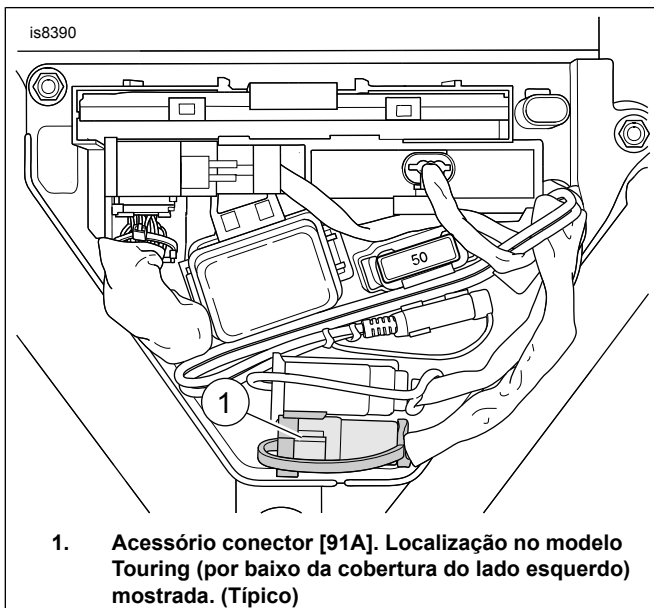
- Evite direcionar calor para qualquer componente do sistema de combustível. O calor extremo pode provocar a ignição/explosão do combustível. Isso pode resultar num acidente mortal ou em ferimentos graves.
- Evitar direcionar o calor para qualquer componente do sistema elétrico que não sejam os conectores em que se esteja a realizar trabalho termorretrátil.
- Sempre mantenha as mãos afastadas da ponta da ferramenta e do dispositivo termorretrátil.

▲ ATENÇÃO

Certifique-se de que segue as instruções do fabricante quando utilizar a ferramenta UltraTorch UT-100 ou qualquer outro aquecedor radiante. Não seguir as instruções do fabricante poderá causar um incêndio, o que poderá provocar acidentes mortais ou lesões corporais graves. (00335a)

12. Os modelos **Touring de 2017 e posteriores:** Instalar o chicote (69201599). Consultar as instruções incluídas no kit.

- a. Ver a Figura 3. Cortar o conector de seis pinos (A).
- b. Descarte 0,375 pol. (9,5 mm) do isolamento de cada fio do chicote (B)
- c. Chicote de emendas (69201599), com emendas seladas, fornecido no kit.
- d. Crave os fios PRETOS nos PRETOS e os fios VERMELHOS nos fios VIOLETA/AZUL. Consulte o apêndice do manual de serviço de oficina. Faça corresponder a cor do conector com a cor da cavidade de cravação da Ferramenta de Cravar Terminais (Peça N.º H-D 38125-8). Crave o conector nos dois fios, com a Ferramenta de Cravar Terminais.
- e. Utilizando a Ultratorch UT-100 (HD-39969), a Pistola Térmica Robinair (HD-25070) com Acessório para Mangas Termorretráteis (HD-41183), ou outro dispositivo adequado de aquecimento radiante, aquecer a emenda cravada, para encapsular a ligação na mesma. Aplicar calor, desde a parte central da cravação à extremidade de cada lado da mesma, até que o vedante derretido saia por ambas as extremidades do conector. Deixar o conector arrefecer.

13. Os modelos **Softail de 2018 e posteriores:** Instalar o chicote (69201750). Consultar as instruções incluídas no kit.

- a. Ver a Figura 3. Cortar o conector de seis pinos (A).
- b. Ver a Figura 3. Remover a tampa da tomada (C).
- c. Ver a Figura 3. Retirar os fios e instalar os terminais do kit (69201750) para o chicote (B). Veja o manual de serviço.

- d. Inserir os fios nas cavidades vazias da caixa de 2 vias.
- e. Combinar as funções laterais de encaixe: VERMELHO ou VERMELHO/ AMARELO = CAVIDADE ELÉTRICA 1, PRETO = CAVIDADE DO SOLO 2
- f. Encaixar os conectores de 2 vias.

- 14. **TODOS os Outros Modelos:** Ver a Figura 3. Remover a cobertura de proteção contra o pó do acessório conector. Ligar o conector de 12 volts ao conector de seis pinos (A).
- 15. Fixe o chicote (B) com abraçadeiras de cabos (3). A parte do chicote que sobrar ou que ficar solta (B) pode ser enrolada e pode ser presa com abraçadeiras de cabos
- 16. Instale a cobertura lateral. Veja o manual de serviço.
- 17. Instale o depósito de combustível. Veja o manual de serviço.
- 18. Instale o assento. Após instalar o assento, puxe o assento para cima para verificar que está seguro. Veja o manual de serviço.

19. **NOTA**
Certifique-se de que o interruptor da ignição esteja desligado (OFF) antes de instalar o fusível principal.

Instale o fusível principal. Veja o manual de serviço.

NOTA
O circuito de acessórios é um circuito de 15 A. Verificar as especificações elétricas de todos os acessórios utilizados com esta fonte de alimentação. Não ultrapassar a especificação de 15 amperes.

Tabela 1. Peças de reposição: Localização do Acessório Conector

Plataforma (Modelo)	Localização do Acessório Conector
Street	Sob a tampa do lado direito
Sportster	Por baixo da cobertura esquerda
Softail	Sob o assento
Dyna	Por baixo da cobertura esquerda
Touring	Por baixo da cobertura esquerda
Trike	Por baixo da cobertura esquerda

PEÇAS DE REPOSIÇÃO

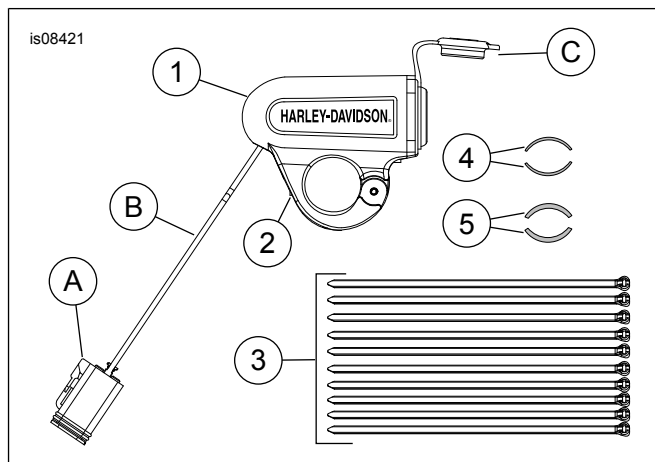

Figura 3. Peças de reposição: Fonte de Alimentação de 12 Volts para o Guiador

Tabela 2. Peças de reposição: Porta de Alimentação Dianteira de 12 Volts

Item	Descrição (quantidade)	Núm. ref.
1	Porta de alimentação de 12 volts, montagem no guidador	Não é vendido separadamente
2	Parafuso	Não é vendido separadamente
3	Abraçadeira (10)	10065
4	Junta fina, parte traseira adesiva (2)	Não é vendido separadamente
5	Junta grossa, parte traseira adesiva (2)	Não é vendido separadamente
Itens mencionados no texto, mas não incluídos no kit:		
A	Conector, seis pinos	
B	Chicote, porta de alimentação	
C	Cobertura da tomada	