



12V 前電源端

概述

建議由獲得授權的Harley-Davidson經銷商安裝此工具包。

工具包編號

69200854, 69200855, 69200970, 69200971

車型

有關車型適配資訊，請參閱P&A零售目錄或www.harley-davidson.com網站上的零件和配件章節（僅限英文）。

安裝要求

2017年與以後款Touring車型：需要另外購買一套附件佈線線束工具包（零件編號69201599A）。

2018年與以後款Softail車型：需要另外購買一套附件佈線線束工具包（零件編號69201750）。

正確安裝這款工具包時需要使用UltraTorchUT-100（零件編號H-D39969）、含熱縮附件（零件編號H-D41183）的Robinair熱風器（零件編號H-D25070）或其他適合的輻射加熱裝置。

警告

此工具包的正確安裝攸關騎士與乘客的安全。請使用適當的維修手冊程序。如果該程序不在您的能力範圍內，或者您沒有正確的工具，請讓Harley-Davidson經銷商進行安裝。此工具包安裝不當，可能造成死亡或重傷。（00333b）

附註

此說明書參考維修手冊上的資訊。此安裝需要一份針對該年款車型重車的維修手冊。可從哈雷大衛森經銷商處獲取一份。

電氣超載

注意

添加過多的電氣配件可能會使車輛的充電系統過載。若同時運作的全部電氣配件所消耗的電流，超出車輛的充電系統能產生的電流，可能導致電池放電並造成車輛電氣系統的損壞。（00211d）

警告

安裝任何電氣配件時，務必不可超出對所要改裝電路起保護作用的保險絲或斷路器的最大安培額定值。超出最大安培值可導致電氣故障，可能造成死亡或重傷。（00310a）

此12V前電源埠不需要來自電氣系統的更多電流，但這連接到15A附件電路。查看此電源所用的任何電氣裝置額定值。不得超過15安培額定值。

工具包內含物件

請參閱「圖3」和「表格2」。

安裝

警告

為了防止車輛意外啟動而造成死亡或重傷，請先拆下主保險絲，再繼續。（00251b）

1. 取下主保險絲。請參閱維修手冊。
2. 移除燃油箱。請參閱維修手冊。
3. 取下座位。請參閱維修手冊。

附註

Harley-Davidson建議將12V前電源埠安裝至豎管夾具旁邊的左側把手。開口朝後。

4. 清潔並弄乾把手安裝區。
5. 請參閱「圖3」和「表格2」。
 - a. 對於7/8英寸把手，安裝工具包中的厚密封墊（5）。
 - b. 對於1英寸把手，安裝工具包中的薄密封墊（4）。
 - c. 對於1-1/4英寸把手，請勿安裝任何密封墊。
6. 參見圖1。從密封墊（2）撕下紙襯（1）。將密封墊安裝到12V電源埠（3）內側。



圖1。背墊、密封墊和12V 電源端

7. 參見圖3。將電源埠放置在所需位置。將螺絲（2）放置到位。此時請勿旋得過緊。

▲警告

確認轉向流暢且沒有干擾。若轉向有所干擾，可能導致車輛失去控制，造成死亡或重傷。(00371a)

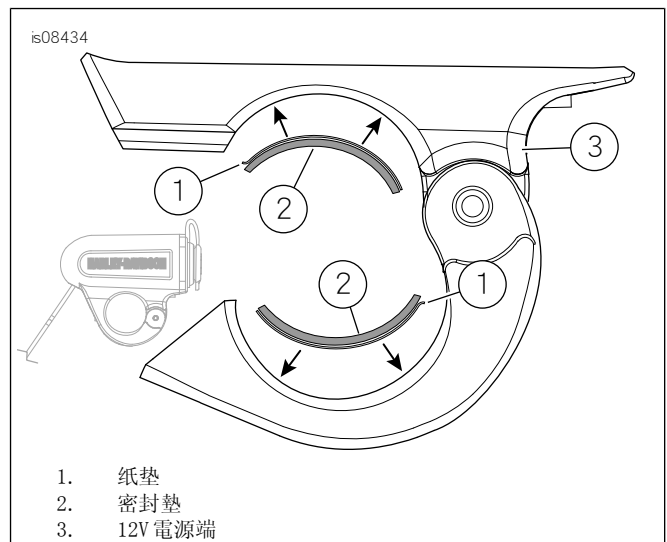
- 8. 使用螺絲(2)固定電源埠。鎖緊。
扭力: 2.8-3.3 N·m (25-30 in-lbs) 螺絲(2)
- 9. 請參閱「表格1」和「圖2」。尋找附件/資料連結接頭 [91A]。

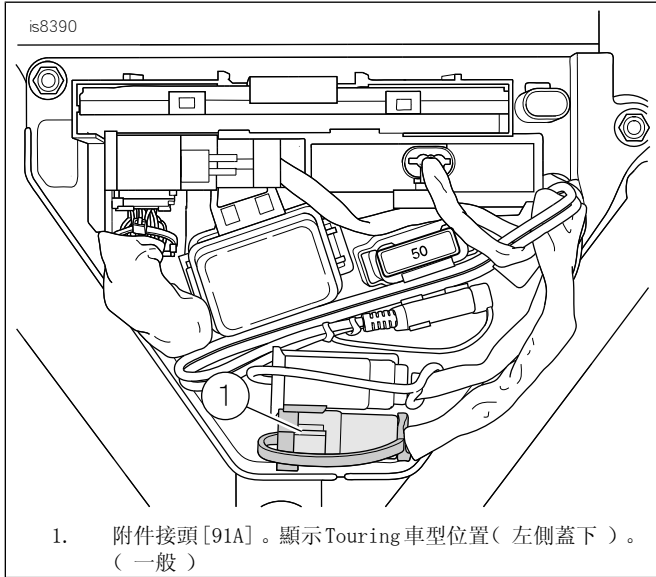

1. 附件接頭 [91A]。顯示Touring 車型位置(左側蓋下)。(一般)

圖2。配件接頭

- 10. 按照主線束路徑將電線佈設至接頭 [91A]。
- 11. 檢查線束是否足夠鬆弛，以便把手能從一邊鎖定位置轉到另一邊鎖定位置。

附註

- 避免將熱導向任何燃油系統元件。極端高溫可導致燃油點火/爆炸。可能會導致死亡或重傷。
- 除了正在執行熱收縮工作的接頭，避免將熱氣導向這類接頭以外的任何電氣系統元件。
- 始終將雙手遠離工具尖端區域以及熱縮配件。

▲警告

使用UltraTorch UT-100或其他輻射加熱裝置時，務必遵照製造商的指示。未能遵照製造商的指示恐引起火災，可能造成死亡或重傷。(00335a)

- 12. 2017與之後的Touring 車型：安裝線束 (69201599)。參考工具包中的說明。
 - a. 參見圖3。切斷六針接頭 (A)。
 - b. 從線束 (B) 上的每根電線剝去0.375英寸(9.5毫米)的絕緣層。
 - c. 使用工具包提供的密封拼接來拼接線束 (69201599)。

- d. 將黑線壓接至黑線，紅線壓接至紫線/藍線。請參閱維修手冊附錄。將接頭的顏色與壓接工具(零件編號 H-D38125-8)壓接空腔的顏色相匹配。用壓接工具將接頭壓接至兩條電線。
- e. 使用Ultratorch UT-100 (H-D39969)、含熱縮附件(H-D41183)的Robinair熱風器(H-D25070)或其他適合的輻射加熱裝置，加熱壓接拼接點以封裝拼接連接處。加熱時從壓接處中間向兩端加熱，直至可融化密封劑從接頭兩端滲出。冷卻接頭。

- 13. 2018與之後的Softail 車型：安裝線束 (69201750)。參考工具包中的說明。

- a. 參見圖3。切斷六針接頭 (A)。
- b. 參見圖3。取出插座蓋 (C)。
- c. 參見圖3。取下後側電線並將工具包 (69201750) 中的接線端安裝到線束 (B)。請參閱維修手冊。
- d. 將電線插入雙向外殼的空腔中。
- e. 比對接合側功能：紅色或紅色/黃色=電源腔1，黑色=接地腔2
- f. 接合雙向連接器。

- 14. 所有其他車型：參見圖3。從附件接頭取下防塵蓋。將12V接頭插入六針接頭 (A)。

- 15. 使用線纜夾具 (3) 固定線束 (B)。多餘或鬆散的線束 (B) 可以使用線纜扎帶固定

- 16. 安裝側蓋。請參閱維修手冊。

- 17. 安裝燃油箱。請參閱維修手冊。

- 18. 安裝座位。安裝座位後，拉動座位，以確定是否已鎖緊。請參閱維修手冊。

- 19. **附註**

安裝主保險絲之前，請先確認點火開關置於OFF(關閉)。

安裝主保險絲。請參閱維修手冊。

附註

附件電路為15A電路。查看此電源所用的任何附件的額定值。不得超過15安培額定值。

表格1。維修零件 附件接頭位置

平台(車型)	附件接頭位置
Street	在右側蓋下
Sportster	在左側蓋下
Softail	座位下方
Dyna	在左側蓋下
Touring	在左側蓋下
Trike	在左側蓋下

維修零件

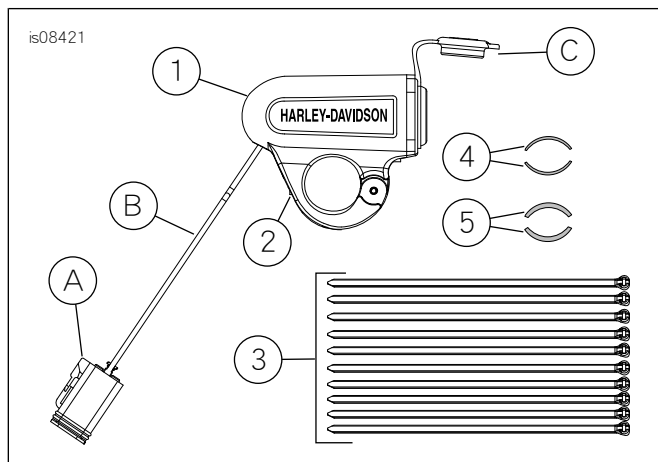

圖3。維修零件把手 12V 電源

表格2。維修零件 12V 前電源端

項目	產品描述(數量)	Part No.
1	12V 電源埠、已安裝的把手	不單獨出售
2	螺絲	不單獨出售
3	束線帶(10)	10065
4	薄密封墊、黏著背襯(2)	不單獨出售
5	厚密封墊、黏著背襯(2)	不單獨出售
文中提到但未列入工具包中的項目：		
A	六腳接頭	
B	線束、電源端	
C	密封墊蓋	