



HARAPANG 12 VOLT POWER PORT

PANGKALAHATAN

Ipinapayo na isang awtorisadong Harley-Davidson na dealer ang magkabit ng kit na ito.

Numero ng Kit

69200854, 69200855, 69200970, 69200971

Mga Modelo

Para sa impormasyon ukol sa fitment ng modelo, tingnan ang retail na katalogo ng P&A o ang seksyon ng Mga Piyesa at Accessory ng www.harley-davidson.com (Ingles lamang).

Mga Kinakailangan sa Pagkakabit

2017 at mas bagong Touring na mga modelo:
Nangangailangan ng hiwalay na pagbili ng isang Kit ng Accessory Wiring Harness (Bahagi Blg. 69201599A).

2018 at mas bagong mga Softail na modelo:
Nangangailangan ng hiwalay na pagbili ng isang Kit ng Accessory Wiring Harness (Bahagi Blg. 69201750).

Ang isang UltraTorch UT-100 (Bahagi Blg. HD-39969), Robinair Heat Gun (Bahagi Blg. HD-25070) na may Heatshrink Attachment (Bahagi Blg. HD-41183), o iba pang naaangkop na radiant heating device ay kinakailangan para sa wastong pagkabit ng kit na ito.

▲ BABALA

Ang kaligtasan ng nagmamaneho at pasahero ay nakasalalay sa tamang pag-i-install ng kit na ito. Gamitin ang naaangkop na mga pamamaraan sa manwal ng serbisyo. Kung ang pamamaraan ay hindi abot ng iyong kakayahan o wala kang mga angkop na kasangkapan, ipagawa sa isang dealer ng Harley-Davidson ang pag-i-install. Ang maling pag-i-install ng kit na ito ay maaaring magresulta sa kamatayan o malubhang pinsala. (00333b)

TALA

Tumutukoy sa impormasyon sa manwal ng serbisyo ang pahina ng tagubilin na ito. Ang manwal ng serbisyo para sa taon/modelo na ito ng motorsiklo ay kinakailangan para sa pagkakabit na ito. Mayroong isa na makukuha mula sa dealer ng Harley-Davidson.

Overload sa Kuryente

PAUNAWA

Posibleng ma-overload ang charging system ng iyong sasakyan sa pamamagitan ng pagdaragdag ng napakaraming de-kuryenteng accessory. Kung ang pinagsamang de-kuryenteng accessory na gumagana nang sabay-sabay ay kumokonsumo ng higit pa sa kuryenteng kayang likhain ng charging system ng sasakyan, maaaring madiskarga ng pagkonsumo ng kuryente ang baterya at magdulot ng pinsala sa sistemang elektrikal ng sasakyan. (00211d)

▲ BABALA

Kapag nag-i-install ng anumang de-kuryenteng accessory, tiyaking hindi lalampas sa maximum na rating ng amperage ng fuse o circuit breaker na nagpoprotekta sa naapektuhang circuit na binabago. Ang paglampas sa maximum na amperage ay maaaring humantong sa mga pagpalyang elektrikal, na maaaring magresulta sa kamatayan o malubhang pinsala. (00310a)

Ang Harapang 12 Volt Power Port na ito ay **hindi** na nangangailangan ng dagdag na kuryente mula sa elektrikal na sistema, ngunit ito **ay** konektado sa 15A accessory circuit. Tingnan ang rating ng anumang ginagamit na elektrikal na mga device sa power supply na ito. Huwag lumampas sa 15 amp na rating.

Mga Nilalaman ng Kit

Tingnan ang Figure 3 at Talahanayan 2 .

Pagkakabit

▲ BABALA

Upang maiwasan ang aksidenteng pag-andar ng sasakyan, na maaaring magdulot ng kamatayan o malubhang pinsala, alisin ang pangunahing fuse bago magpatuloy. (00251b)

1. Tanggalin ang pangunahing fuse. Tingnan ang manwal ng serbisyo.
2. Tanggalin ang tangke ng gasolina. Tingnan ang manwal ng serbisyo.
3. Alisin ang upuan. Tingnan ang manwal ng serbisyo.

TALA

Inirerekumenda ng Harley-Davidson ang pagkakabit ng harapang 12 volt power port sa kaliwang panig ng handlebar katabi ng riser clamp. Ang butas ay inilaan na nakaharap sa likod.



4. Linisin at patuyuin ang bahagi na pagkakabit na handlebar.
5. Tingnan ang Figure 3 at Talahanayan 2 .
 - a. Para sa 7/8 na pulgada na mga handlebar, ikabit ang makakapal na mga gasket (5) mula sa kit.
 - b. Para sa 1 na pulgada na mga handlebar, ikabit ang maninipis na mga gasket (4) mula sa kit.
 - c. Para sa 1-1/4 na pulgada na mga handlebar, **huwag** magkabit ng anumang mga gasket.
6. Tingnan ang Figura 1. Tanggalin ang papel sa likod (1) ng gasket (2). Ikabit ang mga gasket sa loob ng 12 volt power port (3).

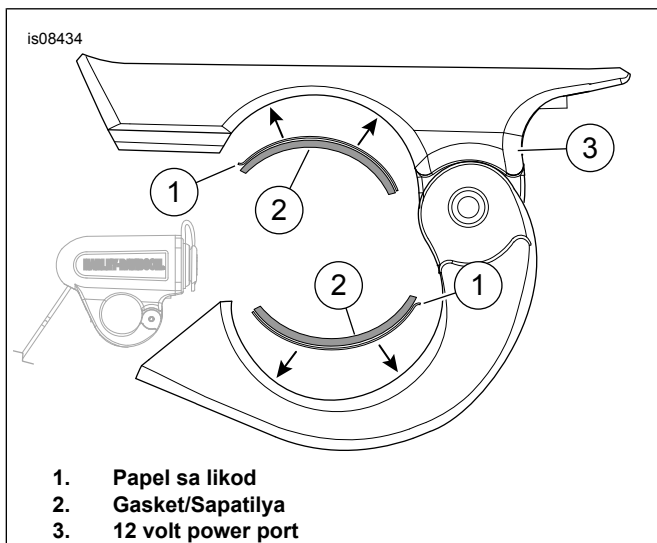

Figure 1. Likod, Gasket at 12 Volt Power Port

7. Tingnan ang Figura 3. Iposisyon ang power port sa ninanais na lokasyon. Ilagay ang turnilyo (2) sa puwesto. Huwag higpitan nang husto sa ngayon.

▲ BABALA

Tiyaking dire-diretso at maluwag ang steering nang walang anumang pumipigil. Ang pagpigil sa steering ay maaaring magresulta sa pagkawala ng kontrol sa sasakyan at pagkamatay o malubhang pinsala. (00371a)

8. Ikabit nang maigi ang power port gamit ang turnilyo (2). Higpitan.
Torque: 2,8–3,3 N·m (25–30 **in-lbs**) turnilyo (2)
9. Tingnan ang Talahanayan 1 at Figure 2 . Hanapin ang accessory/data link na konektor [91A].

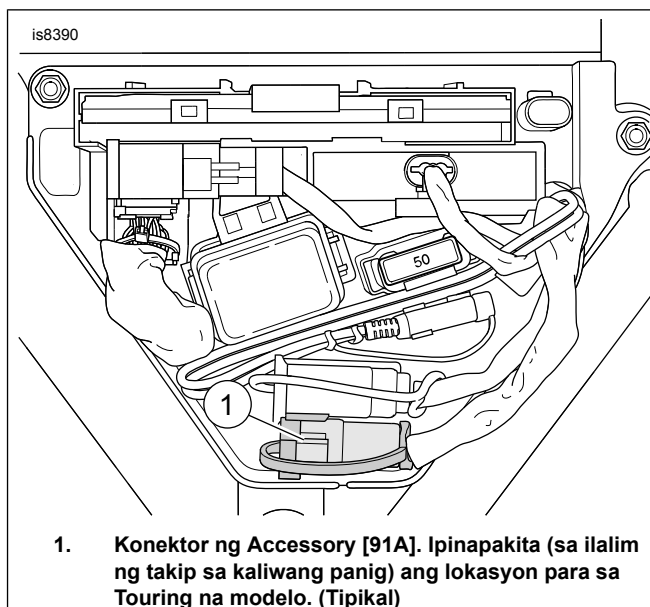

Figure 2. Konektor ng Accessory

10. Iruta ang mga kable habang sinusunod ang daanan ng pangunahing harness sa konektor [91A].
11. Tiyakin na mayroong sapat na haba sa harness para makagalaw ang mga handlebar mula sa lock hanggang sa lock.

TALA

- Iwasan ang pagdidirekta ng init sa kahit anong bahagi ng sistema ng gasolina. Ang labis na init ay maaaring magsanhi ng pagliyab ng gasolina/pagsabog. Maaaring humantong sa kamatayan o malubhang pagkapinsala.
- Iwasan ang pagdidirekta ng init sa kahit anong bahagi ng sistemang elektrikal maliban sa mga konektor kung saan isinasagawa ang heat shrink.
- Palaging panatilihin malayo ang mga kamay sa dako ng tool tip at heat shrink attachment.

▲ BABALA

Tiyaking susundin ang mga tagubilin ng tagagawa kapag ginagamit ang UltraTorch UT-100 o anumang iba pang radiant heating device. Ang hindi pagsunod sa mga tagubilin ng tagagawa ay maaaring maging sanhi ng sunog, na maaaring magresulta sa kamatayan o malubhang pinsala. (00335a)

12. **2017 at mas bagong mga Touring na Modelo:** Ikabit ang harness (69201599). Sumangguni sa tagubilin na kasama ng kit na ito.
 - a. Tingnan ang Figura 3. Putulin ang six pin na konektor (A).
 - b. Tanggalin ang .375 pulgada (9.5 mm) na insulasyon mula sa bawat kable sa harness (B).
 - c. I-splice ang harness (69201599) gamit ang mga selyadong splice na kasama sa kit.

- d. I-crimp ang mga kable ITIM sa ITIM at PULA sa LILA/ASUL. Tingnan ang appendix ng manwal ng serbisyo Itugma ang kulay sa konektor sa kulay ng crimp cavity ng Crimp Tool (Bahagi Blg. H-D 38125-8). I-crimp ang konektor sa parehong mga kable gamit ang Crimp Tool.
- e. Gamit ang Ultratorch UT-100 (H-D 39969), Robinair Heat Gun (H-D 25070) gamit ang Heatshrink Attachment (H-D 41183), o iba pang naaangkop na radiant heating device, initin ang naka-crimp na splice upang mabalot ang splice na koneksyon. Lapatan ng init mula sa gitna ng crimp patungo sa bawat dulo hanggang ang natutunaw na sealant ay lumabas sa bawat dulo ng konektor. Hayaang lumamig ang konektor.

13. **2018 at mas bagong mga Softail na Modelo:** Ikabit ang harness (69201750). Sumangguni sa tagubilin na kasama ng kit na ito.

- a. Tingnan ang Figura 3. Putulin ang six pin na konektor (A).
- b. Tingnan ang Figura 3. Tanggalin ang socket cover (C).
- c. Tingnan ang Figura 3. Balatan ang mga kable at ikabit ang mga terminal mula sa kit (69201750) sa harness (B). Tingnan ang manwal ng serbisyo.
- d. Ipasok ang mga kable sa bakanteng mga cavity ng 2-way na housing.
- e. Itugma ang mga mating side na paggana: PULA o PULA/DILAW = POWER CAVITY 1, ITIM = GROUND CAVITY 2
- f. I-mate ang 2-way na mga konektor.

14. **Lahat ng Iba Pang mga Modelo:**Tingnan ang Figura 3. Tanggalin ang dust cover mula sa konektor ng accessory. Isaksak ang 12 volt na konektor sa six-pin na konektor (A).

15. Ikabit nang maigi ang harness (B) gamit ang mga strap ng kable (3). Ang labis o maluwag na harness (B) ay maaaring ipulupot gamit ang mga strap ng kable

16. Ikabit ang side cover. Tingnan ang manwal ng serbisyo.

17. Ikabit ang tangke ng gasolina. Tingnan ang manwal ng serbisyo.

18. Ikabit ang upuan. Pagkatapos ikabit ang upuan, hilahin ang upuan upang matiyak kung nakakabit ito nang maayos. Tingnan ang manwal ng serbisyo.

19. **TALA**

Tiyakin na NAKA-OFF ang switch ng ignisyon bago ikabit ang pangunahing fuse.

Ikabit ang pangunahing fuse. Tingnan ang manwal ng serbisyo.

TALA

Ang sirkit ng accessory ay isang 15A na sirkit. Tingnan ang rating ng anumang mga accessory na ginamit sa power supply na ito. Huwag lumampas sa 15 amp na rating.

Talahanayan 1. Mga Pamalit na Piyesa: Lokasyon ng Konektor ng Accessory

Platform (Modelo)	Lokasyon ng Konektor ng Accessory
Kalye	Ilalim ng takip sa kanang bahagi
Sportster	Sa ilalim ng takip kaliwang panig
Softail	Sa ilalim ng upuan
Dyna	Sa ilalim ng takip kaliwang panig
Touring	Sa ilalim ng takip kaliwang panig
Trike	Sa ilalim ng takip kaliwang panig

MGA PAMALIT NA PIYESA

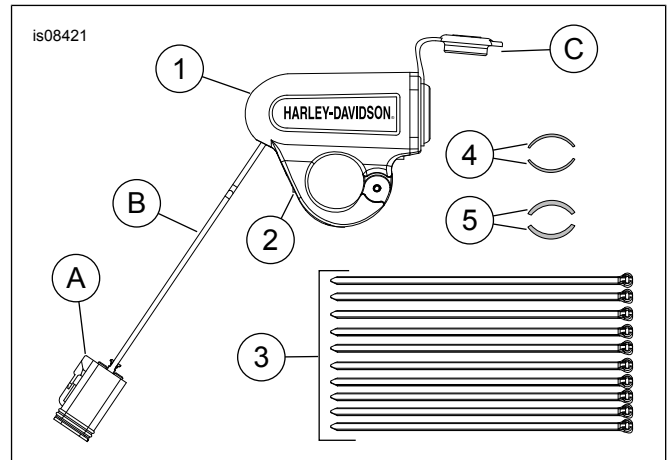

Figure 3. Mga Pamalit na Piyesa: Handelbar 12 Volt Power Supply

Talahanayan 2. Mga Pamalit na Piyesa: Harapang 12 Volt Power Port

Item	Paglalarawan (Dami)	Numero ng Piyesa
1	12 Volt power port, nakamount sa handelbar	Hindi ipinagbibili nang hiwalay
2	Turnilyo	Hindi ipinagbibili nang hiwalay
3	Cable strap (10)	10065
4	Manipis na gasket, may pandikit sa likod (2)	Hindi ipinagbibili nang hiwalay
5	Makapal na gasket, may pandikit sa likod (2)	Hindi ipinagbibili nang hiwalay
Mga bagay na binanggit sa text, ngunit hindi kasama sa kit:		
A	Konektor, six pin	
B	Harness, power port	
C	Takip ng socket	