



คำแนะนำ

J05875

2021-03-12



พอร์ตจ่ายไฟ 12 โวลต์ด้านหน้า

ทั่วไป

ขอแนะนำ ให้ติดตั้งชุดอุปกรณ์นี้โดยผู้จำหน่าย Harley-Davidson ที่ได้รับอนุญาต

หมายเลขชุดอุปกรณ์

69200854, 69200855, 69200970, 69200971

รุ่น

สำหรับข้อมูลที่สอดคล้องกับแต่ละรุ่น โปรดดูที่แคตตาล็อกขายปลีกของ P&A หรือส่วนชิ้นส่วนและอุปกรณ์เสริมของ www.harley-davidson.com (ภาษาอังกฤษเท่านั้น)

ข้อกำหนดในการติดตั้ง

2017 และรุ่นใหม่กว่า **Touring**: ต้องซื้อชุดสายรัดอุปกรณ์เสริมแยกต่างหาก (หมายเลขชิ้นส่วน 69201599A)

รุ่น **Softail** ปี 2018 และใหม่กว่า: ต้องซื้อชุดสายรัดอุปกรณ์เสริมแยกต่างหาก (หมายเลขชิ้นส่วน 69201750)

สำหรับการติดตั้งชุดอุปกรณ์นี้ จำเป็นต้องมี Ultratorch UT-100 (หมายเลขชิ้นส่วน HD-39969), ปืนเป่าลมร้อน Robinair (หมายเลขชิ้นส่วน HD-25070) พร้อมหัวเป่าท่อหด (หมายเลขชิ้นส่วน HD-41183) หรืออุปกรณ์ทำความร้อนที่เหมาะสมอื่น ๆ

▲ คำเตือน

ความปลอดภัยของผู้ขับขี่และผู้โดยสารขึ้นอยู่กับ การติดตั้งชุดอุปกรณ์นี้ อย่างถูกต้อง ใช้ขั้นตอนในคู่มือการให้บริการที่เหมาะสม หากคุณไม่สามารถดำเนินการหรือไม่มีเครื่องมือที่ถูกต้อง โปรดให้ตัวแทน Harley-Davidson ทำการติดตั้ง การติดตั้งอุปกรณ์นี้อย่างไม่เหมาะสม อาจส่งผลต่อการเสียชีวิตหรือการบาดเจ็บที่รุนแรง (00333b)

หมายเหตุ

เอกสารแนะนำฉบับนี้อ้างอิงจากข้อมูลคู่มือซ่อมบำรุง ต้องมีคู่มือซ่อมบำรุงสำหรับมอเตอร์ไซค์รุ่นนี้เพื่อทำการติดตั้ง ขอรับได้จากตัวแทนจำหน่าย Harley-Davidson

ไฟฟ้าเกินกำลัง

ประกาศ

การเพิ่มอุปกรณ์ไฟฟ้ามากเกินไป อาจทำให้ระบบชาร์จของรถรับโหลดมากเกินไป หากเมื่อใดที่อุปกรณ์ไฟฟ้าที่เสริมเข้ามานั้นทำงานโดยใช้กระแสไฟมากกว่าที่ระบบชาร์จของรถจะสามารถผลิตได้ ระบบอาจหยุดชาร์จแบตเตอรี่และทำให้ระบบไฟฟ้าของรถเสียหายได้ (00211d)

▲ คำเตือน

ขณะติดตั้งอุปกรณ์ไฟฟ้า อย่าใช้กำลังไฟเกินกว่าของฟิวส์หรือเบรกเกอร์วงจรไฟฟ้า เพื่อป้องกันมิให้เกิดผลกระทบต่อวงจร กำลังไฟเกินกว่าที่กำหนดอาจทำให้ระบบไฟฟ้าไม่สามารถใช้งานได้ ซึ่งอาจส่งผลให้เกิดการเสียชีวิตหรือบาดเจ็บสาหัสได้ (00310a)

พอร์ตพลังงานด้านหน้า 12 โวลต์นี้ ไม่ต้องการกระแสไฟฟ้าจากระบบไฟฟ้าอีกต่อไป แต่ เชื่อมต่อกับวงจรอุปกรณ์เสริม 15A ตรวจสอบการ

จัดอันดับของอุปกรณ์ไฟฟ้าใด ๆ ที่ทำงานกับแหล่งจ่ายไฟนี้ ห้ามเกินพิกัด 15 แอมป์

เนื้อหาเกี่ยวกับชุดอุปกรณ์

ดู รูปภาพ 3 และ ตาราง 2

การติดตั้ง

▲ คำเตือน

เพื่อเป็นการป้องกันการสตาร์ทเครื่องโดยไม่ตั้งใจ ซึ่งอาจทำให้เกิดการเสียชีวิตหรือบาดเจ็บสาหัสได้ โปรดเอาฟิวส์หลักออกก่อนทำงานต่อ (00251b)

- เอาฟิวส์หลักออก คู่มือการให้บริการ
- ถอดถังน้ำมันเชื้อเพลิงออก คู่มือการให้บริการ
- ถอดที่นั่งออก คู่มือการให้บริการ

หมายเหตุ

Harley-Davidson แนะนำให้ติดตั้งพอร์ตจ่ายไฟ 12 โวลต์ด้านหน้า ที่แฮนด์บาร์ข้างซ้ายถัดจากแคลมป์ไทร์เซอร์ ช่องเปิดออกแบบมาเพื่อหันไปด้านหลัง

- พื้นที่ติดตั้งที่สะอาดและแห้งของแฮนด์
- ดู รูปภาพ 3 และ ตาราง 2
 - สำหรับ 7/8 ใน แฮนด์ติดตั้งปะเก็นหนา (5) จากชุด
 - สำหรับ 1 ใน แฮนด์ติดตั้งปะเก็นบาง ๆ (4) จากชุด
 - สำหรับ 1-1 / 4 ใน แฮนด์อย่าติดตั้งปะ เก็นใด ๆ
- ดูรูปที่ 1 ลอกแผ่นรองรับกระดาศ (1) ออกจากปะเก็น (2) ติดตั้งปะเก็นลงบนด้านในของพอร์ตพลังงาน 12 โวลต์ (3)

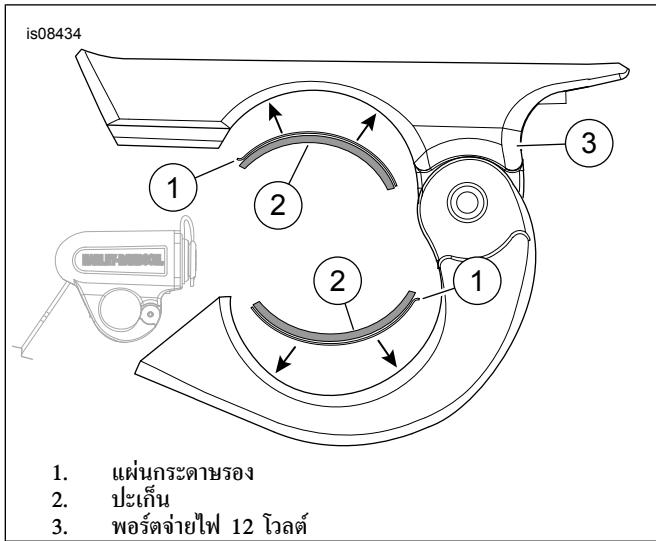

รูปภาพ 1 แผ่นรอง ปะเก็น และพอร์ตจ่ายไฟ 12 โวลต์

7. รูปที่ 3 วางตำแหน่งพอร์ตพลังงานในตำแหน่งที่ต้องการ วางสกรู (2) ให้เข้าที่ อย่างมั่นคงแน่นเต็มที่

▲ คำเตือน

โปรดแน่ใจว่าการบังคับรถทำได้อย่างราบรื่นและปราศจากสิ่งรบกวนใด ๆ การรบกวนการบังคับรถอาจส่งผลให้อาจทำให้สูญเสียการควบคุมและเกิดการเสียชีวิตหรือบาดเจ็บสาหัสได้ (00371a)

- 8. พอร์ตพลังงานที่ปลอดภัยด้วยสกรู (2) ขึ้นให้แน่น แรงบิด: 2.8–3.3 Nm (25–30 in-lbs) สกรู (2)
- 9. ดู ตาราง 1 และ รูปภาพ 2 ค้นหาตัวเชื่อมต่ออุปกรณ์เสริม/ลิงก์ข้อมูล [91A]

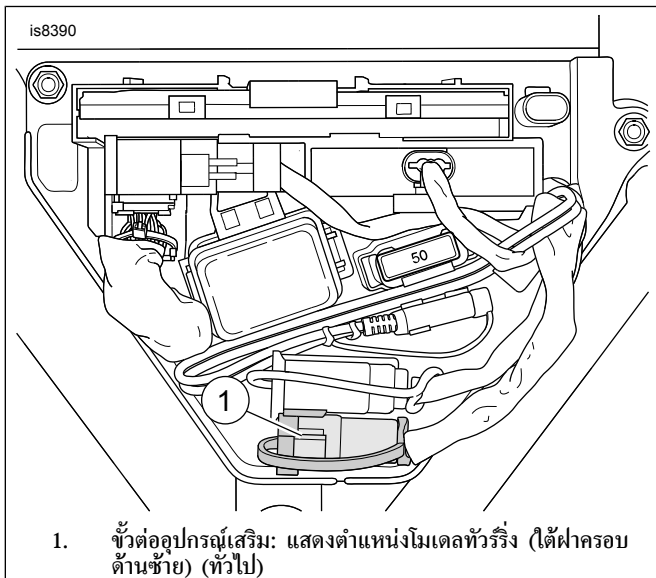

รูปภาพ 2 ตัวเชื่อมต่ออุปกรณ์เสริม

- 10. เส้นทางสายไฟตามเส้นทางสายรัดหลักไปยังตัวเชื่อมต่อ [91A]
- 11. ตรวจสอบว่าชุดสายไฟหย่อนมากพอเพื่อให้แฮนด์บาร์เคลื่อนจากตำแหน่งล็อกไปที่ตำแหน่งล็อกได้

หมายเหตุ

- หลีกเลี่ยงการสัมผัสกับความร้อนจากส่วนประกอบระบบน้ำมันเชื้อเพลิง ความร้อนสูงอาจทำให้เกิดการลุกไหม้/การระเบิดของเชื้อเพลิง อาจส่งผลให้เสียชีวิตหรือบาดเจ็บสาหัส
- หลีกเลี่ยงการให้ความร้อนกับส่วนประกอบใด ๆ ของระบบไฟฟ้าที่นอกเหนือไปจากขั้วต่อบนท่อหดแบบใช้ความร้อนที่กำลังทำงานอยู่
- ห้ามสัมผัสบริเวณปลายเครื่องมือและแผงความร้อนที่เชื่อมต่อไว้

▲ คำเตือน

โปรดแน่ใจว่าได้ปฏิบัติตามคำสั่งของผู้ผลิตในขณะที่ใช้ UltraTorch UT-100 หรืออุปกรณ์ที่มีการแผ่รังสีความร้อน หากไม่ปฏิบัติตามคำสั่งของผู้ผลิต อาจทำให้เกิดไฟและส่งผลให้เกิดการเสียชีวิตหรือบาดเจ็บสาหัสได้ (00335a)

- 12. รุ่น Touring ปี 2017 เป็นต้นไป: ติดตั้งชุดสายไฟ 69201599 อ้างอิงคำแนะนำที่อยู่ในชุดอุปกรณ์
 - a. รูปที่ 3 ตัดหัวต่อหกขา (A) ออก
 - b. ปอกฉนวนยาว .375 นิ้ว (9.5 มม.) จากสายไฟแต่ละเส้นของชุดสายไฟ (B)
 - c. ประกอบต่อชุดสายไฟ 69201599 ด้วยข้อต่อสายแบบซิลที่มีอยู่ในชุดอุปกรณ์
 - d. บีบสายไฟสีดำนับสี่ตัว และสีแดงกับสีม่วง/สีฟ้า ฤดูกาลผนวกของคู่มือซ่อมบำรุง ให้สีของหัวต่อกับสีของช่องบีบของเครื่องมือยี่ห้อ (หมายเลขชิ้นส่วน H-D 38125-8) ตรงกัน บีบหัวต่อกับสายไฟทั้งสองเส้นด้วยเครื่องมือยี่ห้อ
 - e. ใช้ Ultratorch UT-100 (H-D 39969), ปืนเป่าลมร้อน Robinair (H-D 25070) พร้อมหัวเป่าท่อหด (H-D 41183) หรืออุปกรณ์แผ่ความร้อนที่เหมาะสมอื่น ๆ เพื่อให้ความร้อนกับข้อต่อบีบสายเพื่อหุ้มจุดต่อประกอบ ให้ความร้อนจากกึ่งกลางของจุดบีบสายออกไปที่ปลายแต่ละด้านจนกว่าสารซิลที่หลอมละลายได้กระจายออกมาจากปลายทั้งสองของหัวต่อ ปล่อยให้หัวต่อเย็นลง
- 13. 2018 และรุ่นใหม่กว่า Softail: ติดตั้งสายรัด (69201750) อ้างอิงคำแนะนำที่อยู่ในชุดอุปกรณ์
 - a. รูปที่ 3 ตัดหัวต่อหกขา (A) ออก
 - b. รูปที่ 3 ถอดฝาครอบช็อกเก็ต (C) ออก
 - c. รูปที่ 3 ถอดสายไฟกลับและติดตั้งเทอร์มินัลจากชุด (69201750) เพื่อสายรัด (B) คู่มือการให้บริการ
 - d. ใส่สายไฟเข้าไปในโพรงที่วางเปล่าของที่อยู่อาศัย 2 ทาง
 - e. ตรงกับการผสมพันธุ์ฟังก์ชันด้าน: สีแดงหรือสีแดง/ สีเหลือง = ช่องพลังงาน 1, สีดำ = ช่องพื้นดิน 2
 - f. เชื่อมต่อ 2 ทางคู่
- 14. รุ่นอื่น ๆ ทั้งหมด : รูปที่ 3 ถอดฝาครอบกันฝุ่นออกจากขั้วต่ออุปกรณ์เสริม เสียบหัวต่อ 12 โวลต์เข้ากับหัวต่อหกขา (A)
- 15. ยึดชุดสายไฟ (B) ด้วยแถบรัดสายไฟ (3) ชุดสายไฟส่วนเกินหรือที่หลุดหลวม (B) สามารถม้วนเข้าโดยยึดด้วยแถบรัดสายไฟ
- 16. ติดตั้งฝาครอบด้านข้าง คู่มือการให้บริการ

17. ติดตั้งถังน้ำมันเชื้อเพลิง ดูคู่มือการให้บริการ
18. ติดตั้งที่นั่ง: หลังจากติดตั้งที่นั่งแล้ว ให้ดึงที่นั่งขึ้นเพื่อให้แน่ใจว่าแน่นหนา ดูคู่มือการให้บริการ
19. *หมายเหตุ*
ตรวจสอบยืนยันว่าสวิตช์กุญแจอยู่ที่ OFF ก่อน ติดตั้งไฟส์หลัก

ติดตั้งไฟส์หลัก ดูคู่มือการให้บริการ

หมายเหตุ
วงจรอุปกรณ์เสริมเป็นวงจรไฟฟ้า 15A ตรวจสอบพิกัดของอุปกรณ์เสริมใดๆ ที่ใช้กับแหล่งจ่ายไฟนี้ ห้ามเกินพิกัด 15 แอมป์

ตาราง 1 อะไหล่สำรอง: ตำแหน่งหัวต่ออุปกรณ์เสริม

แพลตฟอร์ม (รุ่น)	ตำแหน่งหัวต่ออุปกรณ์เสริม
Street	ใต้ฝาปิดด้านขวา
Sportster	ฝาปิดด้านล่างซ้าย
Softail	ใต้เบาะ
Dyna	ฝาปิดด้านล่างซ้าย
Touring	ฝาปิดด้านล่างซ้าย
Trike	ฝาปิดด้านล่างซ้าย

อะไหล่สำรอง

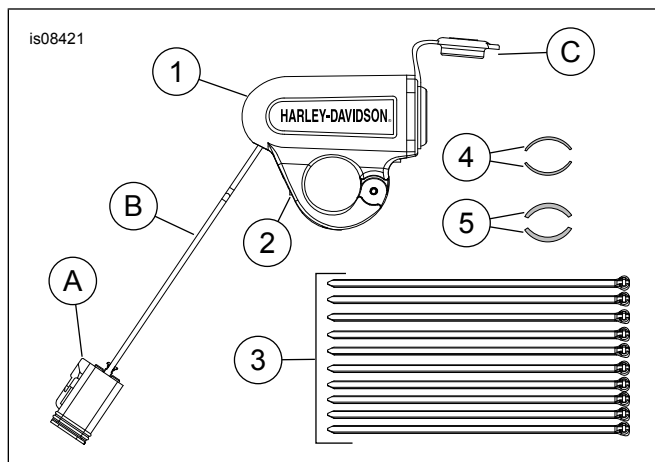

รูปภาพ 3 อะไหล่สำรอง: แหล่งจ่ายไฟ 12 โวลต์ของแฮนด์บาร์

ตาราง 2 อะไหล่สำรอง: พอร์ตจ่ายไฟ 12 โวลต์ด้านหน้า

รายการ	คำอธิบาย (จำนวน)	หมายเลขชิ้นส่วน
1	พอร์ตจ่ายไฟ 12 โวลต์ด้านหน้า ยึดกับแฮนด์บาร์	ไม่มีจำหน่ายแยก
2	สกรู	ไม่มีจำหน่ายแยก
3	แฉับรัดสาย (10)	10065
4	ปะเก็นแบบบาง มีกาวด้านหลัง (2)	ไม่มีจำหน่ายแยก
5	ปะเก็นแบบหนา มีกาวด้านหลัง (2)	ไม่มีจำหน่ายแยก
รายการที่ระบุอยู่ในข้อความ แต่ไม่อยู่ในชุดอุปกรณ์มีดังต่อไปนี้:		
ก	หัวต่อ หกขา	
ข	ชุดสายไฟ พอร์ตจ่ายไฟ	
ค	ฝาครอบช็อกเก็ต	