



インストラクション

J05875

2021-03-12



フロント12V電源ポート

概略

このキットの取り付けは、認定を受けたハーレーダビッドソンジャパン正規販売網店にて行うことをお勧めします。

キット番号

69200854, 69200855, 69200970, 69200971

適合モデル

モデルの適合性については、純正P&Aカタログまたはwww.harley-davidson.com内のパーツ&アクセサリページ(英語版のみ)をご覧ください。

取り付け要件

2017年以降のTouringモデル：アクセサリワイヤーハーネスキット(品番69201599A)を別途購入する必要があります。

2018年以降のSoftailモデル：アクセサリワイヤーハーネスキット(品番69201750)を別途購入する必要があります。

このキットを正しく取り付けするには、Ultratorch UT-100 (ウルトラトーチUT-100) (部品番号HD-39969)、Robinair Heat Gun (Robinairヒートガン) (部品番号HD-25070)とHeatshrink Attachment (ヒートシュリンクアタッチメント) (部品番号HD-41183)、またはその他の適切なヒートガンが必要です。

▲警告

ライダーおよびパッセンジャーの安全を守るため、キットは正しく装着してください。サービスマニュアルを参照しながら、適切な手順に従ってください。自分で作業を行うことが難しい場合、または適切な工具を持っていない場合は、最寄りのハーレーダビッドソン正規販売網店に取り付けを依頼してください。本キットを正しく取り付けないと死亡したり重傷を負うおそれがあります。(00333b)

注記

この取り扱い説明書はサービスマニュアルの記載情報を参照しています。このキットを取り付けるには、該当する年式/モデルのサービスマニュアルが必要です。マニュアルはハーレーダビッドソンジャパン正規販売網店で入手できます。

電気系統の過負荷

注記

電気アクセサリを装着し過ぎると、車両の充電システムに過剰な負荷がかかる可能性があります。複数の電気系統アクセサリが同時に作動し、それらの消費電流量が車両の充電システムで供給できる電流量の総量を超えた場合、バッテリーが放電し、車両の電気系統に損傷を与えるおそれがあります。(00211d)

▲警告

電気系統アクセサリを取り付ける場合、影響を受ける回路を保護するヒューズまたは回路ブレーカーの最大アンペア数を超えないよう注意してください。最大アンペア数を超えると、電氣的な不具合が生じ、死亡したり重傷を負う場合があります。(00310a)

このフロント12V電源ポートは、電気系統からの電流を必要としますが、15Aアクセサリ回路に接続されています。この電源で使用される電気機器の定格を確認します。定格電流15Aを超えないでください。

キット内容：

「図3」および「表2」を参照してください。

取り付け

▲警告

誤ってエンジンを始動すると、死亡事故や重大な人身事故を引き起こすおそれがあるため、メインヒューズを外して作業を開始してください。(00251b)

1. メインヒューズを取り外します。サービスマニュアルを参照してください。
2. フューエルタンクを取り外します。サービスマニュアルを参照してください。
3. シートを取り外します。サービスマニュアルを参照してください。

注記

ハーレーダビッドソンでは、ライザークランプの横の右ハンドルバーにフロント12V電源ポートを取り付けることを推奨しています。開口部が背面側を向くようにします。

4. ハンドルバーのマウント部をきれいで乾燥した状態にしてください。
5. 「図3」および「表2」を参照してください。
 - a. 7/8インチのハンドルバーの場合、キットの厚いガスケット(5)を取り付けます。
 - b. 1インチのハンドルバーの場合、キットの薄いガスケット(4)を取り付けます。
 - c. 1-1/4インチのハンドルバーの場合、ガスケットは取り付けしないでください。
6. 図1を参照してください。ガスケット(2)の貼り紙(1)をはがします。ガスケットを12V電源ポート(3)の内部に取り付けます。



図1. 貼り紙、ガスケット、12V電源ポート

7. 図3を参照してください。電源ポートを希望する場所に配置します。ねじ(2)を所定の位置に置きます。まだ完全に締め付けしないでください。

▲警告

ステアリングのスムーズな動きを妨げるものがないことを確認します。ステアリングに干渉があると車両を操作できなくなり、死亡事故や重大な人身事故を引き起こすおそれがあります。(00371a)

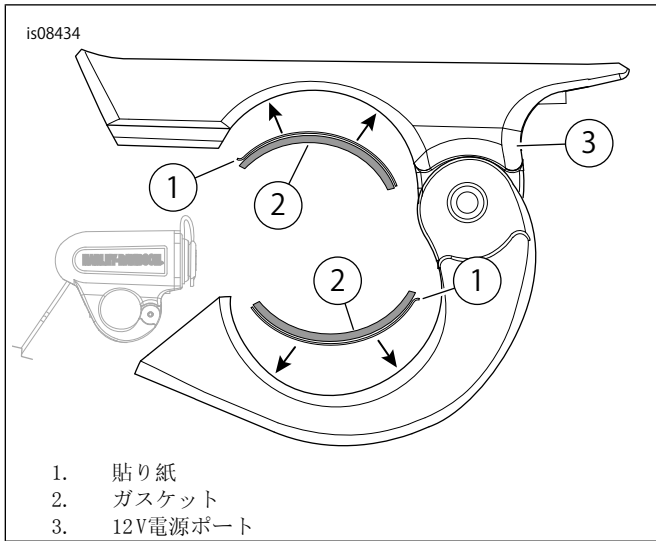
8. ねじ(2)で電源ポートを固定します。締め付ける。
トルク: 2.8-3.3 N·m (25-30 in-lbs) スクリュー(2)
9. 「表1」および「図2」を参照してください。アクセサリ/データリンクコネクタ[91A]を見つけます。



図2. アクセサリコネクタ

10. コネクタ[91A]へのメインハーネス経路に沿ってワイヤーを取り回します。

11. ハンドルバーがロック間を移動できるようにハーネスに十分なたるみがあることを確認します。

注記

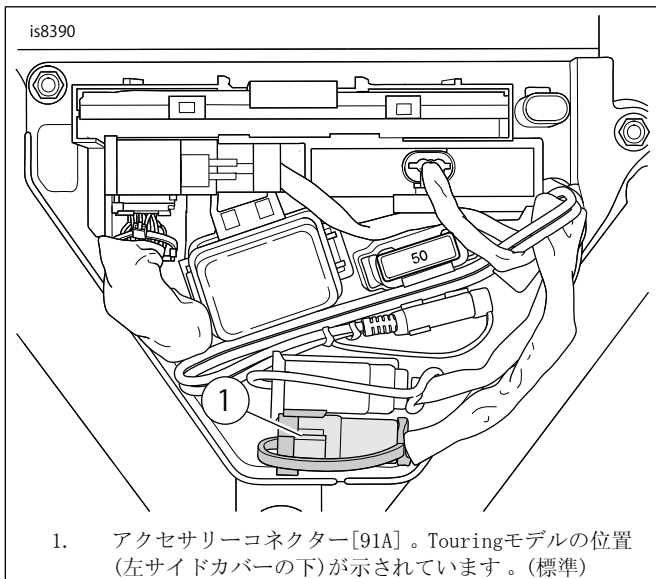
- 熱をフューエルシステムコンポーネントに近づけないでください。過度の熱によりフューエルが発火/爆発するおそれがあります。死亡事故や重大な人身事故につながる場合があります。
- ヒートシュリンク作業が行われているコネクタ以外の電気システムコンポーネントに熱を近づけないでください。
- ツールチップ部分とヒートシュリンクアタッチメントに手を触れないでください。

▲警告

UltraTorch UT-100または他の放射加熱装置を使用する際は、メーカーの指示に従ってください。メーカーの指示に従わないと発火の危険があり、死亡したり重傷を負うおそれがあります。(00335a)

12. 2017年以降のTouringモデル: ハーネス(69201599)を取り付けます。キットに付属の手順を参照してください。

- 図3を参照してください。6つのピンコネクタ(A)を切り取ります。
- ハーネスの各ワイヤーの先端から9.5 mmの絶縁被覆を剥がします。
- キットに付属のシール付きスプライスを使用してハーネス(69201599)をスプライスします。
- 黒と黒のワイヤー、赤と紫/青のワイヤーを圧着します。サービスマニュアルの付録を参照してください。コネクタの色とクリンプツール(部品番号: H-D38125-8)の圧着穴の色を合わせます。クリンプツールを使って、コネクタを両方のワイヤーに圧着します。
- Ultratorch UT-100 (H-D 39969)、Robinairヒートガン(H-D 25070)とヒートシュリンクアタッチメント(H-D41183)、その他の適切な放射加熱装置のいずれかを使用して、圧着した接合部に熱を当てて接続部を密閉します。コネクタの両端から密閉剤が融解して流出するまで、圧着部の中心から各末端に向かって熱を加えます。コネクタを冷まします。

13. 2018年以降のSoftailモデル: ハーネス(69201750)を取り付けます。キットに付属の手順を参照してください。

- 図3を参照してください。6つのピンコネクタ(A)を切り取ります。
- 図3を参照してください。ソケットカバー(C)を取り外します。
- 図3を参照してください。ワイヤーをむき出しにして、キット(69201750)のターミナルをハーネス(B)に取り付けます。サービスマニュアルを参照してください。
- 2ウェイハウジングの空いているキャビティにワイヤーを挿入します。

- e. 結合側の機能を一致させます：赤または赤/黄 = 電源キャビティ1、黒=アースキャビティ2
- f. 2ウェイコネクタを結合します。
14. その他すべてのモデル：図3を参照してください。アクセサリコネクタからダストカバーを取り外します。12Vコネクタを6ピンコネクタ(A)に差し込みます。
15. ハーネス(B)をケーブルストラップ(3)で固定します。余分または緩いハーネス(B)は、ケーブルストラップで固定して巻き付けることができます
16. サイドカバーを取り付ける。サービスマニュアルを参照してください。
17. フューエルタンクを取り付けます。サービスマニュアルを参照してください。
18. シートを取り付けます。シートを取り付けたら、シートを上引っ張って、固定されているか確認します。サービスマニュアルを参照してください。

19. 注記

メインヒューズを取り付ける前に、イグニッションスイッチがOFF(オフ)になっていることを確認してください。

メインヒューズを取り付ける。サービスマニュアルを参照してください。

注記

アクセサリ回路は15A回路です。この電源で使用されるアクセサリの定格を確認します。定格電流15Aを超えないでください。

表1。交換用パーツ：アクセサリコネクタの位置

プラットフォーム(モデル)	アクセサリコネクタの位置
Street	右サイドカバーの下
Sportster	左サイドカバーの下
Softtail	シートの下
Dyna	左サイドカバーの下
Touring	左サイドカバーの下
Trike	左サイドカバーの下

交換用パーツ

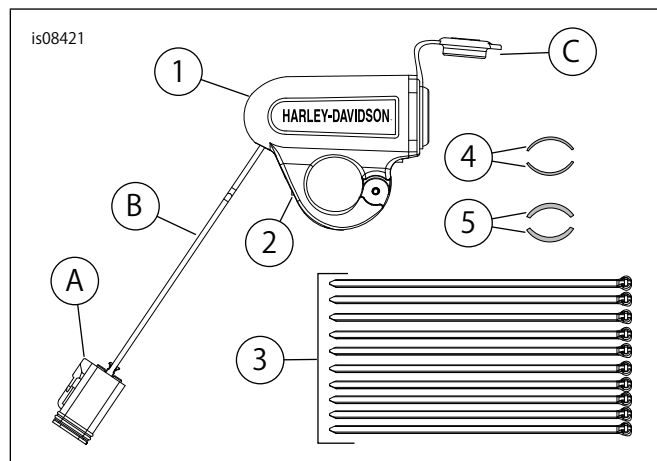

図3。交換用パーツ：ハンドルバー12V電源

表2。交換用パーツ：フロント12V電源ポート

アイテム	詳細(数量)	部品番号
1	ハンドルバーに取り付けられている12V電源ポート	別売りなし
2	スクリュー	別売りなし
3	ケーブルストラップ(10)	10065
4	薄いガスケット、粘着シール(2)	別売りなし
5	厚いガスケット、粘着シール(2)	別売りなし
キットには含まれない本文中記載のアイテム:		
A	コネクタ、6ピン	
B	ハーネス、電源ポート	
C	ソケットカバー	