



PORT TAL-ENERĠIJA TA' 12-IL VOLT TA' QUDDIEM

ĠENERALI

Huwa rakkomandat li dan il-kitt jiġi installat minn negozjant awtorizzat ta' Harley-Davidson.

IN-NUMRU TAL-KITT

69200854, 69200855, 69200970, 69200971

Mudelli

Għal informazzjoni dwar l-installazzjoni tal-mudell, ara l-katalgu tal-bejgħ P&A jew is-sezzjoni tal-Parts u l-Aċċessorji fuq www.harley-davidson.com (Ingliz biss).

Ftīgiel tal-Installazzjoni

Mudelli Touring tal-2017 u iktar tard: Jeħtieġu x-xiri separat tal-Kitt tal-Harness tal-Wajers Aċċessorju (Part Nru 69201599A).

Mudelli Softail tal-2018 u iktar tard: Jeħtieġu x-xiri separat tal-Kitt tal-Harness tal-Wajers Aċċessorju (Part Nru 69201750).

UltraTorch UT-100 (Part Nru HD-39969), Heat Gun Robinair (HD-25070) Heatshrink Attachment (Part Nru HD-41183), jew xi tagħmir ieħor bi sħana radjanti adattat huma meħtieġa għall-installazzjoni xierqa ta' dan il-kitt.

▲ TWISSIJA

Is-sigurtà tas-sewwieq u l-passiġġieri jiddependu fuq l-installazzjoni korretta ta' dan il-kit. Uża l-proċeduri ta' fuq il-manwal tas-srvice kif xieraq. Jekk il-proċedura mhijiex fi hdan l-kapaċitajiet tiegħek jew m'għandekx l-għodda korretta, halli aġent tal-Harley-Davidson iwettaq l-installazzjoni hu. Operazzjoni mhux xierqa ta' dan il-kit tista' twassal għal mewt jew korrimnt serju. (00333b)

NOTA

Din il-folja tal-istruzzjonijiet tagħmel referenza għall-informazzjoni tal-manwal tas-servizz. Manwal tas-servizz għall-mutur ta' din is-sena/mudell hija meħtieġa għal din l-installazzjoni. Disponibbli mingħand negozjant ta' Harley Davidson.

Tagħbija Elettrika Żejda

AVVIŻ

Huwa possibbli li tgħabbi żzejjed is-sistema tal-iċċarġjar tal-vettura billi żżid wisq aċċessorji elettrici. Jekk l-aċċessorji elettrici magħquda li qed joperaw fi kwalunkwe hin jikkunsmaw iktar kurrent elettriku milli s-sistema taċ-charging tista' tipproduċi, il-konsum tal-elettriku jista' jwaqqa' l-batterija u jikkawża hsara lis-sistema elettrika tal-vettura. (00211d)

▲ TWISSIJA

Meta tinstalla xi aċċessorju elettriku, kun ċert li ma jaqbiżx il-klassifikazzjoni massima tal-amperage tal-fuse jew tas-circuit breaker li jipproteġi ċ-ċirkwit l-affettwat li jkun qed jiġi modifikat. Li teċċedi l-amperage massimu jista' twassal għal hsarat elettrici, li jistgħu jirriżultaw f'mewt jew korrimnt serju. (00310a)

Dan il-Port tal-Energija ta' 12-il Volt ta' quddiem ma jeħtieġ **ebda** aktar kurrent mis-sistema elettrika, iżda **huwa** mqabba ma' ċirkwit aċċessorju ta' 15A. Iċċekkja l-klassifikazzjoni ta' kwalunkwe apparat elettriku użat ma' din il-provvista tal-enerġija. Taqbiżx il-klassifikazzjoni ta' 15-il amp.

Kontenut tal-Kit

Ara Figura 3 u Tabella 2 .

Stallazzjoni

▲ TWISSIJA

Biex tevita milli l-magna tixgħel b'mod aċċidentali, li jista' jikkawża mewt jew korrimnt serju, skonnnettja l-fuż ewlieni qabel ma tipproċedi. (00251b)

1. Tneħhija tal-fjus prinċipali. Ara l-manwal tas-servizz.
2. Neħhi t-tank tal-karburant. Ara l-manwal tas-servizz.
3. Neħhi s-sedil. Ara l-manwal tas-servizz.

NOTA

Harley-Davidson tirrakkomanda l-installazzjoni tal-port tal-enerġija ta' 12-il volt ta' quddiem mal-manubriju tan-naħa tax-xellug maġenb il-klamp tar-riser. Il-fetħa hija maħsuba biex tħares fuq wara.

4. Naddaf u nixxef iż-żona tal-immuntar tal-manubriju.
5. Ara Figura 3 u Tabella 2 .
 - a. Għall-manubriji ta' 7/8 pulzieri installa gaskets ħoxnin (5) mill-kitt.
 - b. Għal manubriji ta' pulzier 1 installa gaskets irqaq (4) mill-kitt.
 - c. Għal manubriji ta' 1-1/4 pulzieri tinstalla **l-ebda** gaskets.
6. Ara t-Tabella 1. Qaxxar il-qoxra ta' wara (1) mill-gasket (2). Installa l-gaskets fuq in-naħa ta' gewwa tal-port tal-enerġija ta' 12-il volt (3).



Figura 1. Qoxra, Gasket u Port tal-Enerġija ta' 12-il Volt

7. Ara t-Tabella 3. Ippożizzjona l-port tal-enerġija fil-post mixtieq. Poġġi l-vit (2) f'postu. Tissikkax kompletament issa.

▲ TWISSIJA

Kun ċert li l-istering huwa merfi u ħieles minn kull interferenza. Interferenza mal-istering tista' tirriżulta fit-telf tal-kontroll tal-vettura u l-mewt jew korrimment serju. (00371a)

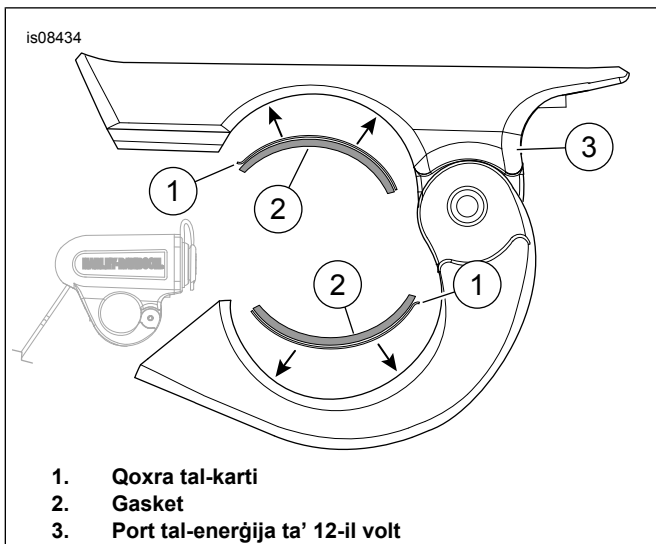
8. Orbot il-port tal-enerġija b'vit (2). Issikka.
Momentum: 2,8–3,3 N·m (25–30 in-lbs) vit (2)
9. Ara Tabella 1 u Figura 2. Illoka l-konnettur aċċessorju/data link [91A].



Figura 2. Konnettur tal-Aċċessorju

10. Irrutja l-wajers billi timxi mal-mogħdija tal-harness prinċipali għall-konnettur [91A].

11. Iċċekkja li hemm biżżejjed illaxkar fil-harness biex il-manubriji jimxu minn lock għal lock.

NOTA

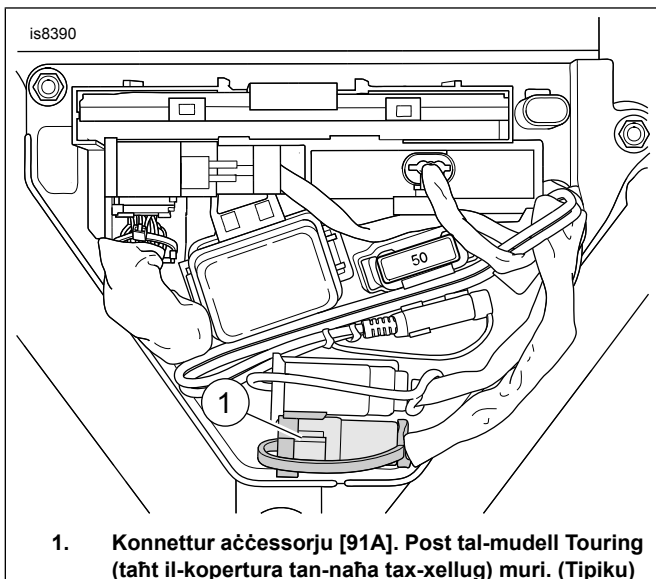
- Evita milli tidderieġi sħana lejn xi komponent tas-sistema tal-fjuwil. Is-sħana estrema tista' twassal biex il-fjuwil jifeħu n-nar/jisplodi. Jistgħu jseħħu mewt jew korrimment serju.
- Evita milli tippona sħana lejn kwalunkwe komponent tas-sistema elettrika ħlief għall-konnetturi li fuqhom qed isir xogħol ta' ċokon bis-sħana.
- Dejjem żomm idejk 'il bogħod miż-żona tal-ponta tal-ghodda u l-heat shrink attachment.

▲ TWISSIJA

Kun żgur li ssegwi l-istruzzjonijiet tal-manifattur meta tuża l-UltraTorch UT-100 jew xi apparat ieħor ta' sħana radjanti. Nuqqas milli ssegwi l-istruzzjonijiet tal-manifattur jista' jikkawża nar, li jista' jwassal għal mewt jew korrimment serju. (00335a)

12. **Mudelli Touring tal-2017 u iktar tard:** Installa l-harness (69201599). Struzzjoni ta' referenza inkluża mal-kitt.

- Ara t-Tabella 3. Aqta' l-konnettur b'sitt pinnijiet (A).
- Aqla .375 pulzieri (9.5 mm) ta' insulazzjoni minn fuq kull wajer fuq il-harness (B).
- Iċċompa l-harness (69201599) b'combaturi ssiġillati pprovduti fil-kitt.
- Ippressa l-wajers ISWED għal ISWED u AHMAR għal VJOLA/BLU. Ara l-appendiċi tal-manwal tas-servizz. Qabel il-kulur tal-konnettur mal-kulur tal-kavità tal-prensa tal-Għodda tal-Prensa (Part Nru H-D 38125-8). Ippressa l-konnettur maż-żewġ wajers bl-Għodda tal-Prensa.
- Bl-użu tal-Ultratorch UT-100 (H-D 39969), Robinair Heat Gun (H-D 25070) b'Heatshrink Attachment (H-D 41183), jew apparat tat-tiġin radjanti adattat ieħor, saħħan iċ-ċombatur ippressat biex tiġbor il-konnessjoni taċ-ċombatur. Applika s-sħana miċ-centru tal-irbuttatura għal barra għal kull tarf sakemm is-siġillant li jidub joħroġ miż-żewġ itruf tal-konnettur. Ħalli l-konnettur jibred.

13. **Mudelli Softail tal-2018 u iktar tard:** Installa l-harness (69201750). Struzzjoni ta' referenza inkluża mal-kitt.

- Ara t-Tabella 3. Aqta' l-konnettur b'sitt pinnijiet (A).
- Ara t-Tabella 3. Neħni l-kopertura tas-sokit (C).
- Ara t-Tabella 3. Skopri l-wajers u installa t-terminals mill-kitt (69201750) mal-harness (B). Ara l-manwal tas-servizz.
- Daħħal il-wajers f'kavitàjiet vojta ta' housing 2-way.
- Qabel il-funzjonijiet tal-ġenb ta' akkoppjament: AHMAR jew AHMAR/ISFAR = KAVITÀ TAL-ENERĠIJA 1, ISWED = KAVITÀ TAL-ERT 2

f. Akkoppja l-konnetturi 2-Way.

14. **II-Mudelli l-Oħra Kollha:** Ara t-Tabella 3. Neħhi l-kopertura tat-trab mill-konnettur aċċessorju. Ipplaggja l-konnettur ta' 12-il volt fil-konnettur b'sitt pinnijiet (A).
15. Orbot il-harness (B) biċ-ċineg tal-kejbls (3). Harness żejjed jew maħlul (B) jista' jitrembel billi jintrabat biċ-ċineg tal-kejbil
16. Installa l-kopertura tan-naħa tax-xellug. Ara l-manwal tas-servizz.
17. Installa t-tank tal-karburant. Ara l-manwal tas-servizz.
18. Installa s-sedil. Wara li tinstalla s-sedil, iġbed is-sedil 'il fuq biex tivverifika li huwa marbut tajjeb. Ara l-manwal tas-servizz.

19. **NOTA**

Ivverifikaw li s-swiċċ tal-ignition huwa MITFI qabel tinstalla l-fjus prinċipali.

Installa l-fjus prinċipali. Ara l-manwal tas-servizz.

NOTA

lċ-ċirkwit tal-aċċessorju huwa ċirkwit 15A. lċċekkja l-klassifikazzjoni ta' kwalunkwe aċċessorju użat ma' din il-provvista tal-enerġija. Taqbiżx il-klassifikazzjoni ta' 15-il amp.

Tabella 1. Parts tas-Service: Post tal-Konnettur tal-Aċċessorju

Pjattaforma (Mudell)	Post tal-Konnettur tal-Aċċessorju
Triq	Neħhi l-għatu tan-naħa tal-lemin.
Sportster	Taħt il-kopertura tan-naħa tax-xellug
Softail	Taħt is-sedil
Dyna	Taħt il-kopertura tan-naħa tax-xellug
Touring	Taħt il-kopertura tan-naħa tax-xellug
Trike	Taħt il-kopertura tan-naħa tax-xellug

Tabella 2. Parts tas-Service: Port tal-Enerġija ta' 12-il Volt ta' Quddiem

Item	Deskrizzjoni (Kwantità)	In-Numru tal-Part
1	Port tal-enerġija ta' 12-il volt, immuntat fuq il-manubriju	Mhux mibjugħa separatament
2	Vit	Mhux mibjugħa separatament
3	Ċinga bil-kejbil (10)	10065
4	Gasket irqiq, dahar adeżiv (2)	Mhux mibjugħa separatament
5	Gasket oħxon, dahar adeżiv (2)	Mhux mibjugħa separatament
Oggetti msemmija fit-test, imma mhux inkluzi fil-kitt:		
A	Konnettur, sitt pinnijiet	
B	Harness, port tal-enerġija	
C	Kopertura tas-sokit	

PARTS TAS-SERVICE

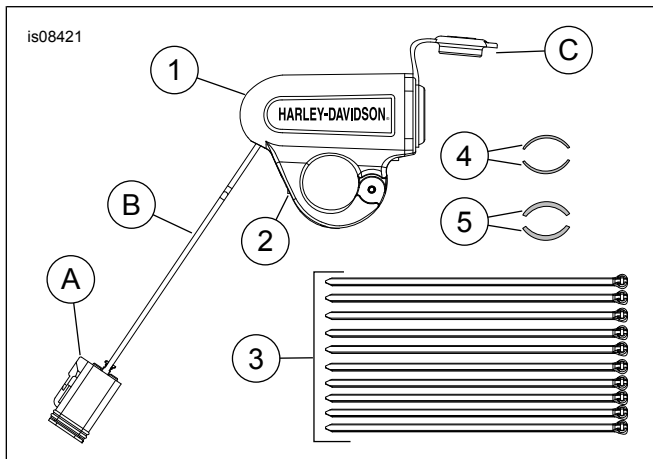

Figura 3. Parts tas-Service: Manubriju tal-Provvista tal-Enerġija ta' 12-il Volt