



INSTRUCCIONES

J07062

2015-04-01



KITS DE ALFORJAS DESMONTABLES XL

GENERALIDADES

Números de kit

90201328

Modelos

Para obtener información de la adaptación a los modelos, vea el catálogo de venta al detalle de P&A (piezas y accesorios) o la sección Piezas y accesorios en www.harley-davidson.com (inglés solamente).

Piezas adicionales necesarias

Todos los modelos requieren la compra por separado del Kit de elementos de sujeción de acoplamiento (pieza N.º 90201424).

Todos los modelos, con o sin otros accesorios desmontables, requieren la compra por separado del kit de reubicación de las señales de giro. Este kit proporciona suficiente espacio libre para las alforjas y todos los accesorios desmontables. Consulte el kit de reubicación de las señales de giro apropiado para su modelo de motocicleta con su concesionario.

Los modelos equipados con una placa de matrícula de montaje lateral requieren la compra por separado de un kit de reubicación de la placa de matrícula. Consulte el kit de reubicación de la placa de matrícula apropiado para su modelo de motocicleta con su concesionario.

Los modelos equipados con accesorios desmontables utilizarán puntos de apilamiento incluidos en el kit 90201424.

Los modelos que NO están equipados con soportes para pies para el pasajero requieren la compra por separado de un Kit de taco apoyapiés del pasajero (modelos 2004-2013, pieza N.º 50203-04; modelos 2014 y posteriores, pieza N.º 50500270).

Para la instalación correcta de este kit se requiere fijatornillos y sellador Loctite® 243, azul (número de pieza 99642-97).

Estos artículos pueden adquirirse en un concesionario Harley-Davidson.

⚠ ADVERTENCIA

La seguridad del motociclista y del pasajero dependen de la instalación correcta de este kit. Use los procedimientos correspondientes en el Manual de servicio. Si el procedimiento no está dentro de sus capacidades o no tiene las herramientas correctas, pida a un concesionario Harley-Davidson que realice la instalación. La instalación incorrecta de este kit podría causar la muerte o lesiones graves. (00333b)

NOTA

En esta hoja de instrucciones se hace referencia a la información del Manual de servicio. Para esta instalación se

requiere un Manual de servicio para su modelo de motocicleta, el cual está disponible en un concesionario Harley-Davidson.

Contenido del kit

Vea Figura 7 y Tabla 1.

⚠ ADVERTENCIA

No sobrepase la capacidad de peso de la alforja. Coloque el mismo peso en cada alforja. Demasiado peso en las alforjas puede provocar la pérdida del control y causar la muerte o lesiones graves. (00383a)

NOTA

La capacidad de peso máximo de las alforjas es de 4,55 kg (10 lb) por alforja.

INSTALACIÓN

Modelos con fusible principal:

⚠ ADVERTENCIA

Extraiga el fusible principal antes de continuar para evitar el arranque accidental del vehículo, lo que podría ser la causa de muerte o de lesiones graves. (00251b)

NOTA

Vea el Manual de servicio y siga las instrucciones proporcionadas para quitar el asiento y el fusible principal. Conserve todos los elementos de sujeción de montaje del asiento.

Modelos con disyuntor principal:

⚠ ADVERTENCIA

Para evitar el arranque accidental del vehículo, lo que puede ser la causa de muerte o de lesiones graves, desconecte el cable negativo (-) de la batería antes de continuar. (00048a)

⚠ ADVERTENCIA

Primero desconecte el cable negativo (-) de la batería. Si el cable positivo (+) llega a tocar tierra con el cable negativo (-) conectado, las chispas resultantes pueden hacer explotar la batería, lo que podría causar la muerte o lesiones graves. (00049a)

NOTA

Para desconectar los cables de la batería vea las instrucciones en el Manual de servicio.



Instalación de los Kits de reubicación de la placa de matrícula y de las señales de giro

1. Todos los modelos requieren la reubicación de las señales de giro traseras. Vea las instrucciones incluidas con un kit de reubicación de las señales de giro apropiado para su modelo de motocicleta.
2. Los modelos equipados con la placa de matrícula de montaje lateral también necesitan la reubicación de la placa de matrícula. Vea las instrucciones incluidas con el kit de reubicación de la placa de matrícula para su modelo de motocicleta.



Figura 1. Instalación de la horquilla de acoplamiento

Instalación de la horquilla de acoplamiento en los soportes de pies del pasajero

1. **Salvo que esté equipado** con soportes para pies del pasajero, instale el Kit de soportes para pies del pasajero **50203-04** para modelos 2004-2013 o el Kit **50500270** para modelos 2014 y posteriores combinado con las horquillas de acoplamiento de este kit de alforjas.
2. **Si ya está equipado** con los tacos apoyapiés del pasajero, quite el taco apoyapiés de la pieza de soporte del soporte, de acuerdo con las instrucciones en su Manual de servicio. Guarde todos los elementos de sujeción para instalarlos después.
3. Vea Figura 7 y Tabla 1. Obtenga las horquillas de acoplamiento (16), los tornillos (17) y las tuercas (18) del kit.
4. Vea Figura 1. Instale la horquilla de acoplamiento (5) en cada soporte de pie del pasajero (1) usando los elementos de sujeción que están en el kit de alforjas (6 y 7). Ajuste la tuerca a 13,6–21,7 N·m (10–16 ft-lbs).

5. Instale el taco apoyapiés del pasajero (4) en la horquilla de acoplamiento (5) de acuerdo con las instrucciones en el kit de soportes para pies del pasajero usando los pasadores (2) y las presillas de retención (3).

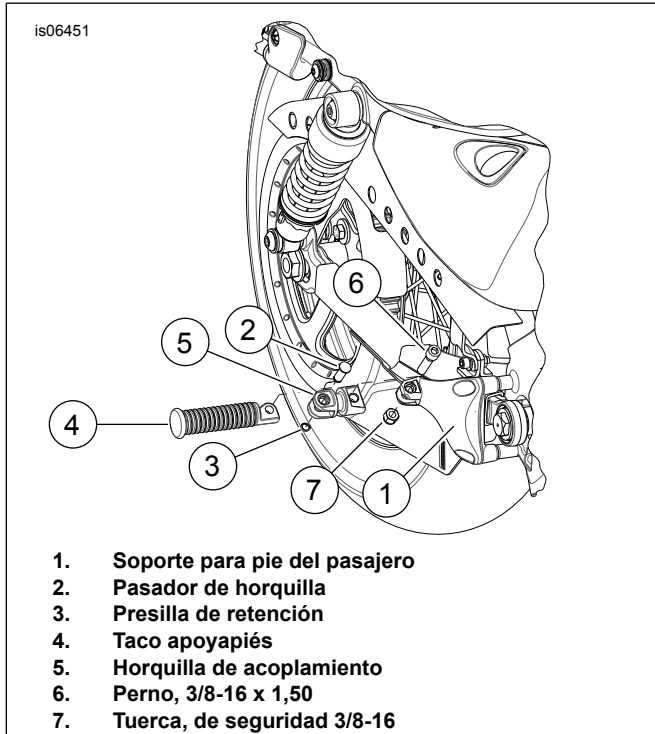
Instalación de las presillas tipo “U” de acoplamiento en los brazos de soporte de las alforjas

1. Vea Figura 7 y Tabla 1. Obtenga los brazos de soporte de las alforjas (10) y las presillas de acoplamiento (19).
2. Vea Figura 2. Instale las presillas de acoplamiento con forma de “U” (1) en el extremo de la ranura de los brazos de soporte de las alforjas (2). Las presillas deben estar completamente insertadas en la ranura del brazo de soporte para que encajen sobre la horquilla de acoplamiento.
3. Asegúrese de que las protuberancias de la presilla de acoplamiento estén completamente asentadas en la muesca del brazo de soporte (3) y que ambos extremos de la presilla de acoplamiento estén aproximadamente al mismo nivel de los salientes del brazo de soporte (4). Es posible que sean necesarios varios intentos para colocar las presillas. **Si** la presilla está casi pero no completamente asentada, proteja las superficies de la presilla y de la pieza de soporte usando alicates para lograr que acoplen las muescas.



Figura 2. Instalación de la presilla de acoplamiento



Figura 3. Puntos de acoplamiento: accesorios rígidos o alforjas solamente

Modelos SIN otros accesorios desmontables

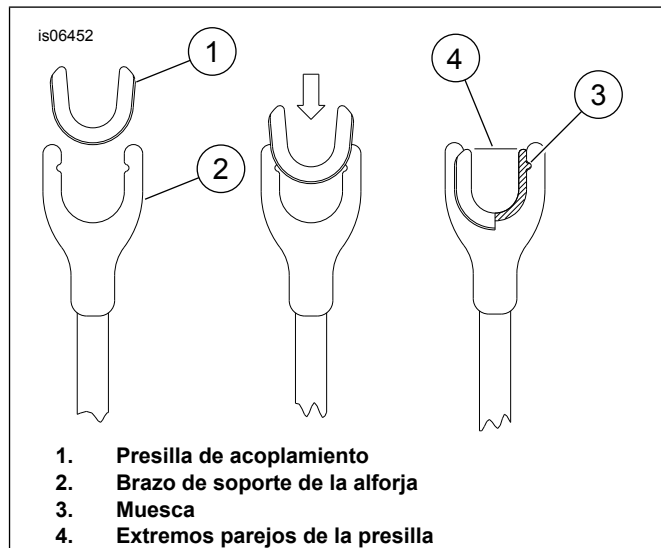
1. Vea Figura 3. Instale el Kit de elementos de sujeción de acoplamiento **90201424** de acuerdo con las instrucciones incluidas en ese kit.
2. Vea Figura 7 y Tabla 1. Obtenga los conjuntos de las alforjas derecha (1) e izquierda (2), los adaptadores de acoplamiento traseros (14), los tornillos (13) y las tuercas (15).
3. Vea Figura 4. Inserte los postes del adaptador de acoplamiento trasero (1) dentro de los agujeros en la parte trasera de la pieza de soporte de la alforja y sosténgalos en su posición.
4. Instale el adaptador de acoplamiento trasero (1) usando el tornillo (2) y la tuerca (3). Apriete firmemente.
5. Vea Figura 7 y Tabla 1. Tome los brazos del soporte de la alforja con la presilla en U sujeta (10 y 19), las arandelas planas (12), las arandelas de seguridad (11) y los componentes del kit 90201424.
6. Siga las instrucciones del kit 90201424 para armar el brazo (10) en las alforjas.
7. Siga a "Instalación de la alforja".

Modelos CON otros accesorios desmontables (placas laterales, piezas verticales, rejillas para equipaje, etc.)

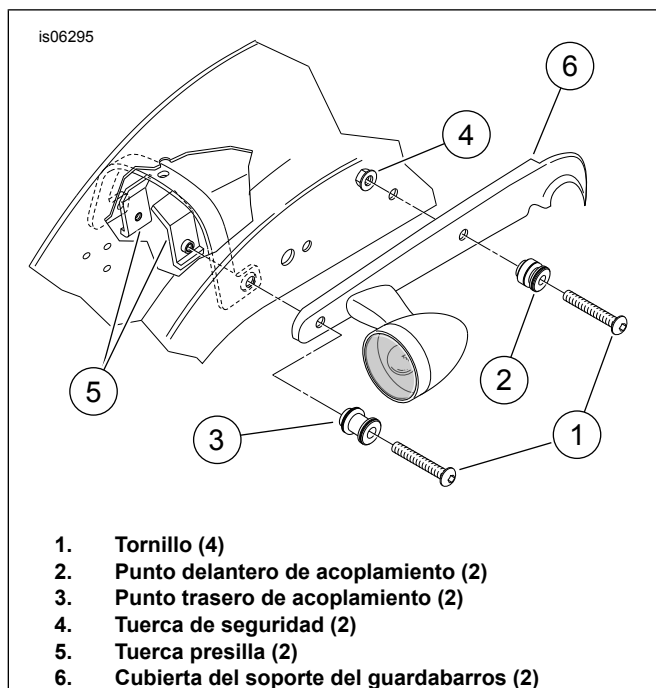
1. Vea las instrucciones incluidas con el Kit de elementos de sujeción de acoplamiento **90201424**.
2. Instale los puntos de acoplamiento de acuerdo con las instrucciones en el kit de acoplamiento **90201424**.
3. Instale los conjuntos de los brazos de soporte de la alforja, de acuerdo con las instrucciones en el kit de acoplamiento **90201424**.



Figura 4. Instalación de los adaptadores de acoplamiento traseros

Instalación de la alforja

1. Vea Figura 5. Desbloquee y abra la presilla de la tapa de la alforja y abra la alforja.
2. Tire de la perilla (1) ubicada en la esquina trasera superior adentro de la alforja. Gire la perilla del pestillo hacia la parte delantera de la alforja (hacia la izquierda en la alforja del lado izquierdo, hacia la derecha en la alforja del lado derecho).
3. Acérquese a la motocicleta con la alforja inclinada ligeramente hacia adelante. Alinee la ranura del brazo de soporte sobre la horquilla de acoplamiento en el soporte de pie del pasajero.
4. Gire el cuerpo de la alforja hacia abajo para alinear las ranuras delantera y trasera de la pieza de soporte de la alforja con los puntos de acoplamiento del extremo exterior. Deslícela dentro de las ranuras de la pieza de soporte en la parte trasera de la alforja.
5. Deslice la alforja hacia adelante, asegurándose de que esté completamente asentada dentro de las tres ubicaciones de acoplamiento.
6. Gire la perilla aproximadamente 90 grados hacia adelante con respecto a la alforja hasta que el conjunto de la perilla y el pestillo entre con la presión de resorte a su posición.
7. Repita en el conjunto de la alforja del lado opuesto.

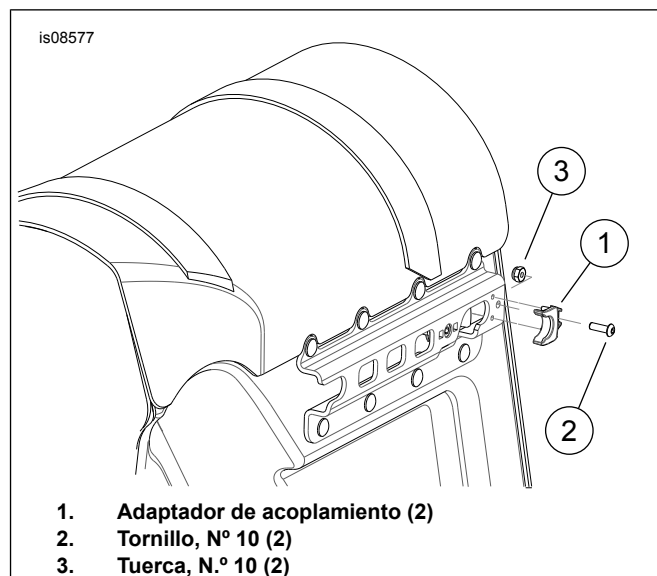

Figura 5. Conjunto del pestillo de la alforja

Instalación de los reflectores

NOTA

La temperatura ambiente debe ser como mínimo de 16 °C (60 °F) para que los reflectores se adhieran en forma correcta a los soportes del reflector. No quite el revestimiento hasta que esté listo para colocar el reflector.

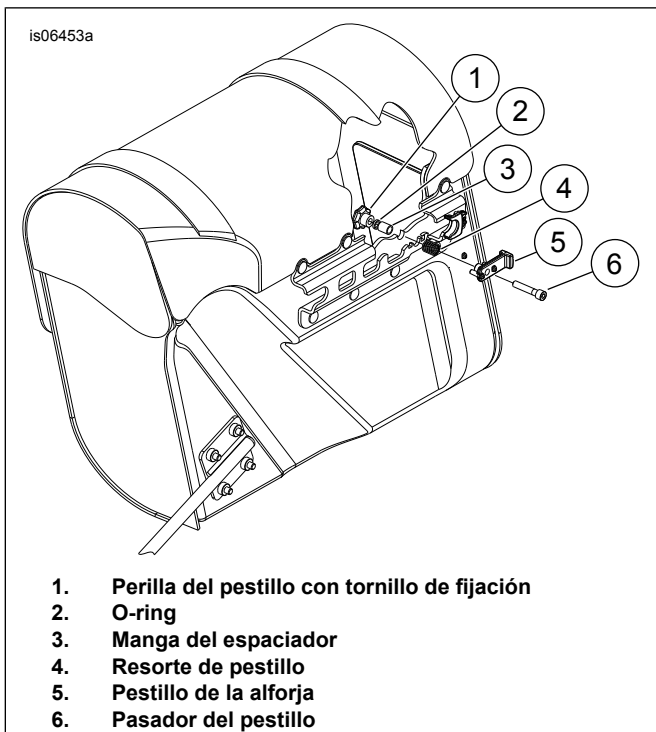
⚠ ADVERTENCIA

La Norma federal de seguridad del Departamento de transporte (FMVSS) 108 requiere que las motocicletas estén equipadas con reflectores traseros y laterales. Asegúrese de que los reflectores traseros y laterales estén montados correctamente. La visibilidad limitada de otros conductores por parte del motociclista puede ser la causa de muerte o lesiones graves. (00336b)

1. Vea Figura 6. Coloque el soporte del reflector (1) en el centro de la alforja.
2. Marque los agujeros en la alforja con un bolígrafo u otra herramienta adecuada.
3. Limpie la superficie del soporte del reflector (1) con una mezcla de 50-70 % de alcohol isopropílico y 50/30 % de agua destilada. Deje secar completamente.
4. Extraiga el revestimiento del respaldo adhesivo del reflector (2). Cuidadosamente coloque el reflector en el soporte del reflector. Presione firmemente en su lugar. Sostenga el reflector en su posición con presión constante por lo menos un minuto.
5. Usando una herramienta adecuada, haga dos agujeros de 4,75 mm (3/16 pulg) en la alforja en las ubicaciones marcadas en el paso 2.
6. Instale el soporte del reflector (1) en la alforja usando dos tuercas de empuje (3). Las tuercas de empuje se instalan desde el interior de la alforja.

NOTA

COMO MÍNIMO permita 24 horas después de colocar el reflector antes de exponer el área a lavado vigoroso, rocío fuerte de agua o clima extremo.

La unión del adhesivo aumentará a su fuerza máxima después de 72 horas a temperatura ambiente normal.



Figura 6. Instalación de los conjuntos de los reflectores y las cerraduras

Instalación de los conjuntos de las cerraduras

1. Vea Figura 7 y Tabla 1. Obtenga los artículos 3 a 7 de la cerradura del kit.
2. Suelte y abra una de las tapas de la alforja para obtener acceso a la abertura de la cerradura.
3. Vea Figura 6. Coloque la arandela de la carátula de la cerradura (5) sobre el cilindro de la cerradura (4).
4. Instale el cilindro de la cerradura para que las muescas de la llave de la carátula de la cerradura (12) estén en las posiciones de las 12 y 9 horas del reloj. Inserte el cilindro de la cerradura a través del agujero de la tapa de la alforja y acople las superficies planas (11) de la cerradura y del respaldo plástico del soporte de la tapa.
5. Instale el retén de la cerradura (6) desde el interior de la tapa de la alforja sobre el cilindro de la cerradura.

6. Con el cilindro de la cerradura insertado a través de la tapa de la alforja y la arandela de retén en su posición contra el interior de la tapa, aplique unas gotas de Loctite 243 (azul) a las roscas 3 y 4 del cilindro de la cerradura más cercanas a la arandela de retén de la cerradura.
7. Instale la tuerca de seguridad (7) desde el interior de la tapa de la alforja en el cilindro de la cerradura. Ajuste firmemente.
8. Extraiga la tuerca de trinquete (10) y la arandela de estrella (9) del cilindro instalado de la cerradura (4). No extraiga la arandela de leva de la parte trasera del cilindro de la cerradura. Si la leva se cae del cilindro de bloqueo, debe ser reemplazada de manera correcta. La instalación correcta permite extraer la llave en las posiciones bloqueada y desbloqueada. Es posible instalar la leva incorrectamente, por lo que es necesario probar la orientación antes de instalar el trinquete. Si no es posible extraer la llave en cualquiera de las posiciones de la cerradura, voltee la leva e instálela.
9. Instale el trinquete de la cerradura (8), la arandela de estrella (9) y la tuerca del trinquete (10) en el poste con rosca del cilindro de la cerradura. Apriete firmemente la tuerca del trinquete.
10. Repita la instalación de la cerradura en la otra alforja.

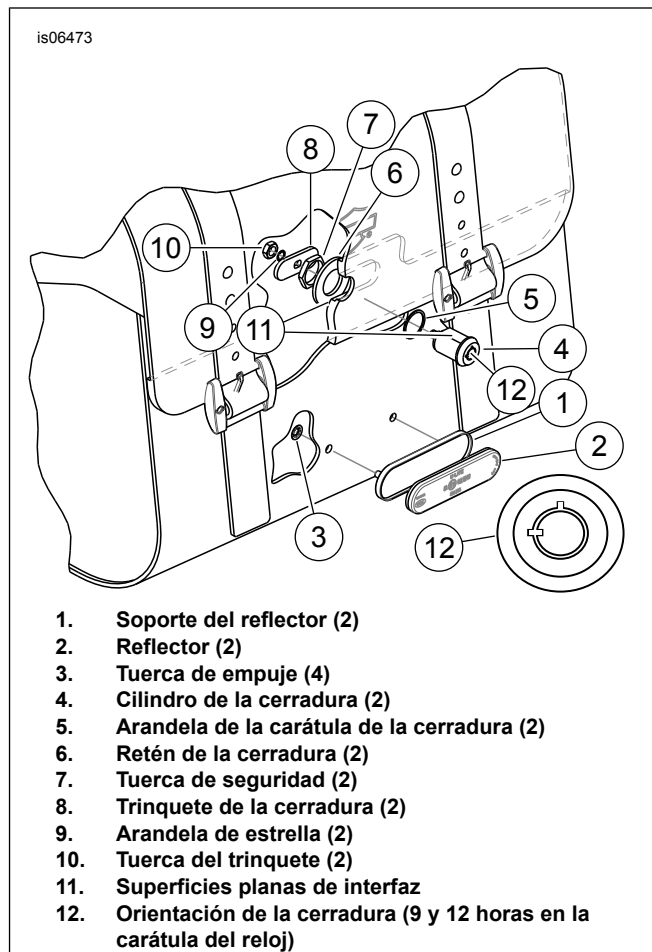
ARMADO FINAL

NOTA

Compruebe que el interruptor de llave de encendido/luces esté en la posición "OFF" (apagado) antes de instalar el fusible principal/conectar los cables de la batería.

1. Verifique que el interruptor de encendido esté en la posición OFF (apagado).
 - **Modelos con fusible principal:** Vea el Manual de servicio y siga las instrucciones proporcionadas para instalar el fusible principal.
 - **Modelos con disyuntor principal:** Aplique una capa delgada de vaselina o de material para retardar la corrosión en los bornes de la batería. Vea el Manual de servicio y siga las instrucciones que se proporcionan para conectar los cables de la batería (el cable positivo primero).

▲ ADVERTENCIA

Primero conecte el cable positivo (+) de la batería. Si el cable positivo (+) llega a tocar tierra con el cable negativo (-) conectado, las chispas resultantes pueden hacer explotar la batería, lo que podría causar la muerte o lesiones graves. (00068a)

▲ ADVERTENCIA

Después de instalar el asiento, tire de este hacia arriba para comprobar que esté asegurado en su lugar. Al conducir la motocicleta, un asiento flojo podría moverse, ocasionar la pérdida del control y causar la muerte o lesiones graves. (00070b)

2. Vea el Manual de servicio y siga las instrucciones proporcionadas para instalar el asiento.

MANTENIMIENTO

Tornillos del punto de acoplamiento

AVISO

No apretar los elementos de sujeción al par de torsión especificado puede resultar en daños al accesorio instalado. (00508b)

1. Después de aproximadamente 800 km (500 millas) de uso en carretera con las alforjas instaladas, verifique el par de torsión de los tornillos de montaje del punto de acoplamiento. Para asegurarse, compruebe que se haya mantenido el par de torsión correcto y según sea necesario ajuste los tornillos.
 - Ajuste los tornillos del punto de acoplamiento a 19–21,7 N·m (14–16 ft-lbs).
 - Ajuste los tornillos del brazo de soporte inferior de la alforja a 6,8–10,2 N·m (60–90 in-lbs).

Puntos de acoplamiento de la alforja

NOTA

Con el tiempo, los puntos de acoplamiento pueden desgastarse y provocar que se aflojen las conexiones de la alforja. El ajuste puede apretarse usando el siguiente procedimiento:

1. Anote o marque ligeramente la orientación de giro actual del punto de acoplamiento. Extraiga los elementos de sujeción de acoplamiento (tornillos).
2. Limpie el adhesivo residual de las roscas. Vuelva a aplicar Loctite 243 (azul) a las primeras cuatro roscas de los tornillos del punto de acoplamiento.
3. Temporalmente instale los tornillos sin apretarlos.
4. Gire los puntos de acoplamiento hacia la derecha aproximadamente a 90 grados de su posición anterior.
5. Ajuste los elementos de sujeción de acoplamiento a 19–21,7 N·m (14–16 ft-lbs).

NOTA

Este procedimiento puede repetirse solamente una vez antes de que sea recomendable el reemplazo de los puntos de acoplamiento.

Si las superficies de plástico moldeado de los puntos de acoplamiento están rajadas o si falta alguna pieza, inmediatamente reemplace el punto de acoplamiento. Las piezas rajadas o faltantes del sobre molde plástico provocan mucho más juego libre que el que se puede eliminar al girar los puntos de acoplamiento.

Cuidado de la alforja

1. Aplique el acondicionador para cuero Genuine Harley-Davidson (H-D pieza N.º 93600034) incluido con la alforja de acuerdo con las instrucciones en el kit de cuidado de artículos de cuero.
2. Periódicamente aplique aceite a los broches de las alforjas usando una cantidad pequeña de aceite de motor o aceite multiusos doméstico.

PIEZAS DE SERVICIO

is08578



Figura 7. Piezas de servicio: Kits de alforjas desmontables XL

Tabla 1. Tabla de piezas de servicio

Artículo	Descripción (cantidad)	Número de pieza
1	Conjunto de la alforja, sin cerradura, derecha	88364-10
2	Conjunto de la alforja, sin cerradura, izquierda	88365-10
3	Cilindro de la cerradura (se proporcionan 2 llaves) (2)	53584-92**
4	Arandela, carátula de la cerradura (2)	53641-02
5	Retén, cerradura (2)	No se vende por separado
6	Tuerca hexagonal, cerradura (2)	84850-92
7	Trinquete, cerradura (2)	No se vende por separado
8	Llave en blanco (2)	71452-91A**
9	Kit, reflector (2)	59480-04A
10	Brazo, soporte de la alforja (2)	90201322
11	Arandela de seguridad, dividida, 1/4 pulg. NOMINAL (8)	7036
12	Arandela, plana, 1/4 pulg. NOMINAL (8)	6235
13	Tornillo, cabeza de botón, N° 10-24 x 5/8 pulg. (2)	4620
14	Adaptador, espaciador de acoplamiento (2)	88251-07
15	Tuerca, Nylock N° 10 (2)	7624
16	Horquilla, de acoplamiento (2)	No se vende por separado
17	Tornillo, cabeza de casquillo, 3/8 pulg.-16 x 1,50 pulg (2)	4350A
18	Tuerca, Nylock 3/8 pulg.-16 (2)	7778
19	Buje, presilla tipo "U" de acoplamiento (2)	52682-09
20	Hebilla, de desconexión rápida tipo macho, lado derecho (2)	88370-10
21	Hebilla, de desconexión rápida tipo macho, lado izquierdo (2)	88369-10
22	Conjunto del pestillo (incluye los artículos 23 al 31) (2)	88257-07B
23	• Pasador del pestillo	No se vende por separado
24	• Pestillo	No se vende por separado
25	• Resorte de pestillo	No se vende por separado

Tabla 1. Tabla de piezas de servicio

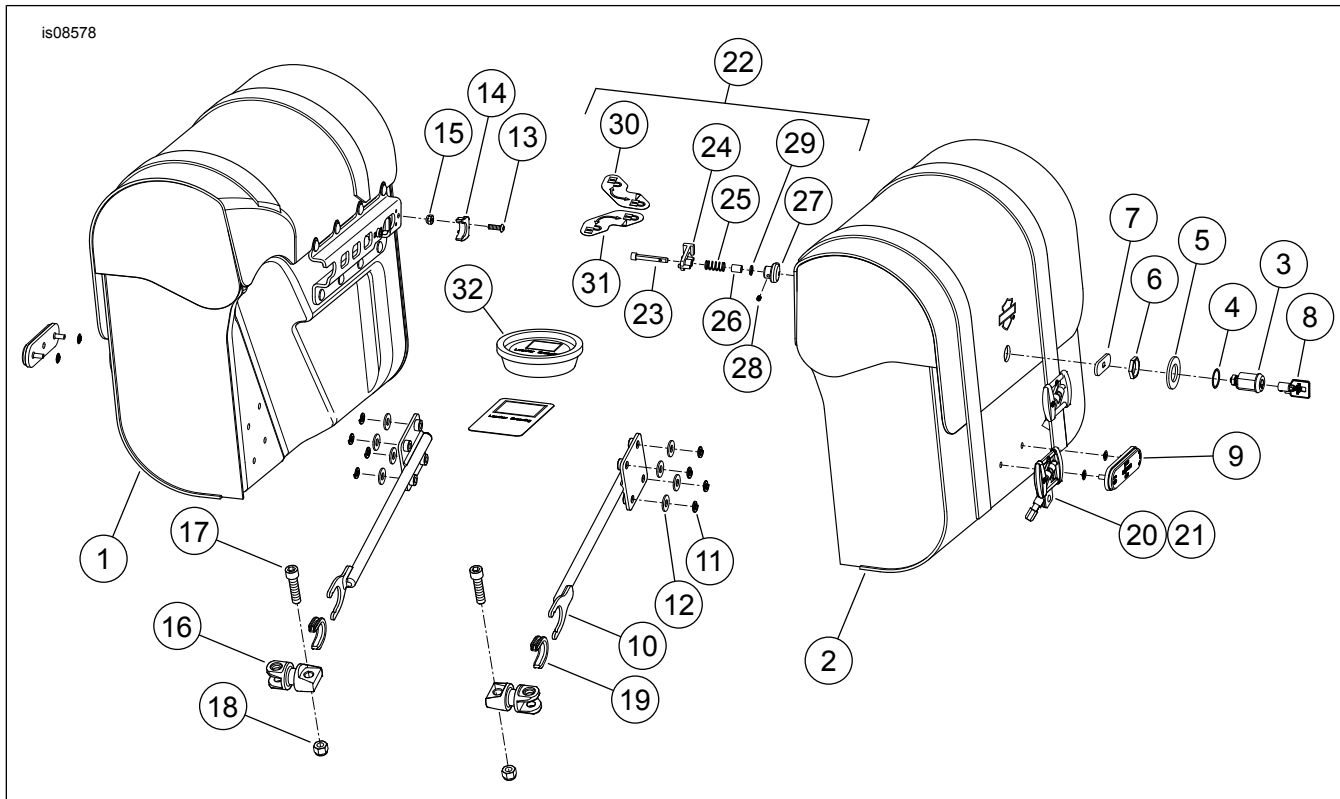
Artículo	Descripción (cantidad)	Número de pieza
26	• Espaciador del pestillo	No se vende por separado
27	• Perilla del pestillo	No se vende por separado
28	• Tornillo de fijación, N° 10-24 x 1/4	10200139
29	• O-ring	11900007
30	• Etiqueta, bloquear/desbloquear, izquierda	No se vende por separado
31	• Etiqueta, bloquear/desbloquear, derecha	No se vende por separado
32	Acondicionador para cuero	93600034
**Especificar número de llave		