



SE120R SCREAMIN' EAGLE® PRO -KORKEAN SUORITUSKYVYN MOOTTORIN RAKENNUSSARJA (ALPHA)

YLEISTÄ

Sarjan numero

19220-16

Mallit

Mallien sovitustiedot ovat P&A-myyntiluettelossa ja sivun www.harley-davidson.com Parts and Accessories (Osat ja lisävarusteet) -osiossa (vain englanniksi).

HUOMAUTUS

Tämä moottori on vain kilpailukäyttöön! Poista päästömerkintä ja rekisterikilpi tehdasrungosta.

Sisällysluettelo

Taulukko 1. SISÄLTÖ

Sivu	Aihe
2	SCREAMIN EAGLE120R -MOOTTORIN ASENNUS
3	SCREAMIN EAGLE120R -MOOTTORIN TEKNISET TIEDOT
3	VALMISTUSTOLERANSSIT
4	HUOLLON KULUMISRAJAT
5	SCREAMIN EAGLE120R:N SYLINTERIT
6	SCREAMIN EAGLE120R:N MANNAT
8	TYÖNTOTANKOJEN VAIHTAMINEN/HUOLTO
9	HUOLTO-OSAT

Asennusvaatimukset

- **Suosittelava synteettinen moottoriöljy:** Screamin' Eagle SYN3® 20W50 (osanumero 99824-03/00QT).
- **2006 Dyna-mallit (ainoastaan)** edellyttävät kahden alkuperäisen (OE) moottorin ja voimansiirron välisen asennuspultin vaihtamista lyhyempiin pultteihin (osanumero 3983).
- **2007-2010 Touring- ja 2006-2011 Dyna-mallit:** Screamin' Eagle -korkean kapasiteetin tasaajasarjan asennus (katso Osat ja lisävarusteet -vähittäismyyntiluettelo) **vaaditaan** tämän moottorin asentamiseen.
- **2011-2013 Touring-mallit:** Screamin' Eagle -korkean kapasiteetin tasaajasarjan asennus (katso Osat ja lisävarusteet -vähittäismyyntiluettelo) **vaaditaan** tämän moottorin asentamiseen.
- Kytkinsarja, joka tukee vähintään 190 Nm:n (140 jalkaa/pauna) vääntömomenttia. Harley-Davidson suosittelee Screamin' Eagle -painekeytkimen (osanumero 37000121) ja keskusjousen (osanumero 37951-98) asentamista. Kiihdytyskisasovelluksissa käytetään kytkinsarjaa (osanumero 37976-08A).

- Screamin' Eagle -kaasuttimen runko, ilmanpuhdistin ja suuren virtauksen ruiskut. Katso Screamin' Eagle Pro -luettelo tai ota yhteyttä Harley-Davidson-jälleenmyyjään.
- Screamin' Eagle -pakoputken tiivistesarja (osanumero 17048-98).
- Öljynjäähdytintä suositellaan. Katso P&A-vähittäismyyntiluettelo tai Parts and Accessories -osio www.harley-davidson.com -sivustolla (vain englanniksi).
- Screamin' Eagle Pro Super -viritin. Katso Screamin' Eagle Pro -luettelo tai ota yhteyttä Harley-Davidson-jälleenmyyjään.
- Katso korjaamokäsikirjan asianmukaisista osioista tämän sarjan asennukseen tarvittavat työkalut.

▲ VAROITUS

Kuljettajan ja matkustajan turvallisuus riippuu tämän sarjan oikeasta asennuksesta. Noudata korjaamokäsikirjan menettelyjä. Jos toimenpide on mielestäsi liian vaikea tai sinulla ei ole sen tekemiseen tarvittavia työkaluja, pyydä Harley-Davidson-jälleenmyyjää tekemään asennus. Tämän sarjan virheellinen asennus voi aiheuttaa kuoleman tai vakavan loukkaantumisen. (00333b)

HUOMAUTUS

Tässä ohjelehdessä viitataan korjaamokäsikirjan tietoihin. Asennuksessa täytyy hyödyntää saman vuoden/mallin moottoripyörän korjaamokäsikirjaa. Saat käsikirjan Harley-Davidson-jälleenmyyjältä.

Sarjan sisältö

Katso:

- Kuva 7 ja Taulukko 14 ,
- Kuva 8 ja Taulukko 15 ,
- Kuva 9 ja Taulukko 16 ,
- Kuva 10 ja Taulukko 17 ,
- Kuva 11 ja Taulukko 18 ,
- Kuva 12 ja Taulukko 19 ,
- Kuva 13 ja Taulukko 20 .

VALMISTELU

1. Aseta moottoripyörä sopivalle nostolaitteelle.

▲ VAROITUS

Kun huollat polttoainejärjestelmää, älä tupakoi. Pidä se etäällä avotulesta ja kipinöistä. Bensiini on erittäin helposti syttyvää ja räjähtävää, mikä voi aiheuttaa kuoleman tai vakavan loukkaantumisen. (00330a)

▲ VAROITUS

Estä polttoaineen ruiskuaminen poistamalla ilma korkean paineen polttoainejärjestelmästä ennen syöttöputken irrotusta. Bensini on erittäin helposti syttyvää ja räjähtävää, mikä voi aiheuttaa kuoleman tai vakavan loukkaantumisen. (00275a)

2. Katso ohjeet seuraavien vaiheiden suorittamista varten korjaamokäsikirjasta:
 - a. Irrota satula.
 - b. Tyhjennä ja irrota polttoaineen syöttöputki.

▲ VAROITUS

Irrota pääsulake, jotta moottori ei pääsisi käynnistymään vahingossa ja aiheuttamaan mahdollisesti kuolemaan tai vakavaan loukkaantumiseen johtavaa onnettomuutta. (00251b)

HUOMAUTUS

- **Turvajärjestelmän sireeni VARUSTEENA:** Kun turva-avaimenperä on mukana, käännä virtakytkin ON-asentoon. Katso lisätietoja korjaamokäsikirjasta. Kytke turvajärjestelmä pois käytöstä. Käännä virta pois (OFF). Irrota pääsulake **VÄLITTÖMÄSTI**.
- **ILMAN turvajärjestelmän sireeniä:** Katso korjaamokäsikirja. Irrota pääsulake.

KAIKKI mallit:

3. Katso ohjeet seuraavien vaiheiden suorittamista varten korjaamokäsikirjasta:
 - a. Poista kojelauta (mikäli asennettuna) polttoainesäiliöstä.
 - b. Irrota polttoainesäiliö.

4. Nosta moottoripyörä

IRROTTAMINEN

Nykyisen moottorin poistaminen

1. Poista moottori alustasta. Katso korjaamokäsikirjan MOOTTORI-osio.

SE120R-MOOTTORIN ASENTAMINEN

1. Huolehdi, ettei voitelujärjestelmässä ole roskia tai epäpuhtauksia ennen moottorin asentamista. Anna Harley-Davidson-jälleenmyyjän tai pätevän teknikon suorittaa öljypohjan huuhtelu.
2. Poista öljynkulkutulpat tai moottorin voimansiirtoliitännän tulpat.
3. Katso korjaamokäsikirjan MOOTTORI-osio. Asenna moottori alustaan.
4. **2007-2010 Touring-mallit ja 2006-2011 Dyna-mallit:** Asenna Screamin' Eagle -korkean kapasiteetin tasaajasarja (ostettu erikseen) **kyseisen** sarjan ohjeiden mukaisesti. Katso Screamin' Eagle Pro -luettelosta tai ota yhteyttä Harley-Davidson-jälleenmyyjään saadaksesi oikean tasaajasarjan. **2011-uudemmat Touring-mallit ja 2012-uudemmat Dyna- mallit:** Asenna alkuperäinen (OE) tasaaja huolto-oppaan ohjeiden mukaan.

VIIMEISTELY

1. Asenna polttoainesäiliö. Katso lisätietoja korjaamokäsikirjasta.
2. Katso lisätietoja korjaamokäsikirjasta. Asenna pääsulake.

▲ VAROITUS

Kun olet asentanut satulan, nosta sitä ylöspäin ja varmista, että se on lukittunut paikalleen. Satulan liikkuminen ajon aikana voi aiheuttaa moottoripyörän hallinnan menettämisen, mikä voi johtaa kuolemaan tai vakavaan loukkaantumiseen. (00070b)

3. Asenna satula. Katso lisätietoja korjaamokäsikirjasta.

HUOMAUTUS

ECM on kalibroitava uudelleen tämän sarjan asennuksen yhteydessä. Jos ECM:ää ei kalibroida asianmukaisesti uudelleen, seurauksena voi olla vakava moottorivaurio. (00399b)

4. Lataa uusi ECM-kalibrointi tämän sarjan asennuksen yhteydessä. Katso Screamin' Eagle Pro -luettelo tai ota yhteyttä Harley-Davidson-jälleenmyyjään.
5. Käynnistä moottori. Toista tämä useita kertoja oikean toiminnan varmistamiseksi.

TOIMINTO

Katso ohjeet ajoneuvon sisäänajoon käyttöohjekirjan kohdasta SISÄÄNAJO-OHJEET, sisäänajaaksesi uuden moottorin.

HUOLTO

1. Katso HUOLTOAIKATAULU korjaamokäsikirjasta tai käyttöohjekirjasta.
2. Katso asianmukaiset huoltotoimenpiteet korjaamokäsikirjan MOOTTORI-osioista.

SE120R-MOOTTORIN TEKNISET TIEDOT

HUOMAUTUS

Seuraavissa osissa on tietoja, joita ei ole saatavilla huolto-oppaan MOOTTORI-osiossa koskien Twin Cam 96[™] alpha-moottoreita Touring- tai Dyna-alustoilla.

Taulukko 2. Moottori: SE Twin Cam Screamin' Eagle120R

Kohde	Tiedot	
Puristussuhde	10,5:1	
Sylinterin halkaisija	4,060"	103,12 mm
Iskunpituus	4,625"	117,48 mm
Iskutilavuus	119,75 in ³	1962,39 cc
Voitelujärjestelmä	Paineistettu kuivasumppu öljynlauhduttimella	

VALMISTUSTOLERANSSIT

Katso huolto-oppaasta Twin-Cam 96[™] -moottorin sellaiset tekniset tiedot, joita et löydä seuraavista taulukoista.

Taulukko 3. Sylinterinkannet

KOHDE	TUUMAA	mm
Venttiiliohjain päässä (tiukka)	0,0020-0,0033	0,051-0,084
Imuventtiilin istukka päässä (tiukka)	0,004-0,0055	0,102-0,140
Pakuventtiilin istukka päässä (tiukka)	0,004-0,0055	0,102-0,140

Taulukko 4. Venttiilit

KOHDE	TUUMAA	mm
Sovita ohjain (imu ja pako)	0,0011-0,0029	0,028-0,074
Satulan leveys	0,034-0,062	0,86-1,57
Varren ulkonema sylinterinpään vahvikkeesta	1,990-2,024	50,55-51,41

Taulukko 5. Venttiilin jousien tekniset tiedot

KOHDE	PAINE	MITAT
Suljettu	79 kg (180 lbs)	1,800" (45,7 mm)
Avaa	196 kg (500 lbs)	1,177" (29,9 mm)
Vapaa pituus	ei saatavilla	2,210" (56,1 mm)

Taulukko 6. Männät

Mäntä:	Vapaa tila (tuumaa)
Männän sovitus sylinteriin (löyhä)	0,0026-0,0036
Mäntätapin sovitus (löyhä)	0,0003-0,0008
Ylimmän renkaan päätyvälys	0,012-0,020
Toisen renkaan päätyvälys	0,016-0,024
Öljynsäätörenkaan kiskon välys	0,008-0,0028
Ylimmän renkaan sivuvälys	0,0010-0,0022
Toisen renkaan sivuvälys	0,0010-0,0022
Öljynsäätörenkaan sivuvälys	0,0003-0,0072

Taulukko 7. Nokan tekniset tiedot - SE 266E

Ilmanotto	Tiedot
Avautuu	24 BTDC
Sulkeutuu	58 ABDC
Kesto	262 °
Maksimaalinen venttiilinos-te	0,658 tuumaa
Venttiilinnostaja TDC:ssä	0,208 tuumaa
Pakokaasu	Tiedot
Avautuu	69 BBDC
Sulkeutuu	17 ATDC
Kesto	266 °
Maksimaalinen venttiilinos-te	0,658 tuumaa
Venttiilinnostaja TDC:ssä	0,178 tuumaa
Nokka-ajoitus @ 0,053 tuumaa epäkeskon nostetta kampiakselin asteina	

HUOLLON KULUMISRAJAT

Käytä kulumisrajoja ohjenuorana osien vaihtamiseen.

HUOMAUTUS

Katso huolto-oppaasta Twin-Cam 96 -moottorin sellaiset tekniset tiedot, joita et löydä seuraavista taulukoista

Taulukko 8. Sylinterit

KOHDE	VAIHDA, JOS KULUMINEN YLITTÄÄ	
	TUUMAA	mm
Kartio	0.002	0.051
Ei enää pyöreä	0.002	0.051
Tiivistys- tai O-renkaiden pintojen vääntyminen: ylä	0.006	0.152
Tiivistys- tai O-renkaiden pintojen vääntyminen: jalusta	0.004	0.102

Taulukko 9. Sylinterinreikä

KOHDE	VAIHDA, JOS KULUMINEN YLITTÄÄ	
	TUUMAA	mm
Vakio	4.062	103.17
0,010" ylikokoinen	4.072	103.43

Taulukko 10. Männät

Männän sovitus sylinteriin (löyhä)	Kulumisraja (tuumaa)
Sovite sylinterissä (löyhä)	0.0061
Mäntätapin sovitus (löyhä)	0.0011
Ylimmän renkaan päätyvälys	0.030
Toisen renkaan päätyvälys	0.034
Öljynsäätörenkaan kiskon välys	0.038
Ylimmän renkaan sivuvälys	0.0030
Toisen renkaan sivuvälys	0.0030
Öljynsäätörenkaan sivuvälys	0.0079

SE120R-SYLINTERIT

Valmistelu

1. Aseta moottoripyörä sopivalle nostolaitteelle.

▲ VAROITUS

Kun huollat polttoainejärjestelmää, älä tupakoi. Pidä se etäällä avotulesta ja kipinöistä. Bensiini on erittäin helposti syttyvää ja räjähtävää, mikä voi aiheuttaa kuoleman tai vakavan loukkaantumisen. (00330a)

▲ VAROITUS

Estä polttoaineen ruiskuaminen poistamalla ilma korkean paineen polttoainejärjestelmästä ennen syöttöputken irrotusta. Bensiini on erittäin helposti syttyvää ja räjähtävää, mikä voi aiheuttaa kuoleman tai vakavan loukkaantumisen. (00275a)

2. Katso ohjeet seuraavien vaiheiden suorittamista varten korjaamokäsikirjasta:
 - a. Irrota satula.
 - b. Tyhjennä ja irrota polttoaineen syöttöputki.

▲ VAROITUS

Irrota pääsulake, jotta moottori ei pääsisi käynnistymään vahingossa ja aiheuttamaan mahdollisesti kuolemaan tai vakavaan loukkaantumiseen johtavaa onnettomuutta. (00251b)

HUOMAUTUS

- **Turvajärjestelmän sireeni VARUSTEENA:** Kun turva-avaimenperä on mukana, käännä virtakytkin ON-asentoon. Katso lisätietoja korjaamokäsikirjasta. Kytke turvajärjestelmä pois käytöstä. Käännä virta pois (OFF). Irrota pääsulake **VÄLITTÖMÄSTI**.
- **ILMAN turvajärjestelmän sireeniä:** Katso korjaamokäsikirja. Irrota pääsulake.

KAIKKI mallit:

3. Katso ohjeet seuraavien vaiheiden suorittamista varten korjaamokäsikirjasta:
 - a. Poista kojelauta (mikäli asennettuna) polttoainesäiliöstä.
 - b. Irrota polttoainesäiliö.
4. Nosta moottoripyörä

Irrota moottorin osat

1. Katso korjaamokäsikirjaa Irrota olemassa oleva ilmanpuhdistinyksikkö.
2. Poista olemassa oleva pakojärjestelmä huolto-oppaan ohjeiden mukaisesti.
3. Pura moottorin yläpääh. Katso huolto-oppaan moottori-osiot.

Asenna moottorin yläosan osat

HUOMAUTUS

- Katso Kuva 1 . Sylinterin 103,1 mm:n (4,060") pohjatiiviste (1), ja sylinterinkannen tiiviste (2) poistavat tarpeen O-renkaille. Älä käytä O-renkaita sylinterin kiinnitystappien päällä.
 - Kun asennat uutta pohjan tiivistettä (1), asenna kohokuvioitu puoli alaspäin ja kovera puoli ylöspäin.
1. Tutustu korjaamokäsikirjaan. Kokoa moottori seuraavalla muutoksella:
 - a. Kokoa moottorin yläosa sarjan mukana toimitettujen pohjatiivisteiden ja kansitiivisteiden avulla. Katso korjaamokäsikirjan MOOTTORI-osio.

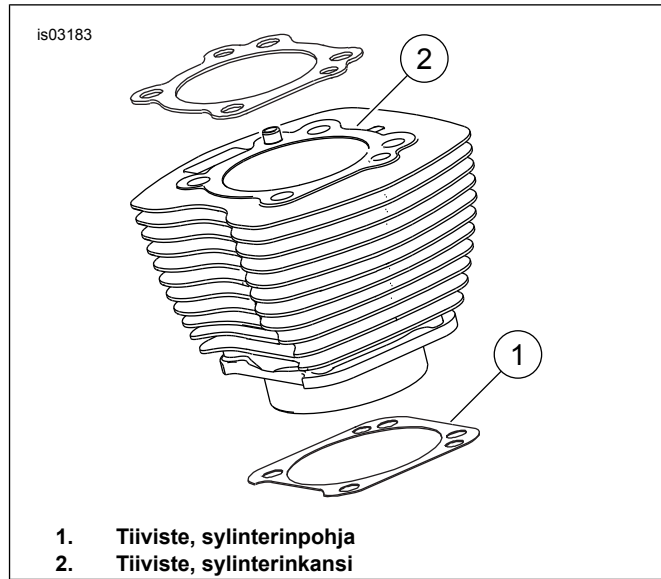

Kuva 1. Sylinteritiivisteet

Lopullinen kokoonpano

1. Asenna polttoainesäiliö. Katso lisätietoja korjaamokäsikirjasta.
2. Katso lisätietoja korjaamokäsikirjasta. Asenna pääsulake.

▲ VAROITUS

Kun olet asentanut satulan, nosta sitä ylöspäin ja varmista, että se on lukittunut paikalleen. Satulan liikkuminen ajon aikana voi aiheuttaa moottoripyörän hallinnan menettämisen, mikä voi johtaa kuolemaan tai vakavaan loukkaantumiseen. (00070b)

3. Asenna satula. Katso lisätietoja korjaamokäsikirjasta.

SE120R-MÄNTÄ

Katso korjaamokäsikirjan MOOTTORI-osio.

Männän asentaminen

▲ VAROITUS

Jotta moottori ei pääsisi käynnistymään vahingossa, mikä saattaa johtaa kuolemaan tai vakavaan loukkaantumiseen, irrota akkukaapelit (miinuskaapeli (-) ensin), ennen kuin jatkat. (00307a)

▲ VAROITUS

Irrota miinuskaapeli (-) ensin. Jos positiivinen (+) kaapeli osuu pyörän runkoon, kun negatiivinen (-) kaapeli on liitetty, syntyy kipinöitä, jotka voivat aiheuttaa akun räjähtämisen, mikä voi johtaa kuolemaan tai vakavaan loukkaantumiseen. (00049a)

1. Katso lisätietoja korjaamokäsikirjasta. Irrota satula. Kytke irti molemmat akkukaapelit, negatiivinen kaapeli ensin. Säilytä kaikki satulan kiinnitysosat.

▲ VAROITUS

Kun huollat polttoainejärjestelmää, älä tupakoi. Pidä se etäällä avotulesta ja kipinöistä. Bensiini on erittäin helposti syttyvää ja räjähtävää, mikä voi aiheuttaa kuoleman tai vakavan loukkaantumisen. (00330a)

2. Katso MOOTTORI-osio: MOOTTORIPYÖRÄN RIISUMINEN HUOLTOA VARTEN ja YLÄOSAN PERUSKORJAUS, PURKU -osiot huolto-oppaassa, kun haluat irrottaa sylinterinkannet, sylinterit ja männät.
3. Noudata ohjeita MOOTTORI-osiossa: OSAKOKOONPANON HUOLTO JA KORJAUS, YLÄOSA/SYLINTERI/YLEMPI LIITÄNTÄTANKO -osiot huolto-oppaassa, kun haluat tarkastaa osat manuaalisesti.
4. Katso MOOTTORI-osio: OSAKOKOONPANON HUOLTO JA KORJAUS, SYLINTERI -osiot huolto-oppaassa, kun haluat ohjeita poraamiseen ja hiontaan.

HUOMAUTUS

- Asenna ylärenkas (rumpumainen) ja toinen renkas (kartiomainen Napier) N-merkintä ylöspäin. Öljyrenkaiden kiskot voidaan asentaa kummin päin tahansa.
- 103,1 mm:n (4,060") sylinterin pohjan tiivisteet ja sylinterinkannen tiivisteet (2) poistavat tarpeen O-renkaille (osnumero 11273). Älä käytä O-renkaita sylinterin ohjaus- tai kiinnitystappien päällä.
- Kun asennat uutta pohjatiivistettä, asenna sen kohokuvioitu puoli alaspäin ja kovera puoli ylöspäin.

HUOMAUTUS

Männän ja sylinterin sovituksen tarkastaminen tässä kohdassa Taulukko 11 mukaan, on viitteeksi.

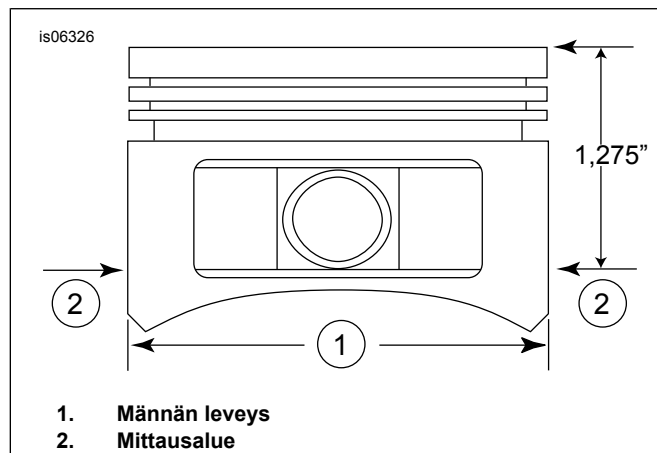

Kuva 2. Männän mitat

5. Katso Kuva 2 . Mittaa männän leveys (1), 90-astetta vaakasuoraan männän tapin reiän molemmilta puolilta ja 32,38 mm (1,275") alas männän kannen (2) (päällinen) pinnasta. Katso Taulukko 11 :stä ohjeet männän ja sylinterin sovitteeseen tässä kohdassa.

6. Tämän sarjan männät ovat erityisesti etu- ja takasyylintereitä varten. Asenna mäntä, joka on merkitty tekstillä "FRONT" etusylinteriin niin, että nuoli osoittaa moottorin etuosaa kohti. Asenna mäntä, joka on merkitty tekstillä "REAR" takasyylinteriin niin, että nuoli osoittaa moottorin etuosaa kohti.
7. Katso MOOTTORI-osio: YLÄOSAN PERUSKORJAUS, KOKOAMINEN-osio huolto-oppaassa, kun haluat tutustua männän, sylinterin ja sylinterinkannen asennusmenettelyihin.

Taulukko 11. Tekniset tiedot

Mäntä:	Vapaa tila (tuumaa)
Männän sovitus sylinteriin (löyhä)	0,0026-0,0036
Mäntätapin sovitus (löyhä)	0,0003-0,0008
Ylimmän renkaan päätyvälys	0,012-0,020
Toisen renkaan päätyvälys	0,016-0,024
Öljysäätörenkaan kiskon välys	0,008-0,0028
Ylimmän renkaan sivuvälys	0,0010-0,0022
Toisen renkaan sivuvälys	0,0010-0,0022
Öljysäätörenkaan sivuvälys	0,0003-0,0072

Taulukko 12. Kulumisrajat

Männän sovitus sylinteriin (löyhä)	Kulumisraja (tuumaa)
Sovite sylinterissä (löyhä)	0.0061
Mäntätapin sovitus (löyhä)	0.0011
Ylimmän renkaan päätyvälys	0.030
Toisen renkaan päätyvälys	0.034
Öljysäätörenkaan kiskon välys	0.038
Ylimmän renkaan sivuvälys	0.0030
Toisen renkaan sivuvälys	0.0030
Öljysäätörenkaan sivuvälys	0.0079

Männän tapin varmistinrenkaan (Circlip) asennus

HUOMAUTUS

Varmistinrenkaan aukon on oltava suoraan ylös- tai suoraan alas-asennossa.

1. Katso Kuva 3 . Aseta varmistinrenkaan (1) avoin pää männän tappijäkisteeseen ympärillä olevan uran (3) loveen (2) siten, että aukko on asennuksen yhteydessä suoraan ylös- tai suoraan alas-asennossa.
2. Katso Kuva 4 . Aseta peukalosi (1) kuvan osoittamalla tavalla. Paina lujasti, kunnes noin 85% varmistinrenkaasta (2) istuu urassa.
3. Älä naarmuta tai hankaa mäntää. Kiilaa varmistinrenkas pienikärkisellä ruuvimeisselillä loppuun uraan. Toista jäljellä oleville varmistinrenkaille.

HUOMAUTUS

Varmista, että männän varmistinrenkas on täysin paikallaan, tai SYNTYY MOOTTORIVAURIO.

4. Katso MOOTTORI-osio: MOOTTORIPYÖRÄN KOKOAMINEN PURKAMISEN JÄLKEEN -osio huolto-oppaassa antaa ohjeet lopullisen uudelleen kokoamisen toimenpiteitä varten.

is02626

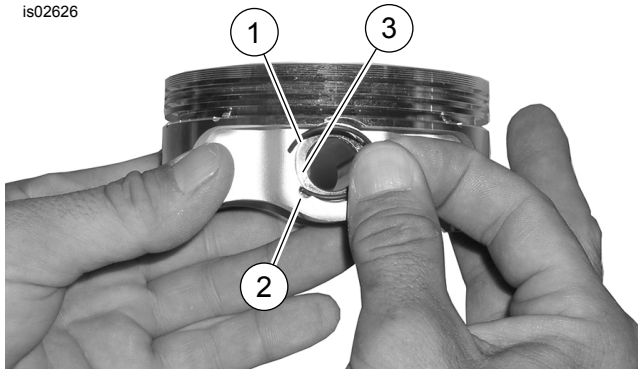

1. Varmistinrenkas
2. Kolo
3. Ura

Kuva 3. Lukkorengas ja mäntä

is02627



1. Puolipyöreän fasetin suuntaus
2. Lukkorengaasta 85% istuu

Kuva 4. Asenna lukkorengas

is06003b

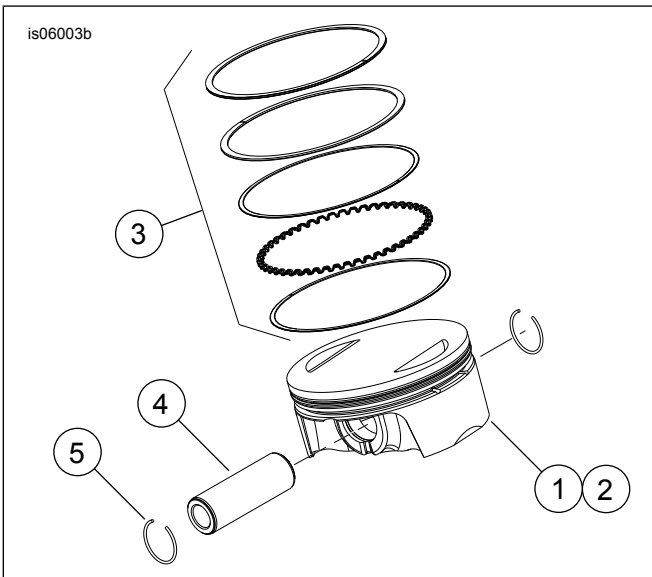

Kuva 5. Mäntäkokoontapano

Taulukko 13. Mäntäkokoontapano

Kohde	Kuvaus (määrä)
1	Mäntä (etu, vakio)
2	Mäntä (taka, vakio)
3	• Rengassarja, vakio (2)
4	• Männän nasta (2)
5	• Varmistinrenkas (4)
1	Mäntä (etu, +0,010)
2	Mäntä (taka, +0,010)
3	• Rengassarja +0,010 (2)
4	• Männän nasta (2)
5	• Varmistinrenkas (4)

TYÖNTÖTANKOJEN VAIHTAMINEN/HUOLTO

1. Katso korjaamokäsikirjan MOOTTORI-osio.

HUOMAUTUS

Noudata huolto-ohjeita työntötankojen asentamisessa tai irrottamisessa. Työntötangot on merkitty "INT" (imu) ja "EXH" (pakokaasu).

Työntötangot ovat suuntaisia. Varmista, että työntötankojen isommat päät on asennettu alas nostinpistokkeisiin.

is06297

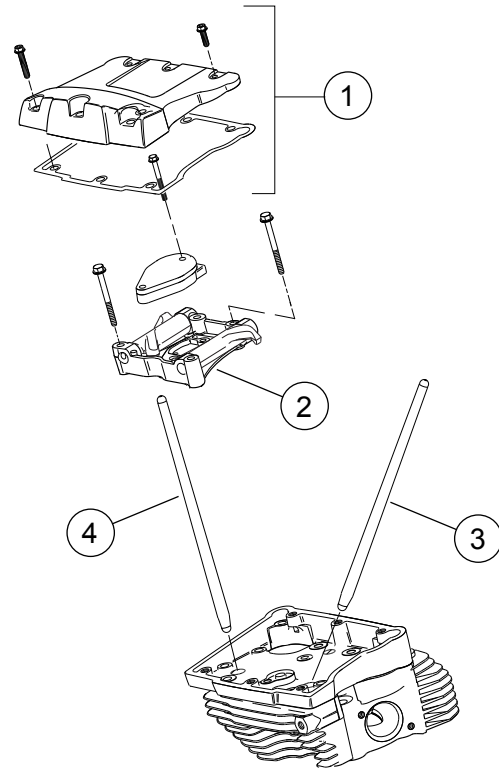

1. Keinuivun kansikokoontapano
2. Keinuvarren tukilevykokoontapano
3. Taka-imun työntötanko
4. Taka-pakokaasun työntötanko

Kuva 6. Työntötangot

is06774

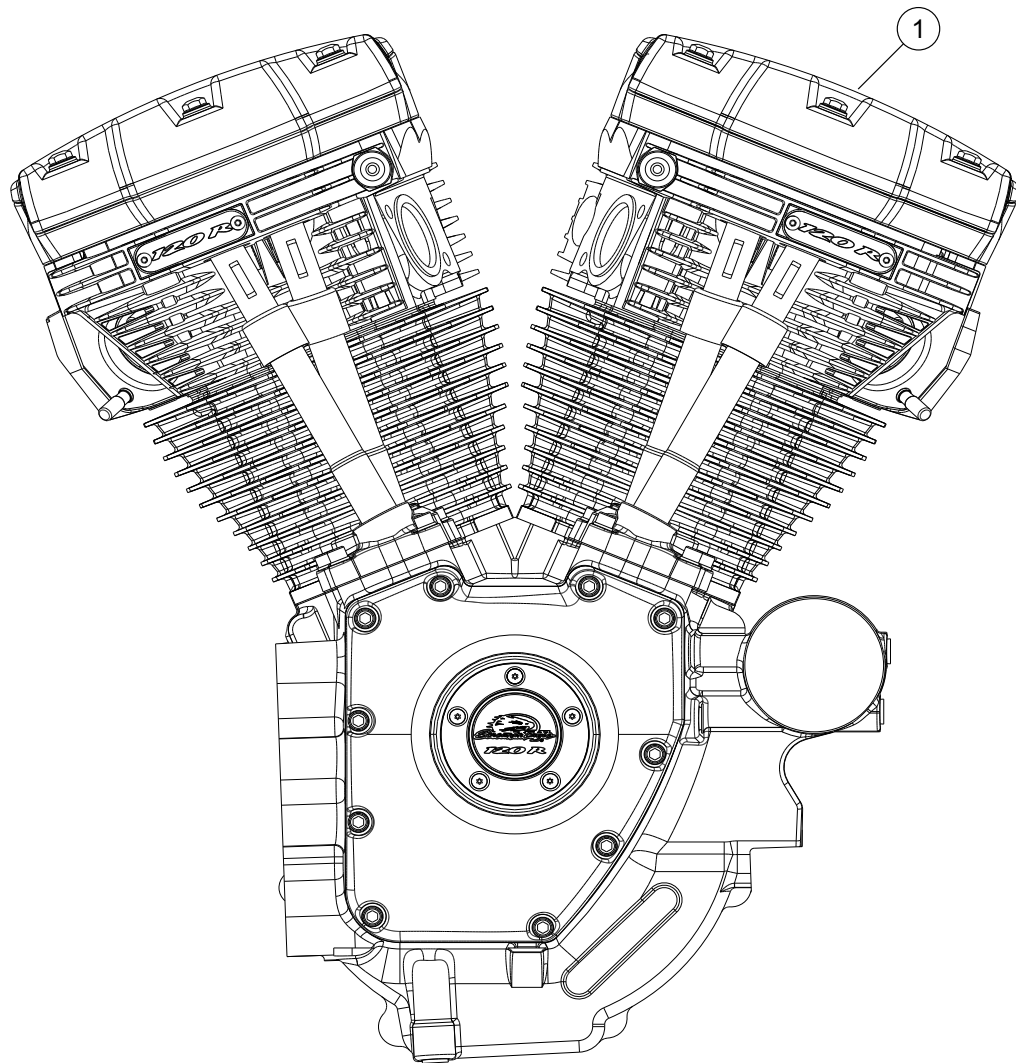

Kuva 7. Moottorikokoonpano, SE Pro 120R -moottorin rakennussarja (Alpha), kokonainen

Taulukko 14. Huolto-osat, SE Pro 120R -moottorin rakennussarja (Alpha)

Kohde	Kuvaus (määrä)	Osanumero
1	Moottorikokoonpano, täydellinen	19220-16

HUOLTO-OSAT

is07340a

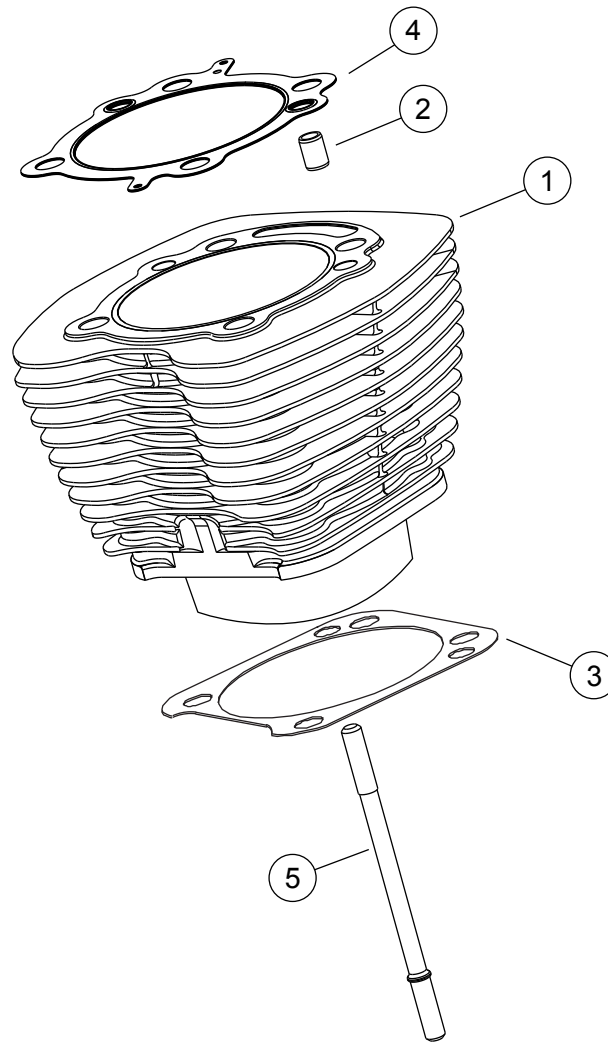

Kuva 8. SE120R Screamin' Eagle Pro -moottorin rakennussarjan (Alpha) sylinterit

Taulukko 15. Huolto-osat, SE120R Screamin' Eagle Pro -moottorin rakennussarjan (Alpha) sylinterit

Kohde	Kuvaus (määrä)	Osanumero
1	Screamin' Eagle -sylinterisarja, 103,1 mm (4,060") (musta). Sisältää sekä etu- että takasyliinterit, osat 2-4, laipallinen kuusiokantaruuvi (osanumero 1105) ja tiivistelevy (osanumero 1086A).	16550-04C
2	• Lieriösokka, rengas (4)	16595-99A
3	• Tiiviste, sylinterinpohja (2)	16736-04A
4	• Suojukset, sylinterinkannet (2)	16104-04
5	Tappi, sylinteri (8)	16834-99A
6	Tiivistesarja, moottorin peruskorjaus (ei kuvassa). Ei sisällä sylinterikannen tiivistettä, pohjan tiivistettä tai venttiilin varsien tiivisteitä.	17053-99C
7	Tiivistesarja, yläpää (ei kuvassa). Ei sisällä sylinterikannen tiivistettä, pohjan tiivistettä tai venttiilin varsien tiivisteitä.	17052-99C

HUOLTO-OSAT

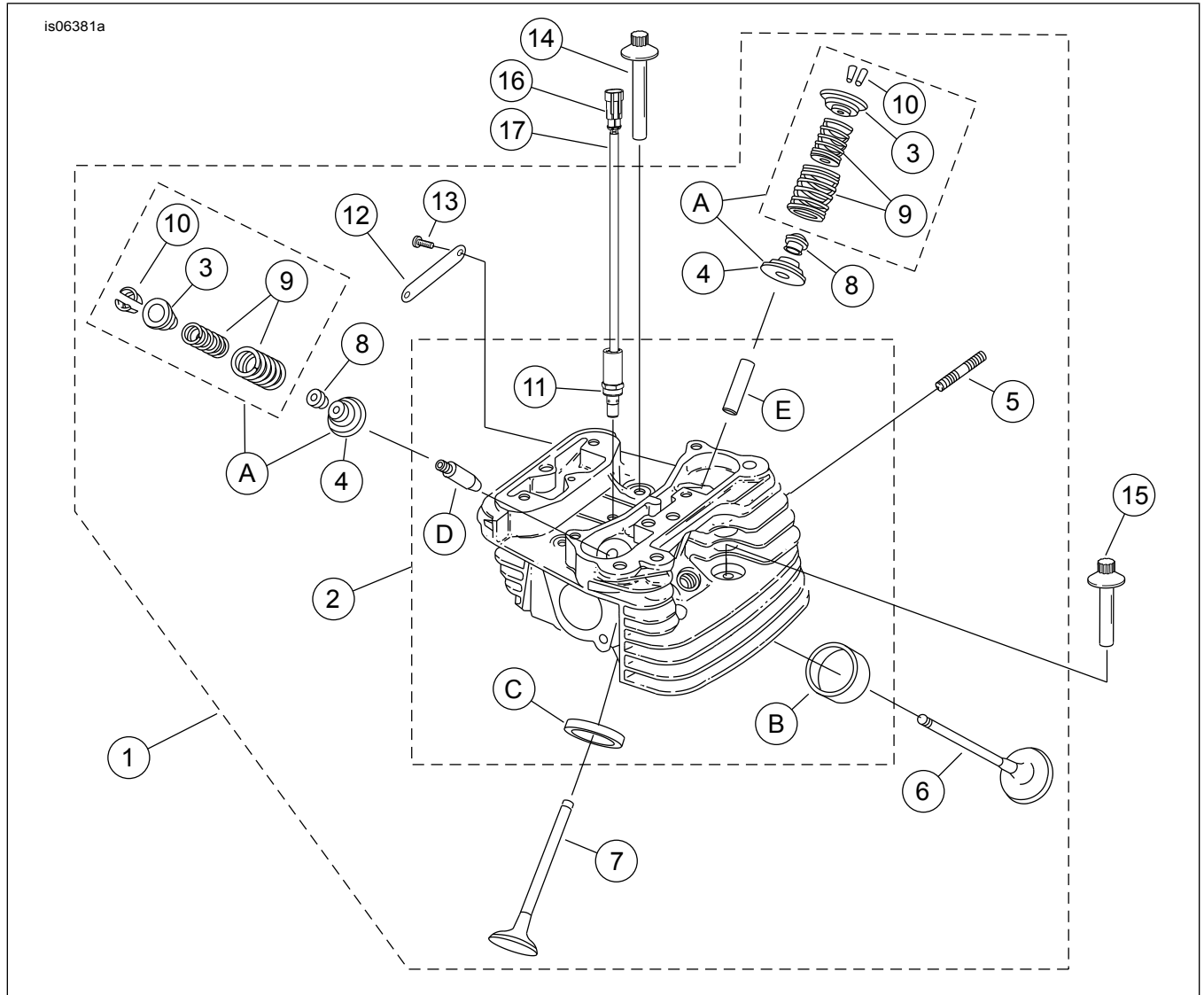

Kuva 9. SE120R Screamin' Eagle Pro -moottorin rakennussarjan (Alpha) sylinterinkannet ja venttiilit

HUOLTO-OSAT

Taulukko 16. Huolto-osat, SE120R Screamin' Eagle Pro -moottorin rakennussarjan (Alpha) sylinterinkannet ja venttiilit

Kohde	Kuvaus (määrä)	Osanumero
1	Sylinterikansien asennus, takana (sisältää kohteet 2-13) Sylinterikansien asennus edessä (sisältää kohteet 2-13)	17444-10 17443-10
2	• Sylinterinkansi (työstetty, jossa kohteet 11, B, C, D ja E asennettuina)	Ei myytävänä erikseen
3	• Kaulus, venttiilinjousi, ylempi (4). Sisältyy kohteeseen A.	Ei myytävänä erikseen
4	• Kaulus, venttiilinjousi, alempi (4). Sisältyy kohteeseen A.	Ei myytävänä erikseen
5	• Tappi, pakokaasuaukko (4)	16715-83
6	• Imuventtiili (2)	18190-08
7	• Pakoventtiili (2)	18183-03
8	• Tiiviste, venttiili (4)	18046-98
9	• Venttiilinjousiyksikkö (4). Sisältyy kohteeseen A	Ei myytävänä erikseen
10	• Pidike, venttiilin kaulus (8). Sisältyy myös kohteeseen A	18240-98
11	• Solenoidi, automaattinen puristuksen vapautus (ACR) (2)	28861-07A

Taulukko 16. Huolto-osat, SE120R Screamin' Eagle Pro -moottorin rakennussarjan (Alpha) sylinterinkannet ja venttiilit

Kohde	Kuvaus (määrä)	Osanumero
12	• Koristemerkki, 120R (2)	17136-10
13	• Ruuvi, kupukanta, TORX (4)	25800017
14	Ruuvi, sisäkierre, 81 mm (33/16") pitkä (4)	16478-85A
15	Ruuvi, sisäkierre, 47,6 mm (1 7/8 in) pitkä (4)	16480-92A
16	Liitinkotelo, kaksisuuntainen	72009-05
17	Johdon tiiviste, 16-20 AWG (4)	72011-05
18	Sytytystulppa, Screamin' Eagle (2) (ei kuvassa)	32186-10
Huoltosarjat:		
A	Venttiilinjousisarja, Screamin' Eagle	18281-02A
Seuraavat Screamin' Eaglen osat ovat saatavilla erikseen:		
B	Satula, imuventtiili	18191-08
C	Satula, pakoverventtiili	18048-98A
D	Venttiilin ohjain, imu (huolto varten)	
	• (+0,003")	18158-05
	• (+0,001")	18154-05
E	Venttiilin ohjain, pakokaasu (huolto varten)	
	• (+0,003")	18157-05
	• (+0,002")	18155-05
	• (+0,001")	18153-05

is06384c

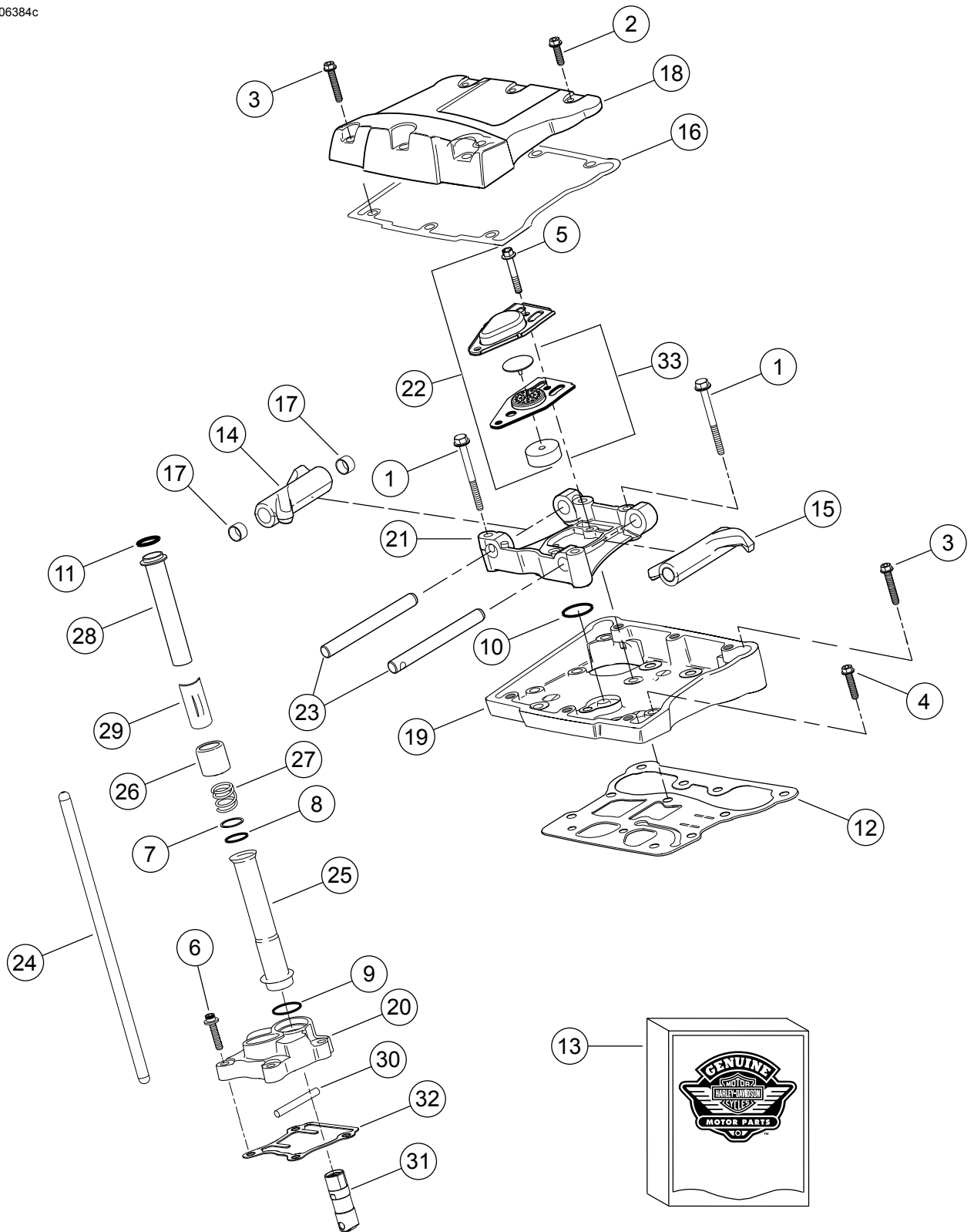

Kuva 10. SE120R Screamin' Eagle Pro -moottorin rakennussarjan (Alpha) keinuivut ja työntötangot

HUOLTO-OSAT

Taulukko 17. Huolto-osat, SE120R Screamin' Eagle Pro -moottorin rakennussarjan (Alpha) keinuviivut ja työntötangot

Kohde	Kuvaus (määrä)	Osanumero
1	Kantaruuvi, kuusiolaippapää, 5/16-18x63,5 mm (2,5"), luokka 8 lukituspinnalla (8)	1039
2	Ruuvi, sisäinen/ulkoinen kuusiolaippapää, 5/16-18x25,4 mm (1,0"), lukituspinnalla (6)	3692A
3	Ruuvi, sisäinen/ulkoinen kuusiolaippapää, 5/16-18x44,4 mm (1,75"), lukituspinnalla (10)	3693A
4	Ruuvi, kuusiolaippapää SEMS, 5/16-18x31,8 mm (1,25"), lukituspinnalla (8)	3736B
5	Ruuvi, kuusiolaippapää, 1/4-20x42,9 mm (1,69"), luokka 8, lukituspinnalla, (4)	4400
6	Kantaruuvi, kuusiokolokanta, lämpökäsitelty aluslevy, 1/4-20x25,4 mm (1,0"), lukituspinnalla (6)	4741A
7	Välikappale, 0,79 mm (0,031") paksu (4)	6762B
8*	O-rengas, työntötangon suojuus, 17 mm (0,674") ID, ruskea (4)	11132A
9*	O-rengas, työntötangon suojuus, 22 mm (0,862") ID, ruskea (4)	11145A
10*	O-rengas, 15,5 mm (0,612") ID, musta (2)	11270
11*	O-rengas, 17 mm (0,371") ID, keltainen (4)	11293
12	Tiiviste, keinuviivukotelo (2)	16719-99B
13	Tiivistesarja, nokkahuolto (sisältää kohteet, jotka on merkitty *-merkillä)	17045-99D
14	Keinuvarsi (etuimu, takapakoputkisto), holkeilla (2)	17360-83A
15	Keinuvarsi (takaimu, etupakoputkisto), holkeilla (2)	17375-83A
16*	Tiiviste, keinuviivun kansi (2)	17386-99A
17	Holkki, keinuvarsi (8)	17429-91
18	Keinuviivun kansi, (kromi) (2)	17572-99
19	Keinuviivukotelo, (kromi) (2)	17578-10
20	Nostimen kansi, etu (kromi) Nostimen kansi, taka (kromi)	17964-99 17966-99
21	Tuki, keinuvarsi (2)	17594-99
22*	Huohotinkokoonpano (2). Sisältää kohdat 5 ja 33.	17025-03A
23	Akseli, keinuvarsi (4)	17611-83
24	Perfect Fit -työntötankosarja (+0,030 tuumaa)	18401-03
25	Kansi, työntötanko, alempi (4)	17939-99
26	Korkki, kannen jousi (4)	17945-36B
27	Jousi, työntötangon kansi (4)	17947-36
28	Kansi, työntötanko ylempi (4)	17948-99
29	Pidätin, jousikansi (4)	17968-99
30	Nasta, pyörintäestotanko (2)	18535-99
31	Epäkeskokytkin, rulla (4)	18572-13
32	Tiiviste, venttiilinvälyksen kansi (2)	18635-99B
33	Läppäkokoonpano, huohotin, huohottimen venttiilillä ja suodattimella (2)	26500002

HUOLTO-OSAT

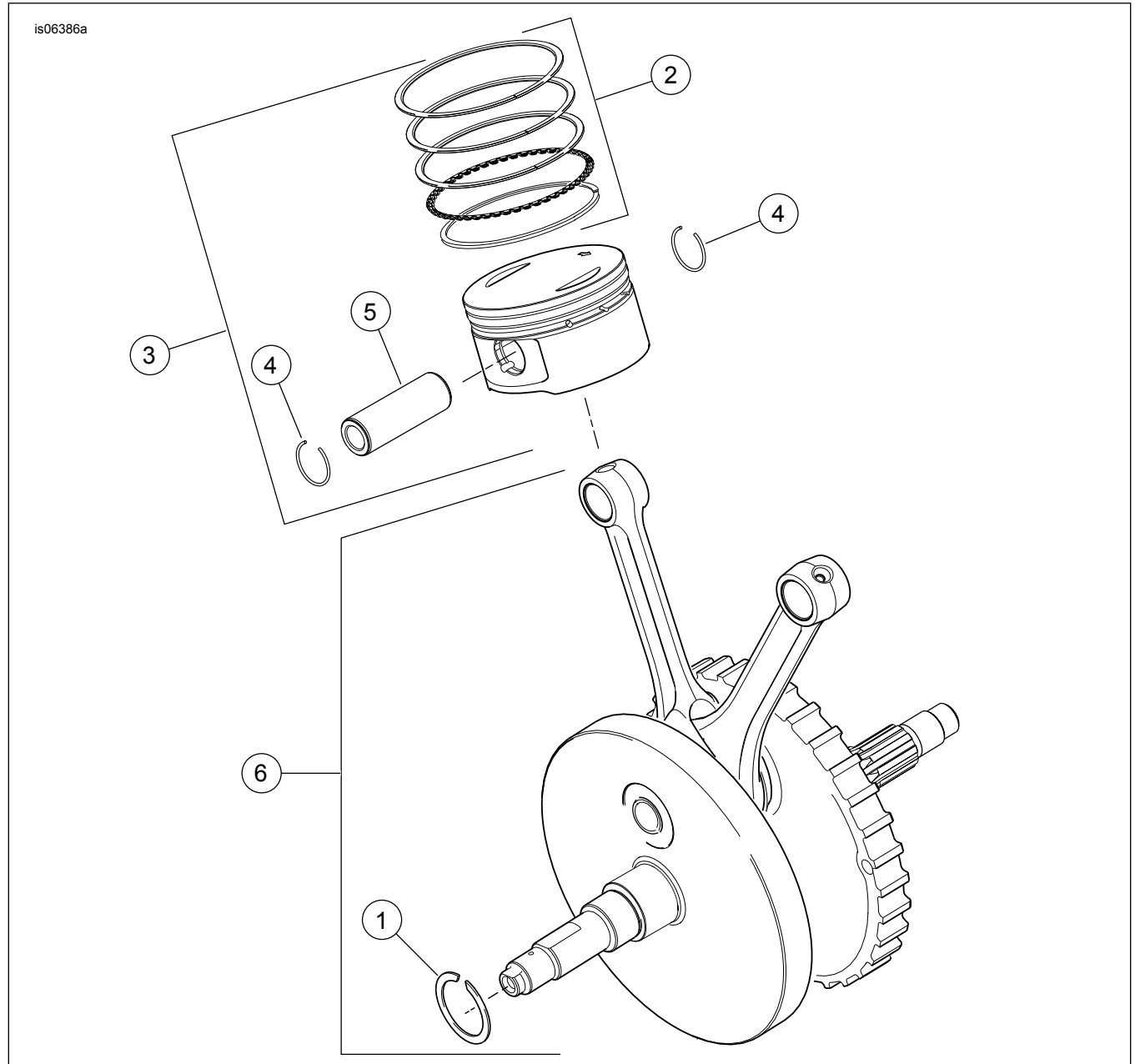

Kuva 11. SE120R Screamin' Eagle Pro -moottorin rakennussarjan (Alpha) männät ja vauhtipyörä

Taulukko 18. Huolto-osat, SE120R Screamin' Eagle Pro -moottorin rakennussarjan (Alpha) männät ja vauhtipyörä

Kohde	Kuvaus (määrä)	Osanumero
1	Pidikerengas	11177A
2	Männän rengassarja, vakio (2) Mäntä rengassarja, 0,254 mm (0,010") ylikokoinen (2)	22526-10 22529-10
3	Mäntäsarja, etu ja taka, rengassarjoilla, männän tapilla ja lukkorenkailla, vakio Mäntäsarja, etu ja taka, rengassarjoilla, männän tapeilla ja lukkorenkailla, 0,254 mm (0,010") ylikokoinen	22574-10 22576-10
4	Lukkorengas, männän tappi (4)	22097-99
5	Männän nasta (2)	22310-10
6	Vauhtipyörän kokoonpanosarja (4-5/8 iskuri)	23893-10A

HUOLTO-OSAT

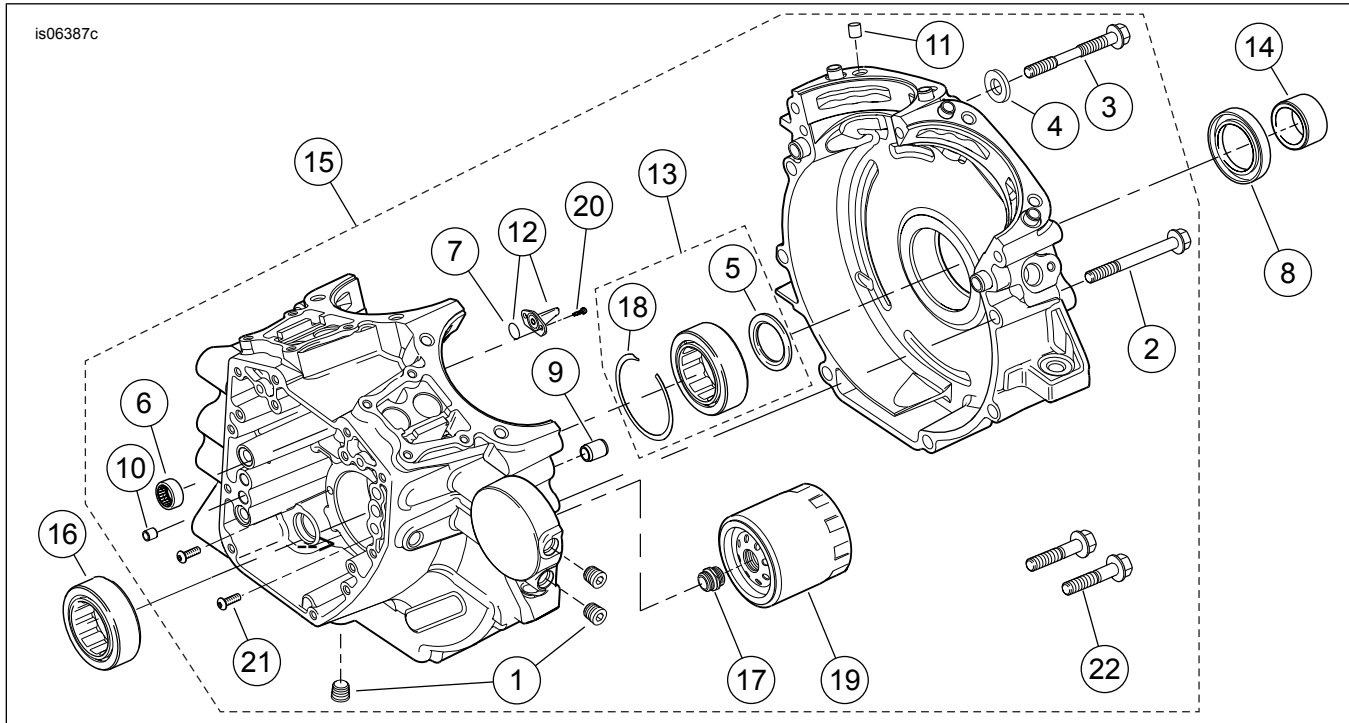

Kuva 12. SE120R Screamin' Eagle Pro -moottorin rakennussarjan (Alpha) kampikammio, moottoriöljysuodatin ja jäähdytin

Taulukko 19. Huolto-osat, SE120R Screamin' Eagle Pro -moottorin rakennussarjan (Alpha) kampikammio, moottoriöljysuodatin ja jäähdytin

Kohde	Kuvaus (määrä)	Osanumero
1	Tulppa (3)	765
2	Ruuvi, kuusiolaippapää, 5/16-18x76 mm (3,0") pitkä (8)	895
3	Ruuvi, kampikammion yläkeskipiste	1105
4	Tiivistealuslevy	1086A
5	Aluslevy, 32 mm (1,2") id, 46 mm (1,8") OD, 3,2 mm (0,12") paksu (2). Myös osa kohdetta 13.	8972
6	Neulalaakerisarja, nokka-akseli (2) (Jokaisessa sarjassa on kaksi laakerikokoonpanoa)	24018-10
7	O-rengas (2). Sisältyy myös kohteeseen 12.	10930
8	Öljytiiviste	12068
9	Lieriösokka, 14,158 mm (0,557") Dx19 mm (0,75") pitkä (2)	16574-99A
10	Lieriösokka, 9,525 mm (0,375") Dx10,16 mm (0,40") pitkä (2)	16589-99A
11	Lieriösokka, 11,074 mm (0,436") Dx15,5 mm (0,61") pitkä (4)	16595-99A
12	Männän jäähdytyssuihku (2) (sisältää kohteen 7)	22315-06A
13	Laakerisarja, vasen puoli (sisältää kohteen 5, kohteen 18, laakerin 24605-07 ja laakerin sisemmän kiskon)	24004-03B
14	Välikappale, hammaspyöräakseli	24009-06
15	Kampikammiosetti (musta) (sisältää kohteet 1, 2, 3, 4, 6, 9, 10, 11, 12, 16, 18, 20, 21 ja 22)	24601-10B
16	Laakeri, pää (oikea puoli)	24604-00D
17	Sovitin, öljynsuodatin	26352-95A
18	Pidikerengas. Myös osa kohdetta 13.	35114-02
19	Öljynsuodatin (kromi)	63798-99A
20	Kantaruuvi, TORX [®] -kanta, 8-32x9,525 mm (0,375") pitkä (4)	68042-99
21	Ruuvi, laakerin pidätin, TORX [®] -kupukantapäätä, 1/4-20x11,1 mm (0,44") pitkä (2)	703B
22	Ruuvi, kuusiolaippapää, aluslevyllä, 3/8-16x40,4 mm (1,59"), luokka 8, lukituspinnalla (2)	3983

HUOLTO-OSAT

1020542

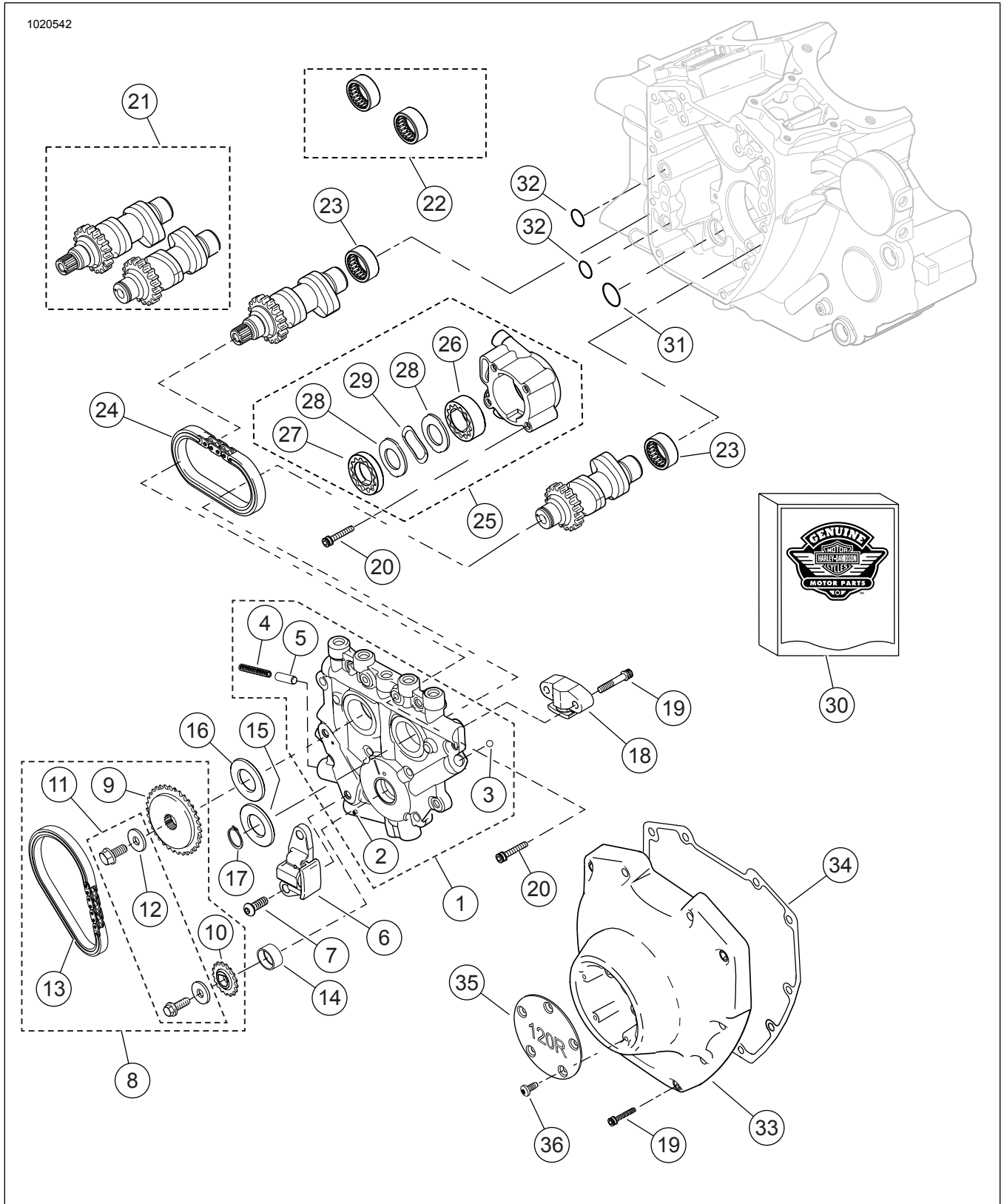

Kuva 13. SE120R Screamin' Eagle Pro -moottorin rakennussarjan (Alpha) nokka-akselit ja nokka-akselin kansi

HUOLTO-OSAT

Taulukko 20. Huolto-osat, SE120R Screamin' Eagle Pro -moottorin rakennussarjan (Alpha) nokka-akselit ja nokka-akselin kansi

Kohde	Kuvaus (määrä)	Osanumero
1	Nokan tukilevykokoontapano (sisältää kohteet 2-5)	25400019
2	• Rullasokka	601
3	• Pallo (12) (vain 1 huollettavissa)	8873
4	• Jousi, varoventtiili	26210-99
5	• Varoventtiili, öljypumppu	26400-82B
6	Ketjun jännitin, ensisijainen nokkaohjauksen ketju	39968-06
7	Ruuvi, ensisijainen nokkaketjun jännitin (2)	942
8	Nokka-akselin ketju- ja kiinnityssarja (sisältää kohteet 9-13)	25585-06
9	• Ketjupyörä, nokka-asema, 34 T	25728-06
10	• Ketjupyörä, nokkaohjaus (kampiakselissa), 17 T	25673-06
11	• Nokkaohjauksen vetopyörän kiinnityssarja	25566-06
12	• --- Aluslevy, 9,5 mm (0,38") IDx28,6 mm (1,13") ODx5,6 mm (0,22") paksu	6294
13	• Ketju, ensisijainen nokkaohjaus	25675-06
14	Holkki, kampiakseli	Ei myytävänä erikseen
15	Välike, nokkaohjauksen ketjupyörän suuntaus 2,54 mm /0,100") paksu	25729-06
16	Välike, nokkaohjauksen vetopyörän tasaus, 2,54 mm (0,100") paksu (käytä tarpeen mukaan)	25729-06
	Välike, nokkaohjauksen vetopyörän tasaus, 2,79 mm (0,110") paksu (käytä tarpeen mukaan)	25731-06
	Välike, nokkaohjauksen vetopyörän tasaus, 3,05 mm (0,120") paksu (käytä tarpeen mukaan)	25734-06
	Välike, nokkaohjauksen vetopyörän tasaus, 3,3 mm (0,130") paksu (käytä tarpeen mukaan)	25736-06
	Välike, nokkaohjauksen vetopyörän tasaus, 3,56 mm (0,140") paksu (käytä tarpeen mukaan)	25737-06
	Välike, nokkaohjauksen vetopyörän tasaus, 3,81 mm (0,150") paksu (käytä tarpeen mukaan)	25738-06
17	Pidikerengas	11461
18	Ketjun jännitin, toissijainen nokkaohjauksen ketju	39969-06
19	Ruuvi, toissijainen nokkakiristin (2)	4740A
	Ruuvi, nokan kansi (10)	4740A
	1/4-20x31,8 mm (1,25") pitkä, luokka 8, pyälletty, lukituspinnalla	
20	Ruuvi, kuusiokolopää, 1/4-20x25,4 mm (1,0") pitkä, lukituspinnalla (10)	4741A
21	Nokka-akselisarja, edessä ja takana, SE266E	25494-10
22	Neulalaakerisarja, nokka-akseli (sisältää kaksi kappaletta kohdetta 23)	24018-10
23	• Laakeri, neula, täysi varustus (2)	Ei myytävänä erikseen
24	Ketju, toissijainen nokkaohjaus	25683-06
25	Öljypumppukokoontapano (sisältää kohteet 26-29)	26037-06
26	• Geroottorikokoontapano, paluu	26278-06
27	• Geroottorikokoontapano, paine	26281-06
28	• Erotinlevy, geroottori (2)	26282-06
29	• Jousi, erotin	40323-00
30	Tiivistesarja, nokan huolto (sisältää kohteen 31 ja taulukossa 16 *-merkillä merkityt kohteet)	17045-99D
31	• O-rengas, 17 mm (0,671") ID, keltainen	11293
32	O-rengas, 9,2 mm (0,362") ID, ruskea (2)	11301
33	Nokkakansi, (kromi)	25369-01B
34	Tiiviste, nokan kansi	25244-99A
35	Kansi, ajastin, 120R	25495-10
36	Ruuvi, TORX-pää, 8-32x0,375 tuumaa pitkä (5)	68042-99