



BOOM! AUDIO的下部挡风板扬声器安装套件

概述

该套件中的Boom!™ 音频系统扬声器搭配Stage I或Stage II系统使用。

这些扬声器的设计用于适配Twin-Cooled™车型的下部挡风板。

套件编号

76000660, 76000734

车型

关于车型适配信息，请参见P&A零售目录或访问www.harley-davidson.com上的Parts and Accessories(零件与附件)部分(仅限英文)。

安装要求

需要先后或同时安装Stage I或Stage II挡风板放大器工具包。

FLHXSE车型需要模板和盖套件(零件编号76000734)。

FLTRUSE车型需要跳线(零件编号69200489)和互联件(零件编号69200714)。

带Stage I系统的摩托车需要扬声器扩展工具包来支持六个或八个扬声器。

带Stage II系统的摩托车需要单独购买下部放大器工具包(零件编号76000277A)和下部扬声器安装工具包(零件编号76000586)。

2015及更新款FLXSE车型必须使用该工具包中的模板进行放大器安装。

注意

必须由哈雷戴维森经销商更新收音机EQ后才能操作音频系统。在更新收音机EQ之前操作音频系统会立即损坏扬声器。(00645d)

关于使用Digital Technician® II诊断工具更新收音机EQ：

- 建议在安装扬声器之前进行更新
- 在操作音频系统之前必须进行。
- 仅在哈雷戴维森授权经销商处有售。

警告

骑手和乘客的安全取决于此套件的正确安装。采用相关维修手册程序。如果您没有能力执行此程序或者没有正确的工具，可请哈雷戴维森经销商执行此安装。此套件安装不当可能造成死亡或重伤。(00333b)

注意

此说明书引用了维修手册信息。此安装需要该年款/车型摩托车维修手册。哈雷戴维森经销商处有售。

电气过载

注意

添加过多的电气附件可能使摩托车的充电系统过载。若任一时间同时工作的全部电气附件消耗的电流超出车辆的充电系统能够产生的电流，可导致电池放电并造成车辆电气系统的损坏。(00211d)

警告

安装任何电气附件时，一定要确保不超过保护要修改的受影响电路的保险丝或断路器的最大额定安培值。超过最大安培值可导致电气故障，从而有可能造成死亡或重伤。(00310a)

与此套件一起安装的放大器需要电气系统额外提供高达8安的电流。

套件内容：

参见图4和表1。

准备

警告

为了防止车辆意外启动而造成死亡或重伤，请先拆下主保险丝，然后再继续。(00251b)

1. 参见维修手册。拆下保险丝。
2. 所有车型：如果同时安装Stage I或Stage II放大器/扬声器套件，应立即完成挡风板安装。
3. 卸下并丢弃两个下部挡风板检修门。拆下外侧挡风板。参见维修手册。

注意

就放大器和线束而言，此工具包安装相同于风冷车型下部扬声器安装，不同之处在于挡风板下部无需打孔即可供电线穿过。

- a. 带Stage I系统的摩托车：安装扬声器扩展工具包可以考虑此6或8扬声器设置。
- b. 带Stage II系统的摩托车：拆下右侧边箱。拆下座椅。拆下侧盖。参见维修手册。

安装扬声器

1. 参见图4。
 - a. 带Stage I系统的摩托车：将线束(10)上的小接线端引线布设到较低的挡风板。

- b. 带Stage II系统的摩托车：线束(10)无用，可以被丢弃。根据放大器安装工具包中的说明对车辆侧线束进行布线。不要在下部挡风板上钻任何洞。

2. 所有车型：沿着主线束将线束布设至转向头的右侧。
3. 牵引线束穿过挡风板。确定不会干扰转向。挡风板下部箱室内部允许保留大约此长度的电线：
36 cm (14 in)
4. 找到扬声器。安装时旋转，让高音扬声器置于外侧。
5. 参见图1。牵引线穿过小型开口(2)。防止电线与通风口(4)接触和通风口控件(3)接触。
6. 在另一侧重复此操作。
7. 安装通向扬声器背部的交叉板的线束。留出足够的松弛度，便于使扬声器移除，以检修冷却剂瓶。
8. 在另一侧重复此操作。
9. 使用线缆扎带(5)固定导线。
10. 将扬声器卡扣到位。



图1。扬声器导线布设

安装放大器

Stage I:

除了CV0 Ultra以外的所有车型：找到主放大器的连接器[313]后扬声器输出。

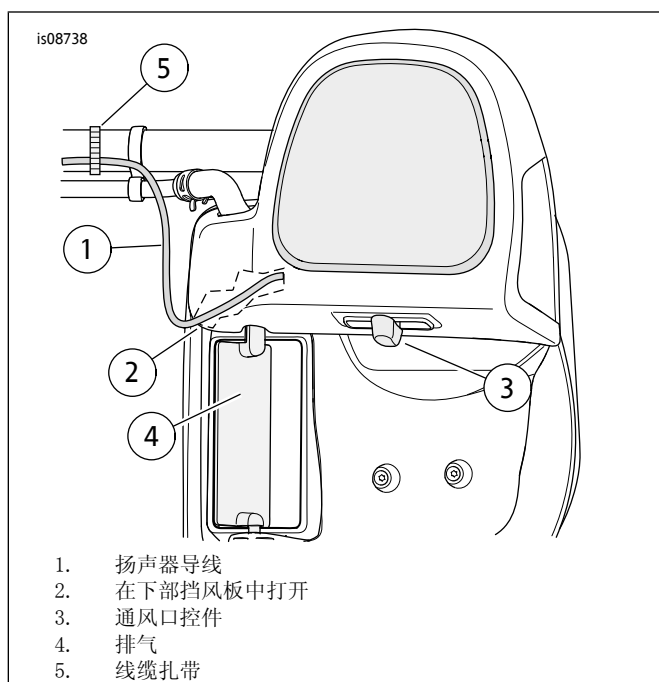
将连接器[313]插入线束(10)。参见图4。转至该文件的完成部分。

CV0 Ultra 车型：除非已经安装，否则要将互联件(零件编号6920714)插入乘客座椅后的连接器[162]。

将4向插座侧连接至扬声器扩展音频线束[297]。将4向引脚侧连接至跳线插座侧(零件编号69200489)。将跳线的引脚侧从此工具包连接至线束(10)。

除非事先安装，否则将4向引脚侧Molex连接器[296](座椅下)连接到扬声器扩展工具包的4向插座侧连接器[296]。

Stage II:

注意

所有车型：双向高音喇叭连接器[36RT和37LT]不用于stage II应用。使用胶带盖住连接器端。使用线缆扎带进行盘起和固定。

除了2015年及以后款FLHXSE的所有车型：转至该文件的“完成”部分。

2015年及以后款FLHXSE：遵照本工具包中的说明以及模板和安装工具包(零件编号76000734)中的说明。

2019年款FLHXSE:

废弃Stage II下部挡风板扬声器工具包中包含的模板。使用此工具包中包含的模板。参见图2。

1. 参见图3。使用模板(1)为下部挡风板放大器18路法兰连接器[289-1]切割边箱中的开口。
 - a. 来自原厂设备(OE)安装的边箱盖。右侧扬声器电线可以位于连接器切口位置。拆下OE线束和4向连接器。
 - b. 将模板置于边箱上。对准套环(2)和锁扣紧固件(3)开口。使用胶带(10)将模板固定到位。
 - c. 在模板对侧粘贴遮蔽胶带，减少损坏边箱外侧油漆的可能性。
 - d. 将切口轮廓(4)画在边箱上。将切口轮廓(7)画在边箱上。将切割轮廓(9)描绘到边箱上。
 - e. 为连接器凸缘安装位置钻出两个9/32 in (7.25 mm) 孔(5)。为连接器凸缘安装位置钻出五个3/16 in (4.5 mm? 5 mm? 哪个更好?) 孔(6)。为连接器凸缘安装位置钻出五个3/16 in (4.5 mm?) (5 mm?) 孔(8)。
 - f. 拆下模板。使用气锯等工具切除连接器切口(4)。用边箱线束上的18路法兰连接器[289-1A]检查开口(4)的尺寸(参见图4，项目7)。必要时按照模板修磨孔的形状。

2016年款及之后FLHXSE:

废弃Stage II下部挡风板扬声器套件中包含的模板。使用此工具包中包含的模板。参见图2。

1. 参见图3。使用模板(1)为下部挡风板放大器18路法兰连接器[289-1]切割边箱中的开口。
 - a. 沿切割线(11)切割模板的底部。废弃模板的底部。
 - b. 来自原厂设备(OE)安装的边箱盖。此连接器保持原状。
 - c. 将模板置于边箱上。对准套环(2)和锁扣紧固件(3)开口。使用胶带(10)将模板固定到位。
 - d. 在模板对侧粘贴遮蔽胶带，减少损坏边箱外侧油漆的可能性。

- e. 将切口轮廓(4)画在边箱上。将切口轮廓(7)画在边箱上。
- f. 为连接器凸缘安装位置钻出两个9/32 in (7.25 mm) 孔(5)。为连接器凸缘安装位置钻出五个3/16 in (4.5 mm?) (5 mm?) 孔(6)。
- g. 拆下模板。使用气锯等工具切除连接器切口(4)。用边箱线束上的18路法兰连接器[289-1A]检查开口(4)的尺寸(参见图4, 项目7)。必要时按照模板修磨孔的形状。
- h. 安装18路连接器[289-1]后: 通过在适当的位置卡扣到位在其上安装连接器盖(12)。使用放大器安装套件随附的线缆扎带和粘性底座保护好包内的线束。根据该工具包中的说明完成Stage II放大器的安装。

为四路连接器[289-2]剪开口:

参见图3: 项目6和7。

1. 使用之前画出的轮廓和定位孔为上部四路带凸缘连接器[289-2]钻孔。
 - a. 为连接器切口(7)使用阶梯钻头制作一个7/8 in (22 mm?) (22.5 mm?) 孔。
 - b. 使用锉刀锉平孔的顶部。
 - c. 试装连接器[289-2]。必要时按照模板修磨孔的形状。



图2。2015年款及之后的FLHXSE(大道滑翔CV0)



图3。右边箱开口和钻孔线束安装

完成

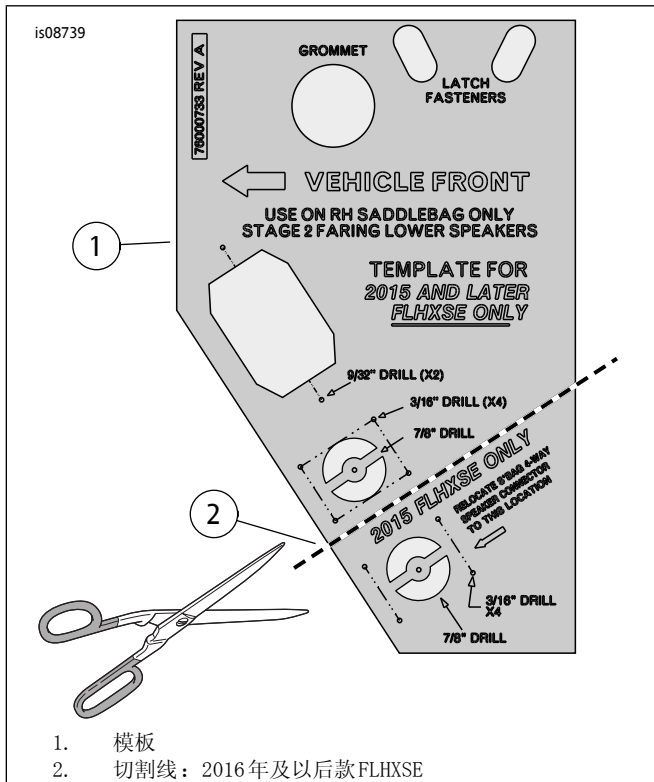
注意

为避免对音响系统造成潜在损坏, 连接电池线缆之前, 应确保点火开关处于OFF(关闭)位置。

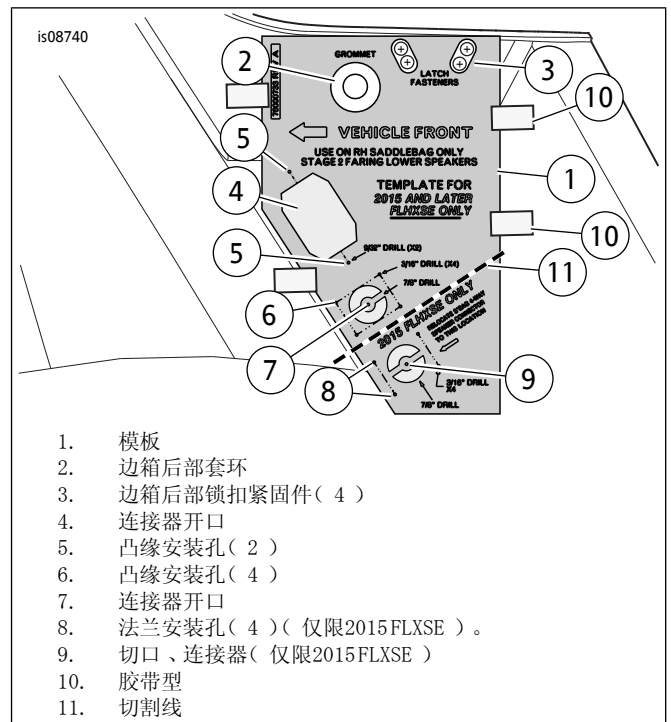
警告

先连接电池正极(+)线缆。如果负极(-)线缆已连接, 正极(+)线缆接地会产生火花, 引起电池爆炸, 造成重伤或死亡。(00068a)

1. 在电池接线端涂敷少量凡士林油或防腐材料。
2. 遵循维修手册安装ECM盒。
3. 参见维修手册。安装座椅。安装好座椅之后向上拉动座椅, 确保固定牢靠。
4. 安装主保险丝。
5. 请哈雷戴维森经销商使用Digital Technician II更新收音机EQ。

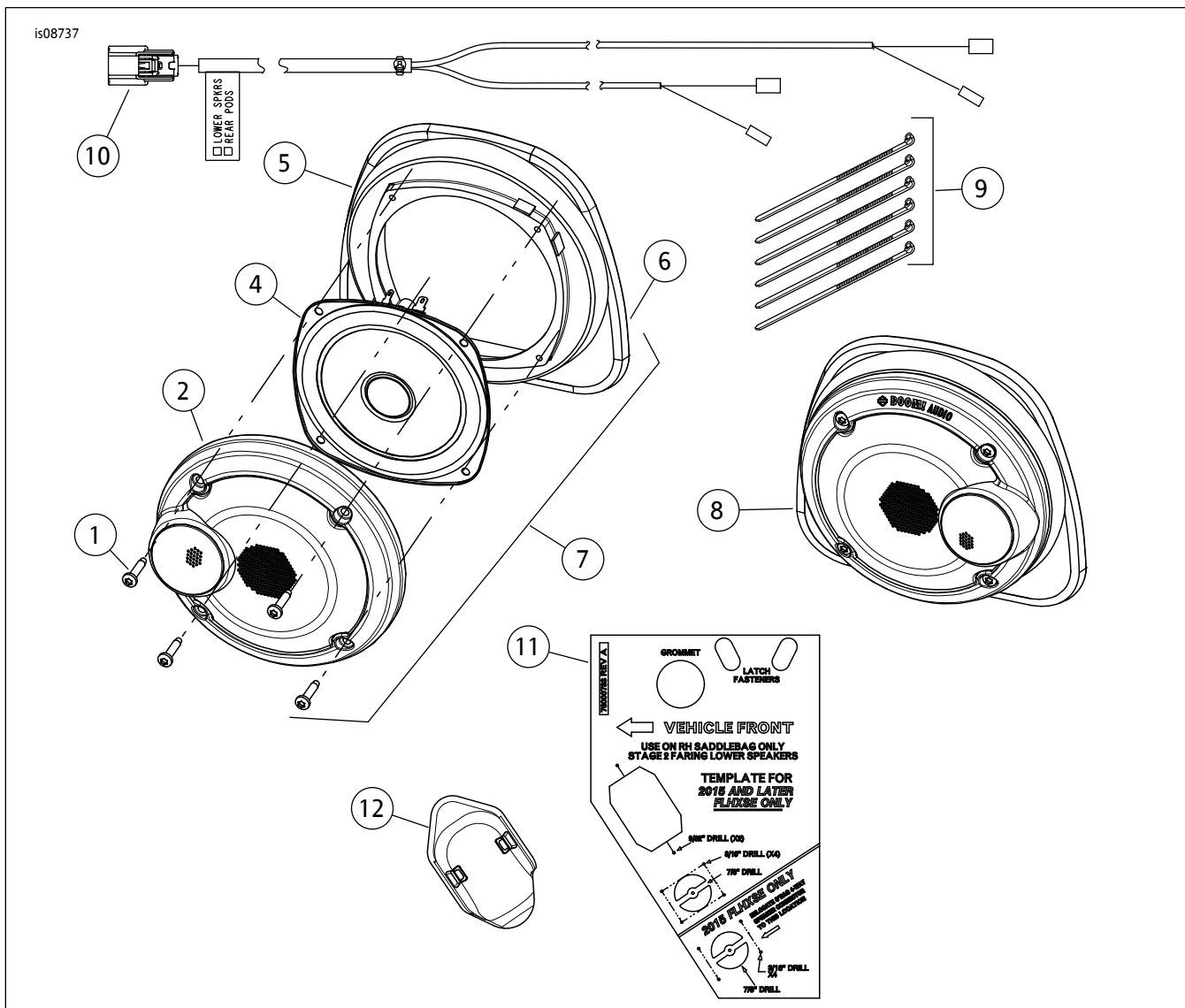

图4。维修零件，下部挡风板扬声器

表1。维修零件

套件	项目	名称(数量)	零件编号
工具包 76000660	1	螺丝, #8x1/2in(8)	不单独出售
	2	扬声器格栅组件, 左侧	76000664
	3	扬声器格栅组件, 右侧(未显示)	76000667
	4	下部扬声器, Stage1或2(2)	76000672
	5	音箱底架(2)	76000663
	6	面板夹(6)	12200025
	7	扬声器组件, 左侧	不单独出售
	8	音箱组件(右侧)	不单独出售
	9	线缆扎带(6)	10006
	10	线束	69200612
套件76000734	11	模板、钻孔、开口	76000733
	12	连接器盖	69201566