



INSTRUCTIONS

J06244

2015-06-29



MOTEUR COMPLET HAUTE PERFORMANCE SE120R SCREAMIN' EAGLE PRO (BÊTA)

GÉNÉRALITÉS

Numéro de kit

19206-16

Modèles

Pour obtenir des informations sur la configuration des modèles, consulter le catalogue P&A de vente au détail ou la section Parts and Accessories (Pièces et accessoires) sur le site www.harley-davidson.com (en anglais uniquement).

REMARQUE

Ce moteur est conçu pour une utilisation en compétition uniquement ! Retirer l'étiquette des émissions et la plaque d'immatriculation du châssis d'usine.

Table des matières

Tableau 1. SOMMAIRE

Page	Objet
2	INSTALLATION DU MOTEUR SE120R
3	SPÉCIFICATIONS DU MOTEUR SE120R
3	TOLÉRANCES DE FABRICATION
4	COTES DE LIMITE D'USURE
5	CYLINDRES SE120R
6	PISTONS SE120R
8	REMPLACEMENT/ENTRETIEN DES TIGES DE POUSSÉE
9	PIÈCES DE RECHANGE

Exigences relatives à la pose

- **Huile moteur synthétique recommandée** : Screamin' Eagle SYN3[®] 20W50 (no de pièce 99824-03/00QT).
- **Pour les modèles Softail de 2007 à 2011 (sauf FXCW et FXCWC)** : La pose du kit de compensateur de haute capacité SE (no de pièce 40274-08A) est **requis** pour installer ce moteur.
- Un kit d'embrayage qui permet un couple minimum de 190 N m (140 lb pi) est requis. Harley-Davidson recommande d'installer l'embrayage à pression (no de pièce 37000121) et le ressort à diaphragme (no de pièce 37951-98) Screamin' Eagle. Les applications de course de dragster utilisent le kit d'embrayage (no de pièce 37976-08A).
- Corps de papillon SE, boîte de filtre à air et injecteurs à débit élevé. Se reporter au catalogue Screamin' Eagle Pro ou contacter un concessionnaire Harley-Davidson.
- Kit de joints d'échappement SE (no de pièce 17048-98).

- Un refroidisseur d'huile est recommandé. Voir le catalogue P&A de vente au détail ou la section Parts and Accessories (Pièces et accessoires) sur le site www.harley-davidson.com (en anglais seulement).
- PRO Super Tuner SE. Se reporter au catalogue Screamin' Eagle Pro ou contacter un concessionnaire Harley-Davidson.
- Voir les sections correspondantes du manuel d'entretien pour connaître les outils spéciaux nécessaires à la pose de ce kit.

▲ AVERTISSEMENT

La sécurité du conducteur et du passager dépend de la pose correcte de ce kit. Suivre les procédures du manuel d'entretien approprié. Si l'opérateur ne possède pas les compétences requises ou les outils appropriés pour effectuer la procédure, la pose doit être confiée à un concessionnaire Harley-Davidson. Une pose incorrecte de ce kit risque de causer la mort ou des blessures graves. (00333b)

REMARQUE

Cette fiche d'instructions renvoie aux informations du manuel d'entretien. Pour cette pose, il est nécessaire d'utiliser le manuel d'entretien correspondant au modèle ou à l'année du véhicule concerné. Il est disponible auprès d'un concessionnaire Harley-Davidson.

Contenu du kit

Voir :

- Figure 7 et Tableau 14,
- Figure 8 et Tableau 15,
- Figure 9 et Tableau 16,
- Figure 10 et Tableau 17,
- Figure 11 et Tableau 18,
- Figure 12 et Tableau 19,
- Figure 14 et Tableau 21.
- Figure 13 et Tableau 20,

PRÉPARATION

1. Soulever la moto au moyen d'un dispositif de levage approprié.

▲ AVERTISSEMENT

Lors d'opérations d'entretien sur le circuit de carburant, ne pas fumer ni laisser de flammes nues ou d'étincelles à proximité. L'essence est un produit extrêmement inflammable et hautement explosif, qui peut entraîner la mort ou des blessures graves. (00330a)

▲ AVERTISSEMENT

Pour éviter les projections de carburant, purger le carburant à haute pression dans le système avant de déconnecter la conduite d'alimentation. L'essence est un produit extrêmement inflammable et hautement explosif, qui peut entraîner la mort ou des blessures graves. (00275a)

2. Voir le manuel d'entretien et procéder comme suit :
 - a. Déposer la selle.
 - b. Purger et débrancher la conduite d'alimentation en carburant.

▲ AVERTISSEMENT

Pour éviter tout démarrage accidentel de la moto, risquant d'entraîner la mort ou des blessures graves, déposer le fusible principal avant de poursuivre. (00251b)

REMARQUE

- **AVEC sirène de sécurité** : en présence du porte-clés de sécurité, placer l'interrupteur d'allumage en position de marche (ON). Consulter le manuel d'entretien. Désactiver le système de sécurité. Mettre l'interrupteur d'allumage en position arrêt (OFF). Retirer **IMMÉDIATEMENT** le fusible principal.
- **SANS sirène de sécurité** : Consulter le manuel d'entretien. Déposer le fusible principal.

TOUS les modèles :

3. Voir le manuel d'entretien et procéder comme suit :
 - a. Déposer la console d'instruments (le cas échéant) du réservoir de carburant.
 - b. Déposer le réservoir de carburant.
4. Soulever la moto.

DÉPOSE

Dépose du moteur actuel

1. Déposer le moteur du châssis. Voir la section MOTEUR dans le manuel d'entretien.

INSTALLATION DU MOTEUR SE120R

1. Avant d'installer le moteur, s'assurer qu'il n'y a pas de débris ou de produits de contamination dans le système d'alimentation d'huile. Un concessionnaire Harley-Davidson ou un technicien qualifié doit rincer le carter d'huile.
2. Déposer les capuchons/bouchons de passage d'huile à l'interface moteur/boîte de vitesse.
3. Voir la section MOTEUR dans le manuel d'entretien. Poser le moteur dans le châssis.

4. **Pour les modèles Softail de 2007 à 2011 (sauf FXCW et FXCWC)** : Poser le kit de compensateur de haute capacité Screamin' Eagle (acheté séparément), en suivant les instructions incluses dans ce kit. Pour connaître le kit de compensateur approprié, se reporter au catalogue Screamin' Eagle Pro ou contacter un concessionnaire Harley-Davidson. **Pour les modèles Softail de 2012 et plus récents (et tous les modèles FXCW et FXCWC)** : Poser le compensateur d'origine en suivant les instructions dans le manuel d'entretien.

FIN DE LA PROCÉDURE

1. Poser le réservoir de carburant. Consulter le manuel d'entretien.
2. Consulter le manuel d'entretien. Poser le fusible principal.

▲ AVERTISSEMENT

Après avoir posé la selle, essayer de la soulever afin de vérifier qu'elle est verrouillée en position. Pendant la conduite, une selle mal fixée risque de bouger et de provoquer une perte de contrôle, pouvant entraîner la mort ou des blessures graves. (00070b)

3. Poser la selle. Consulter le manuel d'entretien.

AVIS

Il faut réétalonner l'ECM pour installer ce kit. Si le réétalonnage de l'ECM n'est pas effectué correctement, cela peut conduire à des dommages graves du moteur. (00399b)

4. Télécharger le nouvel étalonnage du module de contrôle électronique lors de la pose de ce kit. Se reporter au catalogue Screamin' Eagle Pro ou contacter un concessionnaire Harley-Davidson.
5. Démarrer et faire tourner le moteur. Répéter plusieurs fois pour vérifier le bon fonctionnement.

FONCTIONNEMENT

Voir RÈGLES DE CONDUITE DE RODAGE dans le manuel du propriétaire du véhicule pour le rodage du nouveau moteur.

MAINTENANCE

1. Se reporter au PROGRAMME DE MAINTENANCE dans le manuel d'entretien ou le manuel du propriétaire.
2. Voir la section MOTEUR dans le manuel d'entretien pour les procédures d'entretien appropriées.

SPÉCIFICATIONS DE MOTEUR SE120R

REMARQUE

Les sections suivantes fournissent des renseignements uniques qui ne sont pas disponibles dans la section MOTEUR du manuel d'entretien pour les moteurs bêta Twin Cam 96™ des plates-formes Softail.

Tableau 2. Moteur : Twin Cam SE120R Screamin' Eagle

Article	Spécification	
Taux de compression	10,5:1	
Alésage	4,060 po	103,12 mm
Course	4,625 po	117,48 mm
Cylindrée	119,75 po ³	1 962,39 cm ³
Système de lubrification	Carter sec pressurisé avec refroidisseur d'huile	
Vitesse soutenue maximale du moteur	6 200 tr/min	

TOLÉRANCES DE FABRICATION

Se reporter aux spécifications du moteur Twin Cam 96™ dans le manuel d'entretien pour toute spécification non répertoriée dans les tableaux suivants.

Tableau 3. Culasses

ARTICLE	PO	MM
Guide de soupape dans la culasse (serré)	0,0020 à 0,0033	0,051 à 0,084
Siège de soupape d'admission dans la culasse (serré)	0,004 à 0,0055	0,102 à 0,140
Siège de soupape d'échappement dans la culasse (serré)	0,004 à 0,0055	0,102 à 0,140

Tableau 4. Soupapes

ARTICLE	PO	MM
Jeu dans le guide (admission/échappement)	0,0011 à 0,0029	0,028 à 0,074
Largeur de la selle	0,034 à 0,062	0,86 à 1,57
Dépassement de tige du bossage de culasse	1,990 à 2,024	50,55 à 51,41

Tableau 5. Ressorts de soupape : Spécifications

ARTICLE	PRESSION	DIMENSION
Fermé	79 kg (180 lb)	45,7 mm (1,800 po)
Ouvert	196 kg (500 lb)	29,9 mm (1,177 po)
Longueur au repos	n/a	56,1 mm (2,210 po)

Tableau 6. Pistons

Piston :	Jeu (pouces)
Ajustement piston/cylindre (desserré)	0,0026 à 0,0036
Jeu de l'axe de piston (desserré)	0,0003 à 0,0008
Jeu axial du segment supérieur	0,012 à 0,020
Écartement d'extrémité du deuxième segment	0,016 à 0,024
Jeu du segment racleur d'huile	0,008 à 0,0028
Jeu latéral de segment supérieur	0,0010 à 0,0022
Jeu latéral du deuxième segment	0,0010 à 0,0022
Jeu latéral du segment racleur d'huile	0,0003 à 0,0072

Tableau 7. Spécifications de came – SE266E

Admission	Spécification
S'ouvre	24° BTDC
Se ferme	58° ABDC
Durée	262°
Levée de soupape max.	16,713 mm (0.658 in)
Levée de soupape au PMH	5,283 mm (0.208 in)

Tableau 7. Spécifications de came – SE266E

Admission	Spécification
Échappement	Spécification
S'ouvre	69° BBDC
Se ferme	17° ATDC
Durée	266°
Levée de soupape max.	16,713 mm (0.658 in)
Levée de soupape au PMH	4,521 mm (0.178 in)
Calage de came à 1,346 mm (0.053 in) de la levée de poussoir en degrés de vilebrequin	

COTES DE LIMITE D'USURE

Utiliser les limites d'usure comme guide pour remplacer les pièces.

REMARQUE

Se reporter aux spécifications du moteur Twin Cam 96 dans le manuel d'entretien pour toute spécification non répertoriée dans les tableaux suivants.

Tableau 8. Cylindres

ARTICLE	REEMPLACER SI L'USURE DÉPASSE	
	PO	MM
Conicité	0,002	0,051
Ovalisation	0,002	0,051
Gauchissement du joint ou des surfaces de joints toriques : Haut	0,006	0,152
Gauchissement du joint ou des surfaces de joints toriques : base	0,004	0,102

Tableau 9. Alésage de cylindre

ARTICLE	REEMPLACER SI L'USURE DÉPASSE	
	PO	MM
Standard	4,062	103,17
0,0254 cm (0,010 po) surdimensionné	4,072	103,43

Tableau 10. Pistons

Ajustement piston/cylindre (desserré)	Limite d'usure (pouces)
Jeu dans le cylindre (desserré)	0,0061
Jeu de l'axe de piston (desserré)	0,0011
Jeu axial du segment supérieur	0,030
Écartement d'extrémité du deuxième segment	0,034
Jeu du segment racleur d'huile	0,038
Jeu latéral de segment supérieur	0,0030
Jeu latéral du deuxième segment	0,0030
Jeu latéral du segment racleur d'huile	0,0079

CYLINDRES SE120R

Préparation

1. Soulever la moto au moyen d'un dispositif de levage approprié.

▲ AVERTISSEMENT

Lors d'opérations d'entretien sur le circuit de carburant, ne pas fumer ni laisser de flammes nues ou d'étincelles à proximité. L'essence est un produit extrêmement inflammable et hautement explosif, qui peut entraîner la mort ou des blessures graves. (00330a)

▲ AVERTISSEMENT

Pour éviter les projections de carburant, purger le carburant à haute pression dans le système avant de déconnecter la conduite d'alimentation. L'essence est un produit extrêmement inflammable et hautement explosif, qui peut entraîner la mort ou des blessures graves. (00275a)

2. Voir le manuel d'entretien et procéder comme suit :
 - a. Déposer la selle.
 - b. Purger et débrancher la conduite d'alimentation en carburant.

▲ AVERTISSEMENT

Pour éviter tout démarrage accidentel de la moto, risquant d'entraîner la mort ou des blessures graves, déposer le fusible principal avant de poursuivre. (00251b)

REMARQUE

- **AVEC sirène de sécurité** : en présence du porte-clés de sécurité, placer l'interrupteur d'allumage en position de marche (ON). Consulter le manuel d'entretien. Désactiver le système de sécurité. Mettre l'interrupteur d'allumage en position arrêt (OFF). Retirer **IMMÉDIATEMENT** le fusible principal.
- **SANS sirène de sécurité** : Consulter le manuel d'entretien. Déposer le fusible principal.

TOUS les modèles :

3. Voir le manuel d'entretien et procéder comme suit :
 - a. Déposer la console d'instruments (le cas échéant) du réservoir de carburant.
 - b. Déposer le réservoir de carburant.
4. Soulever la moto.

Dépose des composants du moteur

1. Voir le manuel d'entretien. Déposer l'ensemble de filtre à air existant.
2. Déposer le système d'échappement présent en suivant le manuel d'entretien.
3. Démontez la partie supérieure du moteur. Consulter les sections relatives au moteur dans le manuel d'entretien.

Pose des composants de la partie supérieure du moteur

REMARQUE

- Voir Figure 1. Le joint de base de cylindre (1) de 103,1 mm (4.060 in) et le joint de culasse (2) éliminent la nécessité des joints toriques. Ne pas utiliser de joints toriques sur les goujons de cylindre ou les emboîtements de cylindre.

- Lors de l'installation d'un nouveau joint de base (1), l'installer avec le côté gaufré vers le bas et le côté concave vers le haut.

1. Se référer au manuel d'entretien. Monter le moteur avec les modifications suivantes :
 - a. Monter la partie supérieure du moteur en utilisant les joints de base et les joints de culasse fournis dans le kit. Voir la section MOTEUR dans le manuel d'entretien.

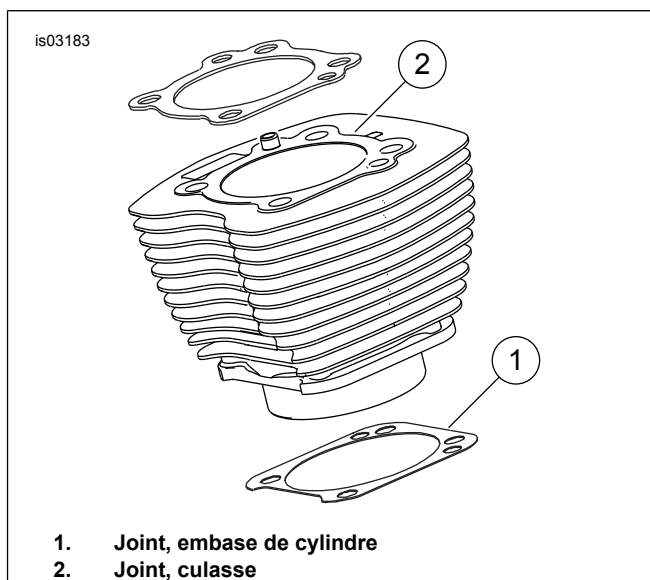

Figure 1. Joints de cylindre

Montage final

1. Poser le réservoir de carburant. Consulter le manuel d'entretien.
2. Consulter le manuel d'entretien. Poser le fusible principal.

▲ AVERTISSEMENT

Après avoir posé la selle, essayer de la soulever afin de vérifier qu'elle est verrouillée en position. Pendant la conduite, une selle mal fixée risque de bouger et de provoquer une perte de contrôle, pouvant entraîner la mort ou des blessures graves. (00070b)

3. Poser la selle. Consulter le manuel d'entretien.

PISTON SE120R

Voir la section MOTEUR dans le manuel d'entretien.

Pose du piston

▲ AVERTISSEMENT

Pour éviter tout démarrage accidentel du véhicule, qui risque de causer la mort ou des blessures graves, déconnecter les câbles de batterie (en commençant par le câble négatif (-)) avant de continuer. (00307a)

▲ AVERTISSEMENT

Commencer par débrancher le câble négatif (-) de la batterie. Si le câble positif (+) touche la masse alors que le câble négatif (-) est branché, des étincelles risquent de provoquer une explosion de la batterie pouvant entraîner la mort ou des blessures graves. (00049a)

1. Consulter le manuel d'entretien. Déposer la selle. Débrancher les deux câbles de la batterie en commençant par le câble négatif. Conserver toute la visserie de montage de la selle.

▲ AVERTISSEMENT

Lors d'opérations d'entretien sur le circuit de carburant, ne pas fumer ni laisser de flammes nues ou d'étincelles à proximité. L'essence est un produit extrêmement inflammable et hautement explosif, qui peut entraîner la mort ou des blessures graves. (00330a)

2. Se reporter aux sections MOTEUR : DÉSHABILLAGE DE LA MOTO POUR L'ENTRETIEN et RÉVISION COMPLÈTE DE LA PARTIE SUPÉRIEURE, DÉMONTAGE dans le manuel d'entretien pour consulter les procédures de dépose des culasses, des cylindres et des pistons.
3. Suivre les procédures indiquées dans la section MOTEUR : ENTRETIEN ET RÉPARATION DE SOUS-ENSEMBLE, sections PARTIE SUPÉRIEURE/CYLINDRE/BIELLE SUPÉRIEURE du manuel d'entretien pour l'inspection des pièces.
4. Consulter la section MOTEUR : ENTRETIEN ET RÉPARATION DES SOUS-ENSEMBLES, CYLINDRE dans le manuel d'entretien pour consulter les instructions d'alésage et d'aiguisage.

REMARQUE

- Poser le segment supérieur (à face cylindrique) et le second segment (Napier à face conique) avec la marque « N » vers le haut. Les rails de segment d'huile peuvent être installés avec l'un ou l'autre côté en haut.
- Les joints de base de cylindre de 103,1 mm (4.060 in) et les joints de culasse inclus dans le kit éliminent le besoin d'utiliser des joints toriques (no de pièce 11273). **Ne pas utiliser de joints toriques sur les goujons de cylindre ou les emboîtements de cylindre.**
- Lors de l'installation d'un nouveau joint de base, l'installer avec le côté gaufré vers le bas et le côté concave vers le haut.

REMARQUE

La vérification de l'ajustement piston/cylindre à cet emplacement selon les Tableau 11 se fait à titre de référence.

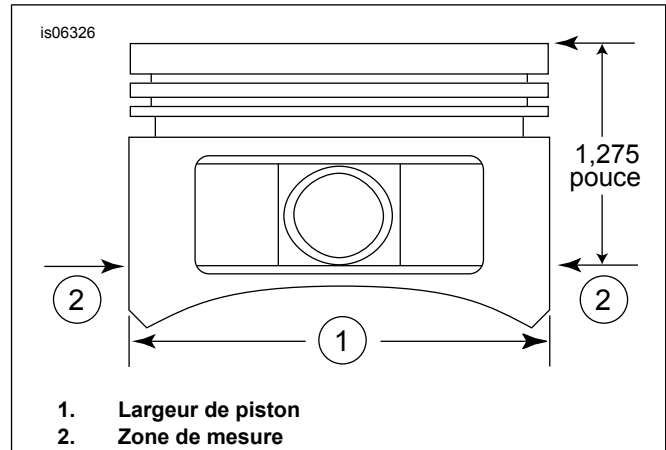

Figure 2. Dimensions de piston

5. Voir Figure 2. Mesurer la largeur du piston (1), 90 degrés à l'horizontale des deux côtés du trou d'axe de piston et à 32,38 mm (1.275 in) vers le bas à partir de la surface de plateau (supérieure) du piston (2). Pour connaître l'ajustement piston/cylindre à cet emplacement, voir la section Tableau 11.
6. Les pistons de ce kit sont différents à l'avant et à l'arrière. Poser le piston marqué « FRONT » (avant) dans le cylindre avant avec la flèche dirigée vers l'avant du moteur. Poser le piston marqué « REAR » (arrière) dans le cylindre arrière avec la flèche dirigée vers l'avant du moteur.
7. Se reporter aux sections MOTEUR : RÉVISION COMPLÈTE DE LA PARTIE SUPÉRIEURE, MONTAGE dans le manuel d'entretien pour consulter les procédures d'installation des pistons, des cylindres et des culasses.

Tableau 11. Spécifications

Piston :	Jeu (pouces)
Ajustement piston/cylindre (desserré)	0,0026 à 0,0036
Jeu de l'axe de piston (desserré)	0,0003 à 0,0008
Jeu axial du segment supérieur	0,012 à 0,020
Écartement d'extrémité du deuxième segment	0,016 à 0,024
Jeu du segment racleur d'huile	0,008 à 0,0028
Jeu latéral de segment supérieur	0,0010 à 0,0022
Jeu latéral du deuxième segment	0,0010 à 0,0022
Jeu latéral du segment racleur d'huile	0,0003 à 0,0072

Tableau 12. Cotes de limite d'usure

Ajustement piston/cylindre (desserré)	Limite d'usure (pouces)
Jeu dans le cylindre (desserré)	0,0061
Jeu de l'axe de piston (desserré)	0,0011
Jeu axial du segment supérieur	0,030
Écartement d'extrémité du deuxième segment	0,034
Jeu du segment racleur d'huile	0,038
Jeu latéral de segment supérieur	0,0030
Jeu latéral du deuxième segment	0,0030
Jeu latéral du segment racleur d'huile	0,0079

Pose de l'anneau de retenue d'axe de piston

REMARQUE

L'ouverture de l'anneau de retenue doit être à la position de 12 h ou de 6 h une fois installé.

1. Voir Figure 3. Insérer l'extrémité ouverte de l'anneau de retenue (1) dans l'encoche (2), sur la rainure (3), autour du bossage de l'axe de piston, de façon que l'ouverture soit à la position de 12 h ou de 6 h une fois installé.
2. Voir Figure 4. Placer le pouce (1) comme indiqué. Appuyer fermement jusqu'à ce qu'environ 85 % de l'anneau de retenue (2) soit installé dans la rainure.
3. Ne pas érafler ni rayer le piston. Utiliser un tournevis à petite lame pour enfoncer l'anneau de retenue dans le reste de la rainure. Répéter la procédure pour les autres anneaux de retenue.

REMARQUE

Veiller à ce que l'anneau de retenue du piston soit complètement emboîté, sinon le MOTEUR SERA ENDOMMAGÉ.

4. Se reporter aux sections MOTEUR : ASSEMBLAGE DE LA MOTOCYCLETTTE APRÈS LE DÉMONTAGE dans le manuel d'entretien pour les procédures finales de remontage.

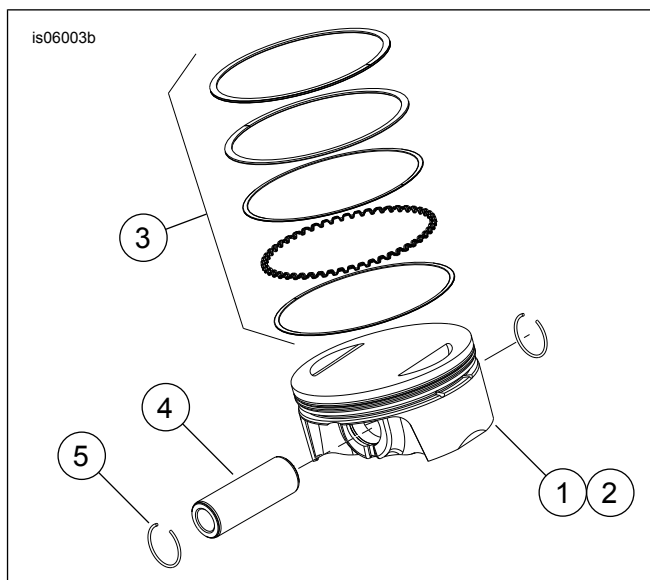

Figure 5. Ensemble du piston

Tableau 13. Ensemble du piston

Article	Description (quantité)
1	Piston (avant, standard)
2	Piston (arrière, standard)
3	• Jeu de segments, standard (2)
4	• Axe de piston (2)
5	• Anneau de retenue (4)
1	Piston (avant, + 0,25 mm (+ 0,010 po))
2	Piston (arrière, + 0,25 mm (+ 0,010 po))
3	• Jeu de segments, + 0,010 (2)
4	• Axe de piston (2)
5	• Anneau de retenue (4)

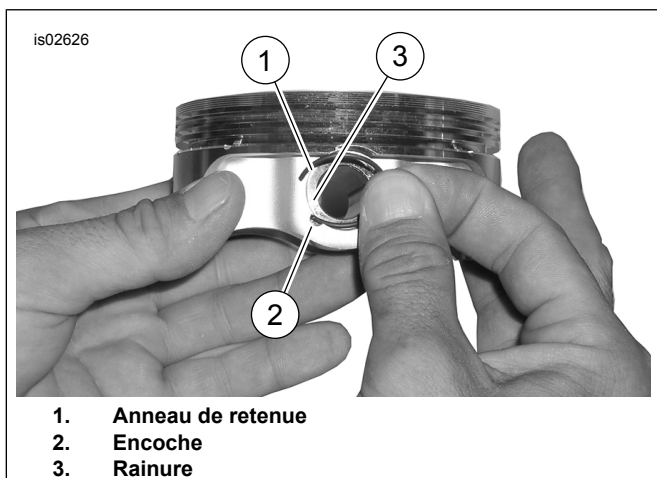

Figure 3. Anneau de retenue et piston

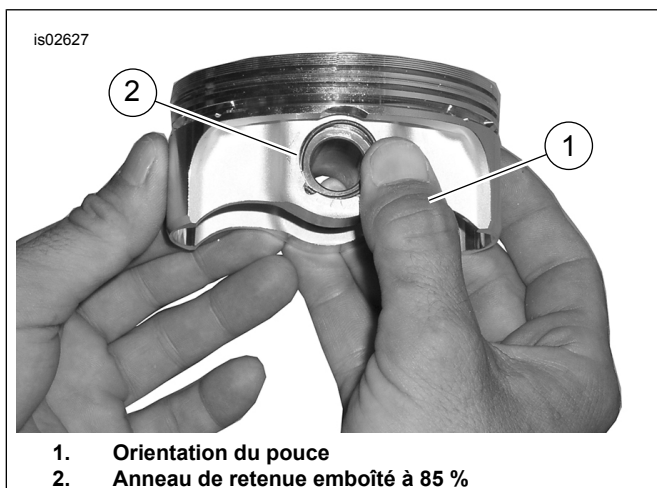

Figure 4. Pose de l'anneau de retenue

REPLACEMENT/ENTRETIEN DES TIGES DE POUSSÉE

1. Se reporter à la section MOTEUR dans le manuel d'entretien.

REMARQUE

Pour la pose ou la dépose des tiges de poussée, suivre les procédures du manuel d'entretien. Les tiges de poussée portent la mention « INT » (admission) ou « EXH » (échappement).

Les tiges de poussée sont directionnelles. Vérifier que l'extrémité large des tiges de poussée est installée vers le bas dans l'embout de pousoir.

is06297

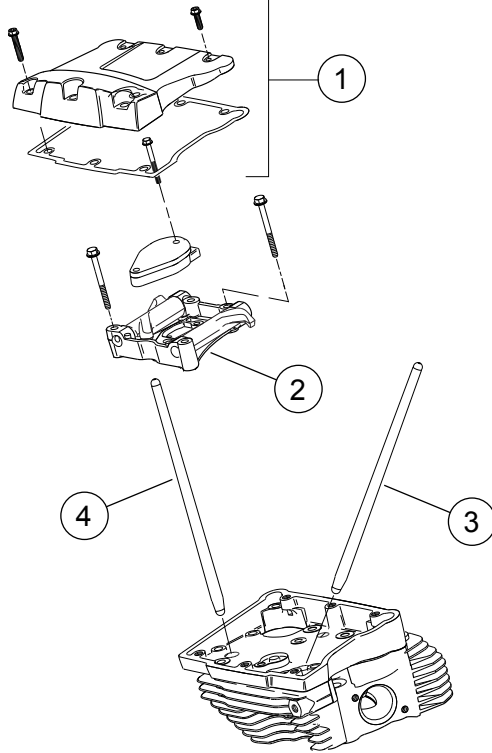

1. Ensemble du cache-culbuteur
2. Montage de la plaque de support de culbuteur
3. Tige de poussée d'admission arrière
4. Tige de poussée d'échappement arrière

Figure 6. Tiges de poussée

PIÈCES DE RECHANGE

is07076a

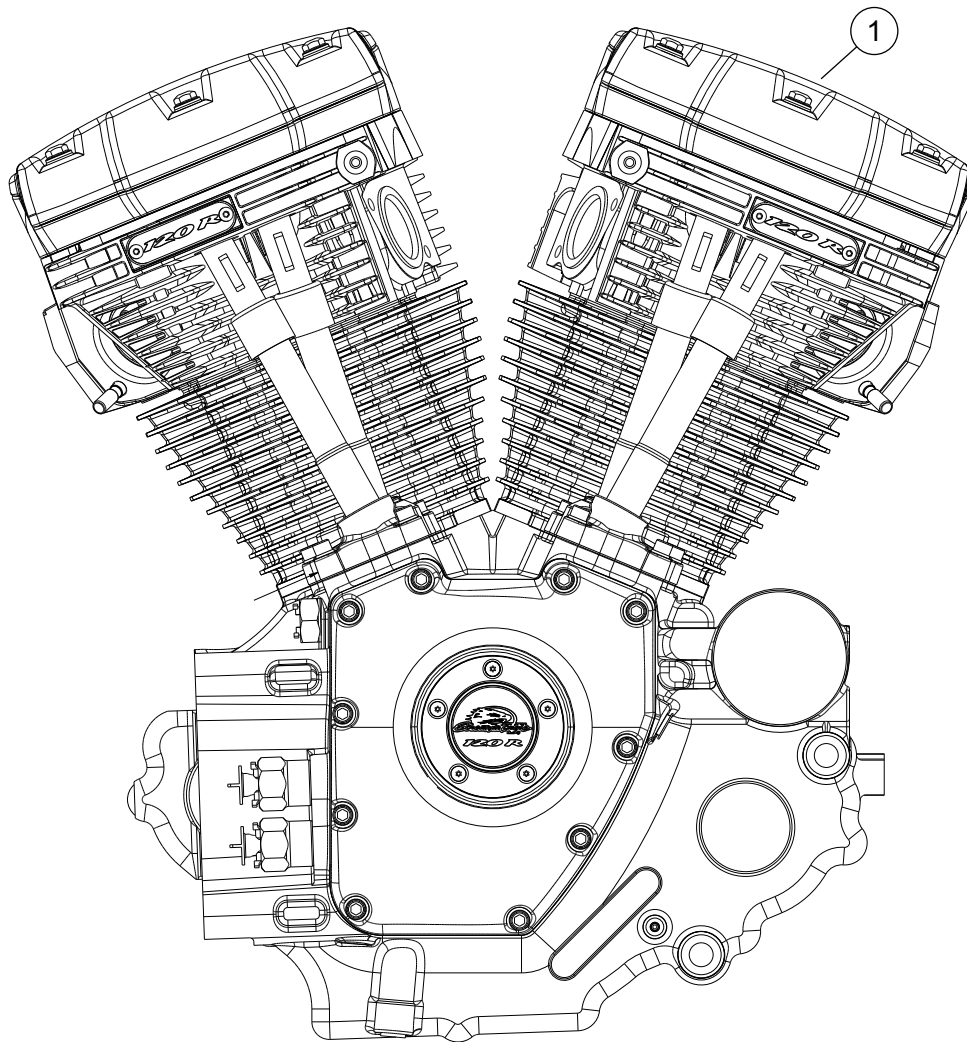

Figure 7. Ensemble de moteur, moteur complet 120R Screamin' Eagle Pro (Bêta)

Tableau 14. Pièces de rechange, moteur complet 120R Screamin' Eagle Pro (Beta)

Article	Description (quantité)	Numéro de pièce
1	Ensemble de moteur, complet	19206-16

PIÈCES DE RECHANGE

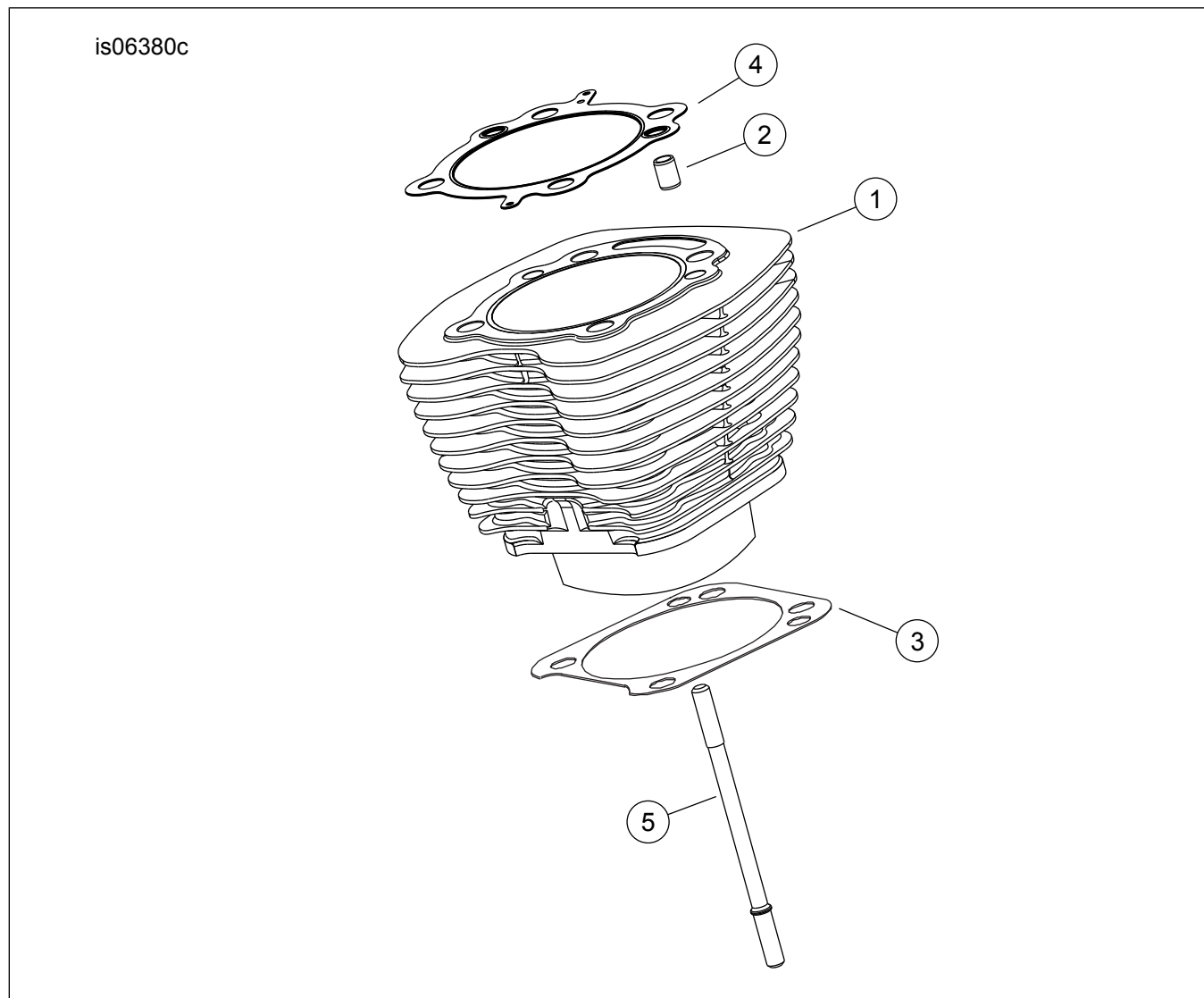

Figure 8. Cylindres de moteur complet SE120R Screamin' Eagle Pro (Bêta)

Tableau 15. Pièces de rechange, cylindres de moteur complet SE120R Screamin' Eagle Pro (Bêta)

Article	Description (quantité)	Numéro de pièce
1	Kit de cylindre SE, 103,1 mm (4.060 in) (noir). Inclut les cylindres avant et arrière, articles 2 à 4, les vis à tête hexagonale à collet (no de pièce 1105) et une rondelle d'étanchéité (no de pièce 1086A).	16550-04C
2	• Goujon prisonnier, anneau (4)	16595-99A
3	• Joint, embase de cylindre (2)	16736-04A
4	• Joint, culasse (2)	16104-04
5	Goujon, cylindre (8)	16834-99A
6	Kit de joint, révision complète du moteur (non illustrée). N'inclut PAS le joint de culasse, le joint de base ou les joints de tige de soupape.	17053-99C
7	Kit de joint, partie supérieure (non illustrée). N'inclut PAS le joint de culasse, le joint de base ou les joints de tige de soupape.	17052-99C

PIÈCES DE RECHANGE

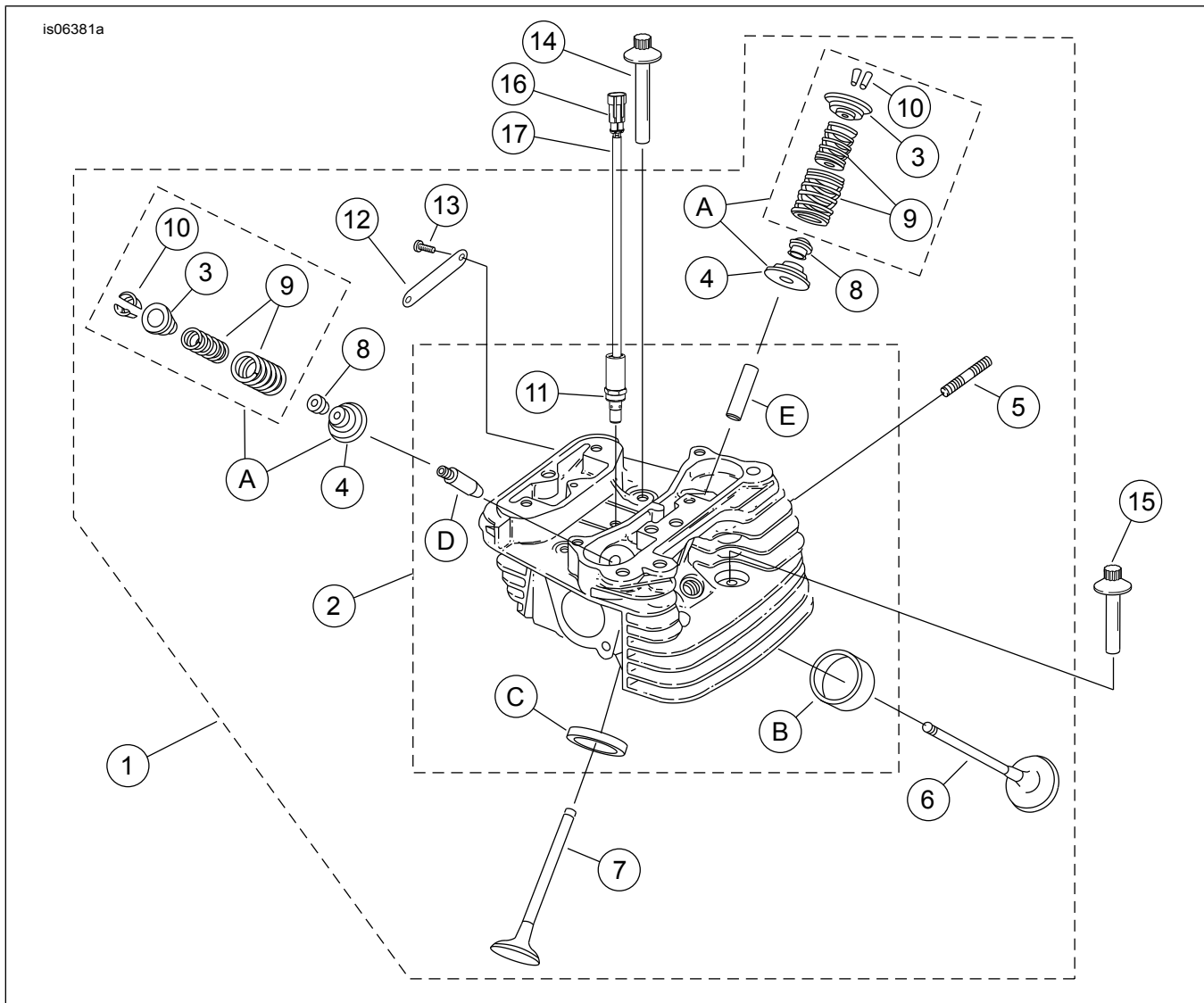

Figure 9. Culasses et soupapes de moteur complet SE120R Screamin' Eagle Pro (Bêta)

PIÈCES DE RECHANGE

Tableau 16. Pièces de rechange, culasses et soupapes de moteur complet SE120R Screamin' Eagle Pro (Beta)

Article	Description (quantité)	Numéro de pièce
1	Ensemble de culasse arrière (inclut les éléments 2 à 13) Ensemble de culasse avant (inclut les éléments 2 à 13)	17444-10 17443-10
2	• Culasse (usinée, avec les articles 11, B, C, D et E installés)	Non vendue séparément
3	• Collier de ressort de soupape supérieur (4). Inclus avec l'élément « A ».	Non vendu séparément
4	• Collier de ressort de soupape inférieur (4). Inclus avec l'élément « A ».	Non vendu séparément
5	• Goujon d'orifice d'échappement (4)	16715-83
6	• Soupape d'admission (2)	18190-08
7	• Soupape d'échappement (2)	18183-03
8	• Joint de soupape (4)	18046-98
9	• Unité de ressort de soupape (4). Incluse avec l'élément « A ».	Non vendue séparément
10	• Retenue, collier de soupape (8). Également incluse avec l'élément « A »	18240-98
11	• Solénoïde de détente automatique de compression (ACR) (2)	28861-07A

Tableau 16. Pièces de rechange, culasses et soupapes de moteur complet SE120R Screamin' Eagle Pro (Beta)

Article	Description (quantité)	Numéro de pièce
12	• Médaille « 120R » (2)	17136-10
13	• Vis à tête bombée, TORX (4)	25800017
14	Vis à filet interne de 81 mm (3 3/16 in) de long (4)	16478-85A
15	Vis à filet interne de 47,6 mm (1 7/8 in) de long (4)	16480-92A
16	Prise mâle à 2 fiches	72009-05
17	Joint de fil, 16-20 AWG (4)	72011-05
18	Bougie Screamin' Eagle (2) (non illustrée)	32186-10
Kits de pièces détachées :		
A	Kit de ressort de soupape, Screamin' Eagle	18281-02A
Les pièces Screamin' Eagle suivantes sont disponibles séparément :		
B	Selle, soupape d'admission	18191-08
C	Selle, soupape d'échappement	18048-98A
D	Guide de soupape d'admission (pour l'entretien)	
	• (+ 0,003 pouce)	18158-05
	• (+ 0,002 pouce)	18156-05
	• (+ 0,001 pouce)	18154-05
E	Guide de soupape d'échappement (pour l'entretien)	
	• (+ 0,003 pouce)	18157-05
	• (+ 0,002 pouce)	18155-05
	• (+ 0,001 pouce)	18153-05

PIÈCES DE RECHANGE

is06384c

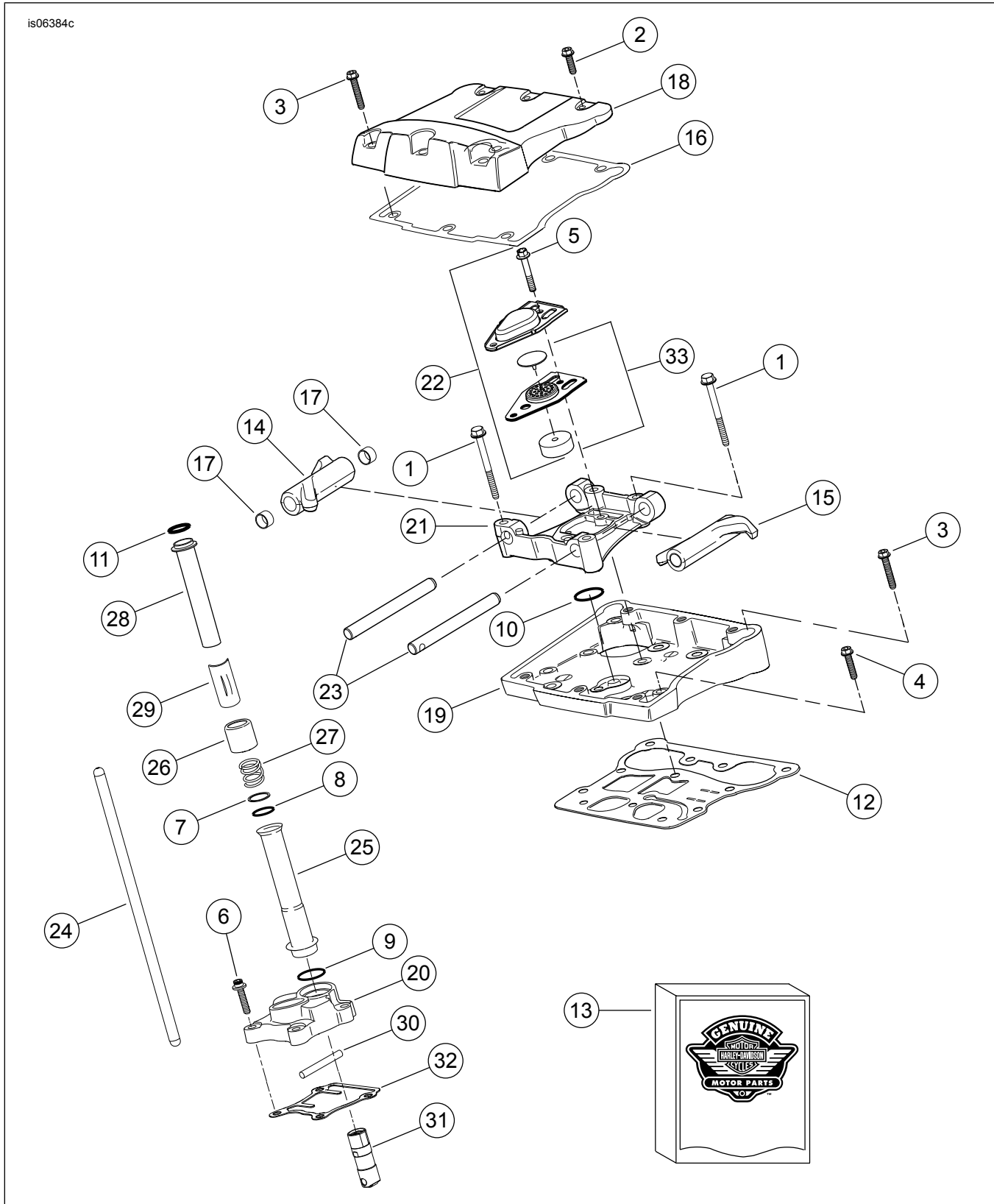

Figure 10. Culbuteurs et tiges de poussée de moteur complet SE120R Screamin' Eagle Pro (Bêta)

PIÈCES DE RECHANGE

Tableau 17. Pièces de rechange, culbuteurs et tiges de poussée de moteur complet SE120R Screamin' Eagle Pro (Bêta)

Article	Description (quantité)	Numéro de pièce
1	Vis à capuchon à tête hexagonale à collet, 5/16-18 x 63,5 mm (2.5 in), grade 8 avec produit anti-desserrage (8)	1039
2	Vis à tête hexagonale à collet interne/externe, 5/16-18 x 25,4 mm (1.0 in), avec produit anti-desserrage (6)	3692A
3	Vis à tête hexagonale à collet interne/externe, 5/16-18 x 44,4 mm (1.75 in), avec produit anti-desserrage (10)	3693A
4	Vis à tête hexagonale à collet SEMS, 5/16-18 x 31,8 mm (1.25 in), avec produit anti-desserrage (8)	3736B
5	Vis à tête hexagonale à collet, 1/4-20 x 42,9 mm (1.69 in), grade 8 avec produit anti-desserrage (4)	4400
6	Vis à capuchon à tête creuse hexagonale, rondelle traitée thermiquement, 1/4-20 x 25,4 mm (1.0 in), produit anti-desserrage (6)	4741A
7	Rondelle, 0,79 mm (0.031 in) d'épaisseur (4)	6762B
8*	Joint torique, couvercle de tige de poussée, 17 mm (0.674 in) DI, marron (4)	11132A
9*	Joint torique, couvercle de tige de poussée, 22 mm (0.862 in) DI, marron (4)	11145A
10*	Joint torique, 15,5 mm (0.612 in) DI, noir (2)	11270
11*	Joint torique, 17 mm (0.671 in) DI, jaune (4)	11293
12	Joint du boîtier de culbuteur (2)	16719-99B
13	Kit de joint, entretien de came (contient les articles marqués « * »)	17045-99D
14	Culbuteur (admission avant, échappement arrière) avec bagues (2)	17360-83A
15	Culbuteur, (admission arrière, échappement avant) avec bagues (2)	17375-83A
16*	Joint de cache-culbuteur (2)	17386-99A
17	Bague de culbuteur (8)	17428-57
18	Cache-culbuteur, (chromé) (2)	17572-99
19	Boîtier de culbuteur, chromé (2)	17578-10
20	Couvercle de poussoir, avant (chromé) Couvercle de poussoir, arrière (chromé)	17964-99 17966-99
21	Support, culbuteur (2)	17594-99
22*	Ensemble du reniflard (2). Inclut les articles 5 et 33.	17025-03A
23	Axe de culbuteur (4)	17611-83
24	Kit de tige de poussée à ajustage parfait, + 0,762 mm (+ 0,030 po)	18401-03
25	Couvercle de tige de poussée inférieur (4)	17939-99
26	Capuchon, ressort de couvercle (4)	17945-36B
27	Ressort, couvercle de tige de poussée (4)	17947-36
28	Couvercle de tige de poussée supérieur (4)	17948-99
29	Arrêteur, couvercle de ressort (4)	17968-99
30	Goupille antirotation (2)	18535-99
31	Kit de poussoir de haute capacité Screamin' Eagle (inclut l'élément 4)	18572-13
32	Joint, couvercle de poussoir (2)	18635-99B
33	Ensemble de chicane, reniflard, avec soupape et filtre de reniflard (2)	26500002

PIÈCES DE RECHANGE

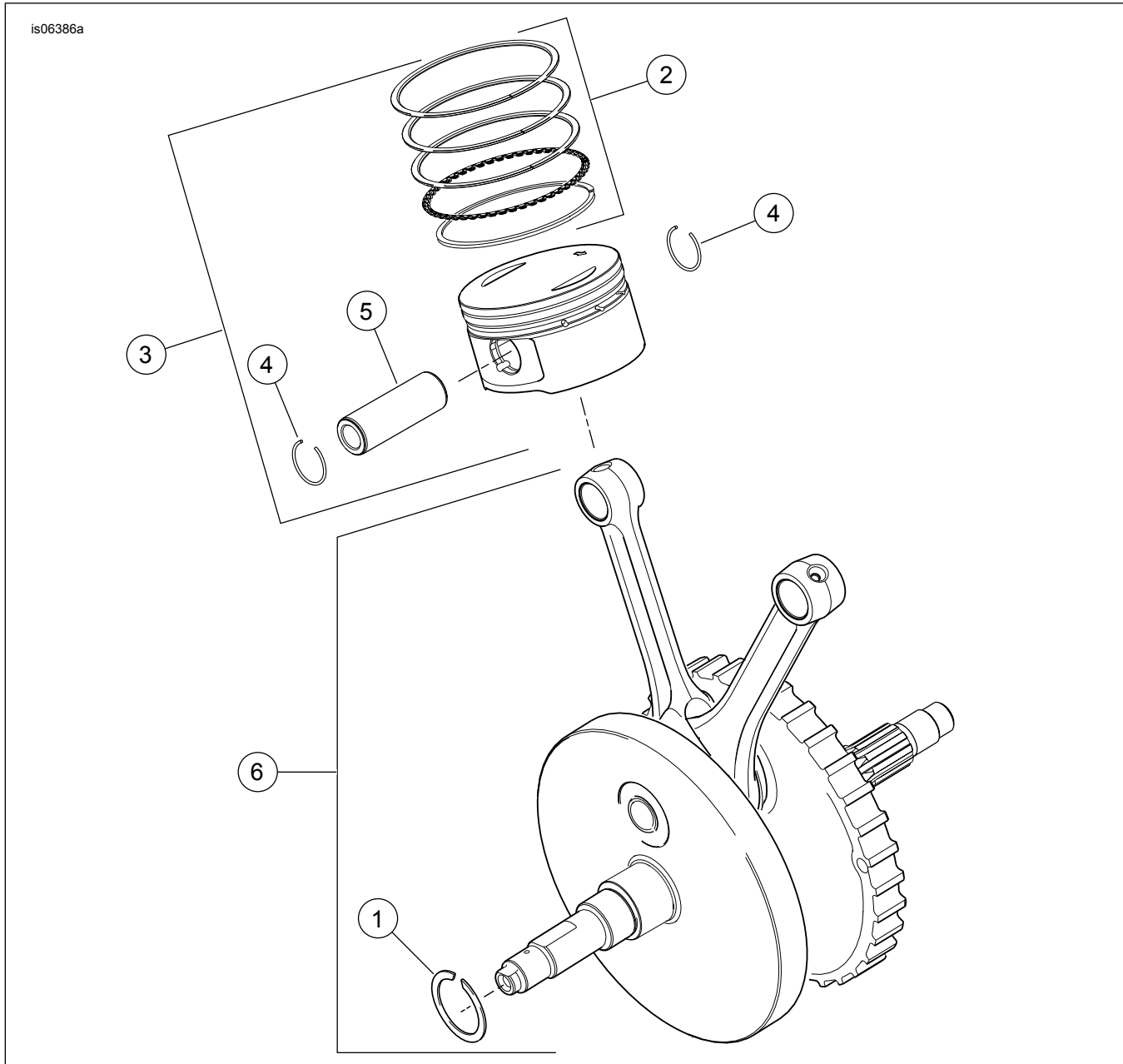

Figure 11. Pistons et volant de moteur complet SE120R Screamin' Eagle Pro (Bêta)

Tableau 18. Pièces de rechange, pistons et volant de moteur complet SE120R Screamin' Eagle Pro (Bêta)

Article	Description (quantité)	Numéro de pièce
1	Anneau de retenue	11177A
2	Jeu de segments de piston, standard (2)	22526-10
	Jeu de segments de piston, surdimensionnés de 0,254 mm (0.010 in) (2)	22529-10
3	Kit de pistons, avant et arrière, avec jeux de segments, axe de piston et anneaux de verrouillage, standard	22574-10
	Kit de pistons, avant et arrière, avec jeux de segments, axe de piston et anneaux de verrouillage, surdimensionnés de 0,254 mm (0.010 in)	22576-10
4	Anneau de verrouillage, axe de piston (4)	22097-99
5	Axe de piston (2)	22310-10
6	Kit d'ensemble de volant (Stroker 4-5/8 po)	24100004A

PIÈCES DE RECHANGE

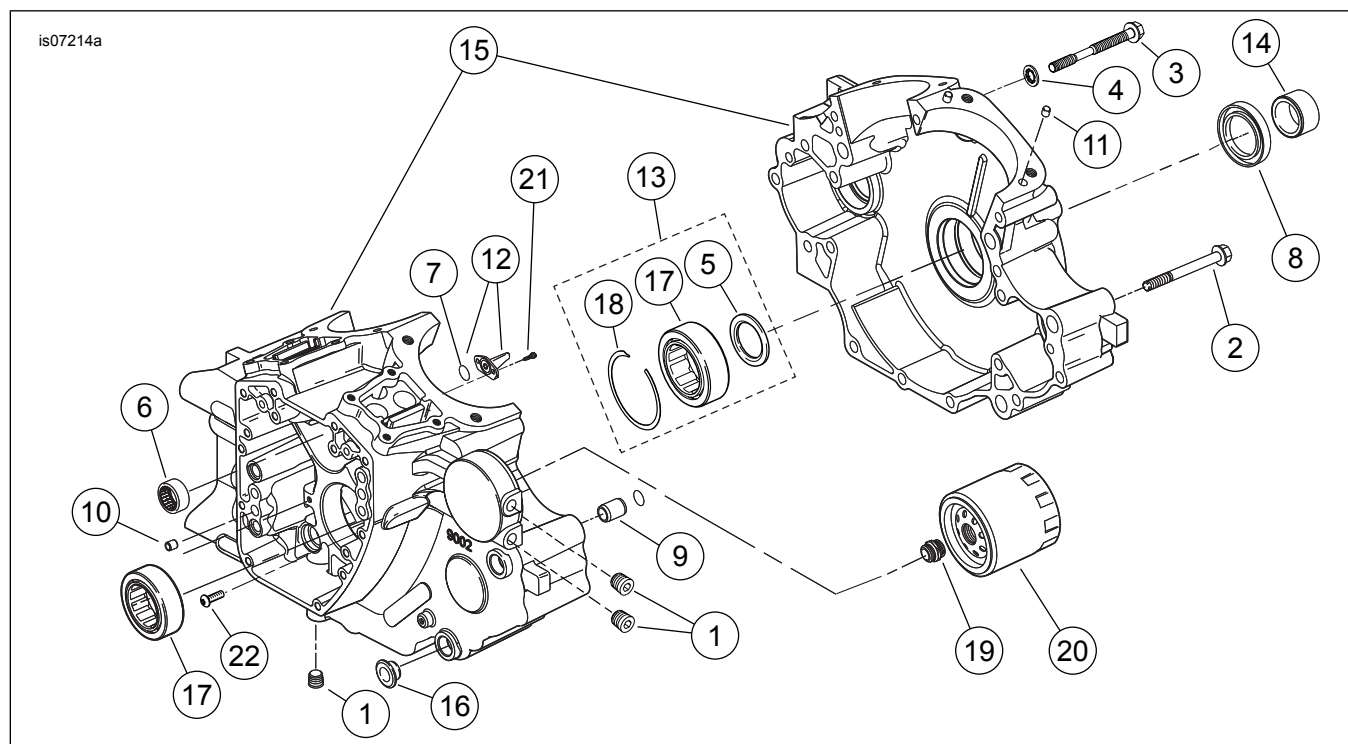

Figure 12. Carter moteur, filtre à huile et refroidisseur d'huile moteur de moteur complet SE120R Screamin' Eagle Pro (Bêta)

Tableau 19. Pièces de rechange, carter moteur, filtre à huile et refroidisseur d'huile moteur de moteur complet SE120R Screamin' Eagle Pro (Bêta)

Article	Description (quantité)	Numéro de pièce
1	Bouchon (3)	765
2	Vis à tête creuse hexagonale, 5/16-18 x 76 mm (3.0 in) de long (11)	895
3	Vis centrale supérieure, carter	1105
4	Rondelle d'étanchéité	1086A
5	Rondelle, 32 mm (1.2 in) DI 46 mm (1.8 in) DE 3,2 mm (0.12 in) d'épaisseur (2)	8972
6	Kit de roulement à aiguilles, arbre à cames (2) (chaque kit inclut deux ensembles de roulement)	24018-10
7	Joint torique (2)	10930
8	Joint d'huile	12068
9	Goujon prisonnier, 14,158 mm (0.557 in) D x 19 mm (0.75 in) de long (2)	16574-99A
10	Goujon prisonnier, 9,525 mm (0.375 in) D x 10,16 mm (0.40 in) de long (2)	16589-99A
11	Goujon prisonnier, 11,074 mm (0.436 in) D x 15,5 mm (0.61 in) de long (4)	16595-99A
12	Injecteur de refroidissement de piston (2) (inclut l'article 7)	22315-06A
13	Kit de roulement, côté gauche (inclut les articles 5 et 18, un roulement (17) et la piste intérieure de roulement)	24004-03B
14	Entretoise, arbre de pignon	24009-06
15	Jeu de carter moteur, (noir) avec roulements, injecteurs de refroidissement et boulons	24400001A
16	Entretoise (4)	24603-00
17	Roulement principal (2)	24605-07
18	Anneau de retenue	35114-02
19	Adaptateur, filtre à huile	26352-95A
20	Filtre à huile (chromé)	63798-99A
21	Vis à tête TORX®, 8-32 x 9,5 mm (0.375 in) de long (4)	68042-99
22	Vis de retenue de roulement, tête bombée TORX®, 1/4-20 x 11,1 mm (0.44 in) de long (2)	703B

PIÈCES DE RECHANGE

is07218a

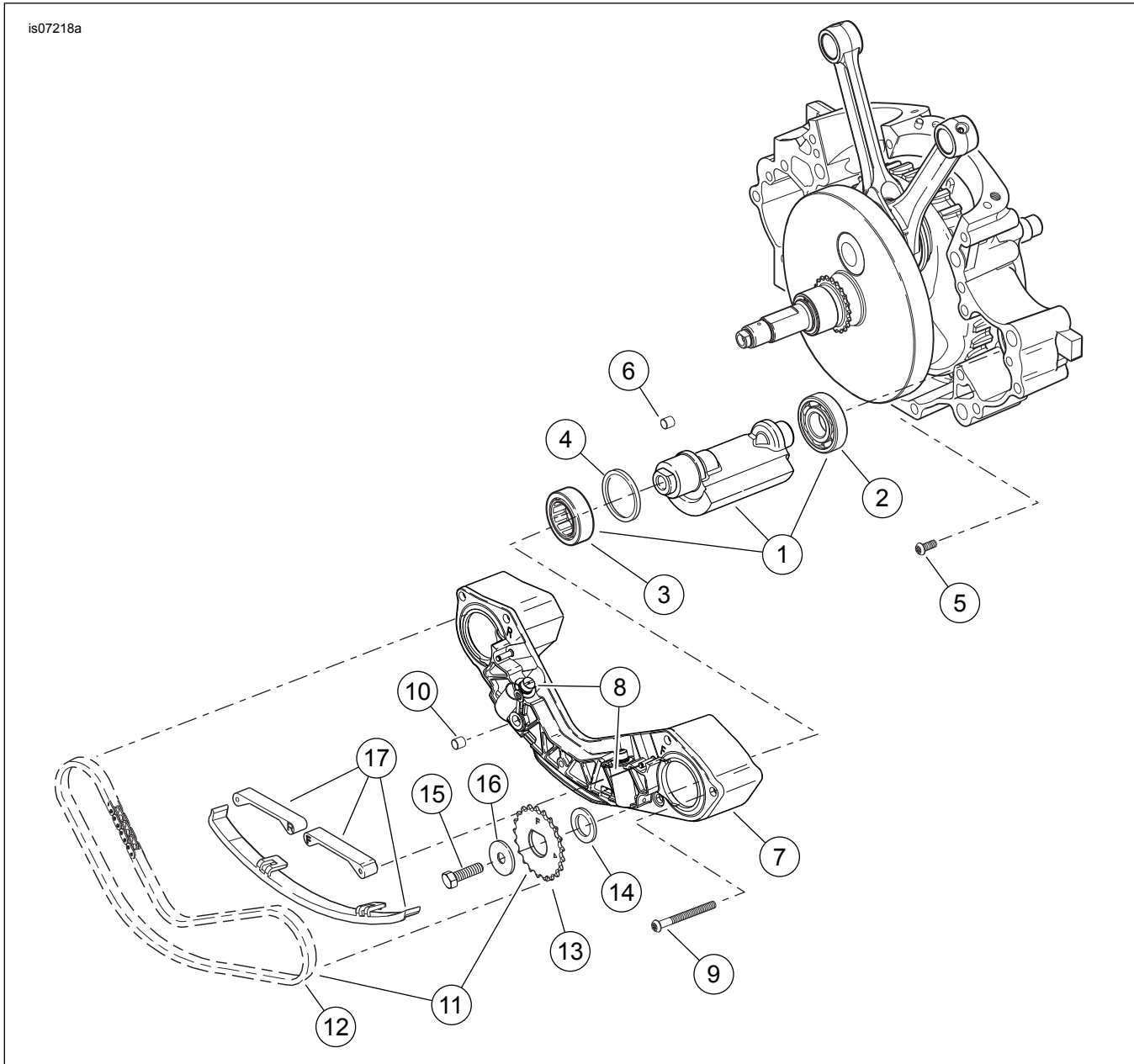

Figure 13. Pièces de rechange : Appareil d'équilibrage de moteur complet SE120R Screamin' Eagle Pro (Bêta)

PIÈCES DE RECHANGE

Tableau 20. Pièces de rechange, appareil d'équilibrage de moteur complet SE120R Screamin' Eagle Pro (Bêta)

Article	Description (quantité)	Numéro de pièce
1	Kit d'arbre d'équilibrage (2). Inclut les articles 2 à 3	14789-07
2	• Roulement	8992A
3	• Demi-coussinet	8959
4	Anneau de retenue, roulement d'arbre d'équilibrage (2)	35240-07
5	Vis (2)	703B
6	Bagues de goujon (2)	16583-00A
7	Ensemble de support, guide de chaîne. Inclut l'article 8	14728-07
8	• Kit d'ensemble de pistons, tendeur de chaîne (2)	14764-00
9	Vis (6)	956
10	Joint, interconnexion d'huile	45359-00
11	Kit d'entraînement de chaîne. Inclut les articles 12 à 13.	14762-00

Tableau 20. Pièces de rechange, appareil d'équilibrage de moteur complet SE120R Screamin' Eagle Pro (Bêta)

Article	Description (quantité)	Numéro de pièce
12	• Chaîne, entraînement d'équilibrage (Ensemble de chaîne de calage)	14769-00
13	• Pignon, roulement d'arbre, avant (illustré, marqué « F ») • Pignon, roulement d'arbre, arrière (non illustré, marqué « R »)	Non vendu séparément Non vendu séparément
14	Entretoise, 0,99 mm (0.039 in) d'épaisseur. Derrière le pignon avant .	14784-07
15	Boulon, arbre d'équilibrage (2)	3110
16	Rondelle, boulon d'arbre d'équilibrage (2)	6456
17	Kit de guides, tendeur de chaîne, inclut les guides inférieur, avant et arrière	14762-00

PIÈCES DE RECHANGE

is06389b

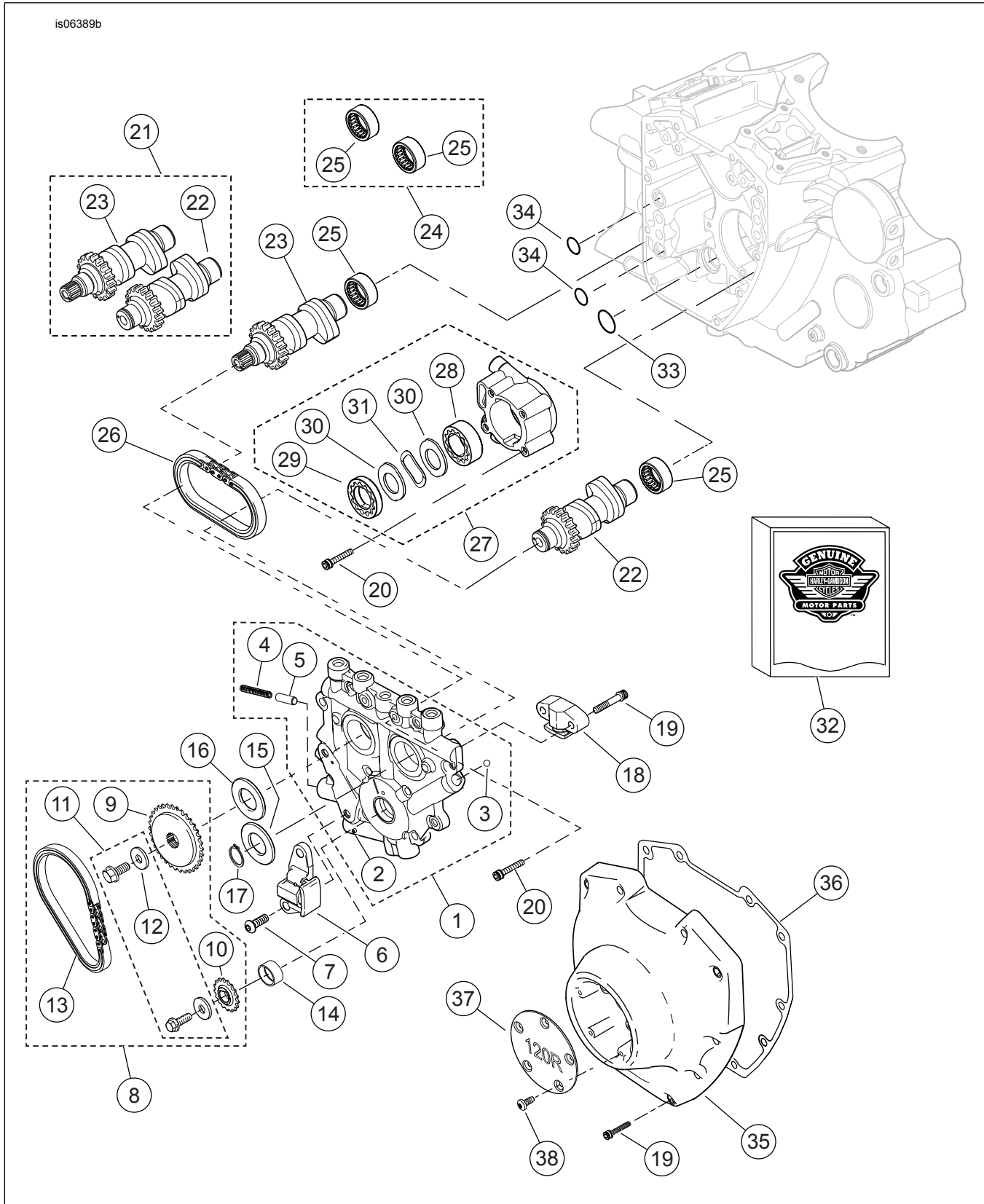

Figure 14. Arbres à cames et couvercle d'arbre à cames de moteur complet SE120R Screamin' Eagle Pro (Bêta)

PIÈCES DE RECHANGE

Tableau 21. Pièces de rechange, arbres à cames et couvercle d'arbre à cames de moteur complet SE120R Screamin' Eagle Pro (Beta)

Article	Description (quantité)	Numéro de pièce
1	Ensemble de plaque de support de came (inclut les articles 2 à 5)	25400019
2	• Goupille cylindrique	601
3	• Bouchon à visser (12)	Non vendu séparément
4	• Ressort, soupape de décharge	26210-99
5	• Soupape de décharge, pompe à huile	26400-82B
6	Tendeur de chaîne, chaîne d'entraînement de came primaire	39968-06
7	Vis, tendeur de chaîne de came primaire (2)	942
8	Kit de chaîne et de fixation d'arbre à cames (inclut les articles 9 à 13)	25585-06
9	• Pignon, entraînement de came, 34 dents	25728-06
10	• Pignon, entraînement de came (sur le vilebrequin), 17 dents	25673-06
11	• Kit de retenue de pignon d'entraînement de came	25566-06
12	• --- Rondelle, 9,5 mm (0.38 in) DI x 28,6 mm (1.13 in) DE x 5,6 mm (0.22 in) d'épaisseur	6294
13	• Chaîne d'entraînement de came primaire	25675-06
14	Bague, vilebrequin	Non vendue séparément
15	Entretoise, alignement de pignon d'entraînement de came, 2,54 mm (0.100 in) d'épaisseur	25729-06
16	Entretoise, alignement de pignon d'entraînement de came, 2,54 mm (0.100 in) d'épaisseur (utilisée selon le besoin)	25729-06
	Entretoise, alignement de pignon d'entraînement de came, 2,79 mm (0.110 in) d'épaisseur (utilisée selon le besoin)	25731-06
	Entretoise, alignement de pignon d'entraînement de came, 2,79 mm (0.110 in) d'épaisseur (utilisée selon le besoin)	25734-06
	Entretoise, alignement de pignon d'entraînement de came, 3,05 mm (0.120 in) d'épaisseur (utilisée selon le besoin)	25736-06
	Entretoise, alignement de pignon d'entraînement de came, 3,05 mm (0.120 in) d'épaisseur (utilisée selon le besoin)	25737-06
	Entretoise, alignement de pignon d'entraînement de came, 3,3 mm (0.130 in) d'épaisseur (utilisée selon le besoin)	25738-06
	Entretoise, alignement de pignon d'entraînement de came, 3,3 mm (0.130 in) d'épaisseur (utilisée selon le besoin)	
	Entretoise, alignement de pignon d'entraînement de came, 3,56 mm (0.140 in) d'épaisseur (utilisée selon le besoin)	
	Entretoise, alignement de pignon d'entraînement de came, 3,56 mm (0.140 in) d'épaisseur (utilisée selon le besoin)	
	Entretoise, alignement de pignon d'entraînement de came, 3,81 mm (0.150 in) d'épaisseur (utilisée selon le besoin)	
	Entretoise, alignement de pignon d'entraînement de came, 3,81 mm (0.150 in) d'épaisseur (utilisée selon le besoin)	
17	Anneau de retenue	11461
18	Tendeur de chaîne, chaîne d'entraînement de came secondaire	39969-06
19	Vis, tendeur de chaîne de came secondaire (2)	4740A
	Vis, couvercle de came (10)	4740A
	1/4-20 x 31,8 mm (1.25 in) de long, grade 8, moletée avec produit anti-desserrage	
20	Vis à capuchon à tête creuse, 1/4-20 x 25,4 mm (1.0 in) de long avec produit anti-desserrage (10)	4741A
21	Kit d'arbre à cames, SE266E (inclut les articles 22 et 23)	25494-10
22	• Arbre à cames, avant, SE266E	Non vendu séparément
23	• Arbre à cames, arrière, SE266E	Non vendu séparément
24	Kit de roulement à aiguilles, arbre à cames (inclut deux articles 25)	24018-10
25	• Roulement, aiguille, gamme complète (2)	Non vendu séparément
26	Chaîne d'entraînement de came secondaire	25683-06
27	Ensemble de pompe à huile (inclut les articles 28 à 31)	62400001
28	• Ensemble de rotor, récupération	Non vendu séparément
29	• Ensemble de rotor, pression	Non vendu séparément
30	• Plaque séparatrice du rotor (2)	Non vendue séparément
31	• Ressort, séparateur	40323-00
32	Kit de joint, service de came (inclut un article 33 et les articles marqués « * » dans le tableau 16)	17045-99D
33	• Joint torique, 17 mm (0.671 in) DI, jaune	11293
34	Joint torique, 9,2 mm (0.362 in) DI, marron (2)	11301
35	Couvercle de came (chromé)	25369-01B
36	Joint, couvercle de came	25244-99A

Tableau 21. Pièces de rechange, arbres à cames et couvercle d'arbre à cames de moteur complet SE120R Screamin' Eagle Pro (Beta)

Article	Description (quantité)	Numéro de pièce
37	Couvercle, régleur, « 120R »	25495-10
38	Vis à tête TORX, 8-32 x 9,5 mm (0.38 in) de long (5)	68042-99