



组合速度表/转速表套件

概述

<p>is03400 U.S. Department of Transportation National Highway Traffic Safety Administration Title 49, United States Code, Subtitle VI. Motor Vehicle and Driver Programs, Part C. Information, Standards, and Requirements, Chapter 327. Odometers Section 32703. Preventing tampering A person may not — (1) advertise for sale, sell, use, install, or have installed, a device that makes an odometer of a motor vehicle register a mileage different from the mileage the vehicle was driven, as registered by the odometer within the designed tolerance of the manufacturer of the odometer; (2) disconnect, reset, alter, or have disconnected, reset, or altered, an odometer of a motor vehicle intending to change the mileage registered by the odometer; (3) with intent to defraud, operate a motor vehicle on a street, road, or highway if the person knows that the odometer of the vehicle is disconnected or not operating; or (4) conspire to violate this section or section 32704 \ or 32705 of this title. Section 32704. Service, repair, and replacement (a) Adjusting mileage. A person may service, repair, or replace an odometer of a motor vehicle if the mileage registered by the odometer remains the same as before the service, repair, or replacement. If the mileage cannot remain the same — (1) the person shall adjust the odometer to read zero; and (2) the owner of the vehicle or agent of the owner shall attach a written notice to the left door frame of the vehicle specifying the mileage before the service, repair, or replacement and the date of the service, repair, or replacement.</p>	<p>(b) Removing or altering notice. A person may not with intent to defraud, remove or alter a notice attached to a motor vehicle as required by this section. Section 32705. Disclosure requirements on transfer of motor vehicles (a) (1) Disclosure requirements. Under regulations prescribed by the Secretary of Transportation that include the way in which information is disclosed and retained under this section, a person transferring ownership of a motor vehicle shall give the transferee the following written disclosure: (A) Disclosure of the cumulative mileage registered on the odometer. (B) Disclosure that the actual mileage is unknown if the transferor knows that the odometer reading is different from the number of miles the vehicle has actually traveled. (2) A person transferring ownership of a motor vehicle may not violate a regulation prescribed under this section or give a false statement to the transferee in making the disclosure required by such a regulation. (3) A person acquiring a motor vehicle for resale may not accept a written disclosure under this section unless it is complete. (4) (A) This subsection shall apply to all transfers of motor vehicles (unless otherwise exempted by the Secretary by regulation), except in the case of transfers of new motor vehicles from a vehicle manufacturer jointly to a dealer and a person engaged in the business of renting or leasing vehicles for a period of 30 days or less. (B) For purposes of subparagraph (A), the term "new motor vehicle" means any motor vehicle driven with no more than the limited use necessary in moving, transporting, or road testing such a vehicle prior to delivery from the vehicle manufacturer to a dealer, but in no event shall the odometer reading of such vehicle exceed 300 miles. (5) The Secretary may exempt such classes or categories of vehicles as the Secretary deems appropriate from these requirements. Until such time as the Secretary amends or modifies the regulations set forth in 49 CFR 580.6, such regulations shall have full force and effect.</p>
--	--

图1。美国法典，第49部

概述(续)

表1。可用的速度表功能

车型	特色					
	挡位指示器	短途旅行B	燃油油位	范围	时钟	彩色背光
运动者®						
2004-2006	-	是 ¹	-	-	是 ¹	是 ¹
2007	-	是	是 ¹²	是 ¹²	是	是 ¹²

表1. 可用的速度表功能

车型	特色					
	挡位指示器	短途旅行B	燃油油位	范围	时钟	彩色背光
2008年款及之后的车型	是 ¹	是	是 ¹²	是 ¹²	是	是 ¹
戴纳 [®]						
2004-2007	-	是 ¹	是 ¹	-	是 ¹	是 ¹
2008	是 ¹	是	是 ¹	-	是	是 ¹
2009-2011	是 ¹	是	是 ¹	是	是	是 ¹
软尾 [®]						
2008-2010	是 ¹	是	是 ¹	是	是	是 ¹

注：
¹新功能
²可通过单独购买燃油传感器套件(零件编号61200008)获得的功能

套件编号

70900274

车型

关于车型配件信息, 参见P&A Retail Catalog(P&A零售目录)或www.harley-davidson.com上的PartsandAccessories(零件与附件)部分(仅英文)。

需要的附加零件

为了获得燃油油位和燃油续航里程功能, 运动者[®]车型需要单独购买燃油传感器套件(零件编号61200008)。如果未安装燃油传感器套件, 2007年款运动者车型需要单独购买燃油发送器电阻套件(零件编号72545-08)。

运动者[®]燃油电阻套件(零件编号61200008)与运动者[®]燃油表套件(零件编号75031-09和75338-09)不相容。摩托车不能支持多个电燃油表。如果配有燃油表套件(零件编号75031-09或75338-09), 必须将其禁用, 否则无法安装燃油传感器套件(零件编号61200008), 而且此速度表套件的燃油功能将不起作用。

警告

骑手和乘客的安全取决于此套件的正确安装。采用相关维修手册程序。如果您没有能力执行此程序或者没有正确的工具, 可请哈雷戴维森经销商执行此安装。此套件安装不当可能造成死亡或重伤。(00333b)

注意

此说明书引用了维修手册信息。此安装需要本年度/车型摩托车维修手册, 该手册在哈雷戴维森经销商处有售。

套件内容

对于配有防盗报警器的车辆, 确认遥控钥匙是否存在。

此套件包含组合速度表/转速表和适配器线束。此套件不提供维修零件。

复制里程表数据

注意

如果在执行里程表复制过程之前安装仪表, 仪表将显示“NO CAL”(无校准)并将不工作。

运动者[®]车型需要先安装燃油传感器套件(零件编号61200008), 然后再将电源连接至仪表。遵循该套件随附的说明进行安装。

1. 检查确认发动机停机/运行开关是否处于RUN(运行)位置。

2. 将点火开关转至ACCY(附件)位置并记录里程表读数。
3. 将点火钥匙转至OFF(关闭)位置。
4. 参见维修手册和图2。找到数据传输连接器[91](2)。
5. 从数据传输连接器[91]上取下橡胶塞(1)并安装套件中的适配器线束的4路连接器(3)。
6. 将适配器线束的12路连接器(4)安装至新仪表(5)。在复制过程中按住仪表。

注意

如果在短时间范围内重复执行里程表复制过程, 仪表将不显示倒计时百分比、CHECK(检查)和OK(完成)。请参阅故障排除指南(表3)。

在低亮度条件下可能很难读出显示内容。

7. 将点火钥匙转至IGN(点火)位置。仪表将快速显示复制完成百分比。然后仪表将显示CHECK(检查), 最终显示OK(完成)。显示OK(完成)即表示成功完成复制过程。
8. 将点火钥匙转至OFF(关闭)位置。
9. 从数据传输连接器[91]和仪表上断开适配器线束。安装橡胶塞。



图2. 连接速度表以复制里程表数据



图3。显示“OK”（完成）的速度表

拆卸

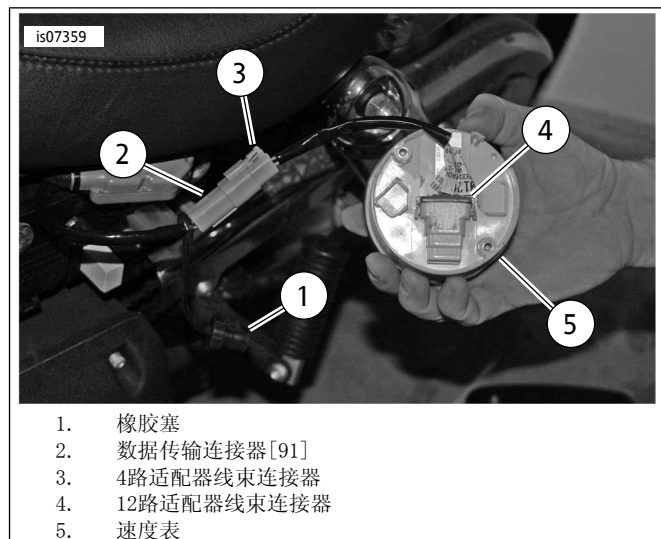
警告

为了防止车辆意外启动而造成死亡或重伤，请先拆下主保险丝，然后再继续。(00251b)

参阅维修手册并遵循其中说明拆下主保险丝。

注意

使用H-D Service Cover(哈雷维修罩)或干净的车间用毛巾遮盖住燃油箱，以防划伤饰面。

速度表与控制台齐平安装的车型

遵循维修手册中的说明拆下原有速度表。

速度表直立在控制台上安装的车型

- 遵循维修手册中的说明拆下座椅和仪表控制台。
- 遵循维修手册中的说明拆下原有速度表。

速度表安装在把手的车型

遵循维修手册中的说明从上部支架上拆下速度表外壳，并从外壳上拆下原有速度表。

安装和最终检查

注意

如果需要，在速度表密封垫上涂抹玻璃清洗液或温和的肥皂水，使安装更加容易。

在紧固到位之前，转动速度表使其看上去对正。

遵循维修手册中的说明安装新速度表。

注意

安装主保险丝之前，确认点火钥匙开关处于OFF(关闭)位置。

警告

安装座椅之后，向上拉动座椅，确保其锁定到位。骑行时，座椅松动会导致失控，可能造成死亡或重伤。(00070b)

注意

安装完主保险丝并对电气系统上电后，安全灯将闪烁多达15秒，同时新仪表会与ECM同步。

1. 参见维修手册安装主保险丝和座椅。

警告

骑行前，请确认前灯、尾灯和刹车灯以及转向信号灯工作正常。骑手不易被其他驾驶者看见有可能导致死亡或重伤。(00478b)

2. 将点火/钥匙开关转到IGN(点火)位置，但不要启动摩托车。测试转向信号灯、刹车灯和尾灯是否正常工作。
3. 检查速度表和转速表是否正常工作并确认里程表读数正确。

注意

- 在累积达到50公里(31.1英里)后，更换的速度表将对ECM锁定。短途旅行B里程表将显示倒数里程。倒数达到零后，速度表立即对ECM锁定。如果安装到其他车辆上，里程表将显示“VINERR”(VIN错误)。如果在倒数达到零之前从车辆上拆下速度表，则速度表未对ECM锁定。在路测中可使用此倒数里程，以验证更换速度表能否修复出现的问题。
- 在50公里(31.1英里)倒数周期内(速度表锁定至ECM之前)，当电池电源恢复对电气系统供电后，安全灯将闪烁多达15秒，同时新仪表会与ECM同步。
- 挡位指示器显示的挡位是根据车轮与发动机转速计算出的挡位。取决于骑手的离合器使用特点及离合器磨损情况，所显示的挡位可能会有片刻不准确。若由于离合器过度磨损、误调节，或者由于骑手总是让离合器部分接合而使离合器打滑，则可能出现片刻的读数错误。
- 2007年款及之后的车型将没有挡位指示器。

电池的重新连接和初始化

在重新连接电池或者安装新仪表后，仪表需要大约半油箱燃油来正确初始化燃油续航里程功能。

在第一次油箱满油的行驶过程中，仪表软件将开始熟悉、了解您的骑行方式，并最终根据您特有的骑行习惯为您量身计算燃油续航里程。

从燃油箱加满油开始行驶后，燃油油位显示可能并非总是和燃油箱安装的燃油表的显示相符。燃油箱上的燃油表采用连续摆动指针表示燃油油位，速度表/转速表油位显示则采用指示格显示。每个指示格表示燃油箱容积的1/4。例如，如果某一指示格刚变亮或者即将熄灭，它表示油位无变化；而燃油箱安装仪表的指针则可能显示油位有变化。

加油

注意

为了获得燃油油位功能，运动者®车型需要使用燃油传感器套件(零件编号61200008)。另外，请参见“燃油油位显示(运动者车型)”选择燃油箱尺寸。

为车辆加油时，建议您添加至少7.6升(2加仑)(7.98升(2.1加仑)的运动者®油箱，为3.8升(1加仑)燃油，才能更新燃油油位及燃油续航里程显示。如果在车辆行驶后燃油油位显示没有立刻更新，燃油油位及燃油续航里程显示将在行驶接下来的30英里过程中慢慢更新。

按住“Trip”(短途旅行)复位开关在“英里”和“公里”显示之间切换。

修改显示

可以修改整个仪表的背光颜色或者对表盘、转速表指针和显示屏分别修改。还可以禁用挡位指示器和燃油油位显示。

燃油油位显示(除运动者外的所有车型)

1. 按住“Trip”(短途旅行)复位按钮,然后将点火开关转至附件(ACCY)位置。然后松开“Trip”(短途旅行)复位按钮。仪表将显示“SETUP”(设置)并出现燃油油位显示。
2. 将点火开关快速转至OFF(关闭),然后重新转至ACCY(附件),将燃油油位显示从“ON”(开)切换为“OFF”(关)。

注意

点火开关将因车辆的不同而异。一些点火开关在OFF(关闭)和附件(ACC)之间还会有点火(IGN)。这种情况下,开关应从ACC(附件)快速转到IGN(点火),然后再重新转到ACC(附件)以获得同样的效果。



图4. 点火开关

3. 按“Trip”(短途旅行)复位按钮切换至下一显示控制或将点火开关转到OFF(关闭)或IGN(点火)位置以返回正常操作并保存设置。



图5. 燃油油位显示设置

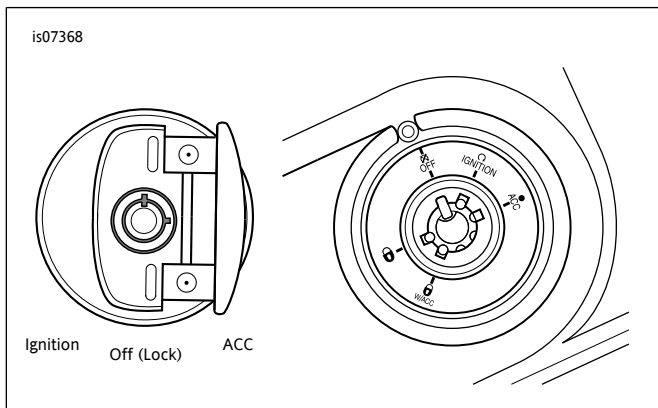

图6. 选择燃油箱尺寸(仅限运动者车型)

燃油油位显示(运动者车型)

1. 按住“Trip”(短途旅行)复位按钮,然后将点火开关转至附件(ACCY)位置。然后松开“Trip”(短途旅行)复位按钮。仪表将显示“SETUP”(设置)并出现燃油油位显示并闪烁“开启”。
2. 参见图6。将点火开关快速转至OFF(关闭),然后重新转至ACCY(附件),将燃油油位显示从“ON”(开)切换为正确的油箱尺寸(7.98升(2.1加仑)、12.54升(3.3加仑)或17.1升(4.5加仑))。参见车主手册了解正确的油箱尺寸。
3. 按“Trip”(短途旅行)复位按钮切换至下一显示控制或将点火开关转到OFF(关闭)或IGN(点火)位置以返回正常操作并保存设置。

挡位指示器显示

1. 按住“Trip”(短途旅行)复位按钮,然后将点火开关转至附件(ACCY)位置。然后松开“Trip”(短途旅行)复位按钮。仪表将显示“SETUP”(设置)并出现挡位指示器显示。

注意

数字“8”仅是设置指示符。根据车辆和车型年份,变速箱具有5或6种速度。

2. 按下“Trip”(短途旅行)开关切换到挡位指示;右上角将显示“8”,并闪烁显示“ON”(开启)或“OFF”(关闭)。如果“ON”(开启)闪烁,表示已启用挡位指示器显示(车辆行驶过程中将视情况显示挡位“1”到“5”或“6”)。
3. 将点火开关快速转至OFF(关闭),然后重新转至ACCY(附件),将挡位指示器显示从“ON”(开)切换为“OFF”(关)。
4. 按“Trip”(短途旅行)复位按钮切换至下一显示控制或将点火开关转到OFF(关闭)或IGN(点火)位置以返回正常操作并保存设置。

背光亮度

注意

此速度表配备光电管传感器,将感知日间和夜间模式。在桥下或在隧道中行驶时,光电管传感器将感知夜间模式并在几秒内启用背光。

1. 按住“Trip”(短途旅行)复位按钮,然后将点火开关转至附件(ACCY)位置。然后松开“Trip”(短途旅行)复位按钮。仪表将显示“SETUP”(设置)并闪烁出现燃油油位显示。

- 按“Trip”（短途旅行）复位按钮切换至不同的显示，直至选定亮度功能。仪表将显示“SETUP BRIGHT”（设置亮度）。
- 将点火开关快速转至OFF（关闭），然后重新转至ACCY（附件），以切换“BRIGHT”（亮）和“DIM”（暗）设置。
- 按“Trip”（短途旅行）复位按钮切换至下一显示控制或将点火开关转到OFF（关闭）或IGN（点火）位置以返回正常操作并保存设置。

显示颜色

注意

- 此速度表配备带颜色可选的背光灯的黑色背光LCD。在具有直接或间接日光的日间照明条件下，LCD显示的对比度将根据所选的背光颜色而异。显示对比度会影响显示的可见性。在日光直射条件下，颜色数600将使显示对比度和可见度最大化。参见表2。
- 此速度表配备光电管传感器，将感知日间和夜间模式。在桥下或在隧道中行驶时，光电管传感器将感知夜间模式并在几秒内启用背光。
- 建议不要在日光直射条件下调整颜色显示。



图7. 选择显示颜色

表2. 颜色指南

编号	颜色范围
000-015	红色
016-030	琥珀色(橙色)
031-060	黄色
061-100	黄色/绿色
101-180	绿色

表2. 颜色指南

编号	颜色范围
181-250	绿色/蓝色
251-350	蓝色
351-380	蓝色/蓝紫色
381-440	蓝紫色
441-490	粉色
491-525	红色
526-600	白色/浅色

注：颜色描述和颜色范围为近似值。

可以修改整个仪表的背光颜色或者对表盘、转速表指针和显示屏分别修改。

- 按住“Trip”（短途旅行）复位按钮，然后将点火开关转至附件（ACCY）位置。然后松开“Trip”（短途旅行）复位按钮。仪表将显示“SETUP”（设置）并出现燃油油位显示。
- 按“Trip”（短途旅行）复位按钮切换至不同的显示，直至选定显示颜色功能。仪表将显示COLOR ALL（一次性更改所有显示颜色）、DIAL（更改转速表的背光颜色）、LCD（更改LCD显示的背光颜色）或TACH（更改转速表指针颜色）。
- 参见图7。将点火钥匙快速转至OFF（关闭），然后再转回至ACCY（附件）。仪表将显示当前颜色的颜色数。
- 参见表2。按住“Trip”（短途旅行）复位按钮快速循环选定各个颜色。松开“Trip”（短途旅行）复位按钮停止循环选定各个颜色。或重复按下并松开“Trip”（短途旅行）复位按钮缓慢循环选定各个颜色。
- 将点火钥匙快速转至OFF（关闭），然后再转回至ACCY（附件）以保存颜色。仪表将显示SAVED（已保存），然后返回显示颜色选择菜单。
- 将点火开关转至OFF（关闭）或IGN（点火）返回正常操作状态。

时钟调整

- 要调整仪表上的时钟，切换至显示屏上的时钟。
- 按住“Trip”（短途旅行），并通过按住“Trip”（短途旅行）选择12小时制或24小时制。
- 然后小时将闪烁。将“Trip”（短途旅行）开关快速按至当前小时，然后按住“Trip”（短途旅行）开关。
- 然后分钟将闪烁。将“Trip”（短途旅行）开关快速按至当前分钟，然后按住“Trip”（短途旅行）开关。
- 然后AM或PM将闪烁。选择正确的选项，然后按住。

表3. 故障排除

操作	问题	可能的原因	可能的排除方法
复制里程表数据	仪表不显示百分比、“check”（检查）和“ok”（完成）。	仪表已执行里程表复制过程或仪表可能未通电。	安装仪表并确认功能。
复制里程表数据	仪表不显示百分比、“check”（检查）和“ok”（完成）。	车辆点火钥匙未处于“ign”（点火）位置。	转至“ign”（点火）。
复制里程表数据	仪表不显示百分比、“check”（检查）和“ok”（完成）。	车辆运行/停机开关未处于“run”（运行）位置。	转至“run”（运行）。
复制里程表数据	仪表显示百分比，但未完成。	仪表丢失与车辆总线（电气系统）的通信或仪表与车辆不相容（装配或车型年份不正确）。	将车辆点火开关转至“off”（关闭）并将运行/停机开关转至“stop”（停机），等待15分钟后重试。
复制里程表数据	在开始倒数之前仪表显示“no cal”（无校准）或“vinerr”（VIN错误）。	正常软件功能。	不需要任何操作。确认仪表显示百分比、“check”（检查）和“ok”（完成）。仪表正常工作。

表3。故障排除

操作	问题	可能的原因	可能的排除方法
安装到车辆线束中	LCD显示“nocal”(无校准)。	仪表未执行复制里程表过程。	在i-sheet中执行复制里程表过程。
安装到车辆线束中	LCD显示“vinerr”(VIN错误)。	仪表已与另一辆车配对(已累计50公里(31.1英里))。	重新在之前的车辆上安装以确认无“vinerr”(VIN错误)。
进入设置模式	将不转为设置模式。	松开与仪表连接器或“Trip”(短途旅行)复位按钮的连接。	检查仪表连接器中的附件插针#6是否弯曲或检查“Trip”(短途旅行)复位按钮的操作。
挡位指示器	挡位指示器不工作。	未打开。	参阅说明书打开挡位指示器并处于设置模式。
挡位指示器	挡位指示器不工作。	车辆为2007年款或之前的车型。	不适用
燃油油位	燃油油位不工作。	未以设置模式打开。	参阅说明书打开燃油油位并处于设置模式。
燃油油位	燃油油位不工作。	如果为运动者车型,请检查燃油发送器的安装是否正确。	参阅说明书进行正确安装。
颜色变化	颜色将不保存。	颜色未正确保存。	参阅说明书执行正确的保存程序。
范围功能	XL的范围显示“r----”。	未设置油箱尺寸。	转到设置模式并选择油箱尺寸。
注:如有任何安装问题和故障排除问题,请先联系技术服务人员,然后再填写保修索赔单。			