



# INSTRUCTIES

J05979

2016-06-28



## BOOM! AUDIO STAGE II LUIDSPREKERSET VOOR DE ONDERKUIP

### ALGEMEEN

Montage door de dealer wordt aanbevolen.

### Setnummer

76000353A

### Modellen

Voor modelgerelateerde informatie raadpleegt u de catalogus of het gedeelte Parts and Accessories (Onderdelen en accessoires) op [www.harley-davidson.com](http://www.harley-davidson.com) (alleen Engelstalig)

Deze set **past niet** op Twin-Cooled modellen.

### Montagevereisten

Bij **FLHX-modellen** moet van te voren of tegelijkertijd de Harley-Davidson onderkuipventilatieset (onderdeelnr. 57100258, ongelakt) worden geïnstalleerd.

Bij **ALLE modellen** moet apart een onderkuip-luidspreker (onderdeelnr. 57100233, ongelakt) worden aangeschaft.

Zie de P&A-catalogus of het gedeelte Parts and Accessories (onderdelen en accessoires) op [www.harley-davidson.com](http://www.harley-davidson.com) (alleen Engelstalig) voor versies van deze items in passende kleur.

Voor een juiste montage van deze set moet Loctite® 243 Medium Strength draadborg- en afdichtmiddel – blauw (onderdeelnr. 99642-97 ) worden gebruikt.

#### OPMERKING

*Op eenzelfde motorfiets MOGEN GEEN luidsprekers van Stage I en Stage II door elkaar worden gebruikt.*

Deze luidsprekers zijn ALLEEN geschikt voor Harley-Davidson-audiosystemen van **2014 en later**. Gebruik van deze luidsprekers op Harley-Davidson-audiosystemen van **2006 - 2013** veroorzaakt **BLIJVENDE SCHADE aan de luidsprekers**. Het gebruik van deze luidsprekers op Harley-Davidson-audiosystemen van **2005** of eerdere veroorzaakt **BLIJVENDE SCHADE aan die systemen**.

#### MEDEDELING

De radio EQ **MOET** door een Harley-Davidson-dealer worden geüpdatet **VOORDAT** het audiosysteem mag worden gebruikt. Als het audiosysteem gebruikt wordt voordat de radio EQ geüpdatet is, raken de luidsprekers **ONMIDDELLIJK** beschadigd. (00645d)

Een update van de radio EQ met het Digital Technician® II diagnoseapparaat:

- Wordt aanbevolen voorafgaand aan de **INSTALLATIE** van de luidspreker.

- Is vereist voorafgaand aan het **GEBRUIK** van het audiosysteem.
- Is alleen beschikbaar via erkende Harley-Davidson-dealers.

#### OPMERKING

- Deze luidsprekers **MOETEN** in combinatie met een versterker worden gebruikt. **Voorafgaande montage** van een versterker (onderdeelnr. 76000277A ) en een onderkuip-luidsprekerinstallatieset (onderdeelnr. 76000586 ) is vereist. De versterker wordt **in de rechter zadeltas** gemonteerd.

#### ▲ WAARSCHUWING

De veiligheid van de berijder en de passagier is afhankelijk van de correcte montage van deze set. Volg de juiste stappen uit de servicehandleiding. Als u niet zeker weet of u de procedure correct kunt uitvoeren of als u niet beschikt over het juiste gereedschap, laat de installatie dan over aan een Harley-Davidson-dealer. **Incorrecte montage van deze set kan ernstig of dodelijk letsel tot gevolg hebben. (00333b)**

#### OPMERKING

*In dit instructieblad wordt verwezen naar informatie in de servicehandleiding. Voor installatie is een servicehandleiding voor dit modeljaar/model motorfiets vereist. Deze is verkrijgbaar bij een Harley-Davidson-dealer.*

### Elektrische overbelasting

#### ▲ WAARSCHUWING

Bij het installeren van een elektrische accessoire moet u controleren of het maximale amperage van de zekering of stroomonderbreker die het circuit beschermt dat u wijzigd, niet wordt overschreden. Het overschrijden van het maximale amperage kan leiden tot defecten in het elektrische systeem, hetgeen ernstig of dodelijk letsel tot gevolg kan hebben. (00310a)

#### MEDEDELING

U kunt u het oplaadsysteem van het motorvoertuig overbelasten indien u te veel elektrische accessoires aanbrengt. Als de op een bepaald moment gebruikte accessoires samen meer stroom verbruiken dan het laadsysteem kan opwekken, kan de accu als gevolg van het stroomverbruik leegraken waardoor er schade aan het elektrische systeem van de motorfiets kan ontstaan. (00211d)

De aankoop van deze set geeft u het recht op gebruik van speciaal ontwikkelde equalizersoftware die wordt gebruikt met het geavanceerd audiosysteem. Deze unieke equalizersoftware is ontwikkeld voor het optimaliseren van de prestaties en de geluidswaergave van de BOOM! Audio luidsprekers voor de onderkuip. Wanneer deze set niet door een Harley-Davidson-dealer wordt geïnstalleerd, is deze speciale

equalizersoftware gratis verkrijgbaar bij een dealer via Digital Technician II. De dealer kan voor de upgrade-procedure een werkplaatsuurtarief in rekening brengen.

Deze versterker heeft maximaal **8 A** extra stroom van het elektrische systeem nodig.

## Setinhoud

Zie Afbeelding 12 en Tabel 1.

## VOORBEREIDING

### ⚠ WAARSCHUWING

Om te voorkomen dat de motorfiets per ongeluk start, met ernstig of dodelijk letsel tot gevolg, moet eerst de hoofdzekering worden verwijderd. (00251b)

#### OPMERKING

- **MET alarmsirene:** zet de contactschakelaar AAN met de afstandsbediening van het alarmsysteem. Zie de servicehandleiding. Zet na het uitschakelen van het alarmsysteem het contactslot op OFF (uit). Verwijder **ONMIDDELLIJK** de hoofdzekering.
- **ZONDER alarmsirene:** zie de servicehandleiding. Verwijder de hoofdzekering.

#### OPMERKING

Raadpleeg de servicehandleiding voor specifieke informatie over de volgende algemene stappen.

1. **Bij modellen met onderkuip:** Verwijder de onderkuip.
2. **ALLE modellen:** Installeer een versterker (onderdeelnr. 76000277A ) en een onderkuip-luidsprekerinstallatieset (onderdeelnr. 76000586 ) in de rechter zadeltas volgens de instructies in **die** set.

## MONTAGE EN INSTALLATIE VAN DE ONDERKUIP

#### OPMERKING

Monteer en installeer de onderkuip aan één zijde voordat u aan de andere zijde begint.

1. Zie Afbeelding 1. Verwijder de achterste schroeven (1) vanaf de achterkant van één kuip.
2. Zie Afbeelding 2. Verwijder vanaf de voorkant de schroeven (3), de afdekplaat (4) en het handschoenenkastje (2). Maak de stangverbinding van het ventilatieklepje los.
3. Zie Afbeelding 3. Verwijder de drie schroeven van het handschoenenkastje. Verwijder het handschoenenkastje (2).
4. Zie Afbeelding 4. Verwijder de bout (1). Verwijder de stangverbinding (2). Monteer op het nieuwe behuizingfront. Haal de bout aan tot 1,3–2 N·m (12–18 **in-lbs**).
5. Zie Afbeelding 5. Maak de luidsprekerbehuizing en het ondervak klaar voor de montage van de pakking. Reinig het oppervlak met een mengsel van 50 tot 70 procent isopropylalcohol en 30 tot 50 procent gedestilleerd water.

#### OPMERKING

De installatie verloopt gemakkelijker als u eerst de schroeven (zie Afbeelding 12, item 10) zonder het vak in de behuizing draait. Verwijder de schroeven.

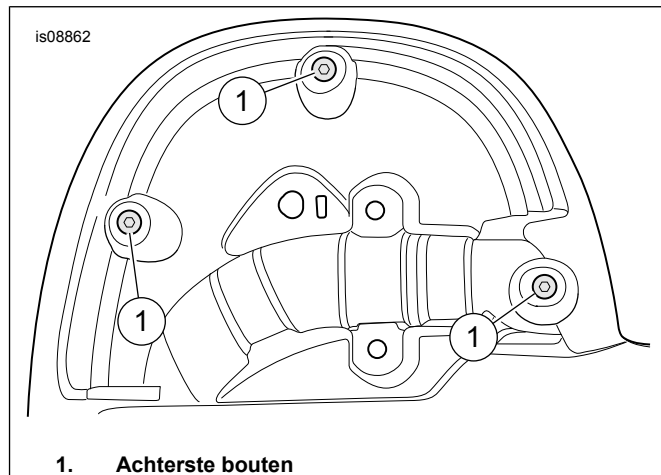

Afbeelding 1. Achterste bouten

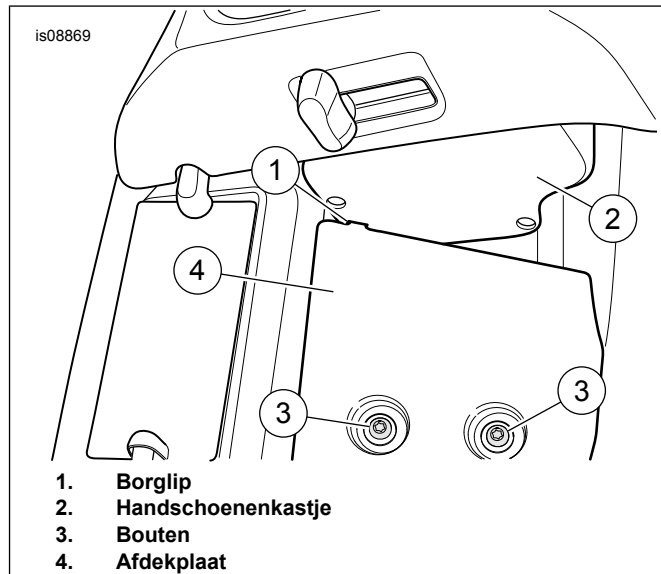

Afbeelding 2. Borglip en afdekplaat

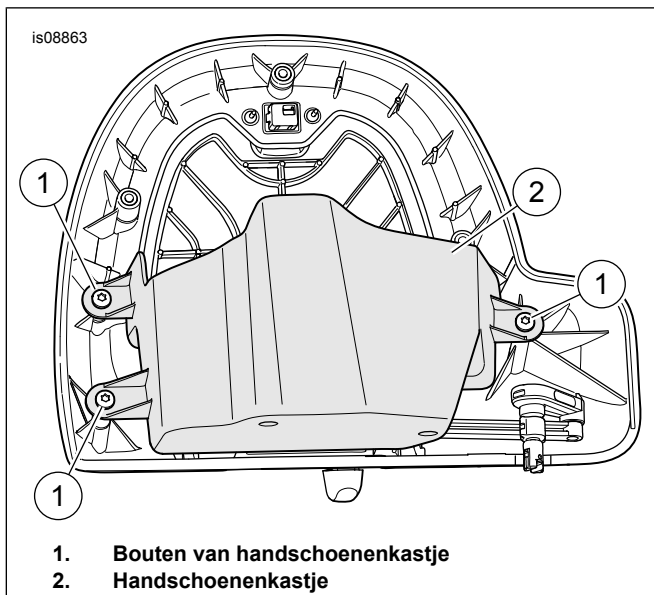

Afbeelding 3. Bouten van handschoenenkastje

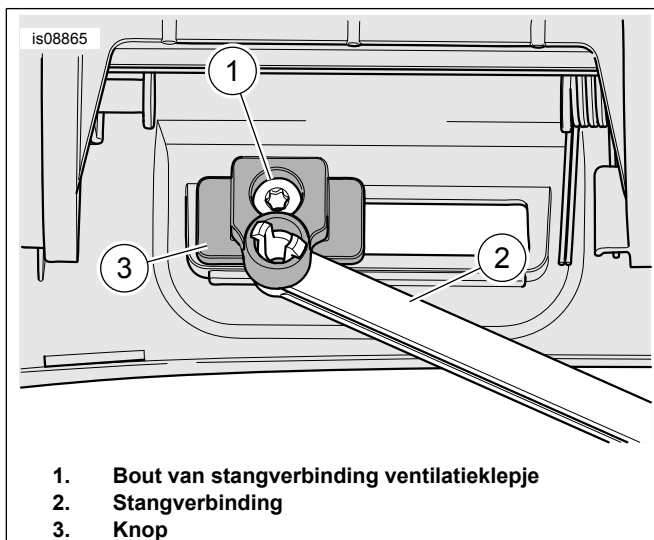

Afbeelding 4. Bout van stangverbinding ventilatieklepje

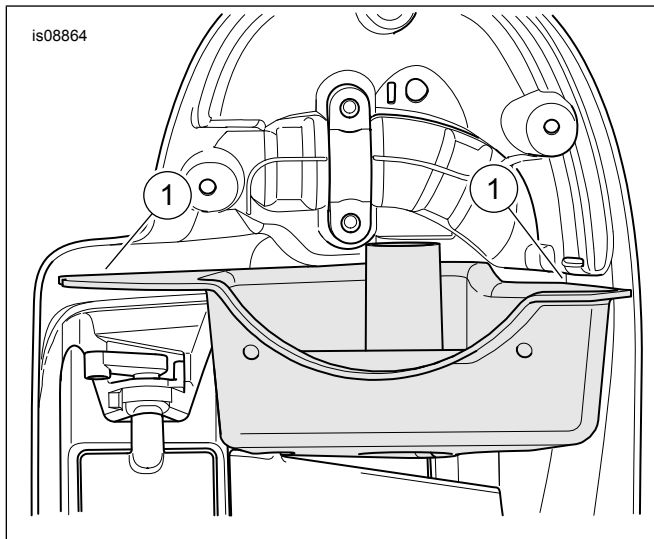

Afbeelding 5. Deel onderkuip waar pakking komt

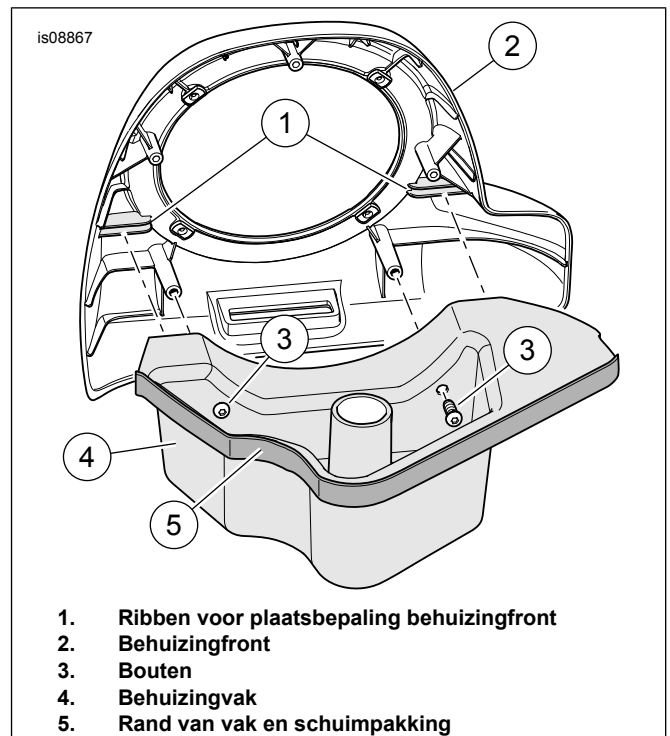

Afbeelding 6. Behuizing

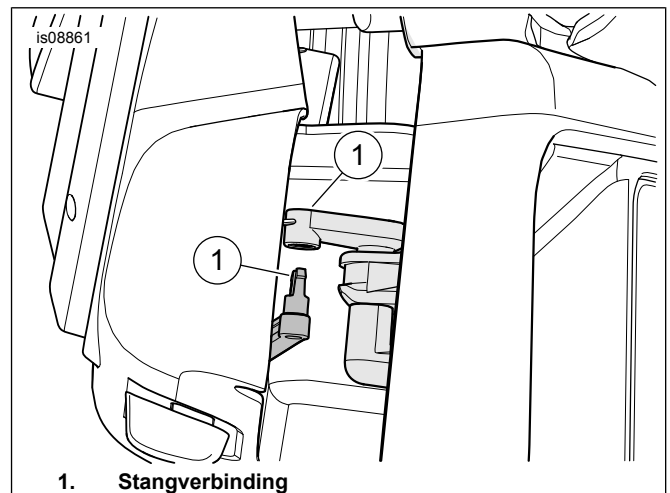

Afbeelding 7. Stangverbinding aansluiten

6. Zie Afbeelding 6. Monteer het behuizingvak (4) op de voorste behuizing (2). Installeer twee zelftappers (3). Verwijder de papierstrook van één stuk dubbelzijdig zelflevende schuimpakking (5). Monteer de pakking zoals afgebeeld. Knip de overblijvende pakking af en bewaar dit om later te gebruiken.
7. Zie Afbeelding 7. Zet de behuizing op zijn plaats. Sluit de stangverbinding aan.
8. Verwijder de strip van de schuimpakking voordat u de behuizing monteert. Zet de behuizing op zijn plaats.
9. Zie Afbeelding 8. Monteer de drie zelftappers (1) vanaf de achterkant van de behuizing. Haal de bouten aan tot 1,3–2 N·m (12–18 in-lbs).

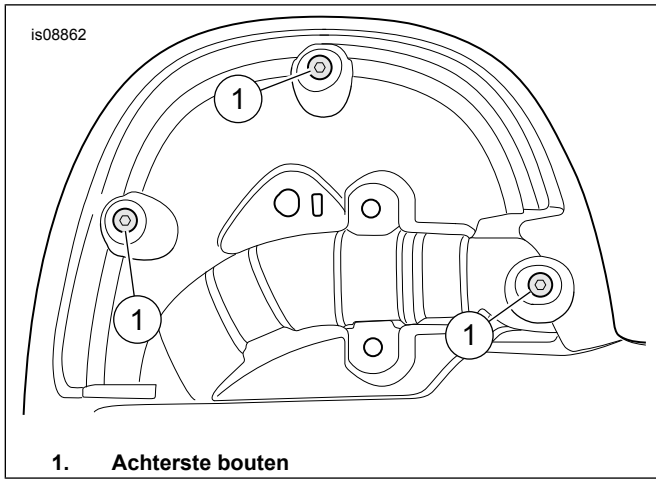

1. Achterste bouten

Afbeelding 8. Achterste bouten

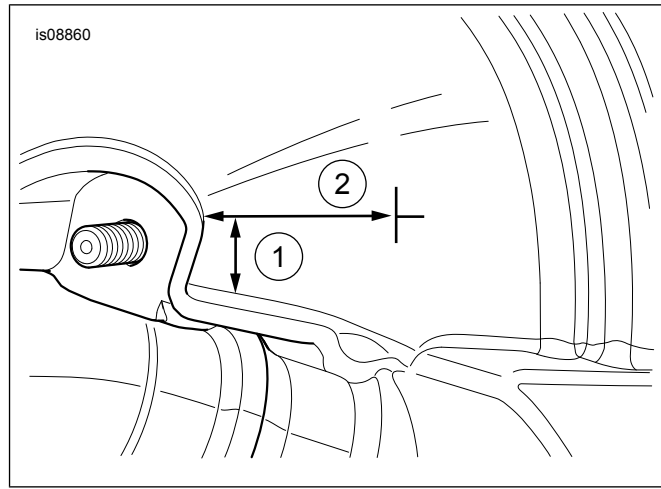

Afbeelding 10. Plaats van boorgat

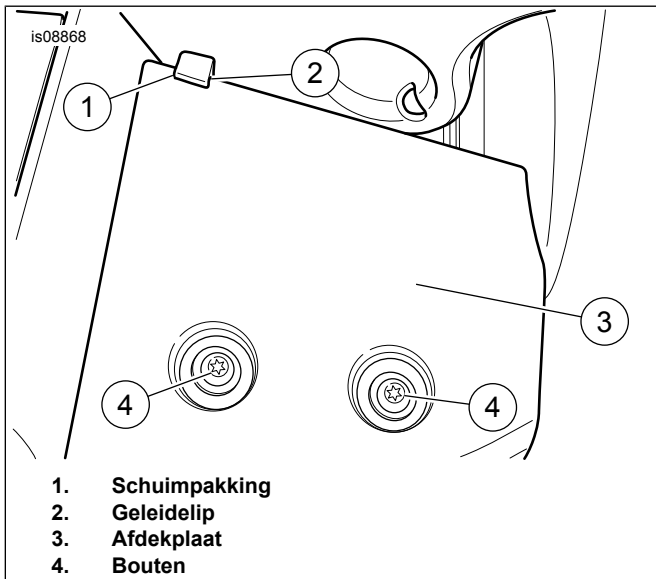

1. Schuimpakking  
2. Geleidelip  
3. Afdekplaat  
4. Bouten

Afbeelding 9. Afdekplaat en geleidelip schuim

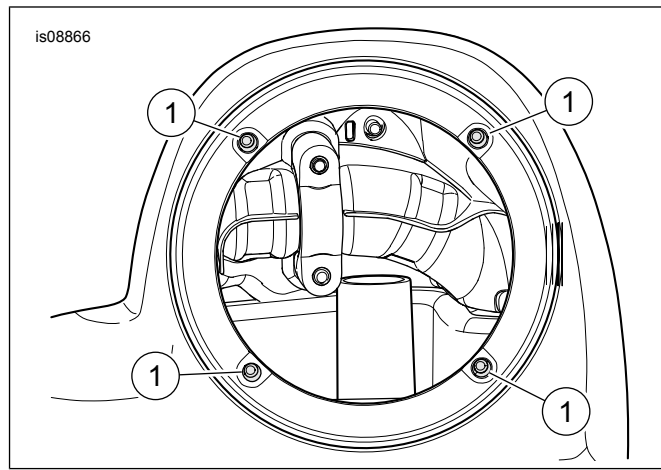

Afbeelding 11. Opsluitmoeren

10. Zie Afbeelding 9. Vouw een stuk van de afgeknipte pakking (1) over de geleidelip (2) van de afdekplaat. Monteer de afdekplaat (3). Breng een druppel Loctite 243 – blauw aan op de schone schroefdraden (4). Monteer de bouten. Aanhalen tot 7,3–8,4 N·m (65–75 in-lbs).

11. Zie Afbeelding 10. Bedek de achterkant van het handschoenenkastje op de plaats waar het gat wordt geboord met afplaktape om te voorkomen dat de lak barst of er een stukje afspringt. Meet ongeveer 25 mm (1.0 in) vanaf de binnenzijde en 9,5 mm (3/8 in) boven de corresponderende flens van de onderkuip. Markeer de locatie voor het boren van het gat. Boor een gat van 25 mm (1.0 in) in de zijwand van het handschoenenkastje.

12. Zie Afbeelding 11. Steek de vier opsluitmoeren van binnenuit in de grote opening.

13. Zie de servicehandleiding. Installeer de onderkuip. Installeer de onderkuipkap nu NOG NIET.

14. Voer de luidsprekerdraden door het gat in de onderkuip.

- Lichtblauwe en lichtblauw/zwarte draden naar de rechter zijde.

- Lichtblauw/oranje en lichtblauw/grijze draden naar de linker zijde.

15. Zie Afbeelding 12. Maak de gespleten doorvoertule (12) open. Plaats de doorvoertule om de draadboomafkapping. Monteer dit in het gat dat u in de kuip geboord hebt.

16. Installeer onderkuipkap.

17. Herhaal stap 1 t/m 16 voor de andere kuip.

18. Zet de draadboom met de draadbinders vast. Zorg ervoor dat bedrading het stuur of de veringsweg niet belemmert.

#### OPMERKING

De onderkuipluidsprekers zijn links en rechts verschillend. Op de sierring van de linker luidspreker staat aan de

bovenkant de tekst 'BOOM! AUDIO STAGE II'. Op de rechter staat geen tekst.

19. Zie Afbeelding 12. Bevestig de luidsprekerdraadconnectoren in de luidsprekerbehuizing aan de platte aansluitklemmen aan de achterkant van de **nieuwe** woofer. Doordat de platte aansluitpennen verschillend van grootte zijn, is verkeerd aansluiten niet mogelijk.
20. Sluit de tweewegconnector van de luidsprekerdraadboom op de connector (D) van de tweeter/middentonen luidspreker aan.
21. Draai de luidspreker (1) zo dat de tweeter (C) op 45° aan de buitenkant van bovenaf zit.
22. Monteer de luidspreker met de vier bouten (5) uit de set op de luidsprekerbehuizing.
  - a. Draai de bouten voorzichtig in zodat de opsluitmoeren niet uit de montagegaten vallen.
  - b. Haal alle vier de bouten kruislings aan tot 1,13 N·m (10 in-lbs).
23. Herhaal stap 19 t/m 22 voor de andere luidsprekerbehuizing.

### ▲ WAARSCHUWING

**Controleer of het stuur soepel en zonder beperkingen kan bewegen. Eventuele beperkingen kunnen ervoor zorgen dat u de controle over de motorfiets verliest, waardoor ernstig of dodelijk letsel kan ontstaan. (00371a)**

1. Zorg ervoor dat draden, draadbomen of leidingen niet te strak worden getrokken als het stuur naar links of rechts tegen de vorkaanslagen wordt gedraaid.

## SERVICEONDERDELEN

Tabel 1. Serviceonderdelen

Onder-deel	Beschrijving (aantal)	Onderdeelnummer
1	Luidspreker, onderkuip (links) (bevat items 2-4) Luidspreker, onderkuip (rechts) (bevat items 2-4)	76000627 76000626
2	• Luidsprekersamenstelling, woofer	Niet afzonderlijk verkrijgbaar
3	• Luidspreker, tweeter/middentonen	Niet afzonderlijk verkrijgbaar
4	• Bout, platte kop (3)	Niet afzonderlijk verkrijgbaar
5	Schroef, TORX bolkop, nr. 6-32 x 25,4 mm (1.0 in) lang (zwart) (8)	10200294
6	Opsluitmoer (8)	10100064
7	Bak, luidsprekerbehuizing (links)	76000368
8	Bak, luidsprekerbehuizing (rechts)	76000369
9	Pakking, zelfklevend (2)	25700311
10	Schroef, TORX bolkop, 1/4-14 x 19 mm (0.75 in) lang, zelftappend, zwart (4)	Niet afzonderlijk verkrijgbaar
11	Schroef, TORX bolkop, nr. 10-16 x 19 mm (0.75 in) lang, zelftappend, zwart (6)	2995
12	Doorvoertule, draadboomafdichting (2)	11410
<b>Onderkuip-luidsprekerkastset (niet in onderkuip-onderkuip luidsprekerkast).</b>		
A	Luidsprekerkastset (bevat linker en rechter luidsprekerkast)	

2. Controleer dat het stuur soepel en ongehinderd van aanslag naar aanslag gedraaid kan worden.

## VOLTOOIING

### OPMERKING

Controleer, om mogelijke beschadiging van de geluidsinstallatie te voorkomen, of het contactslot en het audiosysteem op OFF (uit) staan, **voordat** u de hoofdzekering installeert.

### MEDEDELING

**De radio EQ MOET door een Harley-Davidson-dealer worden geüpdatet VOORDAT het audiosysteem mag worden gebruikt. Als het audiosysteem gebruikt wordt voordat de radio EQ geüpdatet is, raken de luidsprekers ONMIDDELLIJK beschadigd. (00645d)**

1. Zie de servicehandleiding. Monteer de hoofdzekering.
2. Ga naar een Harley-Davidson-dealer om de radio EQ met de Digital Technician II te laten updaten.
3. Zet het contact ON (aan), maar start de motorfiets niet.
4. Raadpleeg het hoofdstuk over het BOOM! BOX-INFOTAINMENTSISTEEM van de gebruikershandleiding. Zet de radio ON (aan). Controleer dat alle luidsprekers functioneren en dat de volumeregelaar voor/achter goed werkt. Controleer de luidsprekerbedrading als dat niet het geval is.
5. Zie de servicehandleiding. Monteer de kuip en het windscherm.

### OPMERKING

Als de luidsprekers teveel trillen doordat de bassen hard doorkomen, kunt u extra schuim tussen de afdekplaat en de onderkuip plaatsen.

## IN GEBRUIK

Voorkom direct contact van de hogedrukreiniger met de speakergrilles. Anders kunnen de luidsprekers beschadigd raken.

Tabel 1. Serviceonderdelen

Onder-deel	Beschrijving (aantal)	Onderdeelnummer
B	Onderkuip (links afgebeeld)	
<b>Items genoemd in de tekst:</b>		
C	Tweeter	
D	Connector tweeter/midentonen	

**SERVICEONDERDELEN**

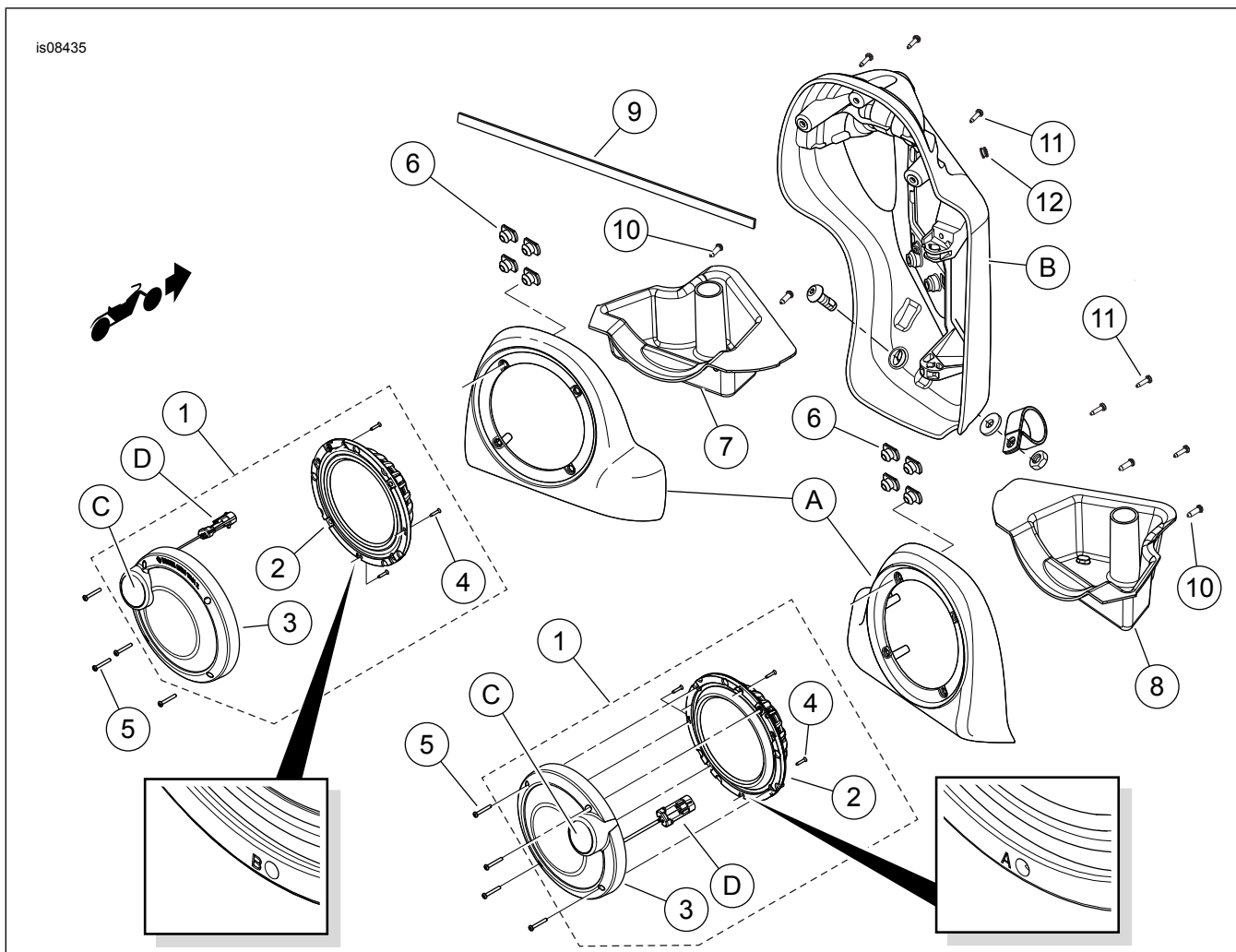

Afbeelding 12. Serviceonderdelen, Boom! Audio Stage II onderkuip-luidspreker set