



BOOM! AUDIO-FORSTÆRKERSÆT

GENERELT

Reparationssætnummer

76000278

Modeller

Find oplysninger om, hvilke modeller delen passer til, i P&A-detaillkataloget eller afsnittet "Parts and Accessories" (Reserve dele og tilbehør) på www.harley-davidson.com (kun på engelsk).

BEMÆRK

For køretøjer udstyret med en Telematisk kontrolenhed (TCU) brug sæt 76000278a i forbindelse med denne vejledning.

⚠ ADVARSEL

Førerens og passagerens sikkerhed afhænger af, at dette sæt monteres korrekt. Brug de relevante procedurer i servicehåndbogen. Hvis du ikke magter proceduren eller ikke har de korrekte værktøjer, skal du få en Harley-Davidson forhandler til at udføre monteringen. Forkert montering af sættet kan resultere i dødsfald eller alvorlig personskade. (00333b)

BEMÆRK

Denne instruktionsark refererer til oplysninger i servicehåndbogen. Servicehåndbogen til din motorcykelmodel skal anvendes i forbindelse med denne montering. Du kan rekvirere servicehåndbogen hos din Harley-Davidson forhandler.

Overbelastning af det elektriske system

BEMÆRK

Det er muligt at overbelaste bilens ladesystem ved at tilføje for meget elektrisk tilbehør. Hvis det elektriske tilbehør på et givent tidspunkt forbruger mere strøm, end motorcyklens opladningssystem kan producere, kan elforbruget aflade batteriet og beskadige motorcyklens elektriske system. (00211d)

Køb af dette sæt giver dig ret til en specialudviklet lydudligningssoftware, der bruges med det avancerede lydsystem. Denne unikke udlingning er designet til at optimere ydeevnen og lydresponsen fra nedre BOOM! højttalere i vindskjold. Selvom dette sæt ikke er installeret af en Harley-Davidson forhandler, fås denne særlige udlingningssoftware uden beregning gennem Digital Technician II hos alle forhandlere. Der kan opkræves gebyrer for arbejdet med opgraderingen.

⚠ ADVARSEL

Når du monterer elektrisk tilbehør, skal du sørge for ikke at overskride den maksimale ampereværdi for den sikring eller hovedafbryder, som beskytter det pågældende kredsløb, du foretager ændringer på. Hvis du overskrider den maksimale ampereværdi, kan det medføre elektriske fejl, hvilket kan resultere i dødsfald eller alvorlig personskade. (00310a)

Denne forstærker kræver op til **8 ampere** mere strøm fra det elektriske system.

Sættets indhold

Se Figur 11 og Tabel 3 .

Forberedelse

BEMÆRK

For køretøjer med sikkerhedssirene installeret:

- Kontrollér, at du har den håndfri fjernbetjening på dig.
- Slå tændingen til.

1. Se servicehåndbogen. Følg vejledningen for at afmontere brændstoftank, den ydre strømtilførselsledning og luftkanal.
2. Se Figur 1 . Afmonter ledningen gennem dækslet.

BEMÆRK

Se servicehåndbogen for at finde de elektriske forbindelser, der er angivet her med tal og bogstaver i parenteser .



Figur 1. Ledningskanal

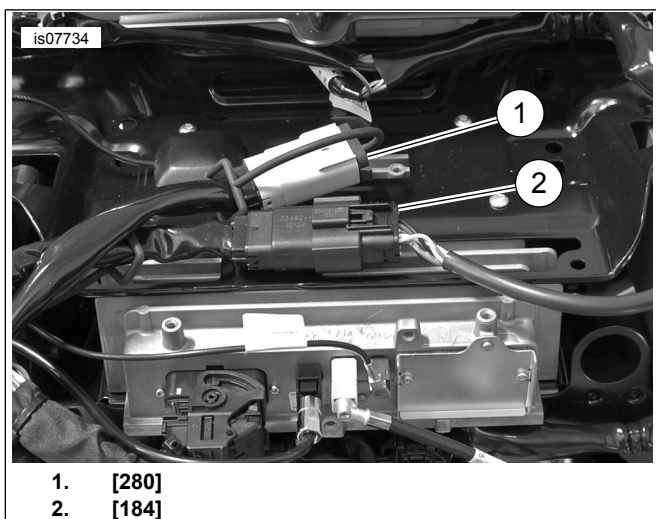

Figur 2. [184] & [280]

3. Se Figur 2 . Løsn tilslutningsankrene til stikkene [184] og [280] fra radioens beslag.
4. Se Figur 3 . Hvis de forefindes, skal du afmontere XM/NAV-antenne fra radioens beslag og gemme dem.

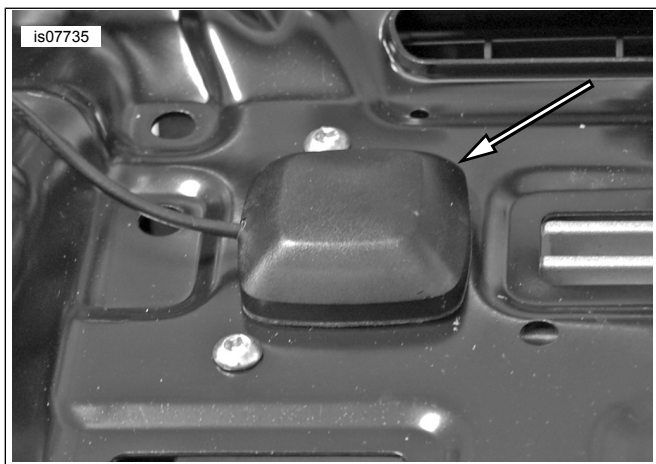

Figur 3. Afmontering af antenne

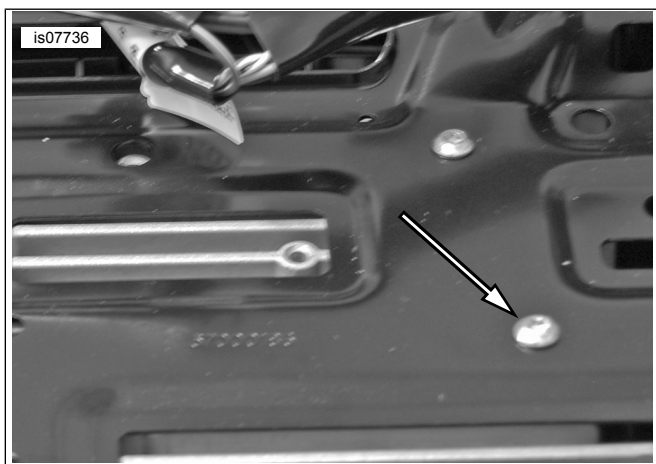

Figur 4. Skruer til radioens støttebeslag

5. Se Figur 4 . Afmonter de fire skruer fra radioens beslag.

6. Placer beslaget til forstærkeren. Monter de fire skruer i radioens støttebeslag. Spænd til.

Tilspændingsmoment: 2–3 N·m (18–27 in-lbs)

Installation

1. Se Figur 5 . Monter stifterne og beslaget til forstærkeren. Spænd til.

Tilspændingsmoment: 9–12 N·m (7–9 ft-lbs)



1. Forstærker
2. Forstærker, endebeleslag
3. Skruer til forstærkerens endebeleslag
4. Stifter

Figur 5. Stifter og endebeleslag til forstærker

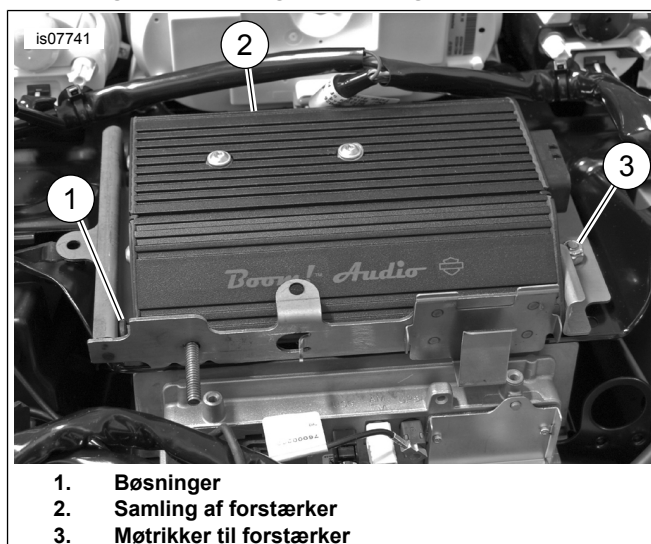

1. Bøsninger
2. Samling af forstærker
3. Møtrikker til forstærker

Figur 6. Montering af forstærker

2. Se Figur 6. Monter forstærkeren.
 - a. Sæt stifterne ind i forstærkerens beslag.
 - b. Placer hullerne i forstærkerens sidebeslag over taperne i forstærkerbeslaget.
 - c. Monter de to møtrikker. Spænd til.

Tilspændingsmoment: 6–11 N·m (4–8 ft-lbs)

BEMÆRK

Undgå at ridse forstærkeren på beslaget, når du placerer det på taperne.

3. Se Figur 7 . Sæt stik [184] og [280] stikankre i forstærkerbeslaget, og placér SiriusXM & NAV-antener, hvis de forefindes.

BEMÆRK

Forstærkerbeslaget har en klips til en sender til garageportåbner. Hvis motorcyklen har en, skal den flyttes til denne placering. Tapperne foran på beslaget er kun til brug i CVO.

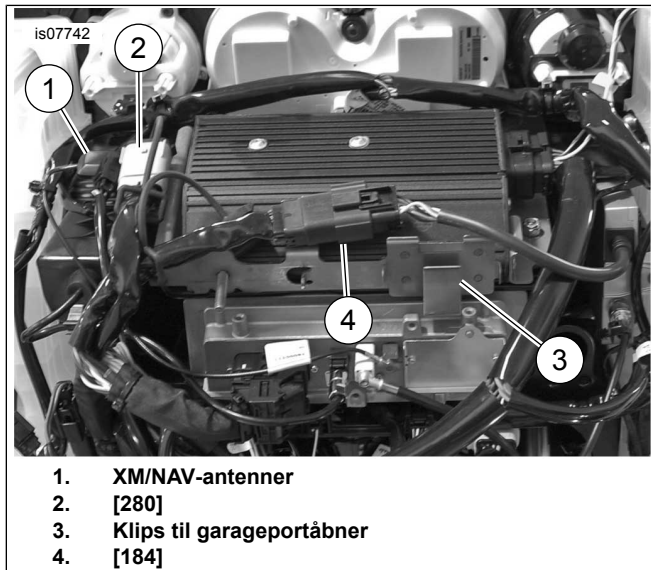

Figur 7. Flytning af stik

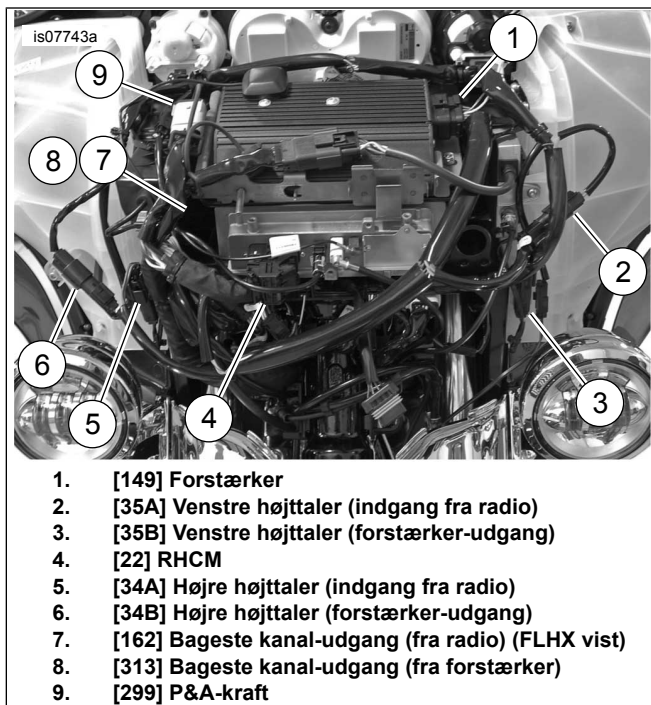

Figur 8. Ledningsnetforbindelser

4. Se Figur 8 . Anbring ledningen som vist, og tilslut stikkene. Tilslutninger til [162] og [313] er beskrevet i de efterfølgende noter.

BEMÆRK

- **FLHX-modeller:** hvis denne installation tilføjer en forstærker til tidligere installerede højttalere, skal du se afsnittet "opgradering" for tilslutningsinstruktioner til ledningsnettet.
- Hvis denne forstærker bruges med en sekundær forstærker til at aktivere seks eller otte højttalere, skal du se tilslutningsoplysninger for [162] og [313] i Tabel 1 , Tabel 2 i og sæt 76000280. FLHX(S) [162] (F) en 4-vejs Molex kanal-udgang fra radioen. Bruges til højttalerudgang uden forstærker. Se Figur 8 . Anvendes ikke til primær forstærker. Anvendes til sekundær forstærker-INPUT. Se Figur 10. FLHTC/FLHTK/TRIKE [162] (R) en 16-vejs Molex bageste kanal-udgang fra radioen. Indeholder alle tilslutninger til baghøjttaler-pod-ledninger. Monter 69200714 til brug med forstærkere (Se trin 7). Strømlinjeforstærker [313] en 4-vejs Molex bageste kanaludgang fra den primære forstærker, kan bruges til sadeltaske-højttalere, bageste pods eller underkåber. Forbeholdt underkåber, når de anvendes til en konfiguration med seks eller otte højttalere.

Tabel 1. Stik [313] fra forstærkerledning

MODEL	ANTAL HØJTALERE			
	2	4	6	8
FLHX (S)	I/T	A	B	B
FLHTCU	I/T	C	F	F
FLHTK	I/T	C	F	PASSER IKKE
TRIKE	I/T	C	PASSER IKKE	PASSER IKKE

A: Tilslut til 69200489 startkabel (til dæksler eller H. Pods) eller strømlinjebeklædningens nederste ledning 69200612
 B: Tilslut til 69200489 startkabel. Modsatte ende af startkabel til højttalerens udvidede ledningsnet 69200490 [296]
 C: Tilslut til 69200489 startkabel. Modsat ende af startkablet til baghøjttalerens sammenkobling 69200714 (se nedenfor)
 F: Tilslut kun [313] til underkåber. 69200489 startkabel ikke nødvendig
 N/A: 2 højttalersystem kræver ikke brug af [313]

Tabel 2. Stik [162] til strømlinjebeklædning og forstærker

MODEL	ANTAL HØJTALERE			
	2	4	6	8
FLHX (S)	I/T	D	E	E
ULTRA	I/T	C	G	G
FLHTK	I/T	C	G	PASSER IKKE
TRIKE	I/T	C	PASSER IKKE	PASSER IKKE

D: Tilslut ikke, lad Stock vejrdæksel forblive på plads
 E: Tilslut til 69200489 startkabel. Modsatte ende af startkabel til højttalerens udvidede ledningsnet 69200490 [296]
 G: Tilslut baghøjttalerens sammenkobling 69200714 til højttalerudvidelsen [296] og [297] 69200489 startkabel anvendes ikke.
 N/A: 2 højttalersystem kræver ikke brug af [162]

5. Før batteriledningerne gennem ledningsbakken til deres respektive batteriterminaler.
6. Afmonter - og + batteriterminalerne.
- a. Anbring ringterminalen mærket B + på den positive batteriterminal. Montér skruen.

- b. Anbring terminalen mærket B- på den negative batteribøsning. Monter skruen.
- c. Stram skrueerne til.
Tilspændingsmoment: 6,8–7,9 N·m (60–70 in-lbs)
- d. Anbring den indbyggede sikringsholder på et sted, der kan tilgås med minimal afmontering. Anbring ikke på indersiden af ledningsbakken.

7. **Kun FLHTCU/K og Trike-modeller:** Se Tabel 1 og Tabel 2 . Monter den bageste højttaler Pod-tilslutningsledning (69200714).

- a. Se Figur 10. Afbryd forbindelsen til [162] bag passagerryglænet.
- b. Forbind de korrekte stik til tilslutningsledningen [162A/B].
- c. Forbind 4-vejs sidestikket på 69200714 til 4-benede side på 69200489 startkablet. Brug hættten (fra 313) til at tilslutte den ubrugte 4-benede side på 69200714.
- d. Hvis du bruger højttalerudvidelsessættet 76000280, skal du tilslutte den 4-benede side på 69200714 til den tilsvarende 4-benede side på [296]. Tilslut den 4-benede side på 69200714 til 4-benede side på [297].

8. Se Figur 9 . Monter ledningen gennem dækslet. Afdæk eventuelle ubrugte stik med 72632-10 forsynet med 692000478 [313] eller Stock strømlinjebeklædningens ledningsstik [162] på FLHX-modeller.

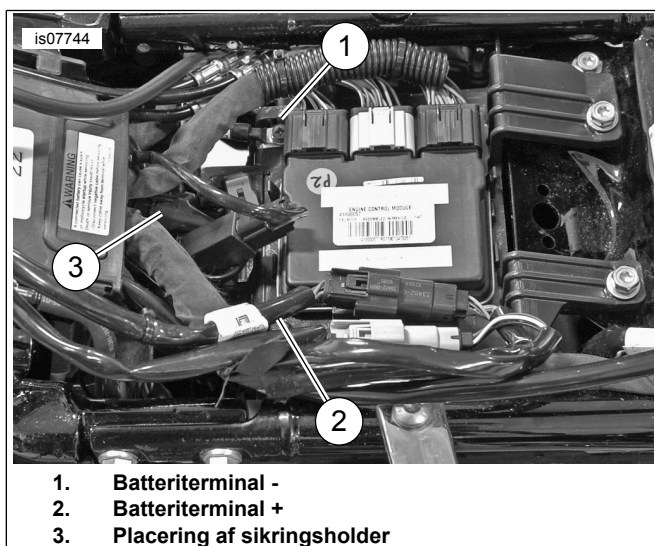

Figur 9. Batteritilslutning

9. Fastgør ledningsnettet med kabelstropper. Kontrollér, at ledningerne ikke kommer i karambolage med styrets og affjedringens bevægelse.

⚠ ADVARSEL

Kontrollér at styret går jævnt uden interferens. Interferens med styret kan føre til tab af kontrol over motorcyklen, hvilket kan resultere i dødsfald eller alvorlig personskade. (00371a)

10. Se Figur 7 . **SiriusXM-udstyrede modeller:** flyt SiriusXM-antennen med beslaget, som beskrevet i instruktioner fra dette sæt. Monter hovedsikringen, og kontroller radiobetjeningen.

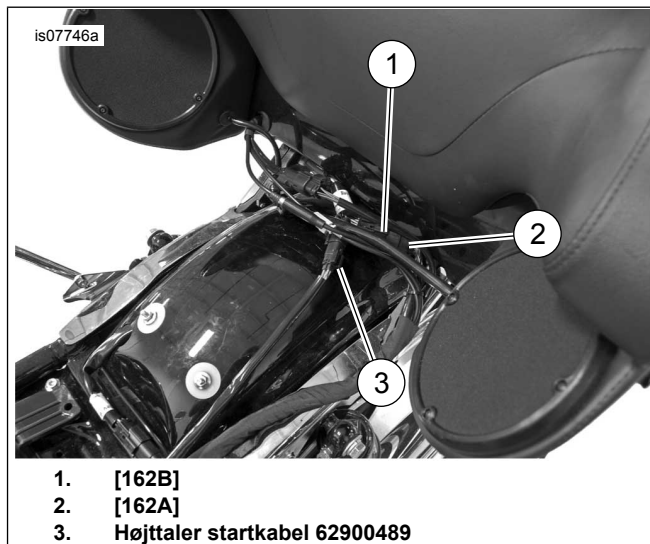

Figur 10. Bageste højttaler Pod-sammenkobling

11. Indlæs forstærker EQ baseret på højttalerkonfigurationen ved hjælp af en forstærker-flashdelen i forhandler-serviceværktøjet (digital mekaniker).

- a. Kontrollér, om der er opdateringer til forstærkerens basekalibrering.
- b. Installer den nyeste version af basekalibrering, hvis der er tilgængelige opdateringer.
- c. Fortsæt til radioopsætning, og vælg den nye højttalerkonfiguration.
- d. Den korrekte EQ, der er baseret på højttalerkonfigurationen, er tilgængelig i oplysningsafsnittet.
- e. Afslut radioopsætningen med den nye højttalerkonfiguration.
- f. Fortsæt til forstærker-opsætning.
- g. Indlæs forstærker-EQ baseret på højttalerkonfigurationen, som det fremgår af afsnittet om radioopsætning.
- h. Færdiggør forstærkeropsætningen.

12. Følg vejledningen i servicehåndbogen for at montere luftkanalen, den yderste strømlinjebeklædning, tanken og sædet.

13. Se **Selvdiagnosticering af kilometertæller** i EDM for at slette alle koder, der blev indstillet under monteringen.

RESERVEDELE

is07745a

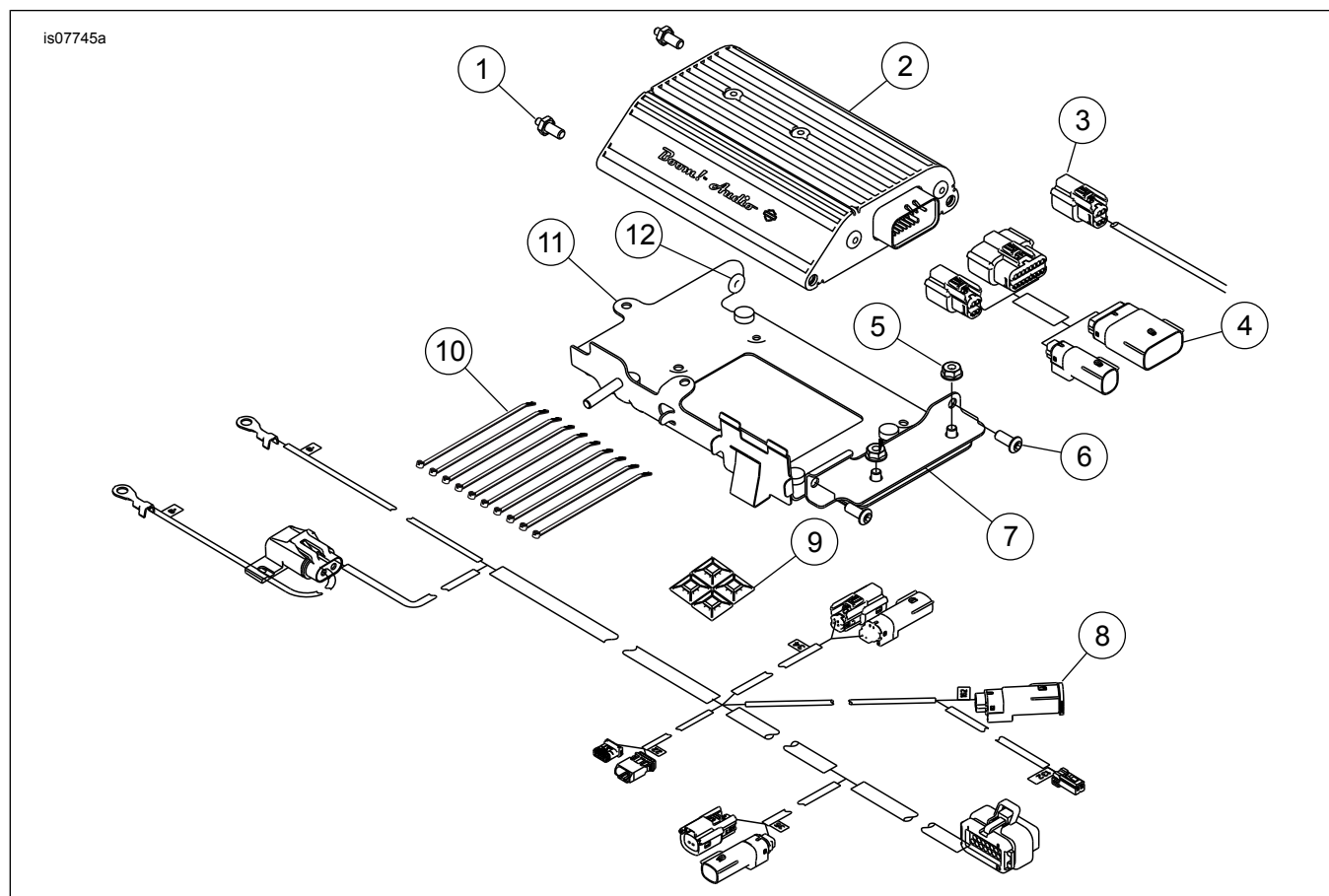

Figur 11. Reservedele, Boom! Sæt med lydforstærker

Tabel 3. Reservedele

Punkt	Beskrivelse (antal)	Delnummer
1	Tap, stift 1/4-20x3/16 (2)	12600087
2	Forstærker	76000277
3	Startkabel, baghøjtaler	69200489
4	Ledningsnet, sammenkobling af baghøjtaler	69200714
5	Låsemøtrik (2)	7716
6	Rundhovedet unbrakoskruer (2)	926
7	Beslag, forstærker, vinkel	76000330
8	Ledningsnet, forstærker primær forstærker	69200487
9	Selvklebende pude (4)	69200342
10	Kabelstroppe (10)	10006
11	Beslag, strømlijemønteret forstærker	76000349
12	Bøsning (2)	12100052

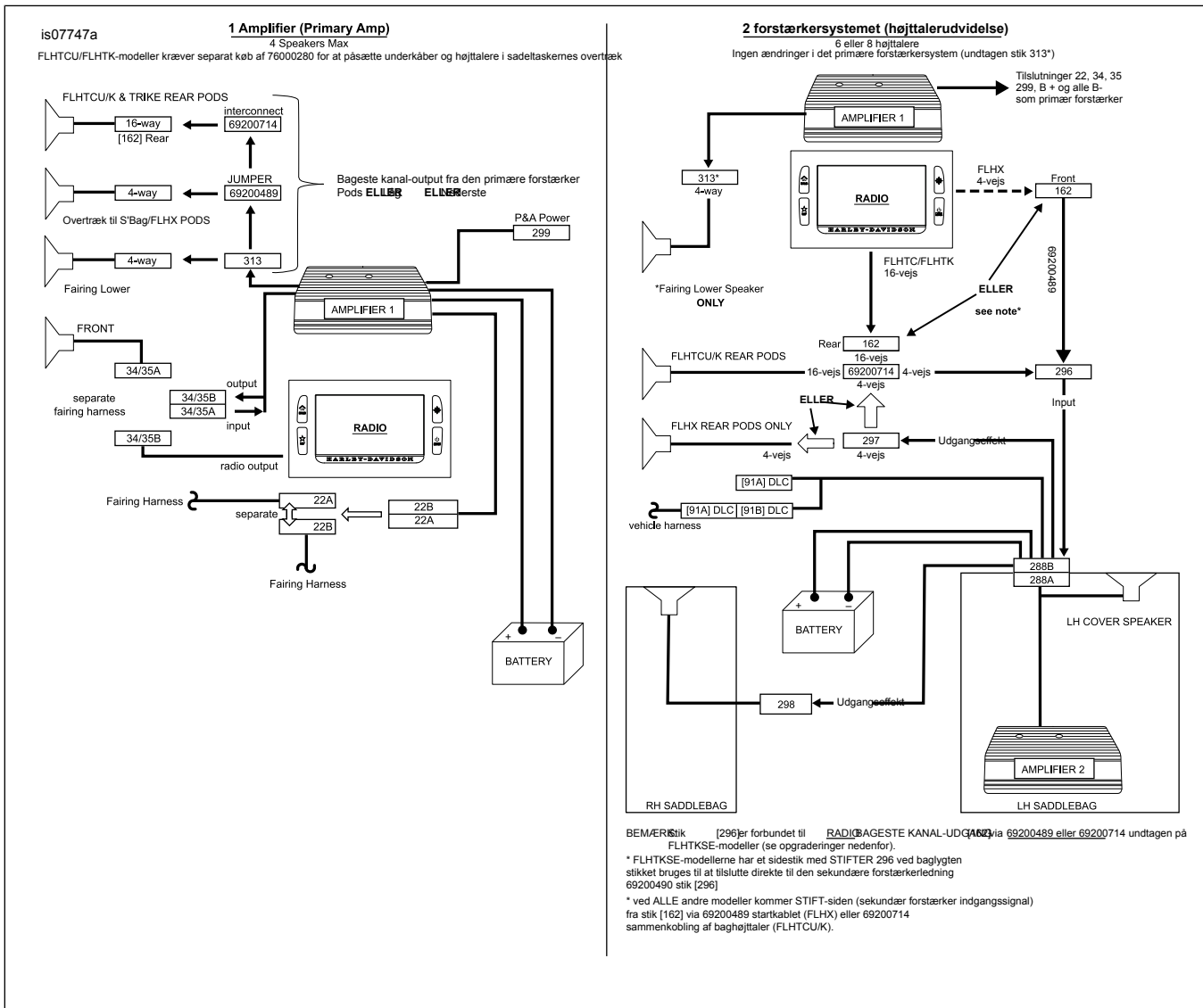

Figur 12. Konfiguration af forstærker

Tabel 4. Opgraderinger

OPGRADERINGER	
FLHX-modeller med 4 højttalersystem: opgradering til primær forstærker	
Nederste	Frakobl den nedre ledning (69200612) fra bilens radiolednings-udgang [162]. Tilslut til [313] af strømlinjebeklædningens forstærkerledning.
Pods/dæksler	<ul style="list-style-type: none"> • Frakobl startkablet (69200489) fra bilens radiolednings-udgang [162]. Slut til [313] til strømlinjebeklædningens forstærkerledning • Udskift vejrdækslet fra [313] i [162].