



SÚPRAVA ZVUKOVÉHO ZOSILŇOVAČA BOOM!

VŠEOBECNÉ INFORMÁCIE

Číslo súpravy

76000278

Modely

Informácie o vhodnosti pre jednotlivé modely nájdete v maloobchodnom katalógu náhradných dielov a príslušenstva alebo v časti venovanej náhradným dielom a príslušenstvu na stránke www.harley-davidson.com (iba v angličtine).

POZNÁMKA

Pre vozidlá vybavené telematická riadiaca jednotka (TCU) použite súpravu 76000278A spolu s týmto návodom.

⚠ VÝSTRAHA

Na správnej inštalácii tejto súpravy závisí bezpečnosť vodiča a spolujazdca. Použite zodpovedajúce postupy uvedené v servisnej príručke. Ak daný postup presahuje vaše schopnosti alebo nemáte potrebné nástroje, zverte inštaláciu predajcovi motocyklov Harley-Davidson. Nesprávna inštalácia tejto súpravy môže mať za následok smrť alebo ťažké zranenie. (00333b)

POZNÁMKA

Tento návod odkazuje na informácie v servisnej príručke. Na túto montáž je potrebná servisná príručka pre tento rok/model motocykla. Príručka je k dispozícii u predajcu motocyklov Harley-Davidson.

Elektrické preťaženie

UPOZORNENIE

Nabíjací systém vozidla je možné preťažiť pridaním príliš veľkého množstva elektrického príslušenstva. Ak je v prevádzke príliš veľa spotrebičov, ktoré spotrebávajú viac elektrického prúdu, ako dokáže nabíjacia sústava vyprodukovať, môže takáto spotreba elektriny viesť k vybitiu batérie a spôsobiť poškodenie elektrickej sústavy motocykla. (00211d)

Zakúpenie tejto súpravy vás oprávňuje využívať špeciálne vyvinutý softvér zvukového ekvalizéra, ktorý sa používa s rozšíreným audiosystémom. Tento jedinečný ekvalizér bol navrhnutý na optimalizáciu výkonu a zvukovej odozvy dolných reproduktorov BOOM! Audio v spodnej kapotáži. Aj v prípade, že túto súpravu nenainštaluje predajca motocyklov Harley-Davidson, tento špeciálny softvér ekvalizéra je bezplatne k dispozícii od ktoréhokoľvek predajcu prostredníctvom nástroja Digital Technician II. Za proces inovácie sa môžu účtovať poplatky za prácu vykonanú predajcom.

⚠ VÝSTRAHA

Počas inštalácie ľubovoľného elektrického príslušenstva dbajte na to, aby ste neprekročili prípustné hodnoty prúdu poistky alebo ističa, ktoré chráni príslušný upravovaný obvod. Prekročenie maximálneho prúdu môže zapríčiniť zlyhanie elektroniky, čo môže viesť k nehode s následkom smrti alebo ťažkého zranenia. (00310a)

Tento zosilňovač potrebuje o 8 A viac prúdu z elektrickej sústavy.

Obsah súpravy

Pozrite Obrázok 11 a Tabuľka 3 .

Príprava

POZNÁMKA

Motocykle vybavené sirénou systému zabezpečenia:

- Skontrolujte, či je v dosahu bezkontaktný elektronický kľúč.
- Zapnite zapalovanie.

1. Pozrite si servisnú príručku. Postupujte podľa pokynov pre demontáž sedla, palivovej nádrže, vonkajšej kapotáže a vzduchového potrubia.
2. Pozrite Obrázok 1 . Demontujte kryt káblovej lišty.

POZNÁMKA

Elektrické konektory sú označené v servisnej príručke číslom a písmenom, ktoré sú zobrazené tu **v zátvorkách**



Obrázok 1. Káblová vodiaca lišta



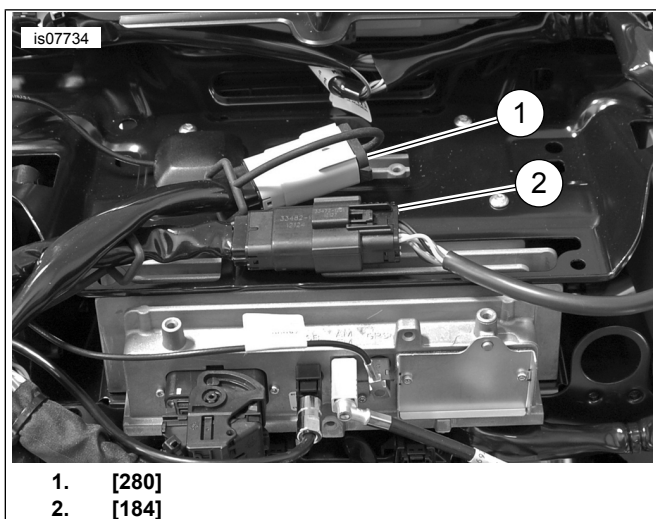

Obrázok 2. [184] a [280]

3. Pozrite Obrázok 2 . Uvoľnite spojovacie diely konektorov [184] a [280] od operného držiaka rádia.
4. Pozrite Obrázok 3 . Odpojte antény XM/NAV z operného držiaka rádia a odložte ich bokom, ak sú súčasťou výbavy.

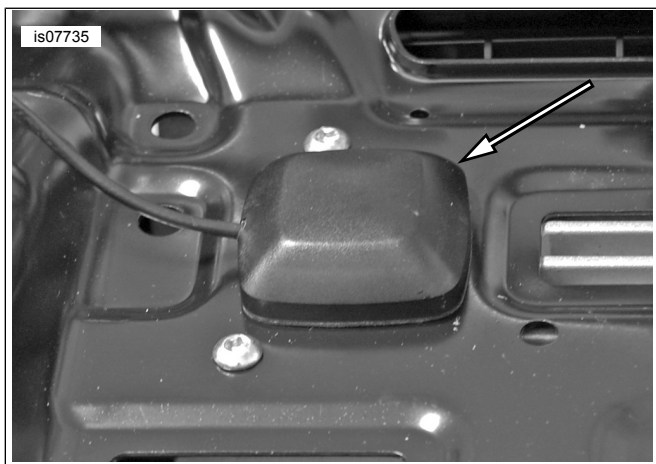

Obrázok 3. Demontáž antény

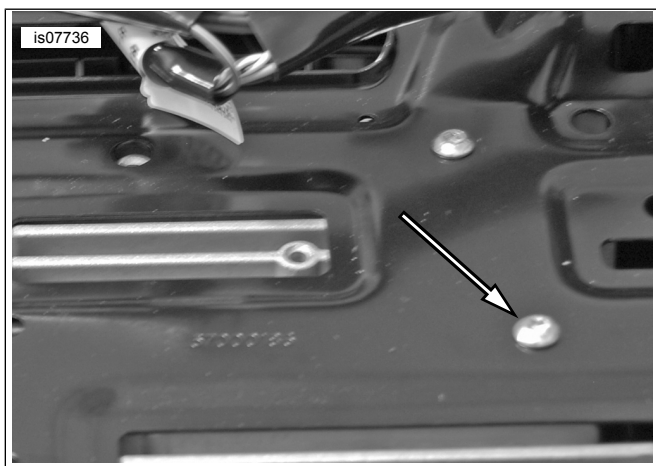

Obrázok 4. Skrutky operného držiaka rádia

5. Pozrite Obrázok 4 . Demontujte štyri skrutky operného držiaka rádia a odložte si ich.

6. Umiestnite držiak zosilňovača na miesto. Namontujte štyri skrutky operného držiaka rádia. Uťahnite na hodnotu.
Krútiaci moment: 2–3 N·m (18–27 in-lbs)

Montáž

1. Pozrite Obrázok 5 . Namontujte kolíkové čapy a držiak zosilňovača na zosilňovač. Uťahnite na hodnotu.
Krútiaci moment: 9–12 N·m (7–9 ft-lbs)



Obrázok 5. Kolíkové čapy zosilňovača a držiak zadnej časti zosilňovača

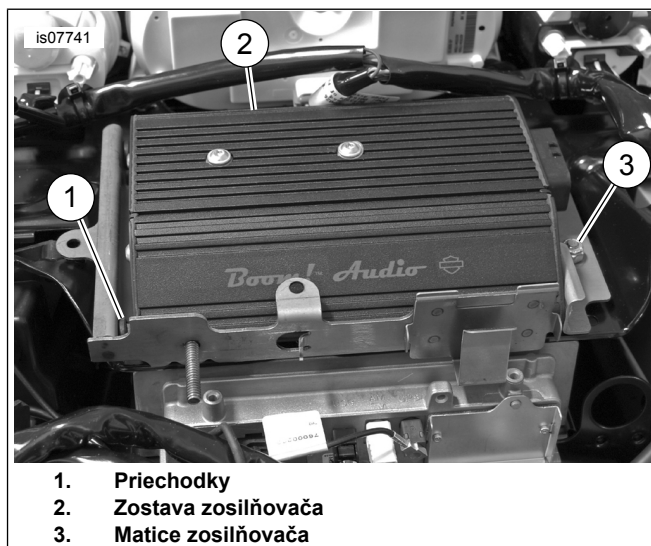

Obrázok 6. Inštalácia zosilňovača

2. Pozrite Obrázok 6. Namontujte zosilňovač.
 - a. Vložte kolíky do priechodiek držiaka zosilňovača.
 - b. Umiestnite otvory na bočnom držiaku zosilňovača na čapy držiaka zosilňovača.
 - c. Namontujte dve matice. Uťahnite na hodnotu.
Krútiaci moment: 6–11 N·m (4–8 ft-lbs)

POZNÁMKA

Pri umiestňovaní na čapy dbajte na to, aby ste upevnený zosilňovač nepoškriabali.

3. Pozrite Obrázok 7 . Vložte konektor [184] a [280] spojovacie diely konektora do držiaka zosilňovača a ak sú súčasťou výbavy, umiestnite antény SiriusXM & NAV do správnej polohy.

POZNÁMKA

Držiak zosilňovača obsahuje svorku pre vysieláč otvárača garážovej brány. Ak motocykel obsahuje takýto vysieláč, premiestnite ho na túto pozíciu. Čap na prednej časti držiaka je určený iba pre modely CVO.

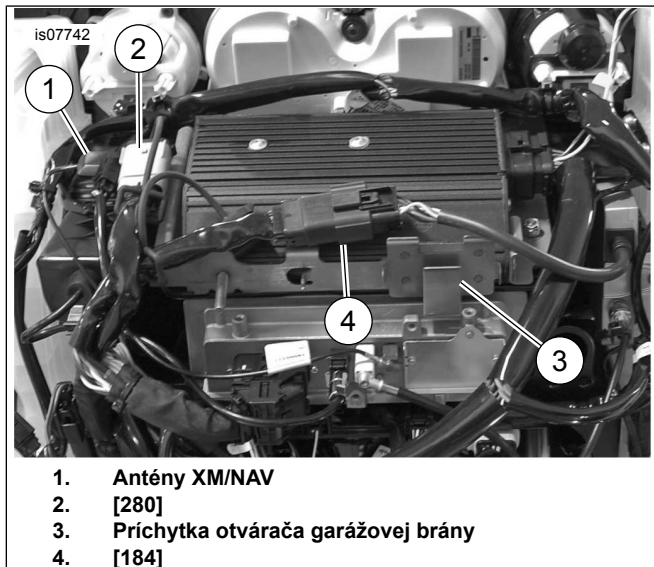

1. Antény XM/NAV
2. [280]
3. Príchytka otvárača garážovej brány
4. [184]

Obrázok 7. Premiestnenie konektora

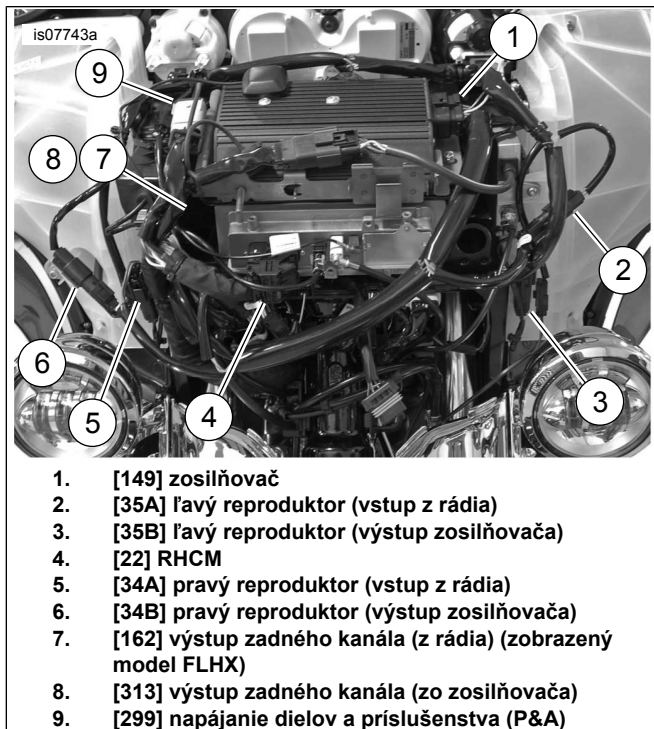

1. [149] zosilňovač
2. [35A] ľavý reproduktor (vstup z rádia)
3. [35B] ľavý reproduktor (výstup zosilňovača)
4. [22] RHCM
5. [34A] pravý reproduktor (vstup z rádia)
6. [34B] pravý reproduktor (výstup zosilňovača)
7. [162] výstup zadného kanála (z rádia) (zobrazený model FLHX)
8. [313] výstup zadného kanála (zo zosilňovača)
9. [299] napájanie dielov a príslušenstva (P&A)

Obrázok 8. Pripojenia zväzku

4. Pozrite Obrázok 8 . Umiestnite zväzok tak, ako je to zobrazené a zapojte konektory. Pripojenia pre [162] and [313] sú bližšie popísané v nasledujúcich poznámkach.

POZNÁMKA

- **Modely FLHX:** Ak táto montáž pridáva zosilňovač k už namontovaným reproduktorom, pozrite si časť „Vylepšenia“ pre pokyny k pripojeniu káblového zväzku.
- Ak je tento zosilňovač používaný spolu so sekundárnym zosilňovačom pre aktiváciu šiestich alebo ôsmich reproduktorov, pozrite si podrobnosti pripojenia pre [162] a [313] v Tabuľka 1 , Tabuľka 2 a súprave 76000280. [162] (F) 4-smerný výstup zadného kanála Molex modelov FLHX(S). Používa sa pre výstup reproduktora bez zosilňovača. Pozrite Obrázok 8 . Nepoužíva sa spolu s primárnym zosilňovačom, používa sa pre VSTUP sekundárneho zosilňovača. Pozrite Obrázok 10. [162] (R) 16-cestný výstup zadného kanála Molex modelov FLHTC/FLHTK/TRIKE. Obsahuje všetky kabeláže držiaka zadného reproduktora. Nainštalujte diel 69200714 pre použitie spolu so zosilňovačmi (použitie si krok 7). Zosilňovač na kapotáži [313], 4-smerný výstup zadného kanála Molex primárneho zosilňovača môže byť použitý spolu s reproduktormi sedlovej tašky, zadnými držiakmi alebo so spodnou kapotážou. Vyhradený pre spodnú kapotáž, ak je používaný v konfigurácii so šiestimi alebo ôsmimi reproduktormi.

Tabuľka 1. Konektor [313] zväzku zosilňovača

MODEL	POČET REPRODUKTOROV			
	2	4	6	8
FLHX(S)	nehodí sa	A	B	B
FLHTCU	nehodí sa	C	F	F
FLHTK	nehodí sa	C	F	NEKOMPATIBNÝ
TRIKE	nehodí sa	C	NEKOMPATIBNÝ	NEKOMPATIBNÝ

A: Pripojte k prepojke 69200489 (pre kryty alebo držiaky R.) alebo zväzok spodnej kapotáže 69200612
 B: Pripojte k prepojke 69200489. Druhý koniec prepojky do rozširovacieho zväzku 69200490 [296]
 C: Pripojte k prepojke 69200489. Druhý koniec prepojky do prepojenia zadného reproduktora 69200714 (pozrite nižšie)
 F: Pripojte [313] iba ku spodnej kapotáži. Prepojka 69200489 nie je nutná
 N/A: Systém dvoch reproduktorov nevyžaduje použitie [313]

Tabuľka 2. Konektor [162] výrobného zväzku kapotáže a zosilňovača

MODEL	POČET REPRODUKTOROV			
	2	4	6	8
FLHX(S)	nehodí sa	D	E	E
ULTRA	nehodí sa	C	G	G
FLHTK	nehodí sa	C	G	NEKOMPATIBNÝ
TRIKE	nehodí sa	C	NEKOMPATIBNÝ	NEKOMPATIBNÝ

D: Nepripájajte, nechajte výrobný uzáver ochrany proti nepriaznivému počasiu na mieste
 E: Pripojte k prepojke 69200489. Druhý koniec prepojky do rozširovacieho zväzku 69200490 [296]
 G: Zapojte prepojenie zadného reproduktora 69200714 do rozšírenia reproduktora [296] a [297]. Prepojka 69200489 nie je nutná.
 N/A: Systém dvoch reproduktorov nevyžaduje použitie [162]

5. Vedte káble batérie cez káblové lišty a do ich príslušných pólov batérie.
6. Odstráňte - a + póly batérie.
 - a. Umiestnite kruhový pól s označením B+ na kladný pól batérie. Namontujte skrutku.

- b. Umiestnite pól s označením B- na negatívny kolík batérie. Namontujte skrutku.
- c. Utiahnite skrutky na hodnotu.
Krútiaci moment: 6,8–7,9 N·m (60–70 in-lbs)
- d. Umiestnite priamy držiak poistky na miesto, ktoré je ľahko dostupné s minimálnou demontážou. Neumiestňujte držiak do vnútornej časti káblvej lišty.

7. **Iba pre modely FLHTCU/K a Trike:** Pozrite Tabuľka 1 a Tabuľka 2 . Namontujte zväzok prepojenia zadného držiaka reproduktora (69200714).

- a. Pozrite Obrázok 10. Odpojte [162], ktorý sa nachádza za chrbtovou opierkou spolujazdca.
- b. Zapojte príslušné konektory do zväzku prepojenia [162A/B].
- c. Pripojte 4-smernú stranu zásuvky 69200714 do 4-smernej strany kolíka prepajky 69200489. Použite uzáver (z 313) pre zapojenie nepoužitej 4-smernej strany dielu 69200714.
- d. Ak používate súpravu rozšírenia reproduktorov 76000280, zapojte 4-smernú stranu kolíka 69200714 do 4-smernej strany zásuvky [296]. Pripojte 4-smernú stranu zásuvky 69200714 do 4-smernej strany kolíka [297].

8. Pozrite Obrázok 9 . Namontujte kryt káblvej lišty. Uzavrte všetky nepoužité konektory s kolíkovou stranou pomocou dielu 72632-10, ktorý je dodávaný spolu s 692000478 [313] alebo s konektorom výrobného zväzku kapotáže [162] na modeloch FLHX.

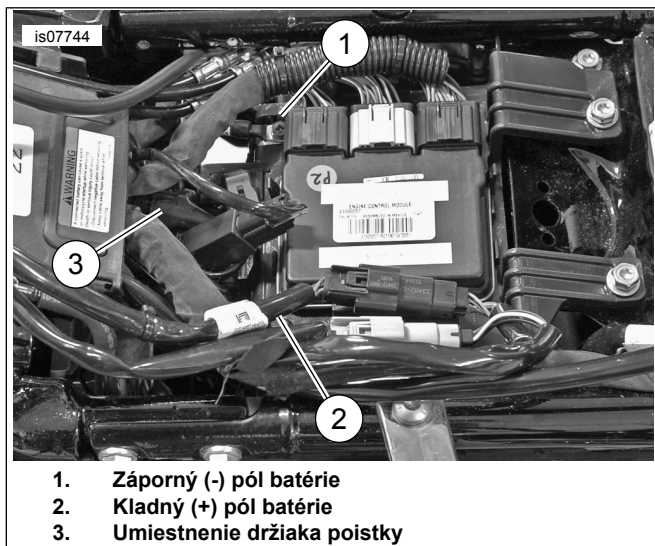

- 1. Záporný (-) pól batérie
- 2. Kladný (+) pól batérie
- 3. Umiestnenie držiaka poistky

Obrázok 9. Zapojenie batérie

9. Zaisťte zväzok káblov pomocou viazacích pásovk. Skontrolujte, či kabeláž neprekáča pohyb pri riadení alebo odpružení.

▲ VÝSTRAHA

Dbajte na to, aby riadenie pracovalo vždy hladko, voľne a bez prekážok. Prekážky riadenia môžu spôsobiť stratu kontroly nad motocyklom s následkom smrti alebo ťažkého zranenia. (00371a)

10. Pozrite Obrázok 7 . **Modely vybavené systémom SiriusXM:** Premiestnite anténu SiriusXM spolu s držiakom podľa pokynov uvedených v danej príručke. Namontujte hlavnú poistku a skontrolujte fungovanie rádia.

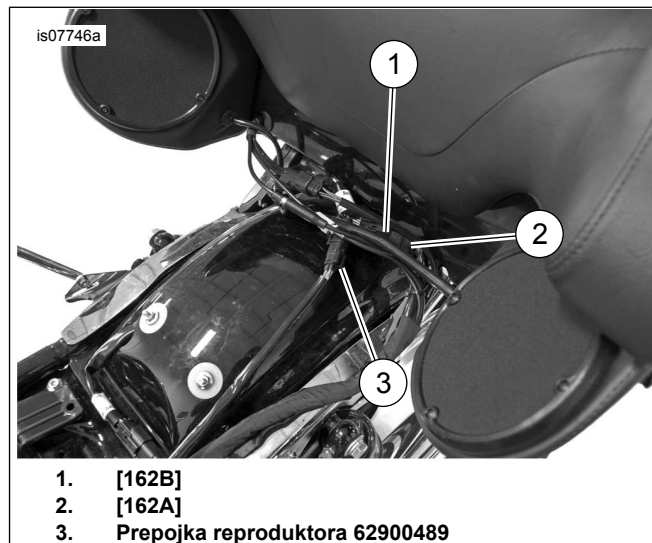

- 1. [162B]
- 2. [162A]
- 3. Prepajka reproduktora 62900489

Obrázok 10. Prepojenie držiaka zadného reproduktora

11. Načítajte ekvalizér zosilňovača v závislosti od konfigurácie reproduktora v časti aktualizácií v servisnom nástroji predajcu (Digital Technician).

- a. Skontrolujte aktualizácie pre základnú kalibráciu zosilňovača.
- b. Ak sú aktualizácie k dispozícii, nainštalujte si najnovšiu verziu základnej kalibrácie.
- c. Pokračujte aktualizáciu rádia a zvolte konfiguráciu nových reproduktorov.
- d. Správny ekvalizér v závislosti od konfigurácie reproduktorov je k dispozícii v sekcii informácií.
- e. Dokončite aktualizáciu rádia s novou konfiguráciou reproduktorov.
- f. Pokračujte aktualizovaním zosilňovača.
- g. Načítajte ekvalizér zosilňovača v závislosti od konfigurácie reproduktorov tak, ako je to popísané v časti aktualizácie rádia.
- h. Dokončite aktualizáciu zosilňovača.

12. Postupujte podľa pokynov uvedených v servisnej príručke pre namontovanie vzduchového potrubia, vonkajšej kapotáže, palivovej nádrže a sedla.

13. Pozrite si **Samo-diagnostika počítača najazdených kilometrov** v EDM pre odstránenie akýchkoľvek kódov, ktoré boli nastavené počas montáže.

SERVISNÉ DIELY

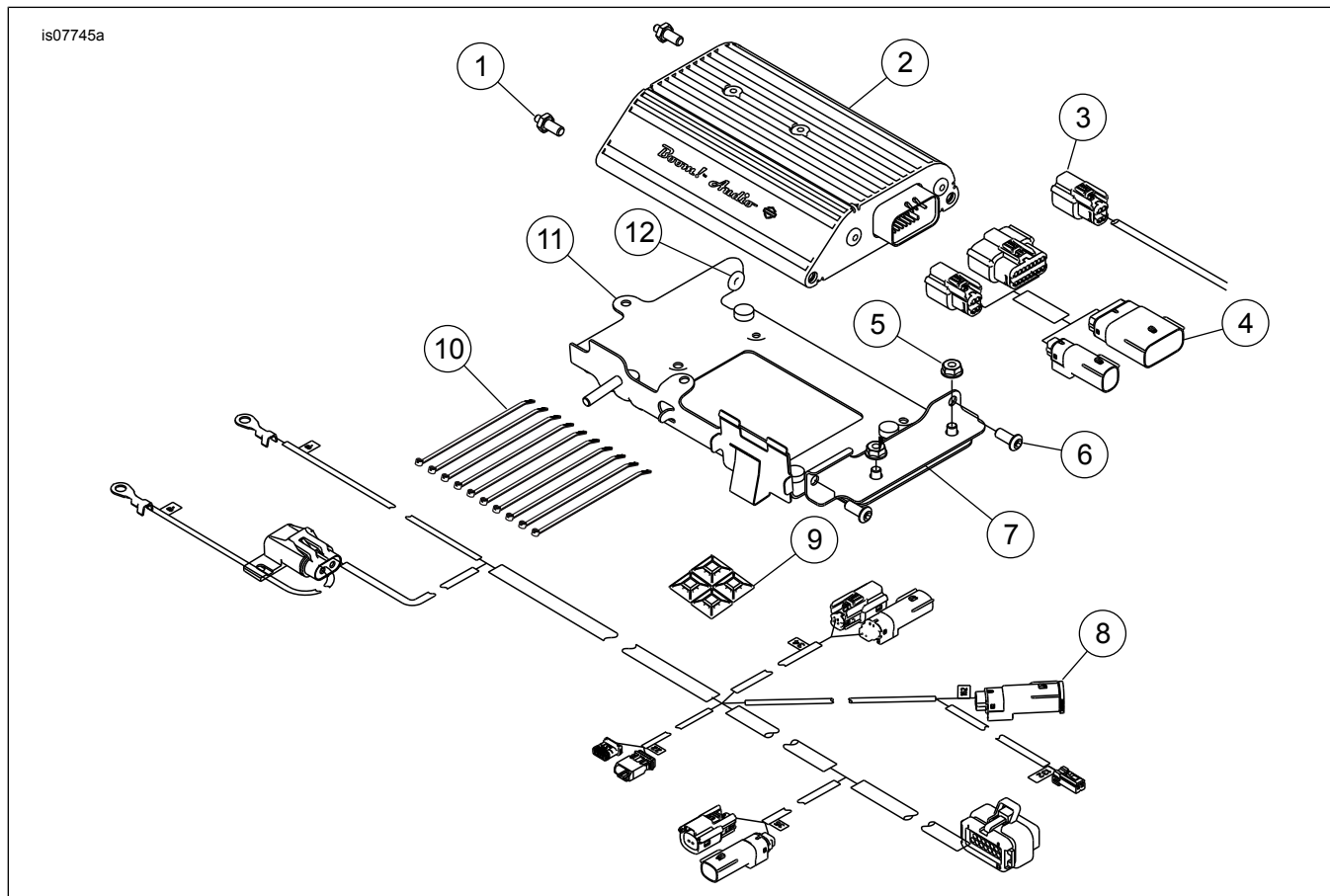

Obrázok 11. Servisné diely, súprava zvukového zosilňovača Boom!

Tabuľka 3. Servisné diely

Položka	Opis (množstvo)	Číslo dielu
1	Čap, kolíkový 1/4-20x3/16 (2)	12600087
2	Zosilňovač	76000277
3	Prepojka, zadný reproduktor	69200489
4	Zväzok, prepojenie zadného reproduktora	69200714
5	Poistná matica (2)	7716
6	Skrutka s vnútorným šesťhranom a zaoblenou hlavou (2)	926
7	Držiak, zosilňovač, uhol	76000330
8	Zväzok, primárny zosilňovač	69200487
9	Lepiaci podklad (4)	69200342
10	Viazacie pásky (10)	10006
11	Držiak, upevnenie zosilňovača na kapotáž	76000349
12	Priečodka (2)	12100052

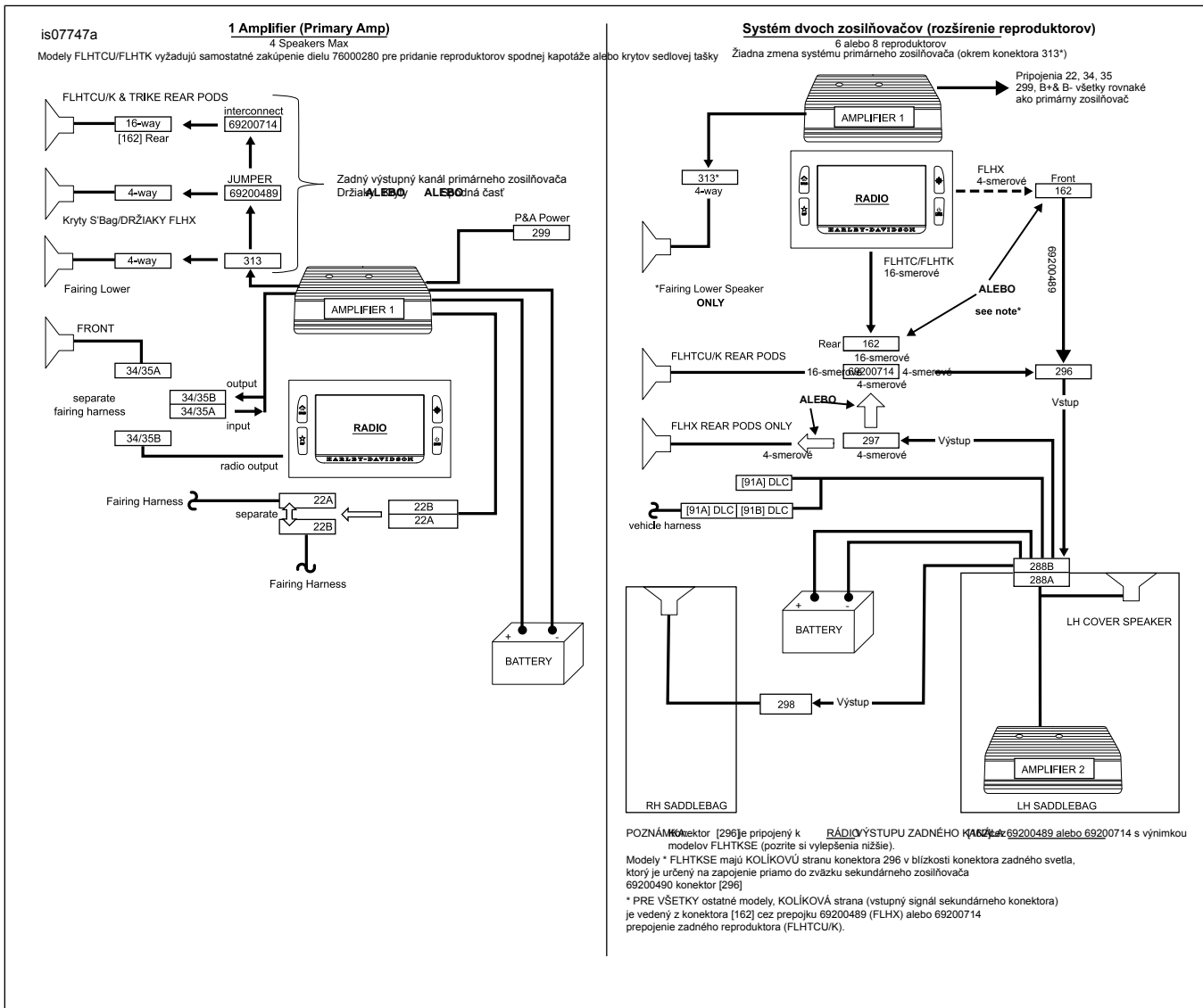

Obrázok 12. Konfigurácia zosilňovača

Tabuľka 4. Vylepšenia

VYLEPŠENIA	
Modely FLHX so systémom štyroch reproduktorov: vylepšenie na primárny zosilňovač	
spodná časť	Odpojte spodný zväzok (69200612) z výstupu zväzku rádia vozidla [162]. Opätovne pripojte do [313] zväzku zosilňovača na kapotáži.
Držiaky/kryty	<ul style="list-style-type: none"> • Odpojte prepojku 69200489 z výstupu zväzku rádia vozidla [162]. Opätovne pripojte do [313] zosilňovača na kapotáži • Vymeňte uzáver ochrany pred nepriaznivým počasím z [313] v [162].