



BOOM! ERŐSÍTŐKÉSZLET

ÁLTALÁNOS TUDNIVALÓK

Készlet száma

76000278

Modellek

A felszereléssel kapcsolatos tájékoztatásért lásd a P&A kiskereskedelmi katalógust vagy a www.harley-davidson.com Parts and Accessories (Alkatrészek és tartozékok) részét (amely kizárólag angol nyelven áll rendelkezésre).

MEGJEGYZÉS

A használd a 76000278A sz. készletet ezzel az útmutatóval azokon a járműveken, amelyek fel vannak szerelve a következővel: Telematikai vezérlőegység (TCU).

▲ FIGYELEM

A motoros és az utas biztonsága a készlet megfelelő beszerelésétől függ. Alkalmazza a szervizkézikönyvben ismertetett megfelelő eljárást. Ha nem áll módjában elvégezni az eljárást, vagy ha nem rendelkezik a megfelelő szerszámokkal, akkor a beszerelést végeztesse el Harley-Davidson-márkakereskedésben. A készlet nem megfelelő módon való beszerelése súlyos, akár végzetes személyi sérülést is okozhat. (00333b)

MEGJEGYZÉS

Ez az útmutatólap a szervizkézikönyv információin alapul. Ehhez a szereléshez az adott motorkerékpár évrájtához/modelljéhez tartozó szervizkézikönyv is szükséges. Ez a Harley-Davidson-márkakereskedésben szerezhető be.

Elektromos túlterhelés

ÉRTEŚÍTÉS

Motorkerékpár töltőrendszerét túlterhelheti, ha túl sok elektromos tartozékot szerel fel. Ha az egyszerre üzemelő elektromos tartozékok több áramot fogyasztanak, mint amennyit a motorkerékpár töltőrendszere előállít, az elektromos fogyasztás lemerítheti az akkumulátort, és károsíthatja a jármű elektromos rendszerét. (00211d)

A készlet megvásárlásával hozzáférést kap egy egyedi fejlesztésű hangkiegyenlítő szoftverhez, amely a Speciális hangrendszerhez használható. Ez az egyedülálló kiegyenlítő a BOOM! Audio lábvédő burkolati hangszórók teljesítményének és akusztikus válaszának optimalizálására szolgál. Ez a speciális hangszínszabályozó **szoftver** a Digital Technician II-en keresztül akkor is ingyen elérhető bármely márkakereskedőnél, ha a Harley-Davidson-márkakereskedő nem telepíti ezt a készletet. A márkakereskedők a frissítésért munkadíjat számíthatnak fel.

▲ FIGYELEM

Elektromos tartozék felszerelésekor ügyeljen arra, hogy ne lépje túl az érintett áramkört védő biztosíték vagy megszakító névleges maximális áramerősségét. A maximális áramerősség túllépése elektromos hibákhoz vezethet, ami súlyos, akár végzetes személyi sérüléssel is járhat. (00310a)

Az erősítőhöz akár **8 amper** többlet áramerősség is szükséges lehet az elektromos rendszerből.

A készlet tartalma

Lásd: Ábra 11 és Táblázat 3.

Előkészületek

MEGJEGYZÉS

Riasztószirénával rendelkező járművek esetén:

- Ellenőrizze, hogy a válaszjeladó a közelben van-e.
- Kapcsolja be a gyújtást.

1. Lásd a szervizkézikönyvet. Kövesd az ülés, üzemanyagtartály, külső idom és légcsatorna eltávolítására vonatkozó útmutatókat.

2. Lásd: Ábra 1. Távolítsd el a kábelvezető fedelét.

MEGJEGYZÉS

Az elektromos csatlakozásokat a szervizkézikönyvben az itt feltüntetett **zárójel** szám és betű azonosítja.



Ábra 1. Vezetékvályú

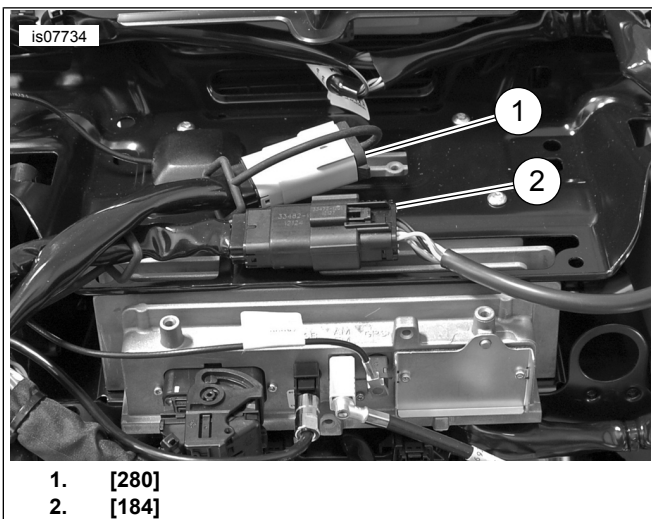

1. [280]
2. [184]

Ábra 2. [184] és [280]

3. Lásd: Ábra 2 . Válaszd le a [184] és [280] számú csatlakozók rögzítéseit a rádió tartókonzoljáról.
4. Lásd: Ábra 3 . Válaszd le az esetlegesen csatlakoztatott XM/Nav antennákat a rádió tartókonzoljáról, és tedd félre.

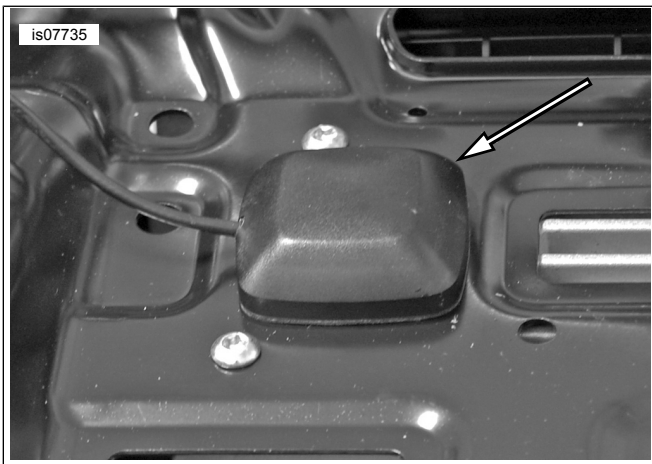

Ábra 3. Antenna eltávolítása

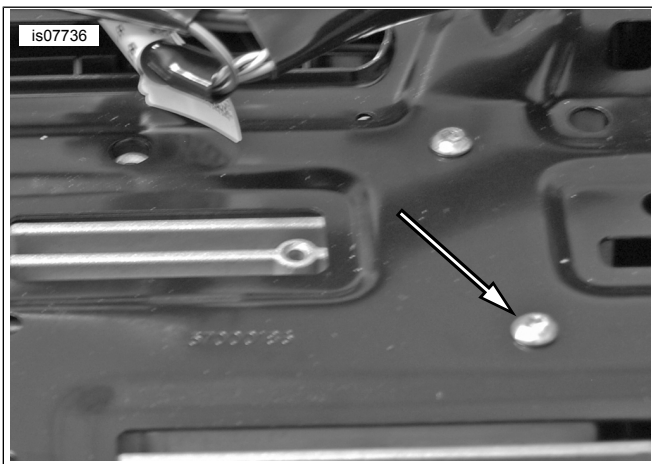

Ábra 4. Rádió tartóelemének csavarjai

5. Lásd: Ábra 4 . Távolítsd el a rádiót a tartókonzolhoz rögzítő négy csavart, és tedd félre.

6. Helyezd el az erősítőkonzolt. Szerelje be a rádiót a tartóelemhez rögzítő négy csavart. Szorítsd meg.

Nyomaték: 2–3 N·m (18–27 in-lbs)

Beszereles

1. Lásd: Ábra 5 . Helyezd az erősítőre a büttyöket és az erősítőkonzolt. Szorítsd meg.

Nyomaték: 9–12 N·m (7–9 ft-lbs)



1. Erősítő
2. Erősítő hátsó tartóeleme
3. Erősítő zárókonzoljának csavarjai
4. Büttyök

Ábra 5. Erősítő büttyei és erősítő zárókonzolja

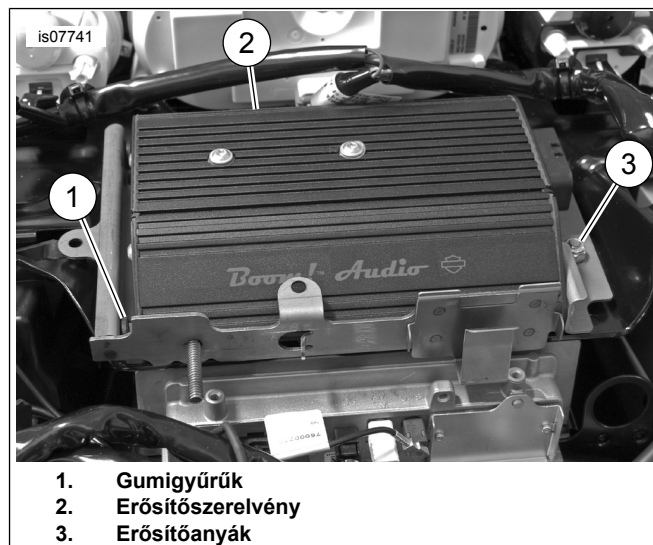

1. Gumigyűrűk
2. Erősítőszerelvény
3. Erősítőanyák

Ábra 6. Az erősítő beszerelése

2. Lásd: Ábra 6. Szereld be az erősítőt.
 - a. Helyezd a csapokat az erősítőkonzol gumigyűrűibe.
 - b. Illeszd az erősítő oldalsó konzoljának furait az erősítőkonzol büttyeire.
 - c. Helyezd fel a két anyát. Szorítsd meg.

Nyomaték: 6–11 N·m (4–8 ft-lbs)

MEGJEGYZÉS

Amikor a büttyökre illeszted a konzolt, vigyázz, nehogy megkarcold az erősítőt.

3. Lásd: Ábra 7 . Illeszd be a [184] és [280] számú csatlakozók rögzítőelemeit az erősítőkonzolba, és helyezd el az esetleges SiriusXM és NAV antennákat.

MEGJEGYZÉS

Az erősítőtartón egy kapocs van a garázsajtónyitó jeladójának. Ha van ilyen a motorkerékpáron, helyezd át erre a helyre. A konzol elején található bütők csak a CVO-hoz való.

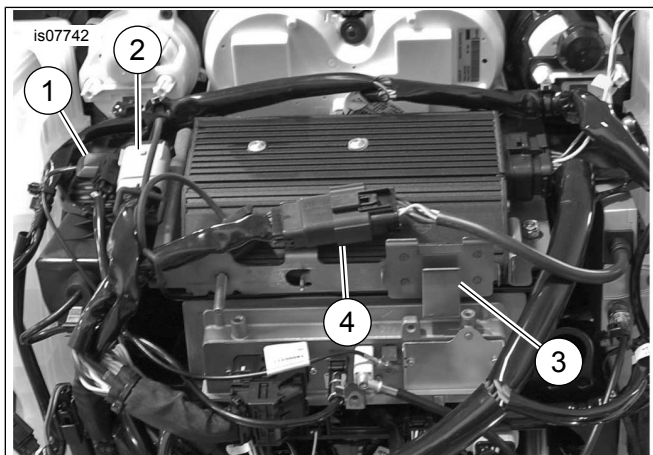

1. XM/NAV antennák
2. [280]
3. Garázsajtónyitó bilincse
4. [184]

Ábra 7. Csatlakozó áthelyezése

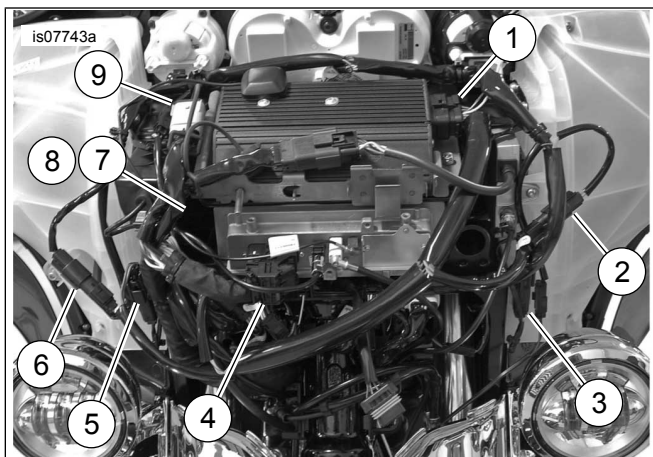

1. [149] Erősítő
2. [35A] Bal hangszóró (rádióbemenet)
3. [35B] Bal hangszóró (erősítőkiemenet)
4. [22] RHCM
5. [34A] Jobb hangszóró (rádióbemenet)
6. [34B] Jobb hangszóró (erősítőkiemenet)
7. [162] Hátsó csatornakiemenet (a rádióból) (az ábrán az FLHX látható)
8. [313] Hátsó csatornakiemenet (az erősítőtől)
9. [299] P&A táp

Ábra 8. Kábelköteg csatlakozásai

4. Lásd: Ábra 8 . Helyezd el a kábelköteget az ábrán látható módon, és csatlakoztasd a csatlakozókat. A [162] és [313] számú csatlakozások leírását a következő megjegyzések tartalmazzák.

MEGJEGYZÉS

- **FLHX modellek:** Ha régebben felszerelt hangszórókhöz erősítőt szerel, a kábelköteg csatlakoztatási utasításait a „Frissítés” részben találja.
- Ha ezt az erősítőt másodlagos erősítővel használja hat vagy nyolc hangszóróhoz, a [162] és [313] számú elem csatlakoztatására vonatkozó utasításokat itt találja: Táblázat 1 , Táblázat 2 és 76000280 sz. készlet. Az FLHX(S) [162] (F) rádiójának négycsatornás Molex hátsó csatornakiemenete van. Ezt erősítés nélküli hangszórókiemenethez használják. Lásd: Ábra 8 . Nem az elsődleges erősítőhöz, hanem a másodlagos erősítő BEMENETÉHEZ használják. Lásd: Ábra 10. A FLHTC/FLHTK/TRIKE [162] (R) rádiójának 16 csatornás Molex hátsó csatornakiemenete van. A hangszórórekesz összes vezetékét tartalmazza. Szerelje be az erősítővel használandó 69200714 cikkszámú elemet (lásd 7. lépés). Az idomerősítő [313] négyirányú Molex hátsó csatornakiemenet az elsődleges erősítőhöz, amelyet a nyeregű hangszóróhoz, hátsó rekeszekhez vagy lábvédő burkolatokhoz lehet használni. Hat- vagy nyolc hangszórós kiépítéssel történő használat esetén a lábvédő burkolatnak van fenntartva.

Táblázat 1. Erősítő kábelkötegeinek csatlakozója [313]

MODELL	HANGSZÓRÓK SZÁMA			
	2	4	6	8
FLHX(S)	N/A	A	B	B
FLHTCU	N/A	C	F	F
FLHTK	N/A	C	F	NEM IL- LESZKE- DIK
TRIKE	N/A	C	NEM IL- LESZKE- DIK	NEM IL- LESZKE- DIK

A: Csatlakoztassa a 69200489 sz. jumperhez (fedelek vagy jobb oldali rekeszek esetén), illetve a 69200612 sz. lábvédő burkolathoz

B: Csatlakoztassa a 69200489 sz. jumperhez. A 69200490 sz. jumper és hangszóró közötti bővítő kábelköteg másik vége [296]

C: Csatlakoztassa a 69200489 sz. jumperhez. A 69200714 sz. jumper és hátsó hangszóró közötti csatlakozás másik vége (lásd lent)

F: A [313] sz. elemet csak a lábvédő burkolatokhoz csatlakoztassa. Nincs szükség a 69200489 sz. jumperre

Nem használt: a két hangszórós rendszerhez nem kell a [313] sz. elemet használni

Táblázat 2. A gyári idom kábelkötegeinek és erősítőjének [162] sz. csatlakozója

MODELL	HANGSZÓRÓK SZÁMA			
	2	4	6	8
FLHX(S)	N/A	D	E	E
ULTRA	N/A	C	G	G
FLHTK	N/A	C	G	NEM IL- LESZKE- DIK

Táblázat 2. A gyári idom kábelkötegeinek és erősítőjének [162] sz. csatlakozója

MODELL	HANGSZÓRÓK SZÁMA			
	N/A	C	NEM IL- LESZKE- DIK	NEM IL- LESZKE- DIK
TRIKE				

D: Ne csatlakoztassa, hagyja a gyári védőkupakot a helyén
E: Csatlakoztassa a 69200489 sz. jumperhez. A 69200490 sz. jumper és hangszóró közötti bővítő kábelköteg másik vége [296]
G: Csatlakoztassa a hátsó hangszóró 69200714 sz. elemét a [296] és [297] sz. hangszóró-toldáshoz; a 69200489 sz. jumper nem szükséges.
Nem használt: a két hangszórós rendszerhez nem kell a [162] sz. elemet használni

5. Vezesd az akkumulátorkábeleket a kábelvezetőn keresztül az akkumulátor megfelelő csatlakozóihoz.
6. Távolítsd el a – és + akkumulátorcsatlakozókat.
 - a. Helyezd a B+ jelű csatlakozógyűrűt az akkumulátor pozitív pólusára. Helyezd be a csavart.
 - b. Helyezd a B- jelű csatlakozót az akkumulátor negatív pólusára. Helyezd be a csavart.
 - c. Szorítsd meg a csavarokat.
Nyomaték: 6,8–7,9 N·m (60–70 in-lbs)
 - d. Helyezd a vezetéken található biztosítéktartót olyan helyre, ahol minimális szétzereléssel elérhető. Ne helyezd a kábelvezetőbe.
7. **Csak FLHTCU/K és Trike modellek:** Lásd Táblázat 1 és Táblázat 2 . Szerelje be a hátsó hangszórórekeszt csatlakoztató kábelköteget (69200714).
 - a. Lásd: Ábra 10. Csatlakoztassa le az utas háttámlája mögött található [162] sz. elemet.
 - b. Csatlakoztasd a megfelelő csatlakozókat a kábelkötegehez [162A/B].
 - c. Csatlakoztassa a 69200714 sz csatlakozó négy pólusú aljzatát a 69200489-es jumper négy lábás oldalához. Kupakkal (a 313 sz. elemből) zárja le a 69200714 sz elem nem használt négy lábás oldalát.
 - d. A 76000280 sz. hangszóróbővítő készlet használata esetén csatlakoztassa a 69200714 sz. elem négy lábás oldalát a [296] sz. elem megfelelő négy pólusú aljzatához. Csatlakoztassa a 69200714 sz. elem négy pólusú aljzatát a megfelelő négy lábás oldalhoz [297].
8. Lásd: Ábra 9 . Helyezd fel a kábelvezető fedelét. Zárja le az esetleges nem használt láb csatlakozókat a 72632-10 sz. elemmel. Ezt az alkatrészt a 692000478 [313] sz. elembe, illetve az FLHX modellek [162] sz., gyári idomhoz való kábelköteg-csatlakozójában találja.

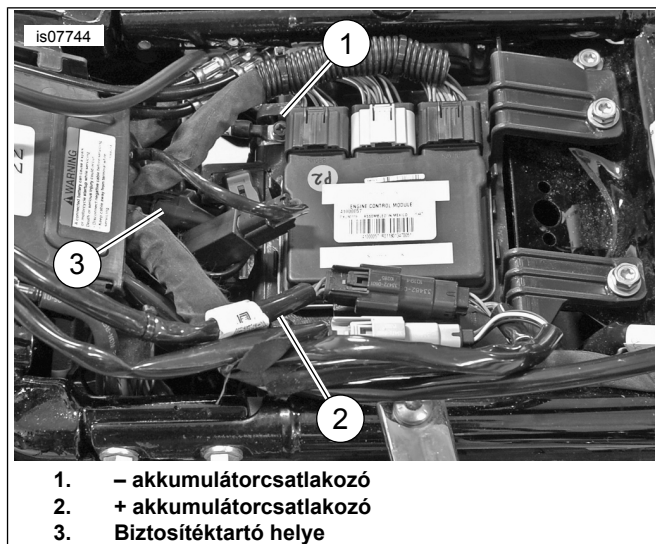

1. – akkumulátorcsatlakozó
2. + akkumulátorcsatlakozó
3. Biztosítéktartó helye

Ábra 9. Akkumulátor csatlakozása

9. Használjon kábelkötegelőket a kábelköteg rögzítéséhez. Ellenőrizze, hogy a vezetékek nem akadályozzák a kormányzást vagy a felfüggesztés mozgását.

▲ FIGYELEM

Ellenőrizze, hogy a kormány simán, akadálymentesen elfordítható-e. A kormányzás zavarása a jármű feletti uralom elvesztéséhez és súlyos, akár végzetes személyi sérüléshez is vezethet. (00371a)

10. Lásd: Ábra 7 . **SiriusXM-mel felszerelt modellek:** Helyezze át a SiriusXM-antennát a megfelelő tartóelemmel, a készlethez mellékelt utasítások alapján. Szerelje be a főbiztosítékot, és ellenőrizze a rádió működését.

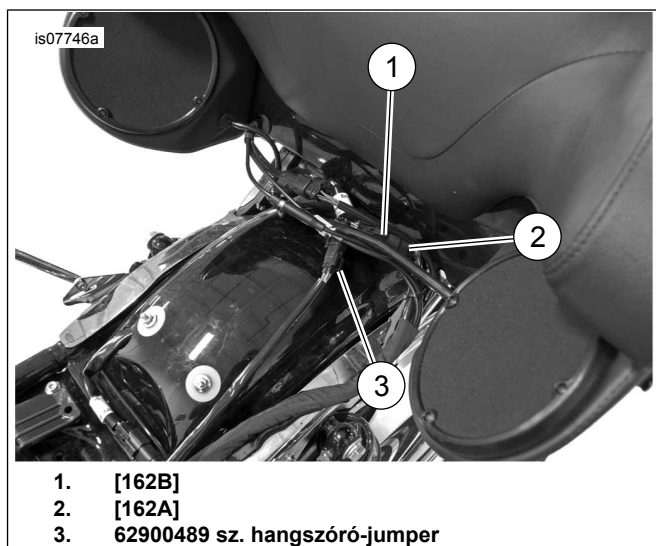

1. [162B]
2. [162A]
3. 69200489 sz. hangszóró-jumper

Ábra 10. Hátsó hangszórórekesz csatlakoztatása

11. Töltse be a hangszóró-konfigurációhoz való erősítő-hangszínszabályozót a márkakereskedői szervizeszköz (Digital Technician) erősítőfrissítésre vonatkozó része segítségével.
 - a. Ellenőrizd az erősítő alapkálibrációjának frissítéseit.

- b. Ha frissítések érhetőek el, telepítse az alapelibráció legújabb változatát.
- c. Folytasd a rádió frissítésével, és válaszd ki az új hangszórók konfigurációját.
- d. A hangszóró-konfigurációhoz való megfelelő hangszínszabályozást a tájékoztató részben találsz.
- e. Fejezd be a rádió frissítését az új hangszóró-konfiguráció alapján.
- f. Folytassa az erősítő frissítésével.
- g. Töltsd be az erősítő hangszínszabályozóját a rádió frissítési részében megjelölt hangszóró-konfiguráció alapján.
- h. Fejezd be az erősítő frissítését.
12. A légcsatorna, külső idom, tartály és ülés felszerelése során kövesd a szervizkönyv útmutatóit.
13. Az EDM **Kilométeróra öndiagnosztikája** című részében talál információt az arra vonatkozóan hogy a szerelés közben esetlegesen megjelenő kódokat hogyan lehet törölni.

SZERVIZELHETŐ ALKATRÉSZEK

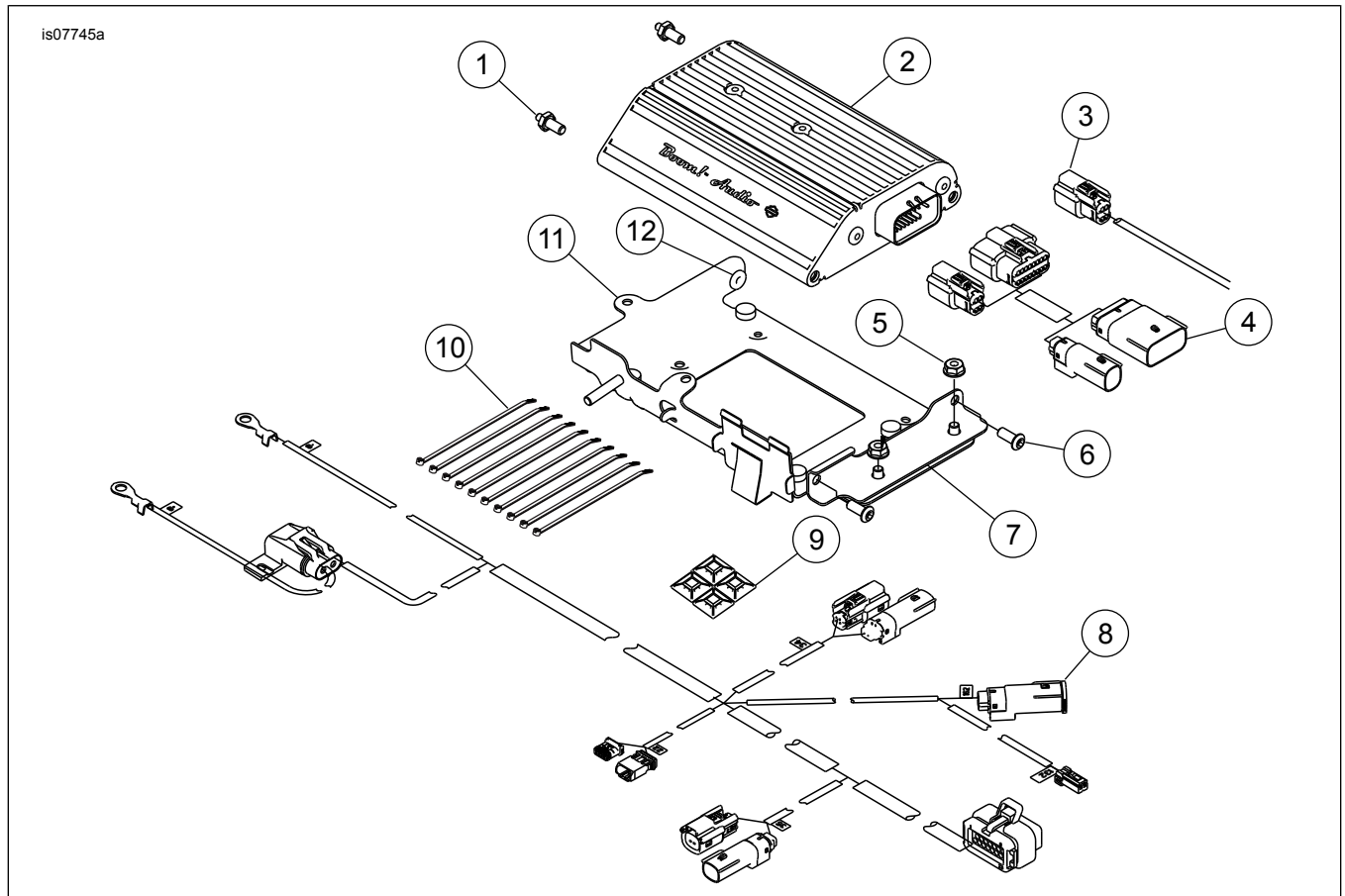

Ábra 11. Szervizalkatrészek, Boom! erősítőkészlet

Táblázat 3. Szervizelhető alkatrészek

Tétel	Leírás (mennyiség)	Cikkszám
1	Bütyök, 1/4-20x3/16 (2)	12600087
2	Erősítő	76000277
3	Jumper, hátsó hangszóró	69200489
4	Kábelköteg, hátsó hangszóró csatlakoztatása	69200714
5	Ellenanya (2)	7716
6	Félgömbfejű imbuszcavarok (2)	926
7	Tartóelem, erősítő, szögidom	76000330
8	Kábelköteg, elsődleges erősítő	69200487
9	Kétoldalú ragasztó (4)	69200342
10	Kábelkötegelők (10)	10006
11	Tartóelem, erősítő idomra rögzítéséhez	76000349
12	Gumigyűrű (2)	12100052

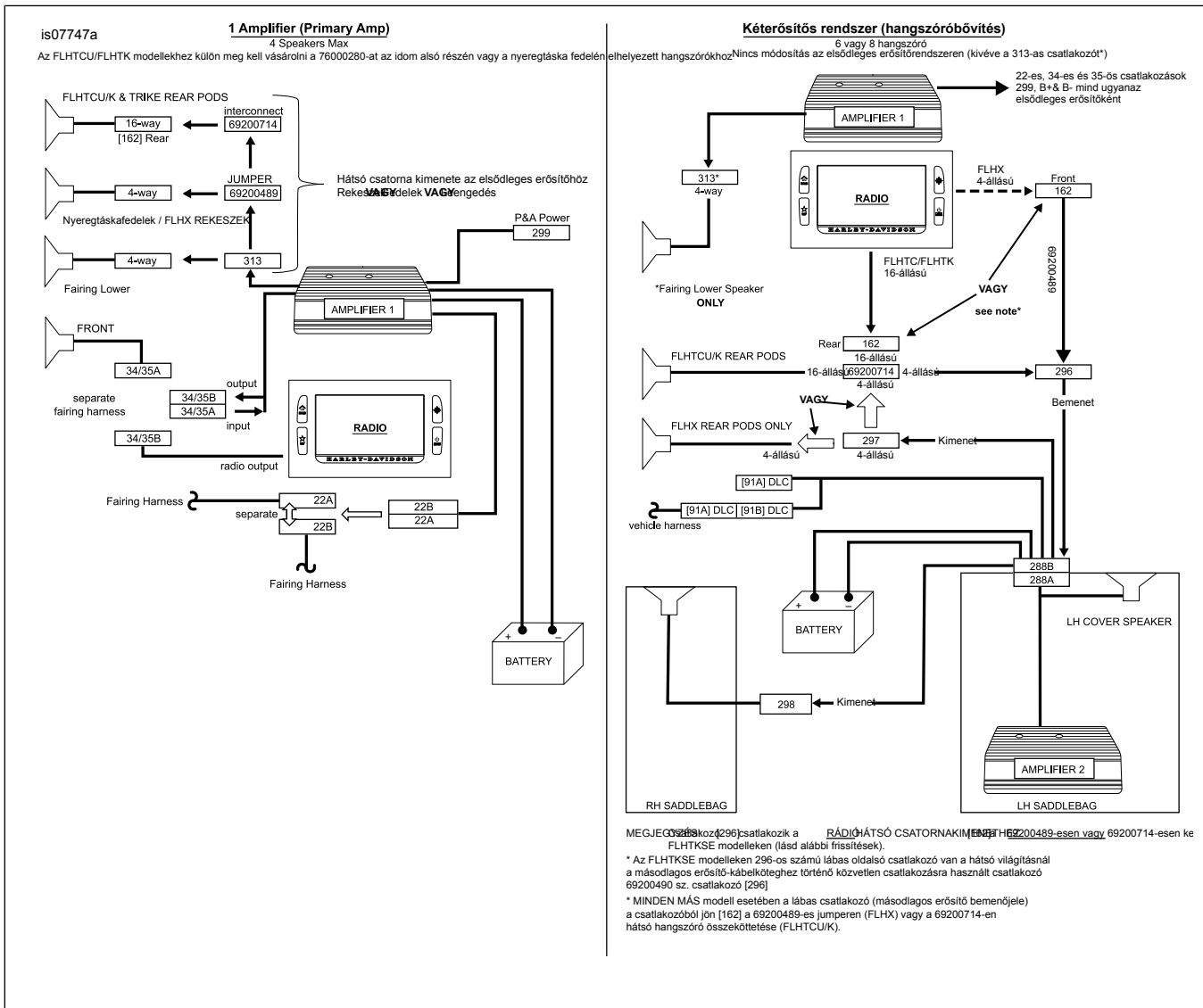

Ábra 12. Erősítőkonfiguráció

Táblázat 4. Frissítések

FRISSÍTÉSEK	
FLHX modellek négy hangszórós rendszerrel: Frissítés elsődleges erősítőre	
Alsók	Csatlakoztassa le az alsó kábelköteget (69200612) a jármű kábelkötegeinek rádiós kimenetéről [162]. Csatlakoztassa vissza a [313] sz. elemet a tartóelem erősítőjének kábelkötegehez.
Rekeszek/fedelek	<ul style="list-style-type: none"> Csatlakoztassa le a 69200489 sz. jumpert a jármű kábelkötegeinek rádiós kimenetéről [162]. Csatlakoztassa vissza a [313] sz. elemet az idom erősítőjéhez Helyezze vissza a [313] sz. elem védőkupakját a [162] sz. elemre.