



BOOM! AUDIO FÖRSTÄRKARSATS

ALLMÄNT

Satsnummer

76000278

Modeller

Om du vill ha information om modelltillbehör kan du läsa P&A-återförsäljarkatalogen eller avsnittet Reservdelar och tillbehör på www.harley-davidson.com (endast på engelska).

ANMÄRKNING

För fordon utrustade med en Telematisk styrenhet (TCU) ska sats 76000278A användas tillsammans med dessa anvisningar.

⚠ VARNING

Förarens och passagerarens säkerhet är beroende av att denna sats monteras korrekt. Följ rätt tillvägagångssätt enligt verkstadshandboken. Om du inte kan utföra åtgärden eller saknar rätt verktyg låter du en Harley-Davidson-återförsäljare utföra monteringen. Om den här satsen monteras felaktigt kan det leda till dödsfall eller allvarliga personskador. (00333b)

ANMÄRKNING

Detta instruktionsblad avser information i verkstadshandboken. Det krävs en verkstadshandbok för din årsmodell/motorcykelmodell när denna installation ska utföras. En sådan finns tillgänglig hos Harley-Davidson-återförsäljare.

Elektrisk överbelastning

OBS

Alltför många elektriska tillbehör kan överbelasta fordonets laddningssystem. Om anslutna elektriska tillbehör tillsammans konsumerar mer än laddsystemet producerar kommer batteriet att laddas ur, vilket kan orsaka problem i elsystemet. (00211d)

Genom att köpa denna sats ger dig rätt till en specialutvecklad equalizer-programvara som används med Advanced Audio System-anläggningen. Denna unika equalizer har utvecklats för att optimera prestandan och responsen från BOOM! Audio-högtalarna i de nedre kåporna. Även om denna sats inte installeras av en Harley-Davidson-återförsäljare kan den speciella equalizer- **programvaran** fås kostnadsfritt från en återförsäljare via Digital Technician II. Det kan hända att återförsäljare tar betalt för arbetskostnader i samband med uppgraderingsproceduren.

⚠ VARNING

När du monterar elektriska tillbehör ska du säkerställa att du inte överskrider den högsta amperestyrkan för säkring eller krets brytaren som skyddar den berörda krets som ändras. Om du överskrider den högsta amperestyrkan kan det orsaka elfel, vilket kan leda till dödsfall eller allvarliga personskador. (00310a)

För det här paketet krävs upp till **8 A** mer ström från elsystemet.

Satsinnehåll

Se Figur 11 och Tabell 3 .

Förberedelse

ANMÄRKNING

För fordon som är utrustade med säkerhetssiren:

- Se till att handsfree-kodnyckeln finns i närheten.
- Slå på tändningen.

1. Se verkstadshandboken. Följ anvisningarna för att ta bort sätet, bränsletanken, ytterkåpan och luftkanalen.
2. Se Figur 1 . Ta bort ledningarna genom kåpan.

ANMÄRKNING

Elektriska anslutningar beskrivs i verkstadshandboken, med hjälp av siffrorna och bokstäverna som visas här **inom parentes** .

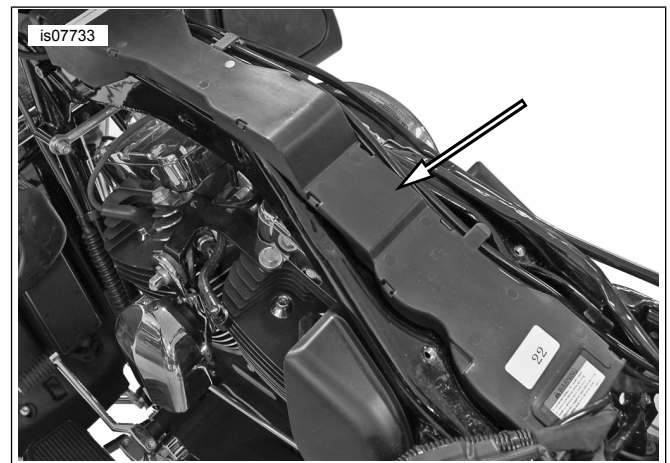

Figur 1. Kabelskena

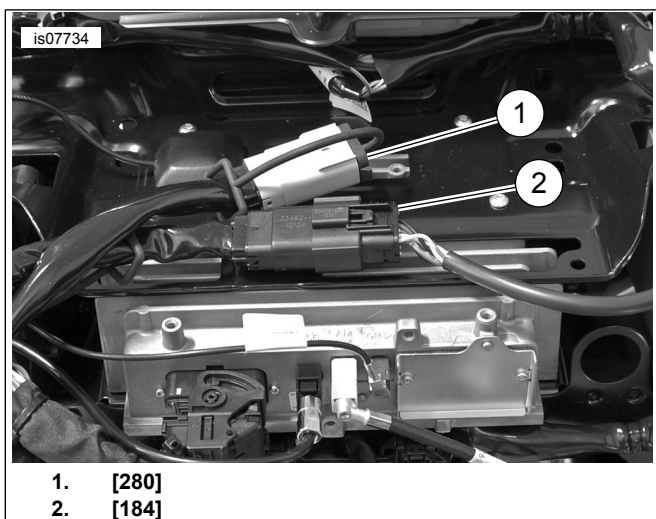

1. [280]
2. [184]

Figur 2. [184] & [280]

3. Se Figur 2 . Lossa anslutningsankarna för anslutning [184] och [280] från radios fästkonsol.
4. Se Figur 3 . Lossa eventuella XM/NAV-antennerna från radios fästkonsol och lägg dem åt sidan.

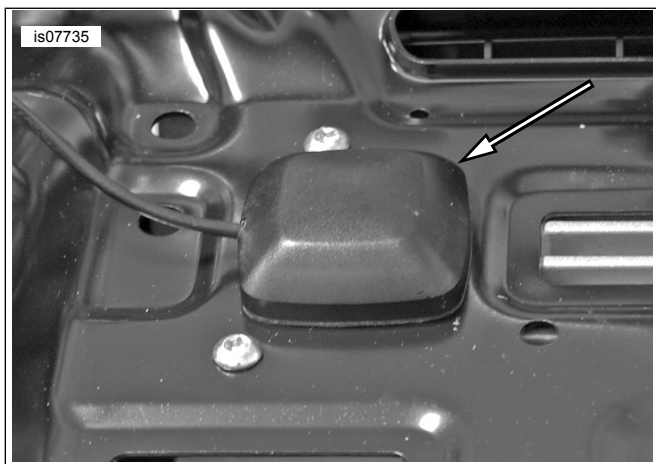

Figur 3. Borttagning av antenn

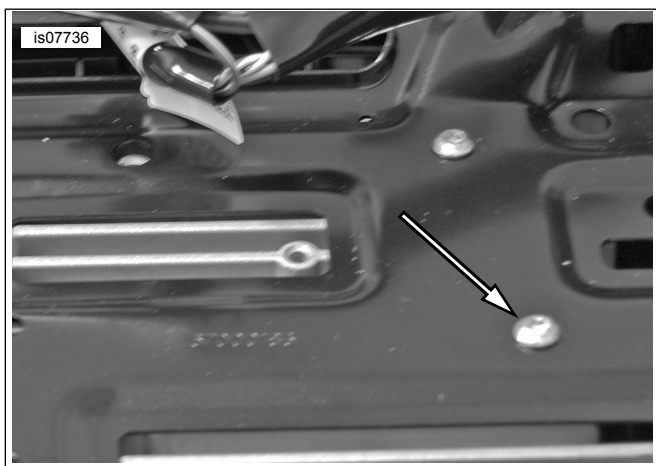

Figur 4. Skruvar till radios fästkonsol

5. Se Figur 4 . Ta bort och spara de fyra skruvarna som fäster radion på fästkonsolen.

6. Placera förstärkarkonsolen. Montera de fyra skruvarna som fäster radion på fästkonsolen. Dra åt till:

Åtdragning: 2–3 N·m (18–27 in-lbs)

Montering

1. Se Figur 5 . Montera pinnbultarna och förstärkarfästet på förstärkaren. Dra åt till:

Åtdragning: 9–12 N·m (7–9 ft-lbs)



1. Förstärkare
2. Förstärkarens ändkonsol
3. Skruvar till förstärkarens ändkonsol
4. Pinnbultar

Figur 5. Förstärkarens pinnbultar och förstärkarens ändkonsol

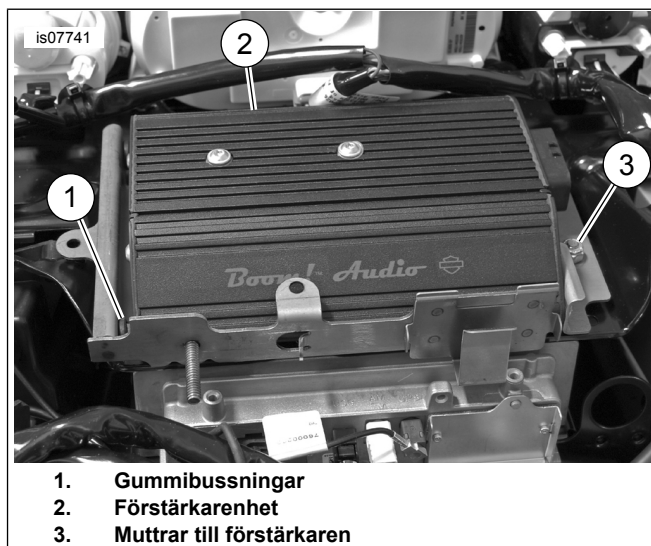

1. Gummibussningar
2. Förstärkarenhet
3. Muttrar till förstärkaren

Figur 6. Installation av förstärkare

2. Se Figur 6. Montera förstärkaren.
 - a. Sätt i pinnarna i förstärkarkonsolens genomföringar.
 - b. Placera hålen på förstärkarens sidokonsol över pinnbultarna i förstärkarens konsol.
 - c. Montera de två muttrarna. Dra åt till:

Åtdragning: 6–11 N·m (4–8 ft-lbs)

ANMÄRKNING

Repa inte förstärkaren mot konsolen när du placerar den över pinnarna.

- Se Figur 7 . Sätt in anslutning [184] och anslutningsankare [280] i förstärkarkonsolen och placera eventuella SiriusXM- och NAV-antennor korrekt.

ANMÄRKNING

Förstärkarkonsolen har en hållare för en garagedörrsöppnare. Om motorcykeln har en sådan placerar du den där. Pinnbulten på konsolens framsida är endast för användning för CVO.

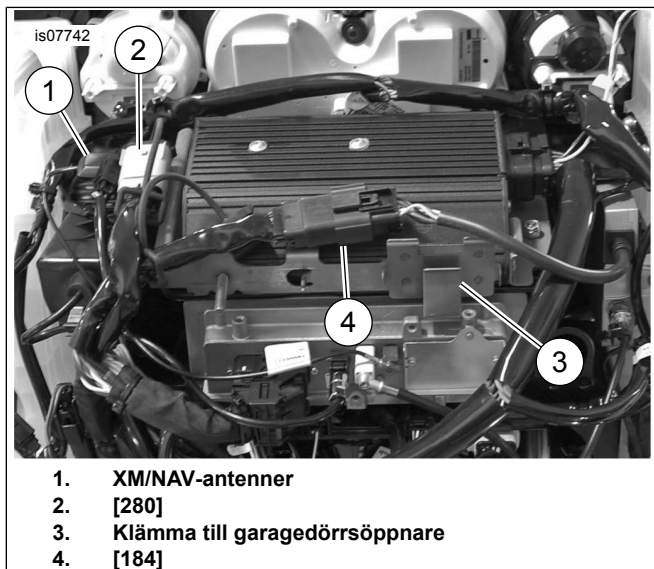

Figur 7. Förflyttning av kontaktdon

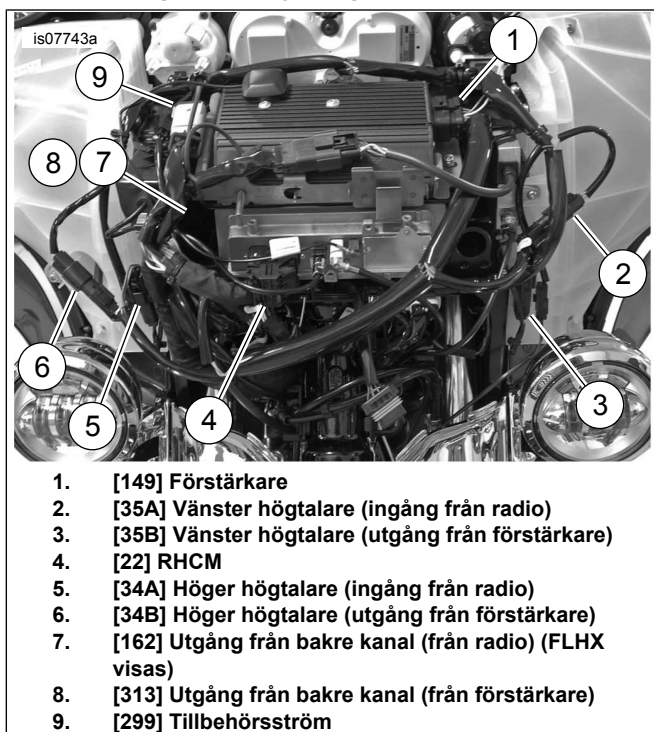

Figur 8. Anslutningar för kablage

- Se Figur 8 . Placera kablagen enligt anvisningarna och anslut anslutningarna. Anslutningarna för [162] och [313] beskrivs i följande anvisningar.

ANMÄRKNING

- FLHX-modeller:** Se avsnittet "Uppgradering" för anvisningar om anslutning av kablage vid installation av ytterligare förstärkare till redan befintliga högtalare.
- Se vidare detaljer om anslutning av [162] och [313] i Tabell 1 , Tabell 2 och sats 76000280 om denna förstärkare används med en sekundär förstärkare för användning av sex eller åtta högtalare. FLHX(S) [162] (F) en 4-vägs Molex-utgång från bakre kanal från radio. Används för utgång till högtalare utan förstärkare. Se Figur 8 . Används ej för huvudförstärkare, används för IN SIGNAL till sekundär förstärkare. Se Figur 10. FLHTC/FLHTK/TRIKE [162] (R) en 16-vägs Molex-utgång från bakre kanal från radio. Innehåller alla kablar till bakre högtalarpodd. Installera 69200714 för användning med förstärkare (se steg 7). Kåpmonterad förstärkare [313] en 4-vägs Molex-utgång för huvudförstärkarens bakre kanal, kan användas för packväskemonterade högtalare, bakre poddar eller nedre kåpor. Avsedd för nedre kåpor vid konfiguration med sex eller åtta högtalare.

Tabell 1. Kontaktdon [313] för förstärkarkablage

MODELL	ANTAL HÖGTALARE			
	2	4	6	8
FLHX(S)	N/A	A	B	B
FLHTCU	N/A	C	F	F
FLHTK	N/A	C	F	PASSAR EJ
TRIKE	N/A	C	PASSAR EJ	PASSAR EJ

A: Anslut till överkoppling 69200489 (för kåpmonterade eller bakre poddar) eller kablage för nedre kåpor 69200612
 B: Anslut till överkoppling 69200489. Anslut andra änden av överkopplingen till högtalarexpansionskablage 69200490 [296]
 C: Anslut till överkoppling 69200489. Anslut andra änden av överkopplingen till bakre högtalarkoppling 69200714 (se nedan)
 F: Anslut [313] endast till nedre kåpor. Överkoppling 69200489 behövs inte
 Ej tillämpligt: [313] krävs inte för system med två högtalare

Tabell 2. Kontaktdon [162] för kåpkablage och förstärkare av standardtyp

MODELL	ANTAL HÖGTALARE			
	2	4	6	8
FLHX(S)	N/A	D	E	E
ULTRA	N/A	C	G	G
FLHTK	N/A	C	G	PASSAR EJ
TRIKE	N/A	C	PASSAR EJ	PASSAR EJ

D: Anslut inte, låt originalregnskyddet sitta
 E: Anslut till överkoppling 69200489. Anslut andra änden av överkopplingen till högtalarexpansionskablage 69200490 [296]
 G: Anslut bakre högtalarkoppling 69200714 till högtalarexpansion [296] och [297] 69200489, överkoppling används ej.
 Ej tillämpligt: [162] krävs inte för system med två högtalare

- Dra batterikablarna genom ledningstråget till respektive batterianslutning.
- Avlägsna batterianslutningarna - och +.
 - Placera ringanslutningen märkt B+ på den positiva batterianslutningen. Montera bulten.

- b. Placera termaletiketterna med "B-" på batteriets negativa elektrod. Montera bulten.
- c. Dra åt skruvarna till:
Åtdragning: 6,8–7,9 N·m (60–70 in-lbs)
- d. Placera säkringshållaren på en plats som kan nås med minimal demontering, dvs. inte på insidan av tråget.

7. **Endast FLHTCU/K- och Trike-modeller:** Se Tabell 1 och Tabell 2 . Installera den bakre högtalarpoddens kopplingskablage (69200714).

- a. Se Figur 10. Koppla loss [162] belägen bakom passagerarsätets ryggstöd.
- b. Anslut de lämpliga anslutningarna till kopplingskablaget [162A/B].
- c. Anslut 4-vägsuttagssidan på 69200714 till 4-vägsstiftsidas på överkoppling 69200489. Använd locket (från 313) för att skydda den oanvända 4-vägsstiftsidas på 69200714.
- d. Anslut 4-vägsstiftsidas av 69200714 för att koppla samman denna med 4-vägsuttagssidas av [296] om du använder expansionsatts 76000280 för högtalare. Anslut 4-vägsuttagssidas av 69200714 till 4-vägsstiftsidas av [297].

8. Se Figur 9 . Montera ledningarna genom kåpan. Sätt lock på alla oanvända stift på kontaktdon med 72632-10, som inkluderas i 692000478 [313] eller fås från kontaktdon [162] för kåpkablage på FLHX-modeller.

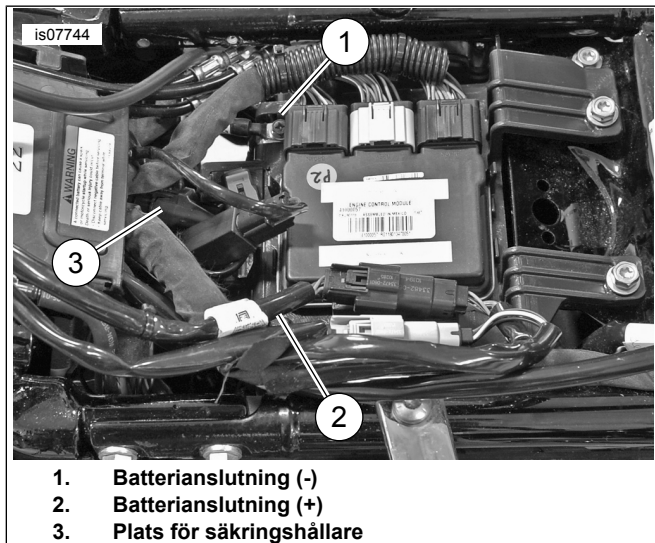

Figur 9. Batterianslutning

9. Fäst kablaget med buntband. Kontrollera att ledningarna inte stör styrningen eller hjulupphängningens rörelse.

▲ VARNING

Se till att styrningen går mjukt och ledigt utan hinder. Om något hindrar styrningen kan det resultera i att föraren tappar kontrollen över motorcykeln, vilket kan leda till dödsfall eller allvarlig personskada. (00371a)

10. Se Figur 7 . **SiriusXM-utrustade modeller:** Flytta SiriusXM-antennen med konsolen med hjälp av instruktionerna i den satsen. Installera huvudsäkring och kontrollera radions funktion.

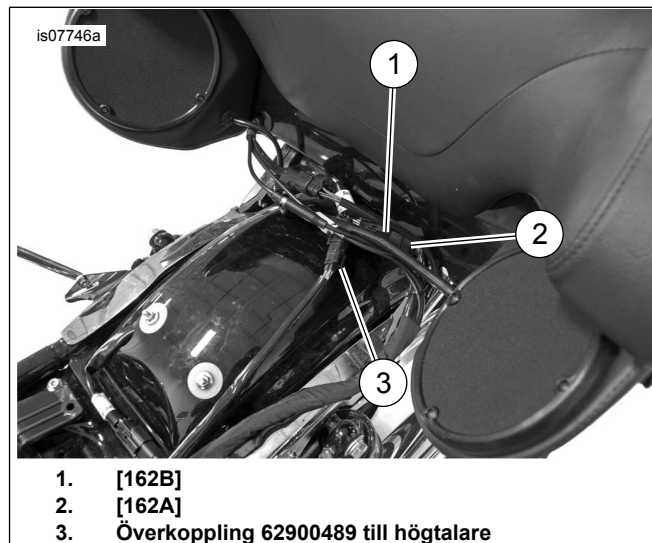

Figur 10. Koppling till bakre högtalarpodd

11. Ladda ned förstärkarens EQ baserat på högtalarkonfigurationen med flash-delen av Dealer Service Tool (Digital Technician).

- a. Sök efter uppdateringar för förstärkarens baskalibrering.
- b. Installera den senaste versionen av baskalibrering om det finns tillgängliga uppdateringar.
- c. Fortsätt till "radio reflash" och välj den nya högtalarkonfigurationen.
- d. Korrekt EQ baserat på högtalarnas konfiguration anges i informationsdelen.
- e. Slutför omprogrammering av radion med den nya högtalarkonfigurationen.
- f. Fortsätt till reflash av förstärkare.
- g. Ställ in förstärkarens EQ baserat på högtalarkonfigurationen såsom anges i avsnittet om omprogrammering av radion.
- h. Slutför omprogrammeringen av förstärkaren.

12. Följ anvisningarna i verkstadshandboken för att montera luftkanalen, ytterkåpan, tanken och sätet.

13. Gå till **Självdiagnostik av trippmätaren** i EDM för att rensa eventuella koder som angavs vid installationen.

RESERVDELAR

is07745a

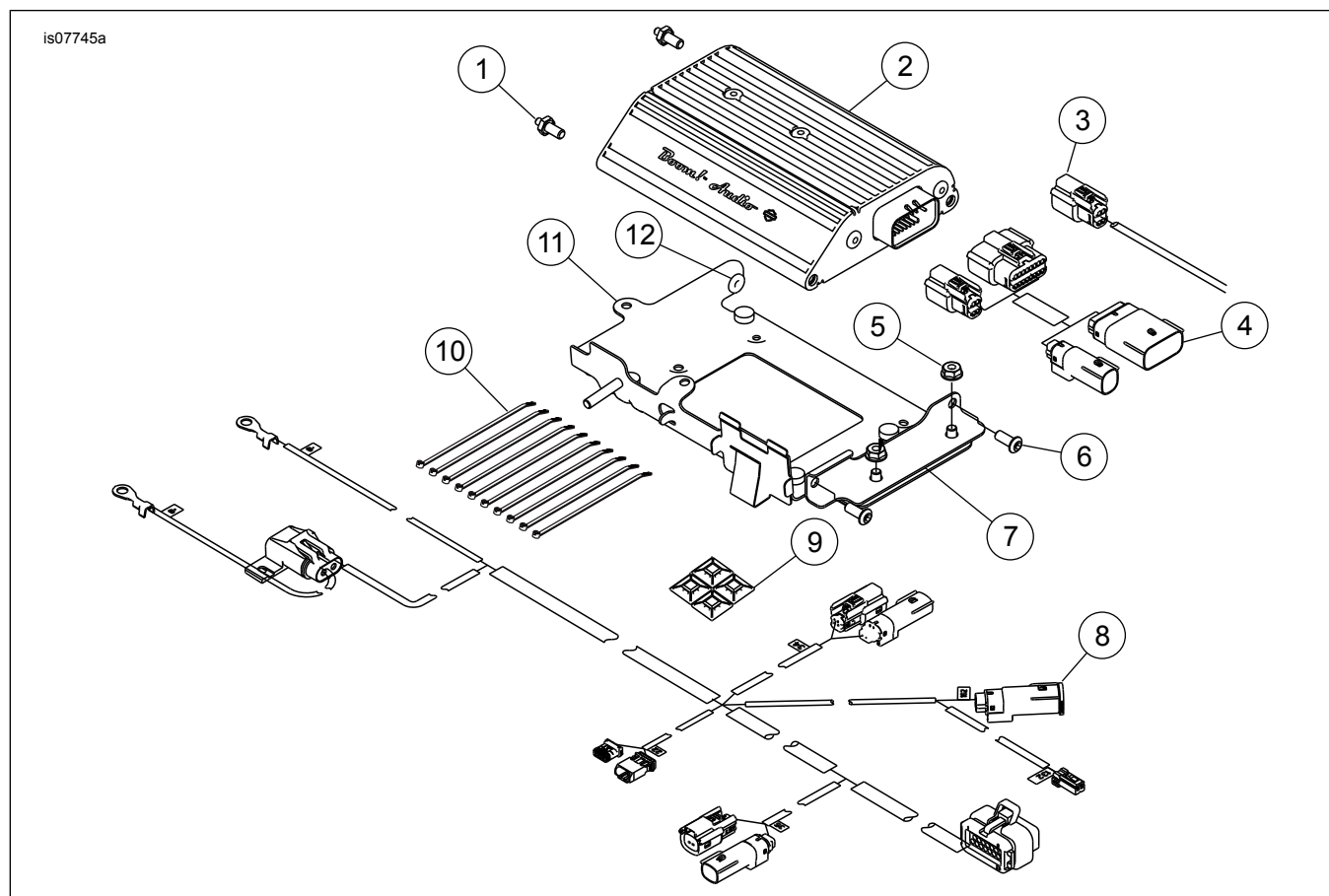

Figur 11. Reservdelar, Boom! Audio-förstärkarsats

Tabell 3. Reservdelar

Komponent	Beskrivning (antal)	Artikelnummer
1	Pinnbult 1/4-20x3/16 (2)	12600087
2	Förstärkare	76000277
3	Överkoppling, bakre högtalare	69200489
4	Kablage, bakre högtalarkoppling	69200714
5	Låsmutter (2)	7716
6	Insexskruv med runt huvud (2)	926
7	Konsol, förstärkare, vinkel	76000330
8	Kablage, huvudförstärkare	69200487
9	Limbas (4)	69200342
10	Buntband (10)	10006
11	Konsol, förstärkarfäste på kåpa	76000349
12	Monteringsring (2)	12100052

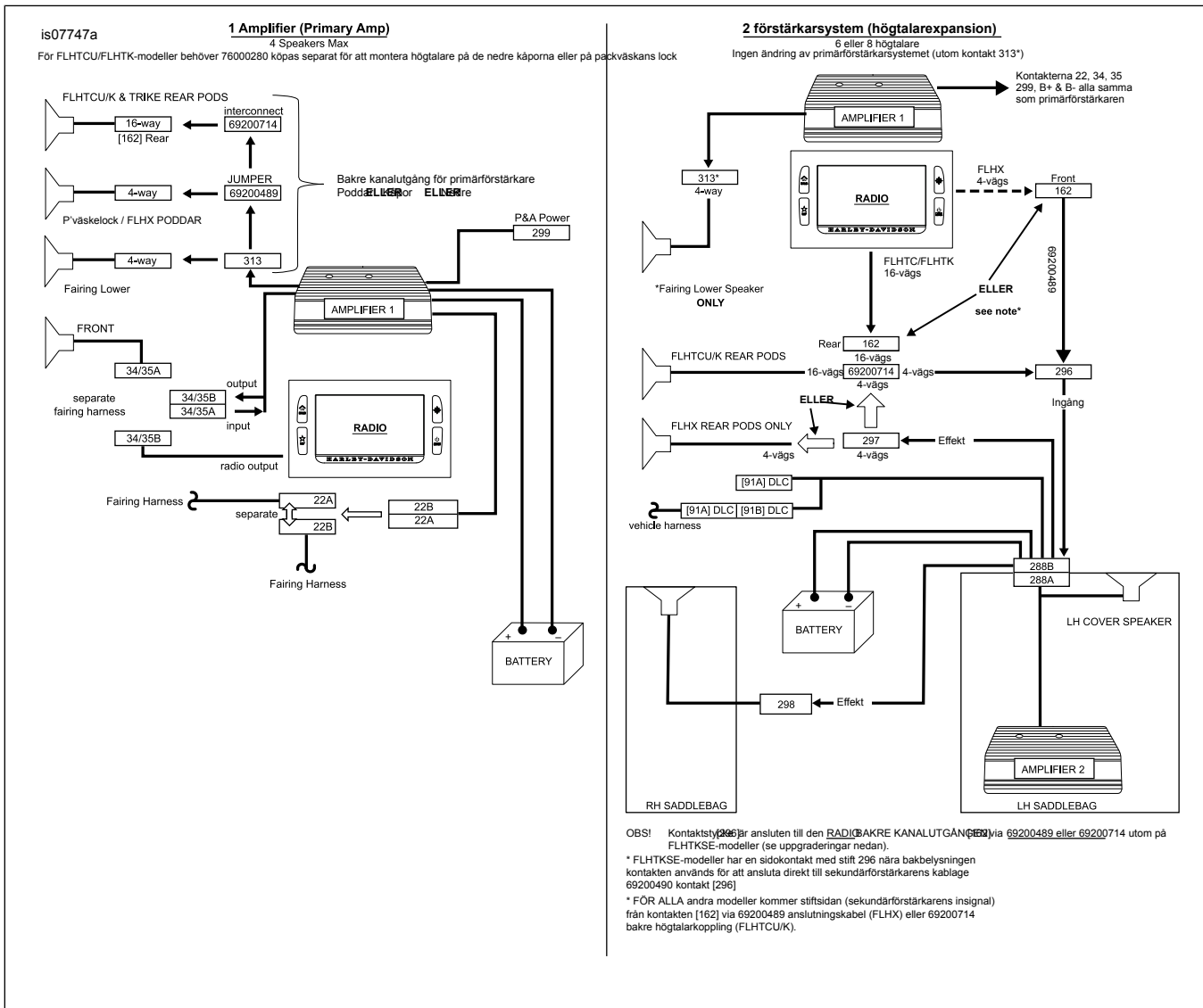

Figur 12. Konfiguration av förstärkare

Tabell 4. Uppgraderingar

UPPGRADERINGAR	
FLHX-modeller med system med fyra högtalare: uppgradera till huvudförstärkare	
Nedre del	Koppla loss det nedre kablaget (69200612) från fordonets kablage för radioutgången [162]. Återanslut till [313] på den kåpmonterade förstärkarens kablage.
Poddar/skydd	<ul style="list-style-type: none"> Koppla loss överkoppling 69200489 från fordonets kablage för radioutgången [162]. Återanslut till [313] på den kåpmonterade förstärkaren Byt ut regnskyddet från [313] till [162].