



BOOM! ДЫБЫС КҮШЕЙТКІШ ЖИНАҒЫ

ЖАЛПЫ АҚПАРАТ

Жинақ нөмірі

76000278

Үлгілер

Үлгінің қосалқы бөлшектері туралы ақпаратты бөлшектер мен керек-жарақтардың бөлшек саудаға арналған каталогінен немесе www.harley-davidson.com (тек ағылшын тілінде) сайтындағы "Бөлшектер мен керек-жарақтар" бөлімінен қараңыз.

ЕСКЕРТПЕ

Телематиканы басқару құрылғысы (TCU) бар көліктерде осы нұсқаумен 76000278А жинағын пайдаланыңыз.

▲ ЕСКЕРТУ

Жүргізуші және жолаушы қауіпсіздігі осы жинақтың дұрыс орнатылуына тәуелді. Тиісті қызмет көрсету нұсқаулығының процедураларын пайдаланыңыз. Егер процедураны орындауға мүмкіндігіңіз болмаса немесе тиісті құралдар болмаса, орнатуды Harley-Davidson дилеріне орындатыңыз. Осы жинақты дұрыс орнатпау өлімге немесе ауыр жарақат алуға себеп болады. (00333b)

ЕСКЕРТПЕ

Бұл нұсқау қызмет көрсету нұсқаулығындағы ақпаратқа қатысты. Орнату үшін аталған жылғы/модельдегі мотоциклдің қызмет көрсету нұсқаулығы қажет. Оны Harley-Davidson компаниясының дилерінен алуға болады.

Артық электрлік жүктеме

ХАБАРЛАНДЫРУ

Тым көп электрлік керек-жарақтардың қосылуы көліктің зарядтау жүйесіне артық жүктеме салуы мүмкін. Егер кез келген уақытта басқарылатын біріктірілген электрлік керек-жарақтар көліктің зарядтау жүйесі шығаратын электр тоғынан көп тұтынса, электр шығыны батарея зарядын тауысып, көліктің электрлік жүйесіне зақым келтіруі мүмкін. (00211d)

Осы жинақты сатып алу Кеңейтілген дыбыс жүйесімен пайдаланылатын арнайы әзірленген дыбысты теңгеру бағдарламалық жасақтамасын пайдалану құқығын береді. Осы бірегей теңдестіру BOOM! төменгі сүйір бөлік дыбыс динамиктерінің жұмысын және дыбыстық әрекетін оңтайландыруға арналған. Тіпті егер Harley-Davidson дилері осы жинақты орнатпаса да, осы арнайы теңдестіру бағдарламалық жасақтамасын Digital Technician II арқылы кез келген дилерден ақысыз алуға болады. Жаңарту рәсіміне дилердің еңбек ақысы қолданылуы мүмкін.

▲ ЕСКЕРТУ

Электрлік керек-жарақты орнату кезінде өзгертілетін әсер етілген тізбекті қорғайтын тізбектің немесе сақтандырғыштың тоқтың барынша номиналынан асырмаңыз. Максималды ток күшінен асыру электрлік ақаулықтарға әкеліп, өлімге немесе елеулі жарақатқа әкелуі мүмкін. (00310a)

Бұл күшейткіш электр жүйесінен қосымша 8 амперге дейін тоқты талап етеді.

Жинақтың құрамы

11 суреті және 3 кестесі бөлімдерін көріңіз.

Дайындық

ЕСКЕРТПЕ

Қауіпсіздік сиренасымен жабдықталған көліктер үшін:

- Автоматты салпыншақтың бар екенін растаңыз.
- Тұтандырғышты қосу.

1. Қызмет көрсету нұсқаулығын көріңіз. Отырғышты, отын бағын, сыртқы сүйір бөлікті және ауа кірісін шешу нұсқауларын орындаңыз.
2. 1 суреті қараңыз. Сым арнасының қақпағын шешіңіз.

ЕСКЕРТПЕ

Электр жалғағыштар қызмет көрсету нұсқаулығында жақша ішінде көрсетілген сандар мен әріптермен анықталады.



1 суреті. Сым өткізу

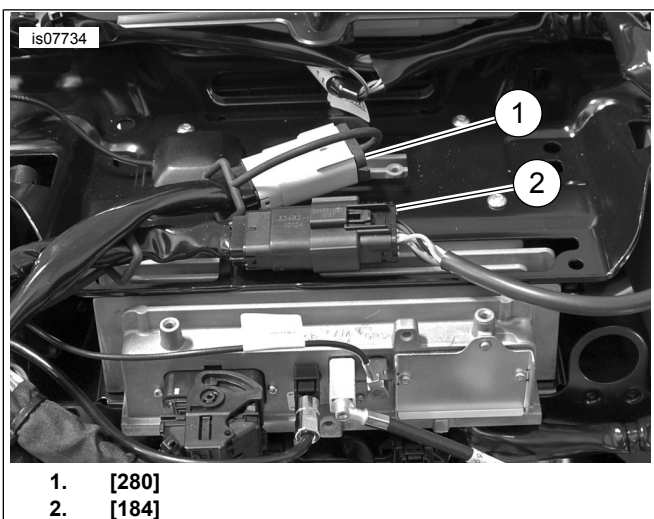

1. [280]
2. [184]

2 суреті. [184] және [280]

3. 2 суреті қараңыз. [184] және [280] жалғағыштарының бекіткіштерін радионы орнату қапсырмасынан босатыңыз.
4. 3 суреті қараңыз. Егер болса, XM/Nav антенналарын радионы орнату қапсырмасынан ажыратыңыз және бөлек қойыңыз.

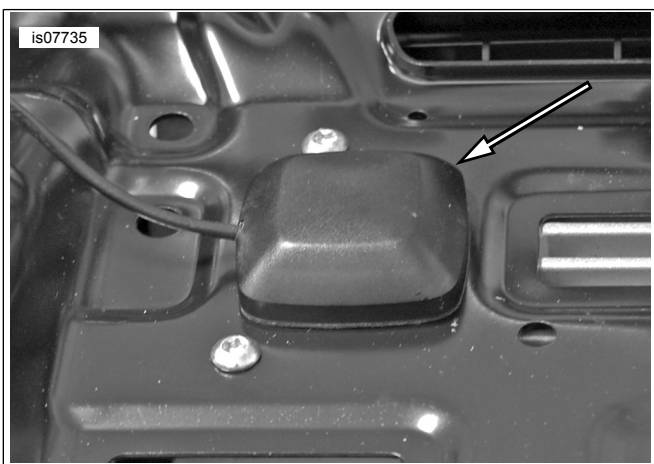

3 суреті. Антеннаны шешу

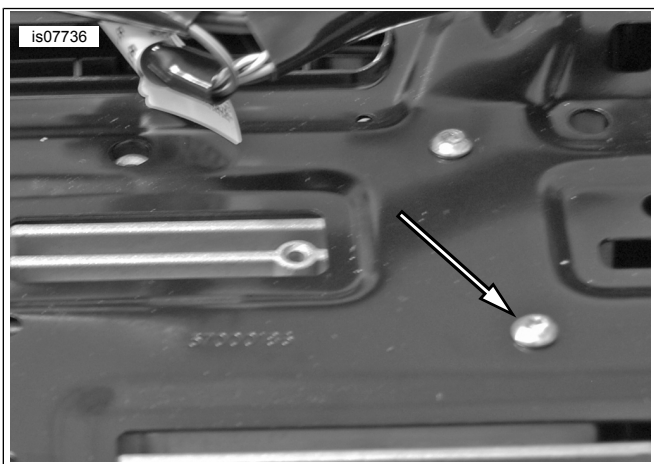

4 суреті. Радионы орнату қапсырмасының бұрандалары

5. 4 суреті көріңіз. Радионы орнату қапсырмасының төрт бұрандасын шешіңіз және сақтап қойыңыз.
6. Күшейткіш қапсырмасын орналастырыңыз. Радионы орнату қапсырмасының төрт бұрандасын орнатыңыз. Қатайтыңыз.

Айналдыру моменті: 2–3 N·m (18–27 in-lbs)

Орнату

1. 5 суреті қараңыз. Істікше қадаларын және күшейткіш қапсырмасын күшейткішке орнатыңыз. Қатайтыңыз.

Айналдыру моменті: 9–12 N·m (7–9 ft-lbs)



1. Күшейткіш
2. Күшейткіштің шеткі қапсырмасы
3. Күшейткіштің шеткі қапсырмасының бұрандалары
4. Істікше қадалары

5 суреті. Күшейткіштің істікше қадалары және күшейткіштің шеткі қапсырмасы

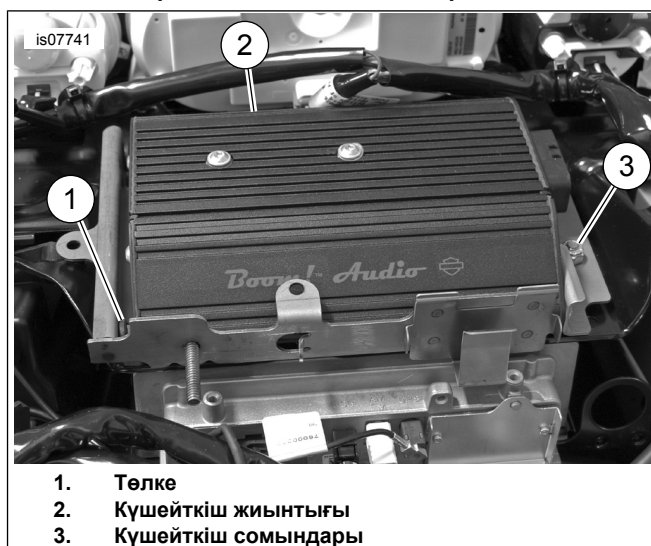

1. Төлке
2. Күшейткіш жиынтығы
3. Күшейткіш сомындары

6 суреті. Күшейткішті орнату

2. 6 суреті қараңыз. Күшейткішті орнатыңыз.
 - a. Істікшілерді күшейткіш қапсырмасының бекітетін төлкелеріне енгізіңіз.
 - b. Күшейткіштің бүйірлік қапсырмасының тесіктерін күшейткіш қапсырмасындағы қадалардың үстіне орналастырыңыз.

- с. Екі сомынды орнатыңыз. Қатайтыңыз.
Айналдыру моменті: 6–11 N·m (4–8 ft-lbs)

ЕСКЕРТПЕ

Қадалардың үстіне орналастырған кезде күшейткішті қапсырмаға сызбаңыз.

3. 7 суреті қараңыз. [184] жалғағышын және [280] жалғағыш бекіткіштерін күшейткіш қапсырмасына енгізіңіз және егер болса, SiriusXM және NAV антенналарын орналастырыңыз.

ЕСКЕРТПЕ

Күшейткіш қапсырмасында гараж есігін ашқыш таратқышының қысқышы бар. Егер ол мотоциклде болса, оны осы орынға тасымалдаңыз. Қапсырма алдындағы қада тек CVO пайдалануына арналған.

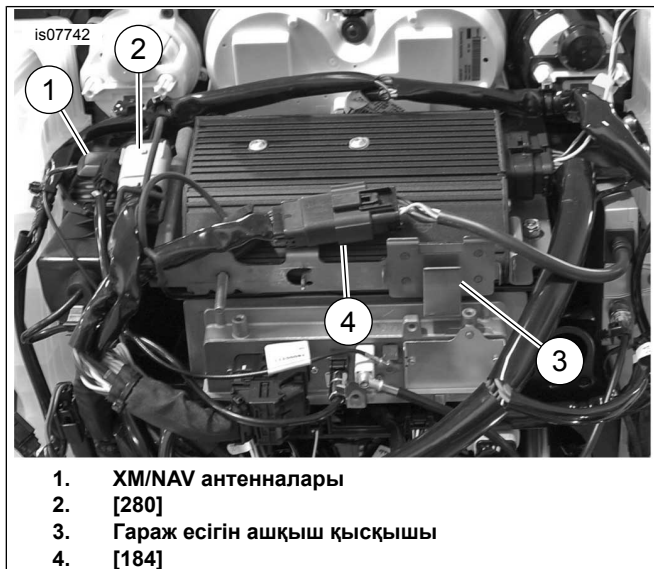

1. XM/NAV антенналары
2. [280]
3. Гараж есігін ашқыш қысқышы
4. [184]

7 суреті. Жалғағышты тасымалдау

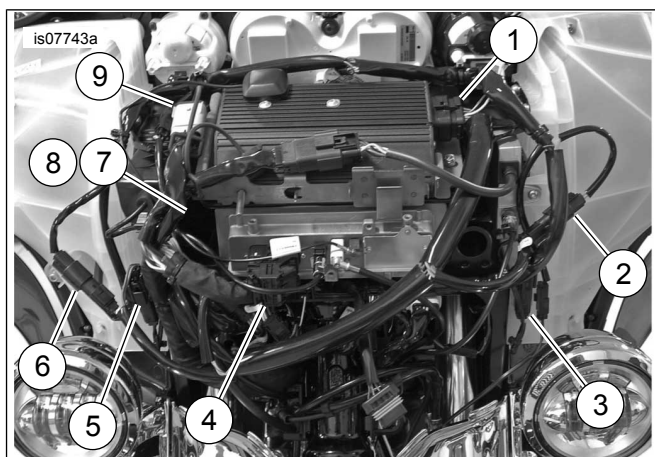

1. [149] Күшейткіш
2. [35A] Сол жақ динамик (радиодан кіріс)
3. [35B] Сол жақ динамик (күшейткіш шығысы)
4. [22] RHCM
5. [34A] Оң жақ динамик (радиодан кіріс)
6. [34B] Оң жақ динамик (күшейткіш шығысы)
7. [162] Артқы арна шығысы (радиодан) (FLHX көрсетілген)
8. [313] Артқы арна шығысы (күшейткіштен)
9. [299] P&A қуаты

8 суреті. Бұрау жалғамалары

4. 8 суреті көріңіз. Бұрауды көрсетілгендей орналастырыңыз және жалғағыштарды жалғаңыз. [162] және [313] жалғамалары мына ескертпелерде сипатталған.

ЕСКЕРТПЕ

- **FLHX модельдері:** Егер осы орнату кезінде күшейткіш бұрын орнатылған динамиктерге қосылса, сым бұрауын жалғау нұсқаулары бойынша «Жаңарту» бөлімін қараңыз.
- Егер осы күшейткіш алты не сегіз динамикті қосу мақсатында қосалқы күшейткішпен пайдаланылса, 1 кестесі, 2 кестесі ішіндегі [162] және [313] және 76000280 жинағын жалғау мәліметтерін қараңыз. FLHX(S) [162] (F) радиодағы 4 жақты Molex артқы арна шығысы. Күшейткішсіз динамик шығысы үшін пайдаланылады. 8 суреті көріңіз. Басты күшейткішпен пайдаланылмайды, қосалқы күшейткіш KIPICIMEN пайдаланылады. 10 суреті қараңыз. FLHTC/FLHTK/TRIKE [162] (R) радиодағы 16 жақты Molex артқы арна шығысы. Артқы динамик қорабының барлық сымдарын қамтиды. Күшейткіштермен пайдаланылатын 69200714 орнатыңыз (7-қадамды қараңыз). Сүйір бөлік күшейткіші [313] басты күшейткіштің 4 жақты Molex артқы арна шығысын кофра динамиктері, артқы қораптар немесе төменгі сүйір бөліктер үшін пайдалануға болады. Алты не сегіз динамик конфигурациясында пайдаланылған кезде төменгі сүйір бөліктерге сақталған.

1 кестесі. Күшейткіш бұрауының [313] жалғағышы

ҮЛГІ	ДИНАМИКТЕР САНЫ			
	2	4	6	8
FLHX(S)	N/A	A	B	B
FLHTCU	N/A	C	F	F
FLHTK	N/A	C	F	ЖАРАМДЫ ЕМЕС

1 кестесі. Күшейткіш бұрауының [313] жалғағышы

ҮЛГІ	ДИНАМИКТЕР САНЫ			
	TRIKE	N/A	C	ЖАРАМДЫ ЕМЕС
A: 69200489 жалғастырғышына (қақпақтар немесе R. қораптары үшін) немесе төменгі сүйір бөлік бұрауының 69200612 жалғастырғышына жалғаңыз B: 69200489 жалғастырғышына жалғаңыз. Жалғастырғыштың басқа шетін динамиктің 69200490 [296] кеңейту бұрауына C: 69200489 жалғастырғышына жалғаңыз. Жалғастырғыштың басқа шетін артқы динамиктің 69200714 өзара жалғауына (төменде қараңыз) F: [313] тек төменгі сүйір бөліктерге жалғаңыз. 69200489 жалғастырғышы қажет емес ҚОЛДАНЫЛМАЙДЫ: 2 динамик жүйесі [313] пайдалануын талап етпейді				

- b. Тиісті жалғағыштарды өзара жалғау бұрауына [162A/B] жалғаңыз.
- c. 69200714 жалғастырғышының 4 жақты ұяшық жағын 69200489 жалғастырғышының 4 жақты істікше жағына жалғаңыз. 69200714 жалғастырғышының пайдаланылмайтын 4 істікше жағын жалғау үшін қақпақты (313 ішіндегі) пайдаланыңыз.
- d. Егер динамикті кеңейту жинағының 76000280 жалғастырғышы пайдаланылса, 69200714 жалғастырғышының 4 жақты істікше жағын [296] жалғастырғышының түйісетін 4 жақты ұяшық жағына жалғаңыз. 69200714 жалғастырғышының 4 жақты ұяшық жағын түйісетін 4 жақты істікше жағына [297] жалғаңыз.

2 кестесі. Бар сүйір бөлік бұрауының және күшейткіштің [162] жалғағышы

ҮЛГІ	ДИНАМИКТЕР САНЫ			
	2	4	6	8
FLHX(S)	N/A	D	E	E
ULTRA	N/A	C	G	G
FLHTK	N/A	C	G	ЖАРАМДЫ ЕМЕС
TRIKE	N/A	C	ЖАРАМДЫ ЕМЕС	ЖАРАМДЫ ЕМЕС
D: Жалғамаңыз, бар желдету терезесін орнында қалдырыңыз E: 69200489 жалғастырғышына жалғаңыз. Жалғастырғыштың басқа шетін динамиктің 69200490 [296] кеңейту бұрауына G: Артқы динамиктің өзара жалғау 69200714 жалғастырғышын динамикті кеңейтудің [296] жалғастырғышына жалғаңыз және [297] 69200489 жалғастырғышы пайдаланылмайды. ҚОЛДАНЫЛМАЙДЫ: 2 динамик жүйесі [162] пайдалануын талап етпейді				

- 8. 9 суреті қараңыз. Сым арнасының қақпағын орнатыңыз. Істікше жағындағы пайдаланылмайтын жалғағыштарды 692000478 [313] арқылы берілген 72632-10 пайдаланып немесе FLHX модельдеріндегі бар сүйір бөлік бұрауының [162] жалғағышынан жабыңыз.
- 5. Аккумулятор сымдарын сым арнасы бойымен тиісті аккумулятор түйіспелеріне жүргізіңіз.
- 6. Аккумулятордың - және + түйіспелерін шешіңіз.
 - a. В+ белгісі бар сақина түйіспесін аккумулятордың оң түйіспесіне орналастырыңыз. Бұрандаманы орнатыңыз.
 - b. Түйіспенің В- жапсырмаларын аккумулятордың теріс істігіне орналастырыңыз. Бұрандаманы орнатыңыз.
 - c. Бұрандамаларды қатайтыңыз.
Айналыу моменті: 6,8–7,9 N·m (60–70 in-lbs)
 - d. Желілік сақтандырғыш ұстағышын барынша аз бөлшектеп қатынасуға болатын орынға орналастырыңыз, сым арнасының ішіне қоймаңыз.
- 7. **Тек FLHTCU/K және Trike модельдері:** 1 кестесі және 2 кестесі бөлімдерін қараңыз. Артқы динамик қорабын өзара жалғау бұрауын (69200714) орнатыңыз.
 - a. 10 суреті қараңыз. Жолаушы арқасының артында орналасқан [162] ажыратыңыз.

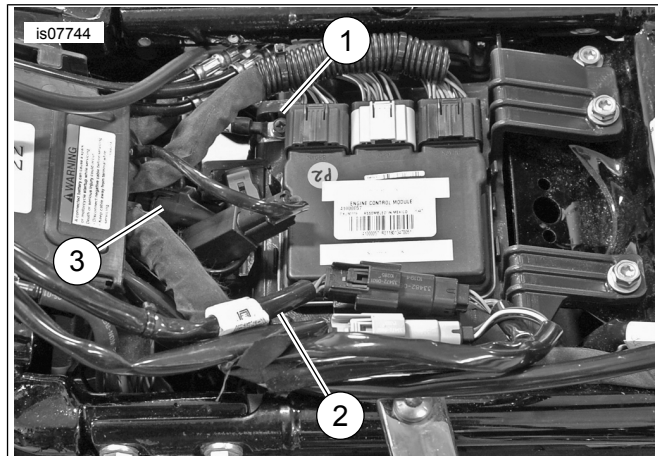

- 1. Аккумулятордың - түйіспесі
- 2. Аккумулятордың + түйіспесі
- 3. Сақтандырғыш ұстағышының орны

9 суреті. Аккумуляторды жалғау

- 9. Сым бұрауын кабельдік тұтастырғылармен бекітіңіз. Сымдардың руль немесе аспа қозғалысына кедергі келтірмейтініне көз жеткізіңіз.

▲ ЕСКЕРТУ

Рульдің тегіс әрі кедергісіз тұрғанына көз жеткізіңіз. Рульге кедергінің келуі басқарудан айырылуға, өлімге не ауыр жарақатқа әкелуі мүмкін. (00371a)

- 10. 7 суреті қараңыз. **SiriusXM бар модельдер:** SiriusXM антеннасын жинақ нұсқаулары бойынша қапсырмамен тасымалдаңыз. Негізгі сақтандырғышты орнатыңыз және радио жұмысын тексеріңіз.

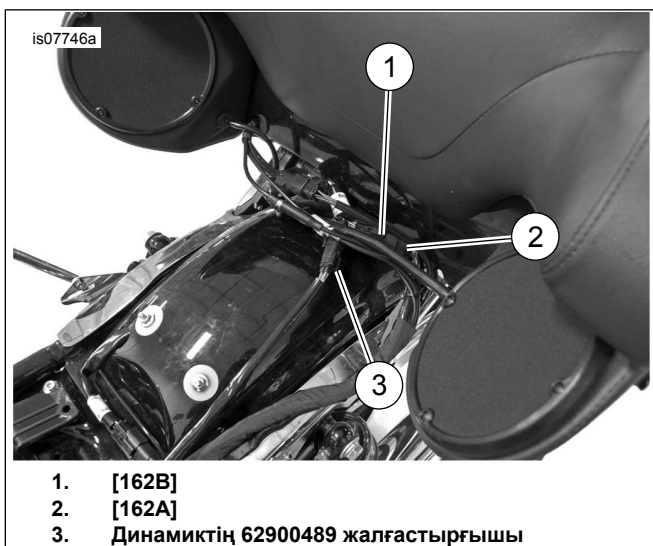

- 1. [162B]
- 2. [162A]
- 3. Динамиктің 62900489 жалғастырғышы

10 суреті. Артқы динамик қорабын өзара жалғау

11. Дилердің қызметтік құралының (Digital Technician) күшейткішті қайта орнату бөлімі арқылы динамик конфигурациясы негізінде күшейткіш эквалайзерін жүктеңіз.

- a. Күшейткіштің негізгі калибрлеу жаңартуларының бар-жоғын тексеріңіз.

- b. Егер жаңартулар қолжетімді болса, Негізгі калибрлеудің жаңа нұсқасын орнатыңыз.
- c. Радионы қайта орнатуға көшіңіз және жаңа динамиктер конфигурациясын таңдаңыз.
- d. Ақпарат бөлімінде динамиктер конфигурациясына негізделген тиісті эквалайзер қолжетімді болады.
- e. Радионы қайта орнатуды жаңа динамиктер конфигурациясымен орындаңыз.
- f. Күшейткішті қайта орнатуға көшіңіз.
- g. Радионы қайта орнату бөлімінде аталғандай динамиктер конфигурациясы негізінде Күшейткіш эквалайзерін жүктеңіз.
- h. Күшейткішті қайта орнатуды аяқтаңыз.

12. Ауа кірісін, сыртқы сүйір бөлікті, бакті және отырғышты орнату бойынша қызмет көрсету нұсқаулығының нұсқауларын орындаңыз.

13. Орнату кезінде орнатылған кез келген кодтарды тазалау үшін EDM ішіндегі **Одометрдің өзіндік диагностикасы** бөлімін қараңыз.

ҚЫЗМЕТ КӨРСЕТУДІ ҚАЖЕТ ЕТЕТІН БӨЛШЕКТЕР

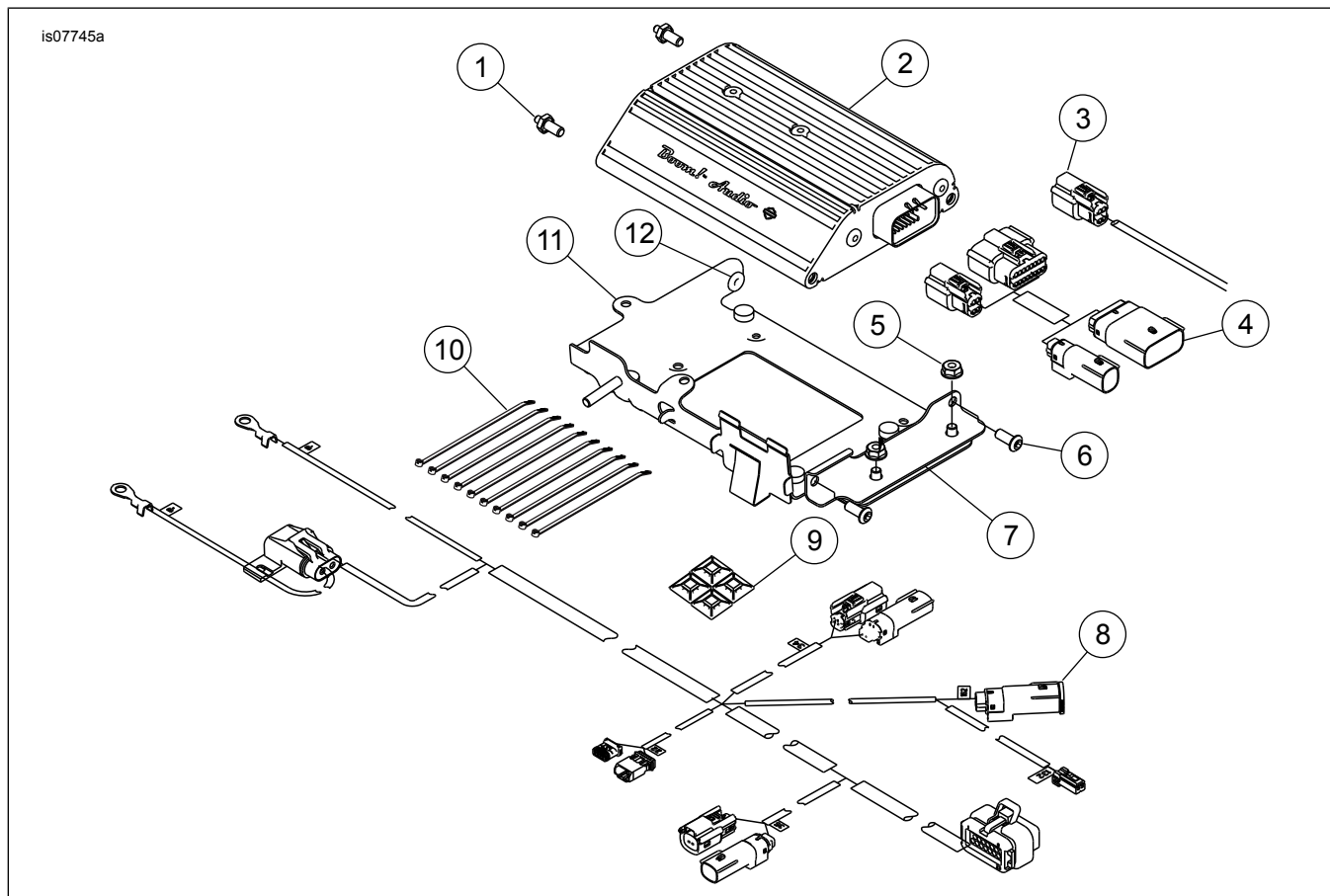

11 суреті. Қызметтік бөліктер, Boom! дыбыс күшейткіші жинағы

3 кестесі. Қызмет көрсетуді қажет ететін бөлшектер

Элемент	Сипаттама (саны)	Бөлім Нөмірі
1	Қада, 1/4-20x3/16 (2) істікшесі	12600087
2	Күшейткіш	76000277
3	Жалғастырғыш, артқы динамик	69200489
4	Бұрау, артқы динамикті өзара жалғау	69200714
5	Құлыптау сомыны (2)	7716
6	Алты қырлы түймелі бас бұрандалары (2)	926
7	Қапсырма, күшейткіш, бұрыш	76000330
8	Бұрау, күшейткіш басты күшейткіш	69200487
9	Жабысқыш негіз (4)	69200342
10	Кабельдік тұтастырғылар (10)	10006
11	Қапсырма, күшейткіштің сүйір бөлігі бекітпесі	76000349
12	Бекітетін төлке (2)	12100052

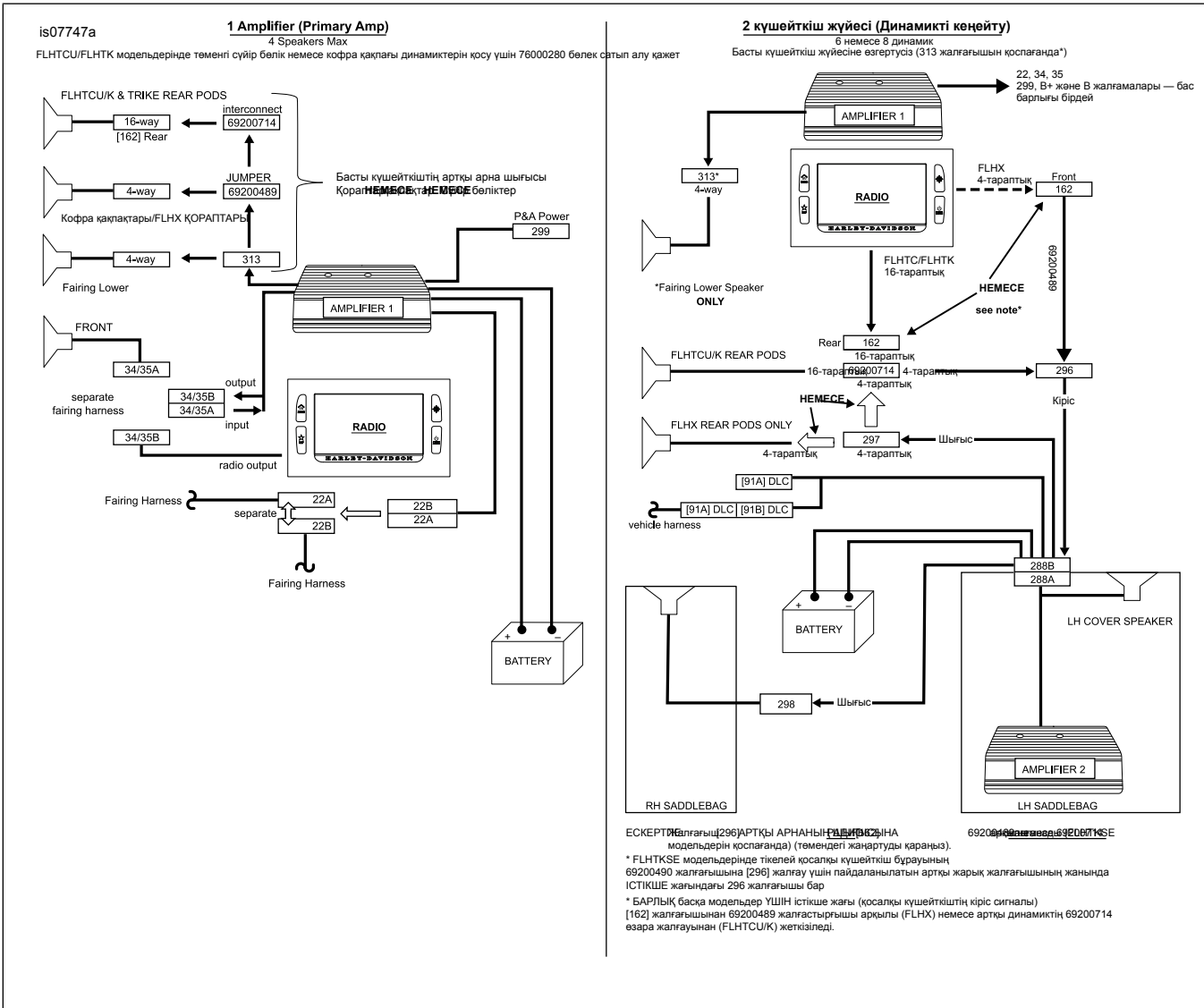

12 суреті. Күшейткіш конфигурациясы

4 кестесі. Жаңарту

ЖАҢАРТУ	
4 динамик жүйесімен FLHX модельдері: Басты күшейткішке жаңарту	
Төменгі бөліктер	Төменгі бұрауды (69200612) көлік бұрауының радио шығысынан [162] ажыратыңыз. Сүйір бөлік күшейткіші бұрауының [313] қайта жалғаңыз.
Қораптар/Қақпақтар	<ul style="list-style-type: none">• 69200489 жалғастырғышын көлік бұрауының радио шығысынан [162] ажыратыңыз. Сүйір бөлік күшейткішінің [313] қайта жалғаңыз• [162] ішіндегі [313] ішінен желдету терезесін орнына салыңыз.