



INSTRUCTIES

J05557

2015-03-20



FL TOURING CVO ACHTERSPEATBORDSETS

ALGEMEEN

Setnummers

59500105BEO en 59500122BEO

Modellen

Voor modelgerelateerde informatie, raadpleegt u de P&A-catalogus of het gedeelte Parts and Accessories (onderdelen en accessoires) op www.harley-davidson.com (alleen Engelstalig).

Tabel 1. Modellen

Set	Spatbord
59500105BEO	Primer, alleen Verenigde Staten
59500122BEO	Primer, alle andere toepassingen

Montagevereisten

Voor modellen die zijn uitgerust met zadeltasbeschermbegels met RAILS dient afzonderlijk een zadeltas steun set of een zadeltas beschermset zonder rails te worden aangeschaft.

De afzonderlijke aanschaf van extra onderdelen of accessoires kan nodig zijn voor de juiste montage van deze achterspatbordset op sommige modellen motorfiets.

Raadpleeg de P&A-catalogus of het gedeelte Parts and Accessories (Onderdelen en accessoires) op www.harley-davidson.com (alleen Engelstalig) voor een lijst met alle benodigde onderdelen of accessoires voor een specifiek model .

Een naadroller voor behang is nodig voor de juiste montage van de kabelboom in deze set.

Het kan handig zijn als u **hulp krijgt** bij het verwijderen en terugplaatsen van het spatbord.

▲ WAARSCHUWING

De veiligheid van de berijder en de passagier is afhankelijk van de correcte montage van deze set. Volg de juiste stappen uit de servicehandleiding. Als u niet zeker weet of u de procedure correct kunt uitvoeren of als u niet beschikt over het juiste gereedschap, laat de installatie dan over aan een Harley-Davidson-dealer. Incorrecte montage van deze set kan ernstig of dodelijk letsel tot gevolg hebben. (00333b)

OPMERKING

Dit instructieblad verwijst naar informatie in de servicehandleiding. Voor installatie is een servicehandleiding voor dit modeljaar/model motorfiets vereist. Deze is bij een Harley-Davidson-dealer verkrijgbaar.

Setinhoud

Zie Afbeelding 6 en Tabel 2.

VOORBEREIDING

OPMERKING

Voor motorfietsen met sirene:

- Controleer of de handsfree afstandsbediening aanwezig is.
- Draai de contactsleutel naar de stand AAN.

1. Verwijder de zadeltassen. Raadpleeg de servicehandleiding.
2. Verwijder de linker- en rechterzijafdekkingen volgens de servicehandleiding.

▲ WAARSCHUWING

Om te voorkomen dat de motorfiets per ongeluk start, met ernstig of dodelijk letsel tot gevolg, moet eerst de hoofdzekering worden verwijderd. (00251b)

3. Raadpleeg de servicehandleiding. Verwijder de hoofdzekering.
4. Verwijder het zadel. Bewaar het zadel en alle bevestigingsmaterialen.
5. Zie Afbeelding 1. **Modellen met zadeltasbeschermbegel met RAILS (1):** Verwijder de zadeltasbeschermbegel met rails aan beide zijden van de motorfiets volgens de servicehandleiding. Bewaar de bevestigingsmaterialen voor later gebruik. De zadeltasbeschermbegel met rails kunnen worden gerecycled of op de juiste manier bij het afval worden gedaan. **Modellen met standaard (OE) zadeltas-STEUNEN (2):** Verwijder de TORX[®] bout (4) boven achter aan de steun aan beide zijden van de motorfiets en houd deze apart om bij de montage weer te gebruiken. **Modellen met Genuine motoraccessoire verchroomde zadeltas STEUN-set (onderdeelnr. 90881-09A) of BESCHERMBEUGEL-sets (onderdeelnr. 49179-09, 49282-09B of 49283-09, item 3):** Verwijder de TORX bout (4) boven achter aan de steun aan beide zijden van de motorfiets en houd deze apart om bij de montage weer te gebruiken.

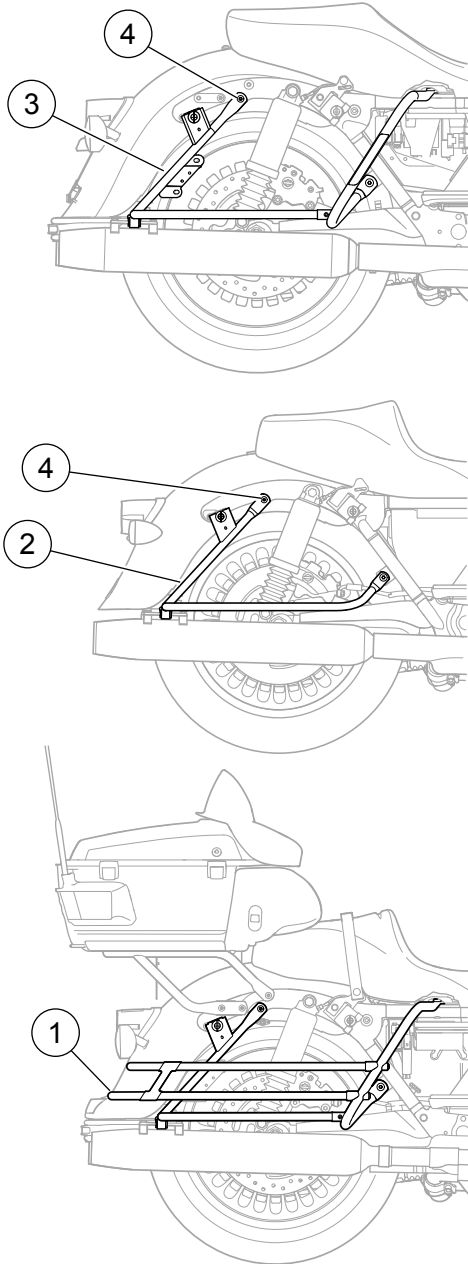

1. Zadelasbeschermbegel met dubbele rails (FLHTC/FLHTCU-stijl)
2. Zadelassteun (FLHX/FLTR-stijl)
3. Zadelasbeschermbegel (FLHR/FLHT/FLHTK-stijl)
4. Verwijder deze bout (2).

Afbeelding 1. Standaard (OE) zadelassteunen en beschermbeugels

6. **ALLE modellen:** Verwijder de kentekenplaat (indien gemonteerd) en leg deze terzijde voor latere installatie. De kentekenplaatsteun en de reflector kunnen op het achterspatbord blijven.

7. Verwijder de volgende items (indien aanwezig) volgens de servicehandleiding en bewaar deze:

- Tour-Pak[®]-bagagerek of Tour-Pak-steun,
- Rugsteun voor bestuurder,

- Rugsteun voor passagier,
 - Grijprail, versterkingsplaat en bevestigingsmateriaal.
8. Laat de luchtdruk uit de achtervering volgens de servicehandleiding. Maak de slang van de rechter schokdemper aan één kant los.

VERWIJDEREN VAN SPATBORD

OPMERKING

Het kan handig zijn als u hulp krijgt bij het verwijderen van het spatbord.

1. Verwijder het achterspatbord van de motorfiets volgens de servicehandleiding met de volgende uitzondering:
 - a. Achterlicht, richtingaanwijzerstang, tipverlichting van het achterspatbord, kabelboom voor de achterverlichting (en **indien aanwezig**, achterbeugel met verlichting) hoeven **niet** van het achterspatbord te worden verwijderd.

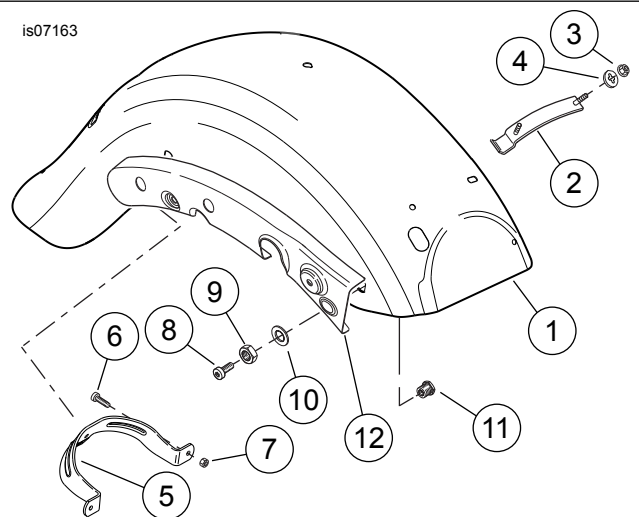

1. Standaard (OE) achterspatbord
2. Penplaat
3. Moer (2)
4. Onderlegging (2)
5. Beugel voor zadelassteun aan spatbord
6. Bout (2)
7. Borgmoeren (2)
8. Bout (4)
9. Moer (4)
10. Montagering van spatbord (4)
11. Binnenste montagebus van spatbord (4)
12. Spatbordsteunafdekking

Afbeelding 2. Items van het achterspatbord verwijderen.

2. Zie Afbeelding 2. Verwijder de volgende items van het standaard (OE) achterspatbord (1) en houd deze apart om bij de montage op het **nieuwe** spatbord weer te gebruiken: Het spatbord, het bevestigingsmateriaal en alle overige op het spatbord gemonteerde onderdelen kunnen worden gerecycled of op de juiste manier bij het afval worden gedaan.

- a. De penplaat (2), twee moeren (3) en twee onderleggingen (4) voor aan het spatbord en

- b. de beugel voor zadeltassteun aan spatbord (5), twee bouten (6) en twee borgmoeren (7) achter aan het spatbord.
- c. **Voor Ultra-modellen:** Houd de verchroomde spatbordsteunafdekkingen apart om bij de montage weer te gebruiken.

SPATBORDMONTAGE

OPMERKING

- *Het achterspatbord, de beugel en de afdekking voor de kentekenplaatverlichting moeten vóór montage worden afgelakt.*
- **ALLE modellen behalve FLHTCU/FLHTCUSE:** De spatbordsteunafdekkingen zijn van een primer voorzien en moeten vóór montage worden afgelakt.

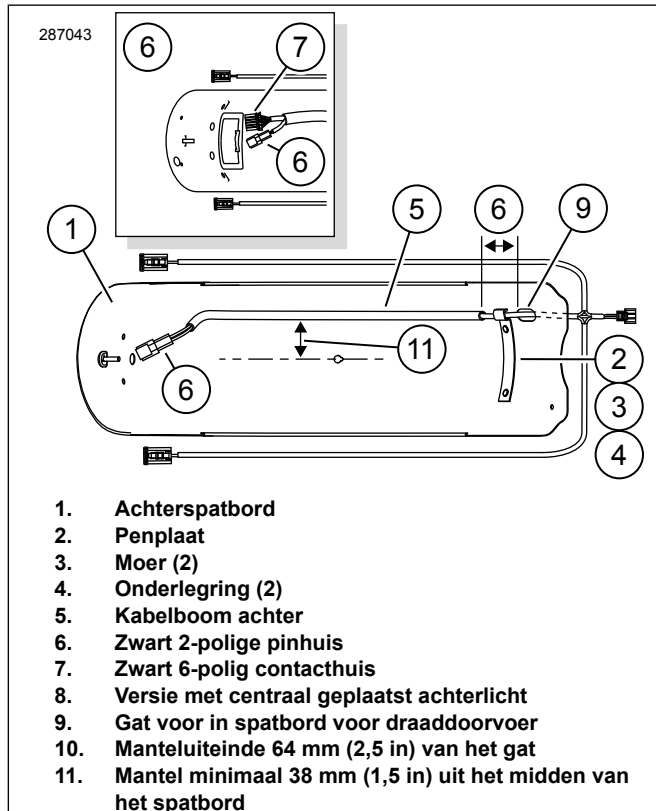

Afbeelding 3. Kabelboom in achterspatbord monteren

Kabelboom monteren

OPMERKING

- De omgevingstemperatuur moet **ten minste** 16 °C (60 °F) zijn om de kabelmantel goed aan het spatbord te laten hechten.

- *Gedurende TEN MINSTE 24 uur na het aanbrengen van de kabelboom mag het oppervlak niet worden blootgesteld aan sterke waterstralen of extreme weersomstandigheden.*
- *De hechting neemt toe en bereikt zijn maximale sterkte na ongeveer 72 uur bij normale omgevingstemperaturen.*

1. Zie Afbeelding 3. Reinig met een mengsel van 50% isopropylalcohol en 50% gedestilleerd water. Laat het helemaal drogen. Gebruik geen oplosmiddelen of chemicaliën die gelakte oppervlakken zouden kunnen beschadigen.
2. Neem de penplaat (2) die van het standaard (OE) spatbord was afgehaald en bevestig deze met de standaardmoeren (3) en onderleggingen (4) losjes aan de voorkant binnen in het spatbord met de kabelhouder aan de kant van het doorvoergat. Haal de bouten niet volledig aan.

OPMERKING

*De twee vertakkingen van de kabelboom voor de achterverlichting zonder zelfklevende mantel blijven **buiten** het spatbord.*

3. Monteer de achterste kabelboom (5) onder het spatbord:
 - a. Geleid de hoofdkabel van de kabelboom (met de zelfklevende mantel) van buiten naar binnen door het doorvoergat (9) aan de voorkant van het spatbord.
 - b. Leg de kabelboom in de lengterichting van het spatbord. Plaats het voorste uiteinde van de zelfklevende mantel ongeveer 64 mm (2 1/2 in) van het doorvoergat. Leg de mantel **minimaal** 38 mm (1 1/2 in) uit het midden van het spatbord. Markeer de plaats van de mantel op het spatbord.
 - c. Trek de beschermstrook van achter naar voren van de mantel af en druk de mantel met de zelfklevende laag in de lengterichting op het spatbord vast. Druk de mantel met een naadroller stevig op zijn plaats vast. Zorg dat de kabel aan de voorkant in de kabelhouder van de penplaat komt te liggen.
 - d. Haal de moeren van de penplaat aan tot 6,8–10,9 N·m (60–96 in-lbs).

OPMERKING

- *U kunt nu verder gaan met het in elkaar zetten en monteren van het spatbord, maar u moet erop letten dat u niet aan de zelfklevende mantel trekt en deze ook niet verschuift.*
- *De lijm is na 72 uur volledig uitgehard.*

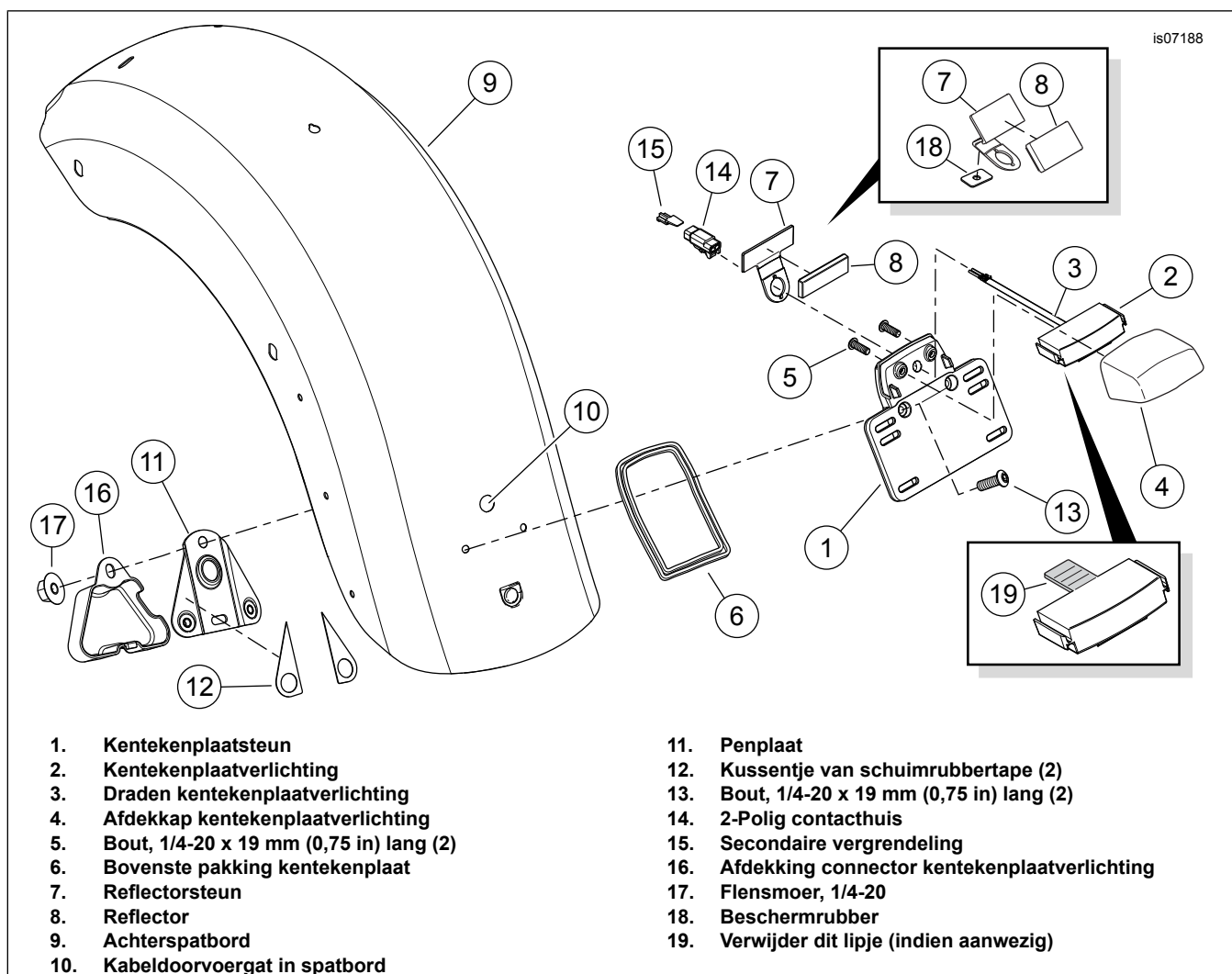

Afbeelding 4. Montage kentekenplaatverlichting en steun

Kentekenplaatverlichting monteren

OPMERKING

Er bestaan kentekenplaatverlichtingen met een lipje (zie bijvoegsel Afbeelding 4, item 19) dat de montage verhindert. Verwijder dit lipje eerst.

1. Zie Afbeelding 4. Monteer de kentekenplaatverlichting (2) met afdekkap (4) op de kentekenplaatsteun (1). Haal de bouten (5) aan tot 6,4–7,8 N·m (57–69 in-lbs).
2. Pak de penplaat (11) en twee kussentjes van schuimrubbertape (12) uit de set. Trek de beschermstrook van de zelfklevende laag van één kant van de schuimrubbertape af. Plaats het kussentje voorzichtig op een flens van de tapeindplaat, tegenover de moeren. Druk deze stevig op de plaats. Doe dit ook met het tweede kussentje op de andere flens. Trek de beschermstrook van de bovenkant van de kussentjes af.
3. Pak de juiste reflector (8) en steun (7) uit de set. Trek de beschermstrook van de kleeflaag aan de achterkant van de reflector af. Monteer de steun zoals afgebeeld.

OPMERKING

Voor HDI-modellen met reflectorsteun 60921-09 (zie Afbeelding 4): Trek de beschermstrook van de zelfklevende laag van het rubberen plaatje (18) met afmetingen 30 x 19 x 1 mm (x in). Plaats het plaatje op de achterkant van de reflectorsteun (7), precies boven het gat zoals afgebeeld, en druk het stevig aan. Druk deze stevig op de plaats.

4. Houd de pakking (6) op zijn plaats en geleid de draden (3) voor de kentekenplaatverlichting door de kentekenplaatsteun (1), reflectorsteun (7) en het doorvoergat (10) in het spatbord (9).
5. Houd de tapeindplaat (11) op zijn plaats aan de onderkant van het spatbord. Zet de kentekenplaatsteun (1) met bouten (13) vast op de tapeindplaat. Draai de bouten stevig vast.
6. Steek de draden voor de kentekenplaatverlichting volgens de servicehandleiding in het 2-polige contacthuis (14). Zet deze met de secundaire borging (15) vast. Steek de 2-polige stekker op de achterste kabelboom in de fitting van de kentekenplaatverlichting [45B].
7. Monteer de afdekking connector kentekenplaatverlichting (16). Zet deze vast met een flensmoer (17). Haal de moer aan tot 3,4–5,1 N·m (30–45 in-lbs).
8. Zet de kabelboom met het clipje vast aan de binnenkant van het spatbord.

Centraal remlicht/achterlicht monteren (voor modellen die hiermee zijn uitgerust)

Monteer het **nieuwe** centrale remlicht/achterlicht volgens de servicehandleiding.

Montage achterbeugel

1. Zie Afbeelding 2. Monteer van binnen uit een **nieuwe** spatbordmontagebus (11) door één van de vier gaten aan de zijkant van het spatbord. Plaats een onderlegging (10) op de schroefdraad van de bevestigingsbus en zet met een moer (9) vast. Haal de moer aan tot 20,3–27,1 N·m (15–20 ft-lbs). Herhaal de procedure voor de resterende drie gaten.
2. Zie Afbeelding 5. Trek de beschermstrook van de zelfklevende laag van het rubberen plaatje (2) met afmetingen 44 x 19 x 1 mm (x in). Plaats het plaatje midden op de beugel (1), net onder de sleuf zoals aangegeven. Druk deze stevig op de plaats.
3. Plaats de beugel onder de achterkant van het spatbord en zorg dat de drie gaten aan weerszijden van de beugel over de overeenkomstige gaten in het spatbord vallen. Steek aan één kant de drie tapeinden van een tapeindplaat (3), van onder het spatbord door de gaten in het spatbord en de beugel.

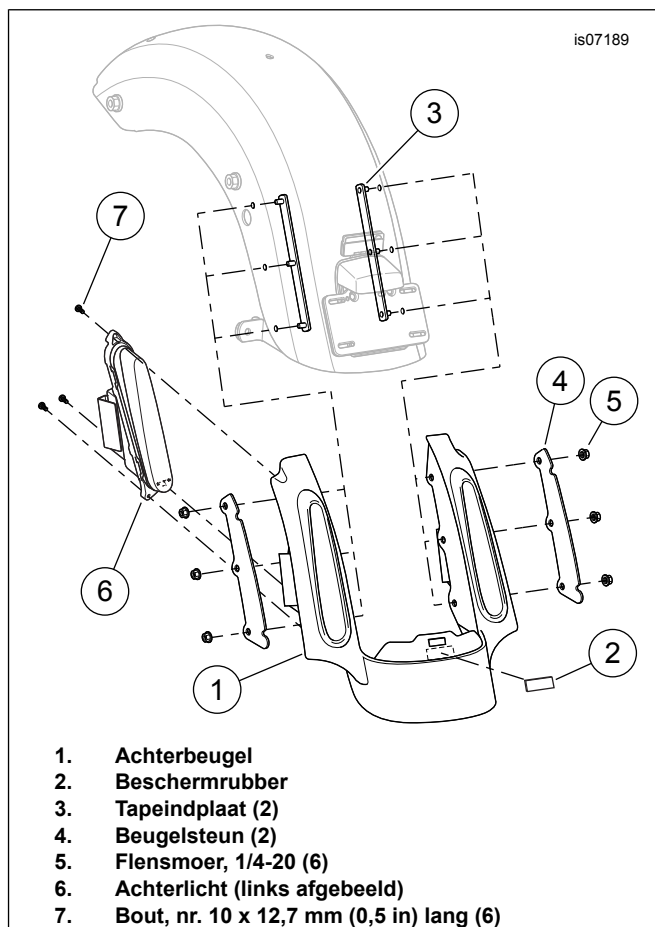

Afbeelding 5. Montage achterbeugel

4. Monteer een beugelsteun (verstevigingsplaat, 4) op de tapeinden en draai drie flensmoeren losjes op de tapeinden.
5. Bevestig de andere kant van de beugel met de overige tapeindplaat, beugelsteun en flensmoeren. Als alternatief kunt u de flensmoeren aanhalen tot 3,4–5,1 N·m (30–45 in-lbs).

OPMERKING

De LED-lampen op de beugel zijn links en rechts verschillend. De buitenkant van het glas loopt naar boven en naar binnen schuin met de opening in de beugel.

Verwijder de blauwe folie van het glas **voordat** u de lamp in de beugel monteert.

6. Monteer een beugellamp (6) vanaf de achterkant aan de juiste zijde in de opening van de beugel. Zet deze met drie zwarte nr. 10 TORX®-bouten (7) vast. Draai de bouten om de beurt aan tot 1,6–2,1 N·m (14–18 in-lbs). Herhaal dit voor de andere beugellamp.

Antenneverplaatsing op modellen FLHX en FLHTRX

1. Zie Afbeelding 6. Trek de plug van de antennekabel uit de antennebasiseenheid.
2. Bout de antennemast uit de antennebasis.
3. Verwijder de onderste borgmoer. Verwijder de antennebasis van de montagesteun.
4. Verwijder de twee schroeven en borgringen waarmee de antennemontagesteun bevestigd is.
5. Verwijder de kabelbinders waarmee de antennekabel aan de spatbordsteun en achterste steunbeugels van de zadeltas vastzit, en gooi deze weg.
6. Neem de nieuwe antennesteun (31), nieuwe afstandsstukken (35 en 36), nieuwe schroeven (37), nieuwe platte onderleggingen (38) en een nieuwe antennebasiseenheid (31).
7. Plaats de antennesteun dicht bij de zadeltassteunen, zoals afgebeeld in Afbeelding 5, en bevestig de steun aan de spatbordsteunen:
 - a. Schuif de dunne onderlegging (38) op de schroefdraad.
 - b. Monteer de schroeven van achteren door de antennesteun.
 - c. Schuif de afstandsstukken op de schroefdraad die uit de steun steekt. Let op de lengte van de afstandstukken. Zie Afbeelding 5.
 - d. Lijn deze steun en de bevestigingseenheid uit met de spatbordsteun, maak deze vast en haal aan tot 20,3–27,1 N·m (15–20 ft-lbs).
8. Plaats de borgring met binnenvertanding (33) uit de set op de grotere schroefdraad van de antennebasis (32), onder de bovenste zeskantmoer (34). Steek de antennebasis door het gat in de antennemontagesteun.
9. Plaats de tweede zeskantmoer (34) op de schroefdraad van de antennebasis. Plaats een sleutel op de bovenste moer en haal de onderste moer aan tot 8 N·m (6 ft-lbs).

10. Steek de plug van de antennekabel in de antennebasis. Borg deze verbinding door de geribde moer vast te draaien. Zorg bij de antennebasis voor voldoende vrije kabel, om te voorkomen dat de kabel bij de aansluiting knikt of vast blijft zitten.
11. Bevestig de antennekabel aan de spatbordsteunstang (C) met behulp van een kabelbinder. Bind de antennekabel (FLHX-modellen, de overvullige bedrading van de achterste beugellamp) met nog een kabelbinder aan de frameraal vast, nabij de luchtleidingen voor de vering, aan de onderzijde van de gelakte afdekking. Bind de kabel NIET aan de luchtleidingen vast.
12. Plaats de antennemast stevig op de antennebasis (31).

SPATBORD MONTEREN

OPMERKING

- Het kan handig zijn als u hulp krijgt bij het plaatsen van het spatbord op de motorfiets.
 - Bescherm de onderkanten van de beugels onder de achterlichten met tape om zo te voorkomen dat de uitlaten de lak beschadigen tijdens het monteren van het spatbord.
1. Schuif het **nieuwe** spatbord met een draaiende beweging naar voren toe voorzichtig op zijn plaats tussen de achterste frameraals.
 2. Zie Afbeelding 6. Neem vier 5/16-18 x 25,4 mm (1 in) lange spatbordbouten (5) uit de set. Plaats aan elke kant een bout losjes door de achterste frameraal in de achterste bevestigingsbus van het spatbord.
 3. Lijn de voorste bevestigingsgaten uit en plaats de overige bouten losjes door de frameraals in de voorste bevestigingsbus van het spatbord.
 4. **Modellen waar voorheen standaard (OE) zadeltasbeschermbegel met RAILS gemonteerd waren:**
 - a. Pak het bevestigingsmateriaal voor de zadeltasbeschermbegel dat u apart had gehouden.
 - b. Monteer ofwel de verchromde zadeltassteunset (onderdeelnr. 90881-09A) ofwel Genuine motoraccessoire zadeltasbeschermbegels (onderdeelnr. 49179-09, 49282-09B of 49283-09) volgens de aanwijzingen in **DIE** set. Deze sets zijn afzonderlijk bij een Harley-Davidson-dealer verkrijgbaar.
 5. **ALLE modellen:** Pak de twee 5/16-18 x 25,4 mm (1 in) lange spatbordbouten en flensborgmoeren die u apart had gehouden. Monteer de bouten **vanaf de voorkant** losjes door de gaten achter onderaan de zadeltassteun of -beschermer en de steunbeugel tussen de zadeltas en het spatbord. Monteer de flensborgmoeren losjes op de schroefdraad.

6. Geleid de kabelboomafpakking met de grijze 4-polige connector tussen de voorkant van het spatbord en de **linker** spatbordsteun. Steek de connector [18] in de linker beugellamp. Geleid de kabelboomafpakking met de zwarte 4-polige connector tussen de voorkant van het spatbord en de **rechter** spatbordsteun. Steek de connector [19] in de rechter beugellamp.
7. Haal de bevestigingsschroeven voor het spatbord om de beurt aan tot 20,3–27,1 N·m (15–20 ft-lbs).
8. Zie Afbeelding 1. **Modellen waar voorheen standaard (OE) of Genuine motoraccessoire zadeltassteunen of -beschermbegels ZONDER RAILS gemonteerd waren:** Monteer de Torx[®]-bout boven achter op de steun aan weerszijden van de motorfiets. Aanhalen tot 20,3–27,1 N·m (15–20 ft-lbs). **ALLE modellen:** Monteer de luchtslang van de achterschokdemper op de luchtklep links.
9. **FLHTCU/SE-modellen:** Monteer de verchromde spatbordsteunafdekkingen die u eerder had afgenomen. **ALLE modellen BEHALVE FLHTCU/SE:** Zie Afbeelding 6. Monteer de afgelakte spatbordsteunafdekkingen (6) uit de set.
10. Monteer de voorste zadeltasmontagesteun en passagierssteunriem losjes.
11. Maak aan beide kanten een kabelboomafpakking met een kabelbinder vast aan het gat onder in de spatbordsteunafdekking.
12. Gebruik indien nodig extra kabelbinders (niet meegeleverd) om de kabelboom aan de bovenste stang van de zadeltasbescherming vast te zetten.

TERUGBRENGEN IN RIJKLARE TOESTAND

OPMERKING

*Om mogelijke beschadiging van het geluidssysteem te voorkomen, dient de contactschakelaar op OFF (uit) te staan **voordat** de hoofdzekering geïnstalleerd wordt.*

1. Zie de servicehandleiding. Monteer de hoofdzekering.

SERVICEONDERDELEN

is07233b

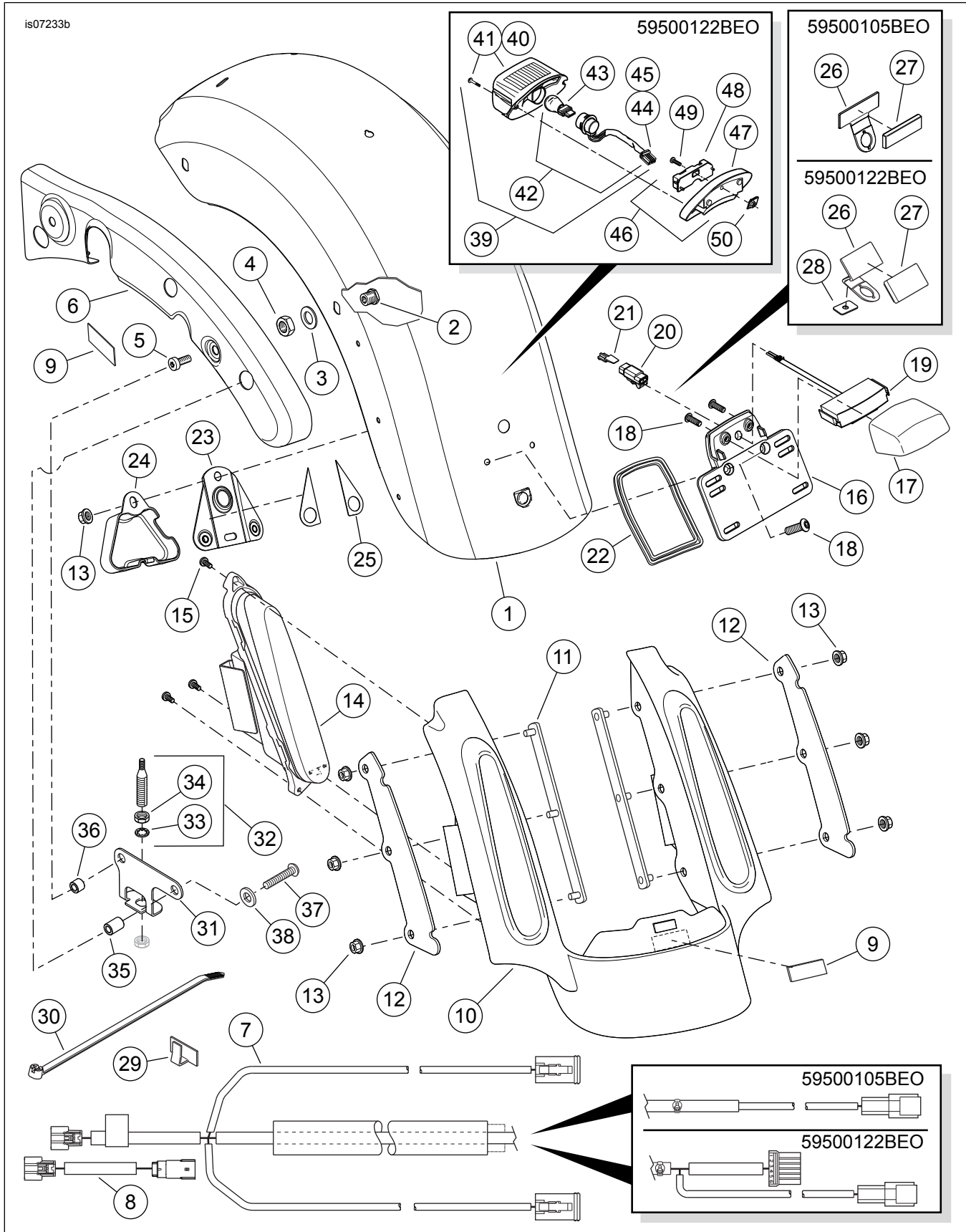

Afbeelding 6. Serviceonderdelen, FL Touring CVO-stijl achterspatbordsets

SERVICEONDERDELEN

Tabel 2. Serviceonderdelen

Item	Beschrijving (aantal)	Onderdeelnummer
1	Spatbord, achter (met primer, zonder opening voor centraal geplaatst achterlicht) (voor set 59500105BEO) Spatbord, achter (met primer, met opening voor centraal geplaatst achterlicht) (voor set 59500122BEO)	60463-09A 60472-09A
2	Spatbordmontagebus (4)	59786-01
3	Spatbordmontagering (4)	59788-01
4	Zeskantmoer, 1/2-13 (4)	7880
5	Schroef, TORX-pancilinder, zelftappend, 5/16-18 x 25,4 mm (1 in) lang (4)	3684
6	Spatbordsteunafdekking, rechts (met primer) Spatbordsteunafdekking, links (met primer)	47504-09BDK 47502-09BDK
7	Kabelboom, achterverlichting (voor set 59500105BEO) Kabelboom, achterverlichting (voor set 59500122BEO)	70338-09 70450-09
8	Verlengkabel, achterverlichting naar hoofdbedrading (8-polige stekker aan één uiteinde) Verlengkabel, achterverlichting naar hoofdbedrading (6-polige stekker aan één uiteinde)	69200478 69200532
9	Vulplaat, rubber, zelfklevend, 44 x 19 x 1 mm (x in) (3)	11891
10	Beugel, achterspatbord (niet gelakt)	60465-09
11	Tapeindplaat (2)	59818-09
12	Beugelsteun (2)	60919-09
13	Grote flensmoer, 1/4-20 (7)	7499
14	LED remlicht/achterlicht/richtingaanwijzer (rood, met getint glas), rechts (voor set 59500105BEO) LED remlicht/achterlicht/richtingaanwijzer (rood, met getint glas), links (voor set 59500105BEO) LED richtingaanwijzer (Amber), rechts (voor set 59500122BEO) LED richtingaanwijzer (Amber), links (voor set 59500122BEO)	69407-09A 69383-09A 69518-09B 69496-09B
15	Schroef, TORX-pancilinder, zwart, nr. 10 x 12,7 mm (0.5 in) lang (6)	3152
16	Kentekenplaatsteun	60915-09A
17	Afdekking, kentekenplaatverlichting (niet gelakt)	60934-10
18	Bout, 1/4-20 x 19 mm (0.75 in) (4)	940
19	Verlichting, kentekenplaat	60920-09
20	Contacthuis, 2-polig, zwart	74112-98BK
21	Secondaire vergrendeling	74152-98
22	Pakking, bovenste kentekenplaat	57637-09
23	Penplaat	59840-09
24	Afdekking voor connector	60916-09
25	Schuimrubber kussentje, zelfklevend, kentekenplaatsteun (2)	11100008
26	Steun, reflector (voor set 59500105BEO) Steun, reflector (voor set 59500122BEO)	60922-09 60921-09
27	Reflector (voor set 59500105BEO), 73 x 22 mm (x in) Reflector (voor set 59500122BEO), 69 x 32 mm (x in)	59359-06 59259-90
28	Plaatje, rubber, zelfklevend, 30 x 19 x 1 mm (x in)	6549
29	Klem, zelfklevend (2)	10102
30	Kabelbinder (2)	10006
31	Antennesteun, achter	76555-09
32	Antennebasis (bevat items 33 en 34)	76335-87
33	• Onderlegging	7129
34	• Moer (2)	76259-86
35	Afstandsring, antenne, voor	12400030
36	Afstandsring, antenne, achter	12400031
37	Bout, TORX-bolkop, 5/16-18 x 41,3 mm (1.62 in) lang, kwaliteitsgraad 8 (2)	3148
38	Platte onderlegging (2)	6702
Onderdelen alleen in set 59500122BEO:		
39	Achterlicht (bevat items 40 t/m 45)	68142-04
40	• Glas, achterlicht (bevat item 41)	68558-03
41	• Bout, achterlicht (2)	68026-99
42	• Lampje met fitting, achterlicht (bevat items 43 t/m 45)	69187-03A
43	• Lampje, achterlicht, wigmontage	68167-04

Tabel 2. Serviceonderdelen

Item	Beschrijving (aantal)	Onderdeelnummer
44	• Contacthuis, 4-polig	73154-96BK
45	• Contactklem, nr. 16-20 AWG (3)	73191-96
46	Basis achterlicht (bevat items 47 en 48)	68066-99A
47	• Achterlichtbasis (verchroomd)	68296-99A
48	• Printplaat met deksel	68830-99A
49	Bout, inbus, 1/4-20 x 16 mm (5/8 in) lang	3022A
50	J-moer	7964