



INSTRUCTIES

J05789

2014-07-30



BOOM! SECUNDAIRE AUDIOVERSTERKERUITBREIDINGSSET

ALGEMEEN

Setnummer

76000280

Modellen

Voor de modelgerelateerde informatie, raadpleegt u de P&A-catalogus of het gedeelte Parts and Accessories (onderdelen en accessoires) op www.harley-davidson.com (alleen Engelstalig).

Montage vereisten

Voorafgaande of gelijktijdige installatie van de versterker op de kuip is vereist voor de juiste installatie van deze set. Zie de P&A-catalogus of het gedeelte Parts and Accessories (Onderdelen en Accessoires) op www.harley-davidson.com (alleen Engelstalig) voor de onderdeelnummers en geschiktheid van de audioversterkerset.

In deze instructies: de Harman-Kardon®-versterker (op de kuip gemonteerd) wordt als de 'primaire' versterker beschouwd. De op de zadeltas gemonteerde versterker wordt aangeduid als de 'secundaire' versterker.

Bij FLHTKSE- en FLTRUSE-modellen is afzonderlijke aanschaf van 69200714 vereist.

Deze set is niet compatibel met premium binnentassen. Voorgevormde zadeltasbekledingen zullen moeten worden bijgesneden om ruimte te maken voor montage van de versterker en de kabelboomafdekking.

⚠ WAARSCHUWING

De veiligheid van de berijder en de passagier is afhankelijk van de correcte montage van deze set. Volg de juiste stappen uit de servicehandleiding. Als u niet zeker weet of u de procedure correct kunt uitvoeren of als u niet beschikt over het juiste gereedschap, laat de installatie dan over aan een Harley-Davidson-dealer. Incorrecte montage van deze set kan ernstig of dodelijk letsel tot gevolg hebben. (00333b)

OPMERKING

In dit instructieblad wordt verwezen naar informatie in de servicehandleiding. Voor bevestiging is een servicehandleiding voor dit modeljaar/model motorfiets vereist. Deze is verkrijgbaar bij een Harley-Davidson-dealer.

De aankoop van deze set geeft u het recht op gebruik van speciaal ontwikkelde equalizersoftware die wordt gebruikt in combinatie met het Harley-Davidson geavanceerd audiosysteem. Deze unieke equalizersoftware is ontwikkeld voor het optimaliseren van de prestaties en de geluidswaardering van de BOOM! Audio onderkuipluidsprekers. Zelfs als deze set niet door een Harley-Davidson-dealer wordt geïnstalleerd, is deze speciale equalizersoftware gratis verkrijgbaar bij een

dealer via Digital Technician II. De dealer kan voor de upgrade-procedure een werkplaatsuurtarief in rekening brengen.

Elektrische overbelasting

MEDEDELING

U kunt u het oplaadsysteem van het motorvoertuig overbelasten indien u te veel elektrische accessoires aanbrengt. Als de op een bepaald moment gebruikte accessoires samen meer stroom verbruiken dan het laadsysteem kan opwekken, kan de accu als gevolg van het stroomverbruik leeg raken waardoor er schade aan het elektrische systeem van de motorfiets kan ontstaan. (00211d)

⚠ WAARSCHUWING

Bij het installeren van een elektrische accessoire moet u controleren of het maximale ampere van de zekering of stroomonderbreker die het circuit beschermt dat u wijzigt, niet wordt overschreden. Het overschrijden van het maximale ampere kan leiden tot defecten in het elektrische systeem, hetgeen ernstig of dodelijk letsel tot gevolg kan hebben. (00310a)

De versterker die samen met deze versterkeruitbreidingsset wordt geïnstalleerd, heeft 8 A extra stroom van het elektrische systeem nodig.

Setinhoud

Zie Afbeelding 14 en Tabel 2.

VOORBEREIDING

OPMERKING

Voor motorfietsen met sirene:

- Controleer of de handsfree afstandsbediening aanwezig is.
 - Draai de contactsleutel naar de stand AAN.
1. Raadpleeg de servicehandleiding. Volg de instructies voor het verwijderen van brandstoftank, bovenste caddy, linker caddy en linker zijafdekking. Bij FLHX- en FLTRX-modellen moet misschien de kuip worden verwijderd, afhankelijk van de luidspreker- en versterkerconfiguratie.
 2. Zie Afbeelding 1. Verwijder de kabeldoorvoerafdekking.





Afbeelding 1. Kabeldoorvoer

MONTAGE: ALGEMEEN (ALLE MODELLEN)

OPMERKING

Dit systeem is uitsluitend ontworpen voor gebruik met Boom! Audio luidsprekers. Alle standaard (OE) luidsprekers moeten worden verwijderd.

Controleer of de primaire versterker geïnstalleerd is volgens het instructieblad dat met die set is meegeleverd.

- **Simultane installatie:** Geleid de kabelboom (69200487) vanaf de primaire versterkerset. Maak alle elektrische aansluitingen behalve de standaard (OE) aansluiting [162] en/of primaire versterkeruitgang [313].
- **Upgrade-installatie:** Koppel eventuele 4-polige stekkers los bij [313] en [162]. Deze kunnen horen bij luidsprekers in de onderkuip, de zadeltasdeksels of hulzen achterop. Koppel alleen de 4-polige gedeeltes van achterluidsprekerhulzen los. Deze aansluitingen kunnen worden gemaakt op de standaard (OE) aansluiting [162] en/of de primaire versterkeruitgang [313]. Luidsprekeraansluitingen op [162] en [313] komen aan de orde bij het kabelboomgedeelte van de installatie.

1. Raadpleeg de servicehandleiding. Verwijder de linker zadeltas. Eventuele zadeltasbekledingen moeten ook worden verwijderd.
2. Zie Afbeelding 2. Plaats de linker zadeltas op een beschermd oppervlak met de montagekant omhoog. Snijd met behulp van het sjabloon een opening voor de zadeltasversterker [288].
 - a. Maak met een hobbymes of schaar een opening voor de stekker zoals aangeduid op het sjabloon met een stippellijn.
 - b. Leg het sjabloon op de zadeltas, lijn uit op de doorvoertule en bevestigingsmiddelen van de vergrendeling en trek een lijn langs de uitsnede voor de stekker. Als er al eerder luidsprekers geïnstalleerd zijn, zit de bedrading van de linker luidspreker op deze plek. Verwijder de bedrading en de doorvoertule.
 - c. Markeer met een centerpons twee plaatsen voor de 9/32 inch boor.

- d. Controleer de maat van de opening met de pinstekker van kabelboom (69200488).
- e. Maak een opening voor de stekker.
- f. Plak afplaktape over de twee plaatsen voor de boutgaten. Boor twee 7 mm (9/32 in) gaten.

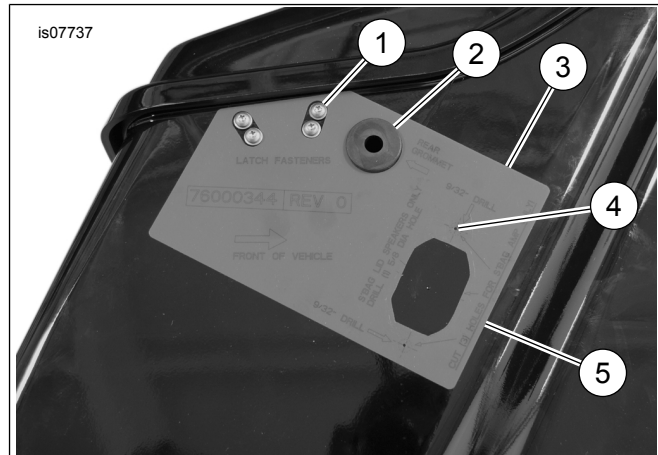

1. Bevestigingsmiddelen van vergrendeling
2. Doorvoertule
3. Sjabloon
4. Plaats van boutgaten
5. Uitsnede voor stekker en plaats van gaten

Afbeelding 2. Maak een opening voor de stekker

3. Zie Afbeelding 3. Installeer de pinstekker van de jumperkabelboom (item 10, Afbeelding 14) vanuit de binnenkant van de zadeltas. Zet de stekker met twee bouten en onderleggingen vast.

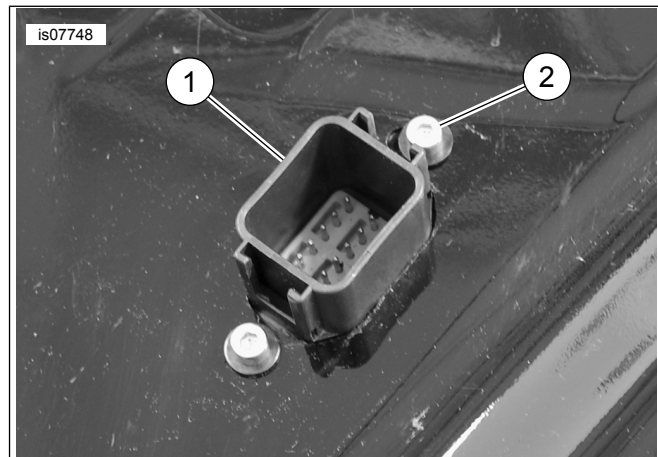

1. Pinstekker
2. Bouten en onderleggingen

Afbeelding 3. Pinstekker

4. Zie Afbeelding 4. Klik de kabelboomafdekking over de stekker. Maak deze vast met een kabelbinder. De kabelboom wordt binnen de zadeltas geleid nadat de versterker is gemonteerd.

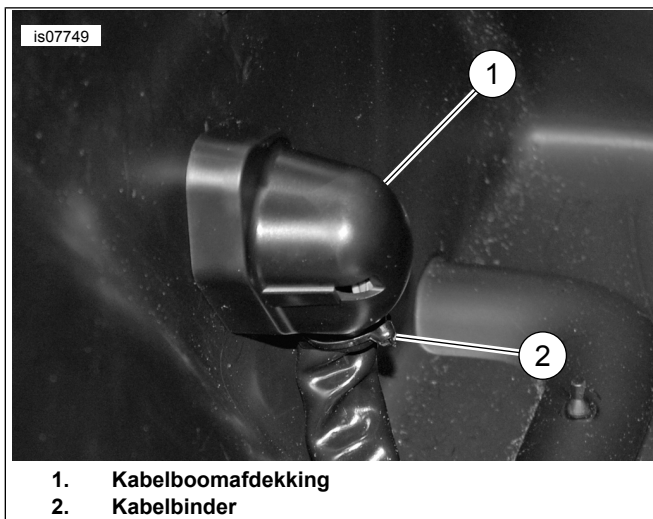

Afbeelding 4. Kabelboomafdekking

5. Zie Afbeelding 5. Reinig de achterzijde en de bodem aan de binnenkant van de zadeltas met een mengsel van 50 tot 70% isopropylalcohol en 30 tot 50% gedestilleerd water. Verwijder de bescherm laag van de vier tapestrookjes voor de versterkersteun en plaats ze zoals afgebeeld.

OPMERKING

Controleer of alle vier de tapestrookjes in aanraking komen met de zadeltas.

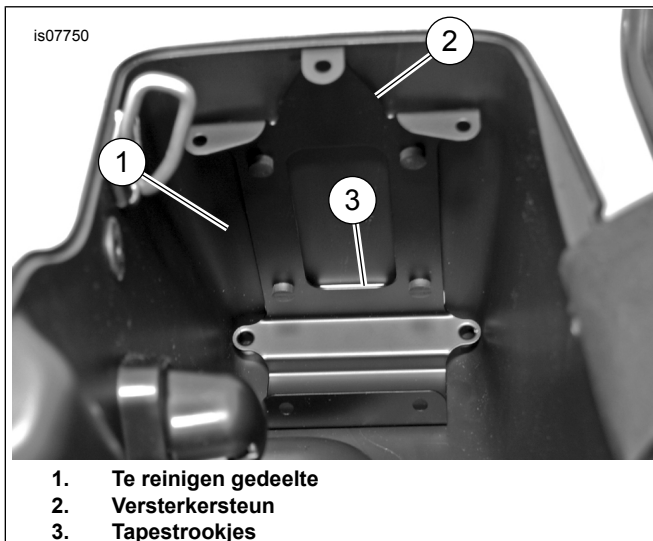

Afbeelding 5. Versterkersteun installeren

6. Zie Afbeelding 6. Installeer de versterker-pentappen in de versterker. Haal aan tot 9,4–12,2 N·m (7–9 ft-lbs). Installeer de doorvoertules.

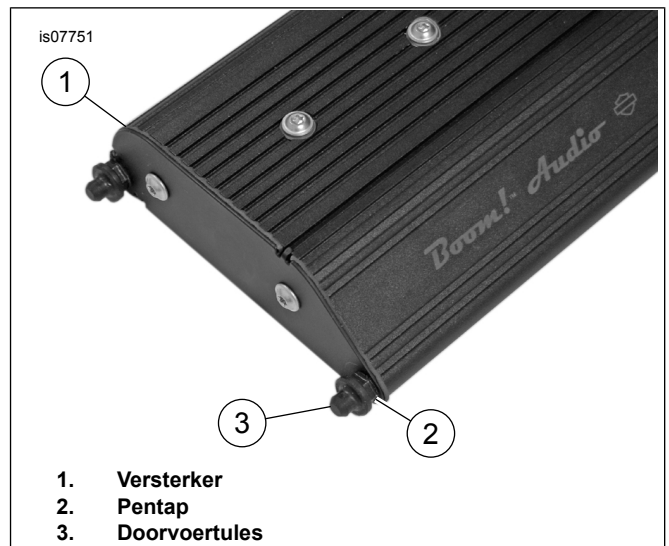

Afbeelding 6. Pentappen van versterker

7. Zie Afbeelding 7. Plaats de versterker met de doorvoertules in de gaten in de bodem van de versterkersteun en schuif de bovenkant in de steun. Installeer de 2 zeskante bolkopbouten. Haal aan tot 9,4–12,2 N·m (7–9 ft-lbs).



Afbeelding 7. Installeren van de versterker

8. Zie Afbeelding 8. Reinig de bodem en de zijoppervlakken aan de binnenkant van de zadeltas met een mengsel van 50 tot 70% isopropylalcohol en 30 tot 50% gedestilleerd water. Sluit het versterkeruiteinde van kabelboom (69200488) aan en geleid de zadeltaskabelboom naar binnen in de linker zadeltas. Zet hem vast met kabelbinders en steunen zoals afgebeeld.

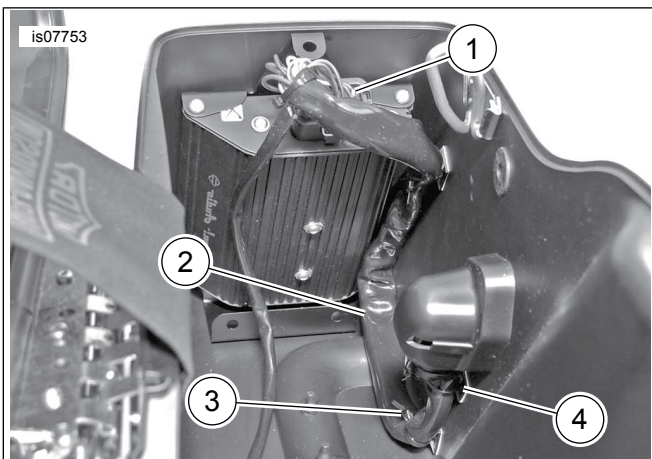

1. Connector versterkerkabelboom
2. Kabelboom
3. Kabelbinder kabelboom
4. Kabelboom

Afbeelding 8. Verloop van de kabelboom in de zadeltas

9. Zie Afbeelding 9. Reinig bovenoppervlakken aan de binnenkant van de zadeltas met een mengsel van 50 tot 70% isopropylalcohol en 30 tot 50% gedestilleerd water. Geleid de kabelboom van de zadeltasluidspreker naar binnen in de linker zadeltas, met genoeg speling om het deksel te kunnen openen. Zet hem vast met kabelbinders en steunen zoals afgebeeld. Als de luidsprekers in de deksels niet worden gebruikt, rolt u de ongebruikte draad op en brengt u die aan de buitenkant naast de versterker aan. Zet dit vast met een kabelbinder en een steun.

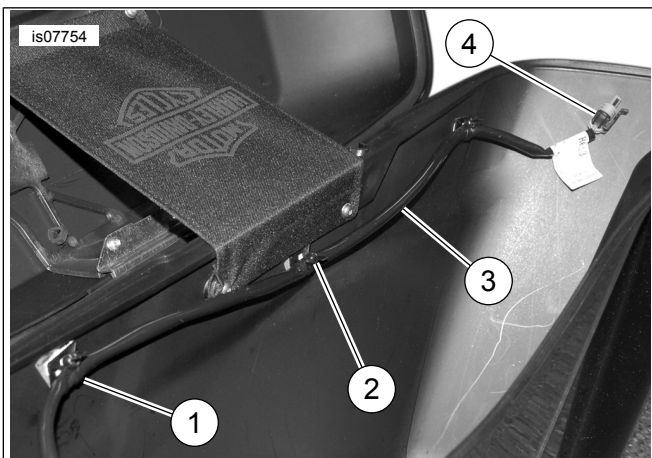

1. Kabelbinder
2. Kabelbindersteun
3. Kabelboom
4. Luidsprekerconnector

Afbeelding 9. Verloop van de kabelboom voor de luidspreker

10. **Zadeltasbekleding:** Snij de zadeltasbekleding bij. Bevestig de zadeltasbekleding.
11. Zie Afbeelding 10. Installeer de versterkerafdekking op de steun. Bevestig met drie dennenboomclips.

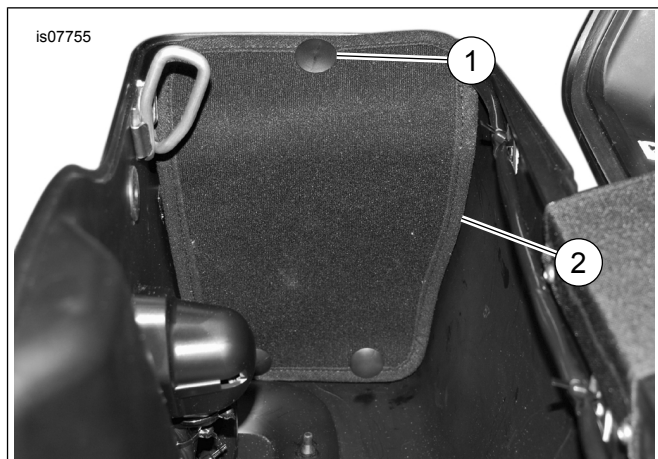

1. Dennenboomclips
2. Versterkerafdekking

Afbeelding 10. Versterkerafdekking

Installatie versterkerkabelboom van de linker zadeltas

1. Raadpleeg de servicehandleiding. Verwijder de linker zijafdekking en de linker caddy.
2. Zie Afbeelding 11. Koppel de standaardconnector [91A] los van de linker caddy. Trek hem door de opening terug tot in de ruimte achter de caddy, onder het zadel.

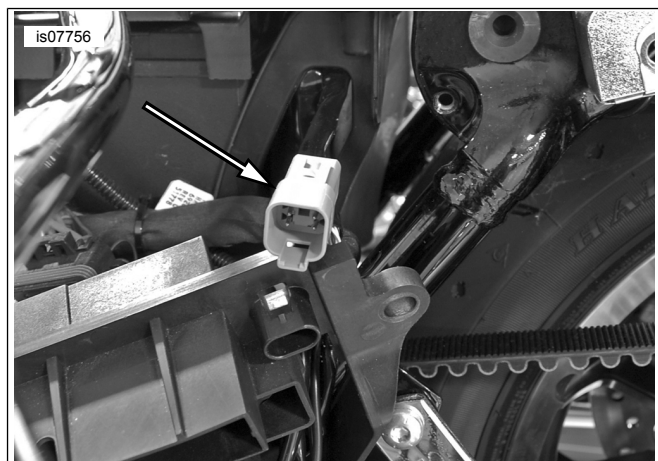

Afbeelding 11. Diagnosestekker [91A]

3. Haal de regenkap van de standaardconnector [91A]. Sluit die [91A] aan op [91B] van kabelboom (69200490). Breng de regenkap van de standaardconnector aan op [91A] van kabelboom (69200490).
4. Leid [91A] van kabelboom (69200490) terug door de linker caddy naar de oorspronkelijke plaats. Zet hem vast op de caddy met behulp van de oorspronkelijke klem.
5. Raadpleeg de servicehandleiding voor het installeren van de linker caddy.
6. Raadpleeg de servicehandleiding voor het verwijderen van de bovenste caddy.

7. Geleid de aftakking voor de accupolen naar de accupolen.
 - a. Verwijder de min (-) en plus (+) accupolen.
 - b. Plaats de + ringklem op de pluspool van de accu en breng de bout aan.
 - c. Plaats de - ringklem op de minpool van de accu en breng de bout aan. Haal beide bouten aan tot 6,8–7,9 N·m (60–70 in-lbs).
 - d. Breng de in-line-zekeringhouder aan op een plaats die gemakkelijk bereikbaar is.
8. Zie Afbeelding 12. Geleid [288] onder de spatbordsteunbeugel en achter de schokdemper onder de spatbordsteun, door de opening tussen frame en spatbord. Zet met kabelbinders vast zoals afgebeeld. Zet de versterkerkabelboom met behulp van een kabelbinder vast op de hoofdkabelboom. Verzeker u ervan dat er voldoende ruimte in het kabelverloop zit om de achtervering de volledige weg te laten afleggen.

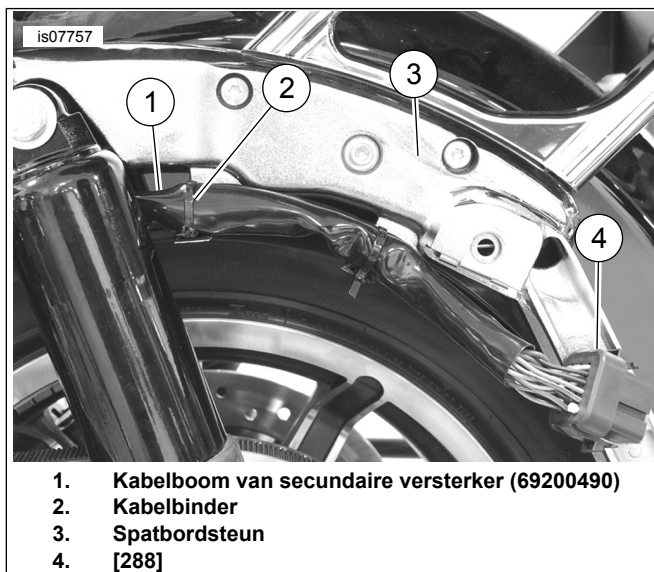

Afbeelding 12. Verloop van de kabelboom

VERLOOP VAN DE KABELBOOM

1. Zie Afbeelding 13.
 - Sluit de achterkanaaluitgang van de RADIO [162] aan op de ingang van de secundaire versterker bij [296] van 69200490.
 - **FLHX- en FLTRX-modellen:** Gebruik jumper (69200489) om de standaard kabelboom [162], die zich onder de kuip bevindt, aan te sluiten op [296] van (69200490). Geleid de jumper in de kabeldoorvoer.
 - Upgrade: Als dit een upgrade is van reeds geïnstalleerde luidsprekers in zadeltasdeksels of hulzen achterop, zou jumper (69200489) al aangebracht moeten zijn.
 - Als jumper (69200489) is aangesloten vanaf de primaire versterker bij [313] naar zadeltasdeksels of hulzen achterop, koppelt u ze los van de primaire versterker bij [313].
 - Als jumper (69200489) is aangesloten op [162] in de kuip, laat u hem zitten. Koppel het andere uiteinde los van de luidsprekers in de zadeltasdeksels of hulzen achterop.

- Sluit de pinstekker van jumper (69200489) aan op het contacthuis [296] van (69200490). Installeer de kabeldoorvoerafdekking.
- **Voor FLHTCU- en FLHTK-modellen:** Gebruik achterluidsprekerverbinding (69200714), achter de flap van de passagiersrugsteun, om op [296] van (69200490) aan te sluiten.
- Upgrade: Als de jumper (69200489) is aangesloten vanaf de primaire versterker [313] op de achterluidsprekerverbinding (69200714), koppelt u beide 4-polige uiteinden van de jumper los. Gooi de jumper weg.
- Sluit de 4-polige pinstekker van de achterluidsprekerverbinding (69200714) die samen met de primaire versterker geïnstalleerd is, aan op het corresponderende 4-polige contacthuis [296] van (69200490). Breng de bedrading aan in de kabeldoorvoer als hij verwijderd is geweest.
- **FLHTKSE- en FLTRUSE-modellen:** Hiervoor moet (69200714) apart worden aangeschaft. Breng 69200714 aan tussen de 16-polige kanten tussen connector [162A en B] onder de flap van de passagiersrugsteun. Zoek [296] op de voertuigkabelboom (dichtbij achterlichtconnector 7) en verwijder de kap. Sluit de 4-polige pinstekker van connector [296] aan op het (ingangs-) contacthuis van (69200490) [296].

2. Sluit de uitgang van de achterluidsprekerhuls aan: Gebruik pinstekker [297] van de kabelboom van de secundaire versterker (69200490) voor aansluiting op het 4-polige contacthuis van de achterluidsprekerhulzen. **FLHX- en FLTRX-modellen:** Sluit de achterluidsprekerhulzen aan op [297] van (69200490) (indien aanwezig). Dicht af met [297] indien niet gebruikt. **Voor FLHTCU- en FLHTK-modellen:** Sluit het 4-polige contacthuis van (69200714) aan op de corresponderende 4-polige pinstekker van (69200490) bij [297]. **FLHTKSE- en FLTRUSE-modellen:** Sluit het 4-polige contacthuis van (69200714) aan op de corresponderende 4-polige pinstekker van (69200490) bij [297]. Dicht de ongebruikte 4-polige pinstekker van (69200714) af met de kap van de voertuigconnector. Sluit de 4-polige pinstekker van de achterluidsprekerverbinding niet aan op [296] van (69200490).
3. Sluit de uitgang van de luidsprekers in de zadeltasdeksels aan: Gebruik de 2-polige pinstekker [298] van de kabelboom van de secundaire versterker (69200490) voor aansluiting op het 2-polige contacthuis (indien aanwezig).
 - a. Rechterkant: Sluit de 2-polige pinaansluiting van de uitgang van de secundaire versterker [298] aan op de rechter 2-polige stekker van de kabelboom voor de luidsprekers in de zadeltasdeksels. De plaats van de aansluiting wordt afgebeeld in dekselset voor de zadeltas. De kabelboom voor luidsprekers in de zadeltasdeksels (69200642) die met de set voor deze luidsprekers wordt meegeleverd, wordt bij deze set niet gebruikt. Upgrade: Als er al luidsprekerafdekkingen geïnstalleerd zijn, verwijdert u de 'Y'-kabelboom (69200642). Deze wordt voor de rechter zadeltas vervangen door connector [298] op (69200490).

- b. De aansluiting op de luidspreker in het linker zadeltasdeksel wordt binnen in de linker zadeltas gemaakt als onderdeel van kabelboom (69200488). Zie Afbeelding 9. Upgrade: Als er al luidsprekers in de zadeltasdeksels geïnstalleerd zijn, verwijderd u kabelboom (69200641) uit de binnenkant van de linker zadeltas. Deze wordt vervangen door de 2-polige connector die wordt meegeleverd met kabelboom (69200488).

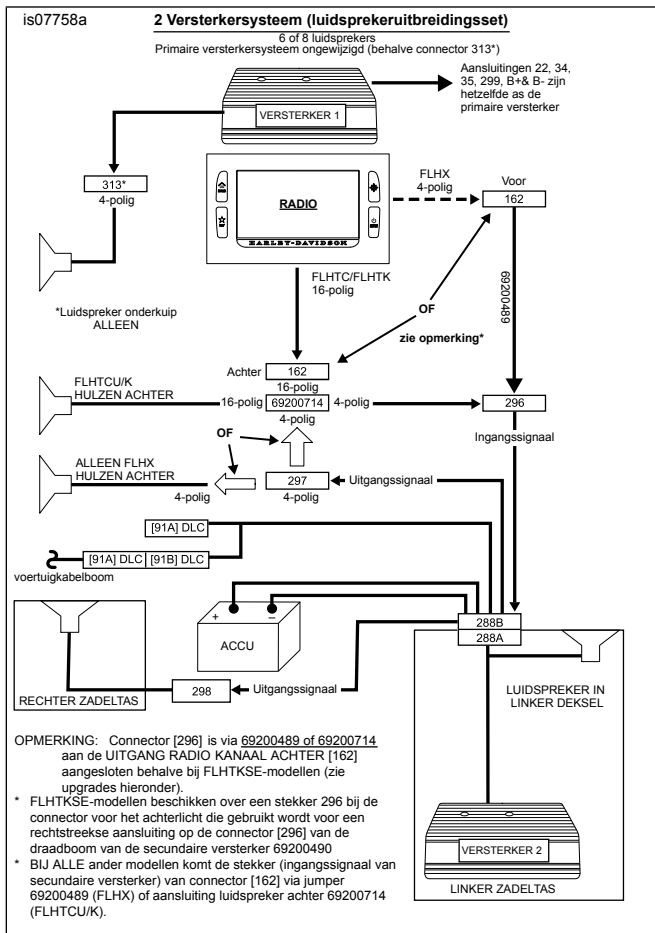

Afbeelding 13. Versterkersysteem

- Zet de kabelboom vast met kabelbinders en installeer de kabeldoorvoer.
- Raadpleeg de servicehandleiding voor het aanbrengen van de linker zijafdekking.
- Plaats de linker zadeltas op de steunen. Klap de bovenkant van de tas naar buiten om erachter te komen en sluit de corresponderende kanten van de 18-polige connector [288] aan. Hij is zodanig uitgevoerd dat hij er maar op één manier in kan. U voelt een 'klik' als hij helemaal op zijn plaats zit. Voltooi de installatie van de linker zadeltas.
- Dicht eventuele ongebruikte 4-polige pinstekkers af met (72632-10) die worden meegeleverd met (692000478) en [313] of van het standaardvoertuig bij [162].
- Berg ongebruikte luidsprekerconnectors en extra draadlengte op onder het zadel. Het kan verstandig zijn om ongebruikte connectors met plakband te labelen ten behoeve van eventuele toekomstige upgrades.

- Als er onderkuipluidsprekers worden gebruikt, sluit u het 4-polige contacthuis van de met de set meegeleverde kabelboom aan op [313] van de primaire versterker.

▲ WAARSCHUWING

Controleer of het stuur soepel en zonder beperkingen kan bewegen. Eventuele beperkingen kunnen ervoor zorgen dat u de controle over de motorfiets verliest, waardoor ernstig of dodelijk letsel kan ontstaan. (00371a)

- Zorg ervoor dat de kabelboom het bewegen van het stuur of de voorvering niet belemmert. Maak deze vast met kabelbinders.

VOLTOOIING

OPMERKING

ALLE modellen: Om mogelijke beschadiging van het geluidssysteem te voorkomen, dient de contactsleutelschakelaar op OFF (uit) te staan, voordat de hoofdzekering geïnstalleerd wordt.

- Raadpleeg de servicehandleiding. Plaats de hoofdzekering.
- Zet de contactsleutelschakelaar in de stand IGNITION (ontsteking), maar start de motor niet.
- Controleer of de radio- en luidsprekerschakelaars goed werken.
- Ontkoppel de hoofdzekering na afloop van de test. Bevestig de brandstoftank volgens de instructies in de servicehandleiding.
- Raadpleeg de servicehandleiding. Monteer de kuip en het windscherm.

▲ WAARSCHUWING

Trek het zadel na de montage even omhoog om er zeker van te zijn dat het in de positie is vergrendeld. Tijdens het rijden kan een loszittend zadel verschuiven, waardoor men de controle over de motorfiets kan verliezen met mogelijk ernstig of dodelijk letsel tot gevolg. (00070b)

- Raadpleeg de servicehandleiding. Bevestig het zadel.

OPMERKING

Digital Technician is alleen verkrijgbaar bij Harley-Davidson-dealers.

- Laad de EQ van de versterker voor de juiste luidsprekerconfiguratie met behulp van het onderdeel 'Flash' van de Dealer Service Tool (Digital Technician).
Toepassingssoftware/firmware voor de versterker: Configuratie van versterker- en luidspreker-EQ:
 - Controleer op updates van de basiskalibratie-(firmware) van de versterker.
 - Installeer de nieuwste versie van de basis kalibratie, wanneer er updates beschikbaar zijn.

- c. Ga verder naar 'Reflash radio' en selecteer de luidspreker-configuratie.
- d. De juiste EQ gebaseerd op de luidsprekerconfiguratie vindt u in de informatiesectie.
- e. Maak de reflash van de radio af met de configuratie nieuwe luidsprekers.
- f. Ga verder naar reflash versterker.
- g. Laad de EQ van de versterker voor de juiste luidsprekerconfiguratie zoals beschreven in het onderdeel reflash radio.

- h. Maak de reflash van de versterker af.

Tabel 1. Stekkertabel voor kabelboom van secundaire versterker (69200490)

| Stekker | Beschrijving |
|---------|---|
| [288] | 18-polige zadeltasstekker |
| [296] | Ingang secundaire versterker (van achterkanaal van radio) |
| [297] | Uitgang achterluidsprekerhuls |
| [298] | Uitgang van luidspreker in rechter zadeltasdekseel |

SERVICEONDERDELEN

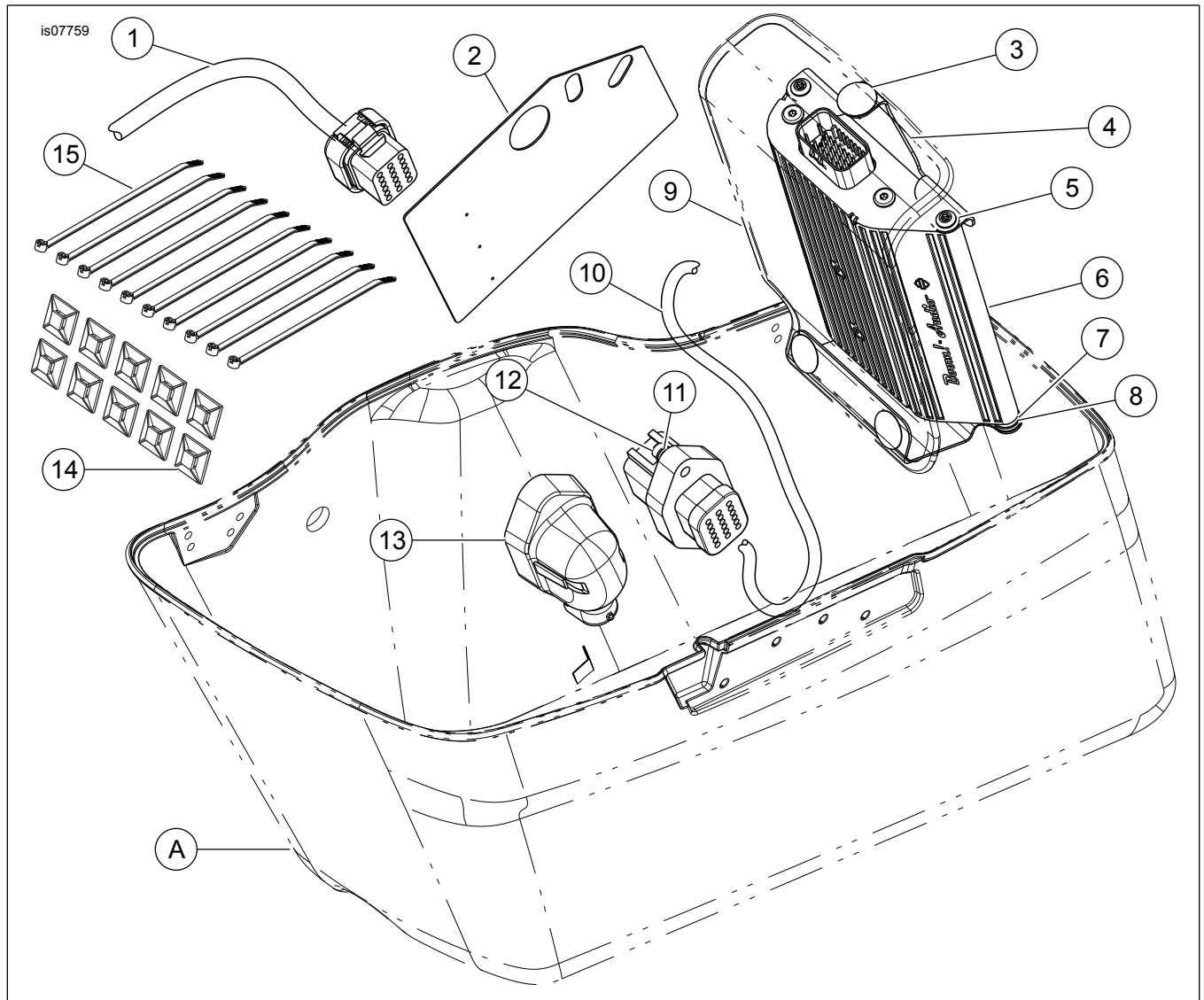

Afbeelding 14. Serviceonderdelen, Boom! Audio versterkeruitbreidingsset

Tabel 2. Serviceonderdelentabel

| Item | Beschrijving (aantal) | Onderdeelnummer |
|------|--|--------------------------------|
| 1 | Kabelboom secundaire versterker (aangeduid met 69200490) | Niet afzonderlijk verkrijgbaar |
| 2 | Boormal | 76000344 |
| 3 | Versterkerklem (3) | 12600068 |
| 4 | Versterkersteun voor zadeltas | 76000282A |
| 5 | Zeskante bolkopbouten (2) | 926 |

Tabel 2. Serviceonderdelentabel

| Item | Beschrijving (aantal) | Onderdeelnummer |
|---|---|--------------------------------|
| 6 | Versterker | 76000277 |
| 7 | Pentap (2) | 12600087 |
| 8 | Doorvoertule versterker (2) | 12100052 |
| 9 | Afdekking zadeltasversterker | Niet afzonderlijk verkrijgbaar |
| 10 | Jumperkabelboom zadeltasversterker (aangeduid met 69200488) | Niet afzonderlijk verkrijgbaar |
| 11 | M5 platte onderlegging (2) | 6454 |
| 12 | M5 inbusdopbout (2) | 3798M |
| 13 | Afdekplug | Niet afzonderlijk verkrijgbaar |
| 14 | Kabelbindersteun (10) | 69200342 |
| 15 | Kabelbinder (10) | 10006 |
| Items genoemd in de tekst, maar niet in de set inbegrepen: | | |
| A | Zadeltas | |