



ISTRUZIONI

J05699

2013-06-24



KIT RADIO CB CON IMPIANTO ADVANCED AUDIO

GENERALITÀ

Numero kit

76000390

Modelli

Per informazioni sugli abbinamenti dei modelli, vedere il catalogo di vendita al dettaglio delle parti e accessori o la sezione Parts and Accessories (Parti ed accessori) sul sito web www.harley-davidson.com (solo in inglese).

Parti supplementari necessarie

Modelli 2006: Interruttore di comunicazione (77173-06)

Modelli 2007: Interruttore di comunicazione (77173-07)

Modelli 2008 ed anni successivi: Interruttore di comunicazione (77173-08)

Sui **modelli FLHT** si dovranno installare preventivamente:

- kit radio AM/FM/CD con impianto Advanced Audio (76412-06)
- kit antenna radio AM/FM (76325-06 o 76317-06)

Salvo che quanto segue non sia già stato montato come parte dell'installazione del kit di impianto Advanced Audio:

Per i **modelli FLHX 2006-2007** è necessario acquistare separatamente quanto segue:

- Consolle del serbatoio del combustibile (61270-98A)
- Guarnizione della consolle del serbatoio (71294-89C)
- Vite a testa bombata (3652)
- Dado (7964)
- Fermo (10103 e 10120)
- Viti di montaggio del contenitore del serbatoio (2462), quantità 3
- Pezzo di finitura FLHT (52447-96) ed emblema di rifinitura del contenitore CB

Modelli FLHX 2008 ed anni successivi:

- Consolle del serbatoio del combustibile (61270-08)
- Fermi (10103 e 10120)

NOTA

Le viti della consolle, lo sportello del combustibile, la guarnizione e la staffa di montaggio dovranno essere riutilizzati.

Per i **modelli FLTR** è necessario acquistare separatamente quanto segue:

- Contenitore della consolle (77136-03) e

- Viti a testa tronco conica (2462) quantità 3

NOTA

Rivolgersi al concessionario Harley-Davidson per la disponibilità di inserti decorativi opzionali per il contenitore della consolle.

Per **TUTTI** i **modelli** è necessario acquistare separatamente quanto segue:

- Cablaggio di sovrapposizione Non-Ultra (70169-06A) e **O**:
- Auricolare stereo Premium per casco (77117-10) **O** un kit per microfono CB manuale (76312-98)

Tutti questi elementi sono disponibili presso il concessionario Harley-Davidson.

Se fossero già stati installati due moduli sulla parte superiore della radio, occorrerà usare due attacchi Dual-Lock™ (76434-06).

Per i **modelli SENZA il Tour-Pak** è necessario acquistare separatamente un kit per il montaggio dell'antenna CB sul telaio. Modelli 2006-2008: 76415-06. Modelli 2009 ed anni successivi: 76410-09.

Per i **modelli CON il Tour-Pak** è necessario acquistare separatamente un kit per il montaggio dell'antenna CB sul Tour-Pak. Modelli 2006-2008: 76414-06. Modelli 2009 ed anni successivi: 76400-09.

Tutti questi elementi sono disponibili presso il concessionario Harley-Davidson.

▲ AVVERTENZA

La sicurezza del pilota e del passeggero dipende dalla corretta installazione di questo kit. Attenersi alle procedure appropriate illustrate nel manuale di manutenzione. Se non si è in grado di eseguire la procedura o non si dispone degli attrezzi adeguati, rivolgersi a un concessionario Harley-Davidson per l'installazione. Un'installazione non corretta di questo kit può causare lesioni gravi o mortali. (00333b)

NOTA

Questo foglio di istruzioni fa riferimento alle informazioni contenute nel manuale di manutenzione. Per questa installazione è necessario disporre di un manuale di manutenzione del proprio modello di motocicletta, disponibile presso un concessionario Harley-Davidson.



Sovraccarico elettrico

NOTA

Se si montano troppi accessori elettrici, si rischia di sovraccaricare l'impianto di carica del veicolo. Se gli accessori elettrici che funzionano contemporaneamente consumano più corrente elettrica di quanta possa generare l'impianto di carica del veicolo, il consumo può scaricare la batteria e danneggiare l'impianto elettrico del veicolo. (00211d)

⚠ AVVERTENZA

Quando si installano gli accessori elettrici, accertarsi di non superare l'ampereaggio nominale del fusibile o dell'interruttore automatico che protegge il circuito modificato. Se si supera l'ampereaggio massimo si possono causare guasti elettrici, con pericolo di lesioni gravi o mortali. (00310a)

La radio CB assorbe fino a **2,0 A** di corrente supplementare dall'impianto elettrico.

Contenuto del kit

Vedere Figura 3 e Tabella 1.

INSTALLAZIONE



Figura 1. Installazione del modulo della radio CB

⚠ AVVERTENZA

Per prevenire l'avviamento indesiderato del veicolo e conseguenti lesioni gravi o mortali, estrarre il fusibile principale prima di procedere. (00251b)

1. Vedere il manuale di manutenzione e seguire le istruzioni riguardanti la rimozione del fusibile principale.
2. Rimuovere la carenatura esterna e il parabrezza. Vedere RIMOZIONE DELLA CARENATURA ESTERNA/PARABREZZA nel manuale di manutenzione.

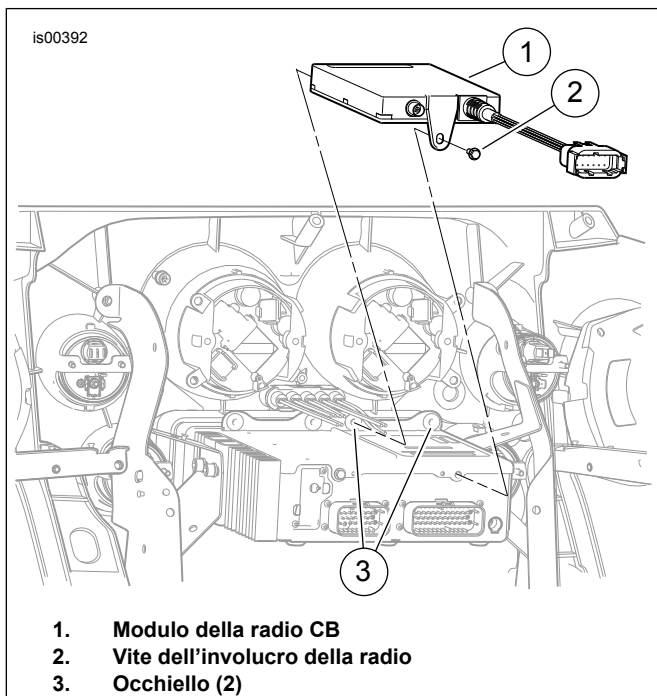
NOTA

Se nella posizione riservata al modulo della radio CB è stato installato un altro modulo, spostare **quel** modulo secondo le istruzioni fornite con il relativo kit.

3. Vedere Figura 1. Individuare il modulo della radio CB (1) sulla parte superiore dell'involucro della radio AM-FM:
 - a. Togliere la vite (2) dalla parte posteriore della radio.
 - b. Collocare il modulo della radio CB sopra la radio AM-FM, con i coni di metallo che si trovano su un'estremità del modulo saldamente inseriti negli occhielli in gomma più a destra (3) sulla parte anteriore della radio.
 - c. Serrare il modulo alla radio con la vite dell'involucro (2). Serrare ad una coppia di 4,0-5,1 N·m (35-45 in·lb).

NOTA

Se non sono ancora stati installati l'interruttore dell'altoparlante sulla carenatura e l'interruttore dei comandi di sinistra (acquistati separatamente, individualmente o come parte del kit interruttore di comunicazione) devono essere installati adesso secondo le istruzioni che seguono.

4. Sul coperchio della carenatura, rimuovere il tappo dal foro interno sinistro. Vedere la sezione INTERRUTTORI DEL COPERCHIO DELLA CARENATURA (FLHTC/U) nel manuale di manutenzione. Installare l'interruttore dell'altoparlante sulla carenatura nell'apertura come segue:
Se C'È l'interruttore di controllo della velocità di crociera: Vedere INTERRUTTORI DEL COPERCHIO DELLA CARENATURA (FLHTC/U) nel manuale di manutenzione. Installare l'interruttore dell'altoparlante sulla carenatura (venduto separatamente o come parte del kit interruttore di comunicazione) nell'apertura e collegarlo al cablaggio già presente. **Se NON C'È l'interruttore di controllo della velocità di crociera:**
 - a. Munirsi di un filo dell'adattatore dell'interruttore dell'altoparlante (venduto separatamente o come parte del kit interruttore di comunicazione) e il connettore a giunto di testa con l'interruttore dell'altoparlante.
 - b. Vedere CONNETTORI A GIUNTO DI TESTA A TENUTA nel manuale di manutenzione. Giuntare il filo dell'adattatore al conduttore nero/verde dell'interruttore dell'altoparlante.
 - c. Inserire l'estremità del filo dell'adattatore nella cavità 12 del connettore dell'interruttore del coperchio della carenatura [105B].
5. Rimuovere l'interruttore dei comandi originali di sinistra secondo le istruzioni contenute sotto INTERRUTTORI SUL MANUBRIO, RIMOZIONE, COMANDI DEL SEMIMANUBRIO SINISTRO del manuale di manutenzione.
6. Installare il **nuovo** interruttore dei comandi di sinistra (venduto separatamente o come parte del kit dell'interruttore di comunicazione).

▲ AVVERTENZA

Durante la manutenzione dell'impianto di alimentazione, non fumare né generare scintille o fiamme libere nelle vicinanze. La benzina è estremamente infiammabile e altamente esplosiva e l'inosservanza di misure di sicurezza adeguate può causare lesioni gravi o mortali. (00330a)

7. TUTTI i modelli: Installare il contenitore della consolle.

- a. Notare la disposizione del cablaggio principale, del tubo di protezione dei cavi del trasmettitore del livello/della pompa del combustibile e il tubo di sfianto dei vapori del combustibile al disotto della consolle.
- b. Tagliare con cura la fascetta fermacavi ancorata che fissa al lato sinistro del dorsale del telaio il cablaggio principale, il tubo di protezione dei cavi del trasmettitore del livello/della pompa del combustibile e il tubo di sfianto dei vapori del combustibile.
- c. Aprire lo sportello del combustibile sulla consolle. Togliere le due viti ad esagono incassato dall'interno dei tamponi di gomma. Queste viti fissano la consolle ai dadi prigionieri sulla staffa della calotta. **Tutti i modelli TRANNE il modello FLHX:** Rimuovere le viti ad esagono incassato per scollegare la flangia sul retro della consolle dal dado prigioniero sulla saldatura del serbatoio del combustibile. **Modelli FLHX:** Rimuovere il bullone (con la rondella piatta) sulla parte posteriore del serbatoio del combustibile per liberare la staffa della consolle. In questo modo si libera anche la parte posteriore del serbatoio del combustibile dal dorsale del telaio. Togliere le due viti che fissano lo sportello del combustibile alla consolle e rimuovere lo sportello. Rimuovere il fermo di montaggio e il perno della cerniera. Conservare queste parti per l'installazione.
- d. Collocare un panno pulito da officina sulla parte anteriore del parafrangente posteriore. Togliere il tappo dal bocchettone del serbatoio del combustibile. **Tutti i modelli TRANNE il modello FLHX:** Rimuovere la consolle e poggiarla capovolta sul panno da officina. Installare il tappo del rifornimento. **Modelli FLHX:** Togliere la consolle ed eliminarla. Installare il tappo del rifornimento. Munirsi della **nuova** consolle del serbatoio del combustibile, per i modelli 2006-2007 utilizzare il N° codice 61270-98A e per i modelli 2008 ed anni successivi utilizzare il N° codice 61270-08. Installare lo sportello del combustibile sulla nuova consolle e serrare saldamente. Rovesciare la consolle su un panno da officina. Installare il bullone (con la rondella piatta) in modo da fissare la parte posteriore del serbatoio del combustibile al dorsale del telaio. Serrare il bullone ad una coppia di 20-27 N·m (15-20 ft·lb).

- e. Inserire la parte maschio e il tubo di protezione del contenitore della consolle attraverso la parte superiore della consolle, collocando nella cavità il contenitore della consolle. Per i modelli 2006 e 2007 utilizzare il contenitore con N° codice 77136-03 e per i modelli a partire dal 2008 utilizzare il contenitore N° codice 77136-08. I kit interruttore di comunicazione includono i contenitori. Installare dal disotto tre viti Phillips (2462) per fissare il contenitore alla consolle. Serrare, in sequenza alternata, le viti ad una coppia di 0,7-1,2 N·m (6-11 in·lb). Passare il cablaggio del contenitore verso la parte superiore della consolle.

8. Installare i componenti del kit di montaggio dell'antenna CB secondo le istruzioni contenute in **quel** kit.

▲ AVVERTENZA

Non piegare o schiacciare il tubo di fuoriuscita del combustibile quando si installa la consolle. Se il tubo viene bloccato, il serbatoio troppo pieno potrebbe perdere. La benzina è estremamente infiammabile e altamente esplosiva e l'inosservanza di misure di sicurezza adeguate può causare lesioni gravi o mortali. (00264a)

NOTA

I modelli 2006 e 2007 richiedono una nuova modanatura in gomma che è possibile riutilizzare per i modelli a partire dal 2008.

*Accertarsi che la modanatura di gomma (la **nuova** modanatura di gomma 71294-89 per il modello FLHX) sulla base della consolle sia collocata correttamente per tutta la sua lunghezza.*

Modelli FLHX: Montare il fermo tubolare metallico rivestito di adesivo (10103) al disotto della consolle per fissare il cablaggio del contenitore e l'antenna CB.

Montare il fermo tubolare di plastica (10120) al disotto della consolle per fissare il tubo di sfianto dei vapori del combustibile.

9. Installare la consolle sul serbatoio.
 - a. Togliere il tappo del serbatoio. Collocare la consolle sul bocchettone di rifornimento sulla calotta. Disporre i cavi da sotto la consolle come erano stati installati in origine. Passare in avanti il cavo dell'antenna CB lungo il lato sinistro della calotta del serbatoio del combustibile e all'esterno, sotto il bordo anteriore sinistro della consolle. Accertarsi che i tubi flessibili e i fili non siano schiacciati dalla consolle durante l'installazione. Installare il tappo del rifornimento.
 - b. **Tutti i modelli TRANNE il modello FLHX:** Installare la vite ad esagono incassato rimossa in precedenza per fissare la flangia posteriore della consolle al dado prigioniero sulla saldatura del serbatoio del combustibile. **Modelli FLHX:** Installare il dado prigioniero da 1/4-20 (7964) sulla staffa sul serbatoio del combustibile. Installare la prolunga della consolle (52446-96) sulla parte posteriore della consolle con la vite a testa bombata (3652) e il dado prigioniero. **TUTTI i modelli:** Serrare la vite ad una coppia di 2,8-3,4 N·m (25-30 **in-lb**).
 - c. Aprire lo sportello del combustibile sulla consolle. Installare le due viti ad esagono per fissare la parte anteriore della consolle ai dadi prigionieri sulla staffa della calotta. Serrare le viti alternativamente ad una coppia di 2,8-3,4 N·m (25-30 **in-lb**).
 - d. Inserire l'ancoraggio di una **nuova** fascetta fermacavi (10006, presa dal kit dell'antenna CB) nel foro sul lato sinistro del dorsale del telaio. Serrare la fascetta fermacavi per riunire il cablaggio principale, il cavo dell'antenna CB, il tubo di protezione dei cavi del trasmettitore del livello/della pompa del combustibile e il tubo di sfianto dei vapori del combustibile. Tagliare via dalla fascetta fermacavi eventuale materiale in eccesso.
 - e. Passare il cablaggio e il cavo dell'antenna direttamente in basso verso il serbatoio del combustibile ed usare delle fascette fermacavi per serrarli al cablaggio principale, quanto più vicino possibile al serbatoio.
 - f. Far passare il cablaggio e il cavo in avanti nella carenatura, fissandoli con le fascette fermacavi al cablaggio principale.
- b. Vedere Figura 3. Collegare il modulo CB (2) al cablaggio del modulo CB (1), come mostrato.
- c. Vedere Figura 2. Collegare il connettore del cablaggio del modulo CB preso dal kit al connettore [184] etichettato "CB" (2) sul cablaggio di sovrapposizione Non-Ultra.
- d. Inserire la parte femmina a 35 vie [28] (3) nella radio.
- e. Individuare il connettore audio del cablaggio di interconnessione [6B] vicino alla parte posteriore della radio. Inserire la parte maschio a 6 vie [6A] (4) sul cablaggio di sovrapposizione nella parte femmina [6B].
- f. Collegare il connettore del cavo dell'antenna al connettore corrispondente sulla parte posteriore del modulo della radio CB.
- g. Serrare il dado zigrinato sul connettore del cavo dell'antenna per fissare il connettore al modulo.
12. Usare delle fascette fermacavi (acquistate separatamente) per fissare il cablaggio di sovrapposizione e il filo dell'antenna al cablaggio esistente all'interno della carenatura.
13. Vedere il manuale di manutenzione e seguire le istruzioni riguardanti l'installazione del fusibile principale.
14. Provare la radio CB ed il resto dell'impianto audio per verificare che funzionino correttamente. Se la trasmissione o la ricezione in CB fossero scadenti, vedere la voce **REGOLAZIONE DEL RAPPORTO DI ONDA STAZIONARIA**, più avanti.
15. Installare la carenatura esterna e il parabrezza. Vedere **CARENATURA ESTERNA/PARABREZZA, INSTALLAZIONE** nel manuale di manutenzione.

REGOLAZIONE DEL RAPPORTO DI ONDA STAZIONARIA

L'SWR (Standing Wave Ratio [rapporto di onda stazionaria]) è un termine tecnico che indica il procedimento per controllare la qualità dell'accoppiamento antenna/trasmettitore CB. Se la trasmissione o la ricezione in CB fossero scarse, controllare il rapporto di onda stazionaria.

La regolazione dell'SWR (rapporto onda stazionaria) è descritta in dettaglio nel Manuale di diagnostica dell'impianto elettrico dei modelli Harley-Davidson FLT; tuttavia l'SWR dell'antenna CB **montata sul telaio** si regola spostando in alto o in basso i due anelli sulla bobina di carico, invece di spostare in alto o in basso l'antenna oppure di accorciarla, molandola.

Per controllare l'SWR, è necessario un apposito misuratore o un ponte. Il concessionario Harley-Davidson dispone di misuratore dell'SWR e degli opportuni adattatori oppure può indirizzare il cliente ad un'officina di riparazioni specializzata in impianti CB per un controllo dell'SWR.

Poiché i procedimenti operativi per i misuratori dell'SWR variano, seguire attentamente le istruzioni operative del misuratore in uso.

⚠ AVVERTENZA

Verificare che lo sterzo sia perfettamente manovrabile e privo di interferenze. Le interferenze con lo sterzo possono provocare la perdita di controllo del veicolo, con conseguenti lesioni gravi o mortali. (00371a)

- Verificare che i cavi o il cavo dell'antenna non si tendano quando il manubrio viene ruotato fino ai fermi della forcella di destra o di sinistra.
10. Munirsi del cablaggio di sovrapposizione (acquistato separatamente), a meno che non sia già stato installato.
 11. Vedere Figura 2.
 - a. Collegare la parte maschio a 12 vie del cablaggio di sovrapposizione (1) etichettata "Intercom" (interfono) [53] alla parte femmina collegata al contenitore della consolle.

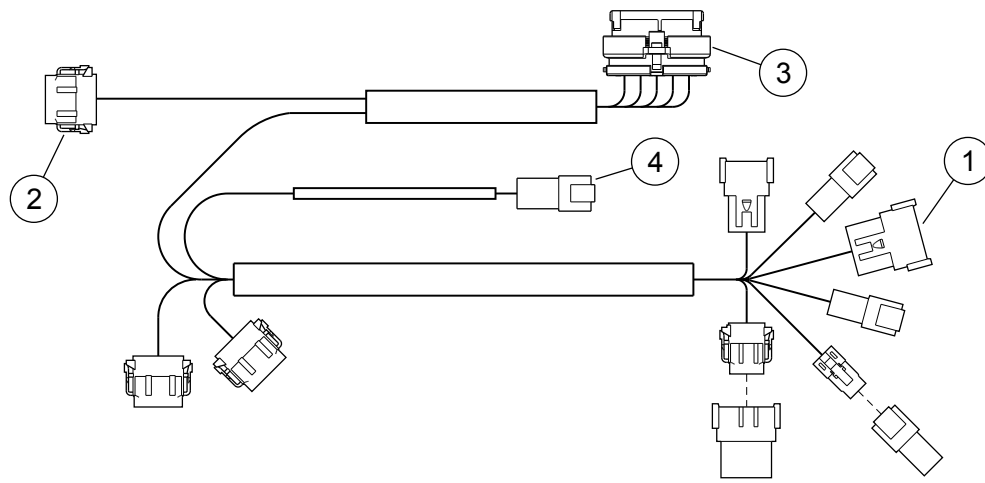

1. Parte maschio a 12 vie [53], etichettata "Intercom" (interfono) verso il contenitore della consolle
2. Parte femmina a 12 vie [184], etichettata "CB" verso il modulo della radio CB
3. Parte femmina a 35 vie [28] verso la radio AM/FM
4. Parte maschio a 6 vie [6A], etichettata "Interconnect" (interconnettere)

Figura 2. Cablaggio di sovrapposizione non-Ultra

PARTI DI RICAMBIO

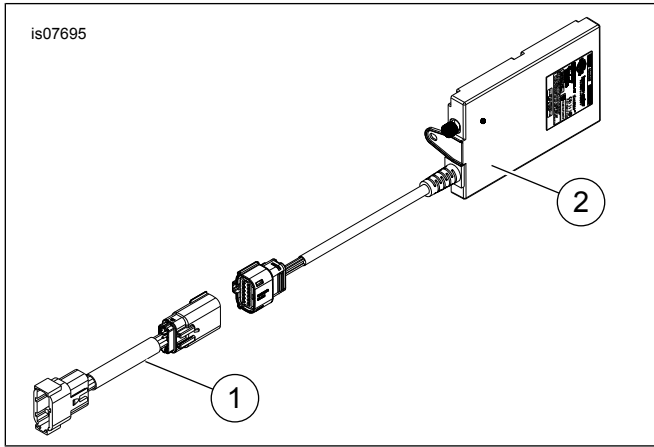

Figura 3. Parti di ricambio: Kit radio CB

Tabella 1. Parti di ricambio

Elemento	Descrizione (quantità)	Numero codice
1	Cablaggio del modulo CB	69200703
2	Modulo CB	Parte non venduta separatamente