



KIT DE RÁDIO CB DE ÁUDIO AVANÇADO

INFORMAÇÕES GERAIS

Kit número

76000390

Modelos

Para informações sobre os modelos correspondentes, veja o catálogo de peças e acessórios de varejo ou a seção de peças e acessórios do site www.harley-davidson.com (somente em inglês).

Peças adicionais necessárias

Modelos ano 2006: Interruptor de comunicações 77173-06

Modelos ano 2007: Interruptor de comunicações 77173-07

Modelos ano 2008 e posteriores: Interruptor de comunicações 77173-08

Os modelos FLHT exigirão a instalação prévia do:

- Kit de rádio AM/FM/CD áudio avançado (76412-06)
- Kit de antena AM/FM (76325-06 ou 76317-06)

A menos que já tenha sido instalado como parte da instalação de outro kit de áudio avançado:

Os modelos anos 2006 e 2007 FLHX exigirão a aquisição separada de:

- Console do tanque de combustível (61270-98A)
- Junta do console do tanque (71294-89C)
- Parafuso de cabeça abaulada (3652)
- Porca (7964)
- Presilha (10103 e 10120)
- 3 parafusos de montagem da capa do tanque (2462)
- Peça de guarnição da FLHT (52447-96) e emblema da guarnição da capa do CB

Modelos FLHX ano 2008 e posteriores:

- Console do tanque de combustível (61270-08)
- Presilhas (10103 e 10120)

NOTA

Os parafusos do console, a tampa do tanque de combustível, a junta e o suporte de montagem deverão ser reutilizados.

Os modelos FLTR exigirão a aquisição separada de:

- Um conjunto de nacela do console (77136-03) e
- 3 parafusos cabeça de panela (2462).

NOTA

Consulte um distribuidor Harley-Davidson para obter a disponibilidade de insertos decorativos adicionais para o conjunto de nacela do console.

TODOS os modelos exigirão a aquisição adicional de:

- Chicote de sobreposição sem revestimento Ultra (70169-06A) **E:**
- Fone de ouvido estéreo para o capacete Premium (77117-10) **OU** um kit de microfone CB portátil (76312-98).

Todos esses itens estão disponíveis nos concessionários Harley-Davidson.

Se dois módulos já estiverem instalados na parte superior do rádio, será necessário usar dois suportes Dual-Lock™ (76434-06).

Os modelos SEM um Tour-Pak instalado exigirão a aquisição adicional de um kit de antena CB para montagem na estrutura. Modelos anos 2006 até 2008: 76415-06. Modelos ano 2009 e posteriores: 76410-09.

Os modelos COM um Tour-Pak instalado exigirão a aquisição adicional de um kit de antena CB para montagem no Tour-Pak. Modelos anos 2006 até 2008: 76414-06. Modelos ano 2009 e posteriores: 76400-09.

Todos esses itens estão disponíveis nos concessionários Harley-Davidson.

▲ ATENÇÃO

A segurança do motociclista e do passageiro depende da instalação correta deste kit. Use os procedimentos apropriados do Manual de serviço. Se o procedimento não estiver dentro de suas capacidades ou se você não possuir as ferramentas corretas, deixe que uma concessionária Harley-Davidson efetue a instalação. A instalação inadequada deste kit poderá resultar em morte ou lesões graves. (00333b)

NOTA

Esta Folha de instruções faz referência às informações do Manual de serviço. Um Manual de serviço para o seu modelo de motocicleta é necessário para esta instalação, estando disponível em um concessionário Harley-Davidson.



Sobrecarga elétrica

AVISO

É possível sobrecarregar o sistema de carregamento do seu veículo com o acréscimo de um número excessivo de acessórios elétricos. Se vários acessórios elétricos, operando ao mesmo tempo, consomem mais corrente elétrica que o sistema de carga do veículo pode produzir, o consumo elétrico poderá, então, descarregar a bateria e causar danos ao sistema elétrico do veículo. (00211d)

⚠ ATENÇÃO

ao instalar qualquer acessório elétrico, certifique-se de não ultrapassar a amperagem máxima especificada do fusível ou do disjuntor que protege o circuito sendo modificado. Exceder a amperagem máxima pode levar a falhas elétricas, o que poderá resultar em morte ou lesões graves. (00310a)

O rádio CB requer até **2,0 A** de corrente adicional do sistema elétrico.

Conteúdo do kit

Veja Figura 3 e Tabela 1.

INSTALAÇÃO



Figura 1. Instalação do módulo do rádio CB

⚠ ATENÇÃO

Para impedir a partida acidental do veículo, o que poderá resultar em morte ou lesões graves, remova o fusível principal antes de continuar. (00251b)

1. Consulte o Manual de serviço e siga as instruções dadas para a remoção do fusível principal.
2. Remova a carenagem externa e o para-brisa. Consulte a seção **REMOÇÃO DA CARENAGEM EXTERNA/PARA-BRISA** do Manual de serviço.

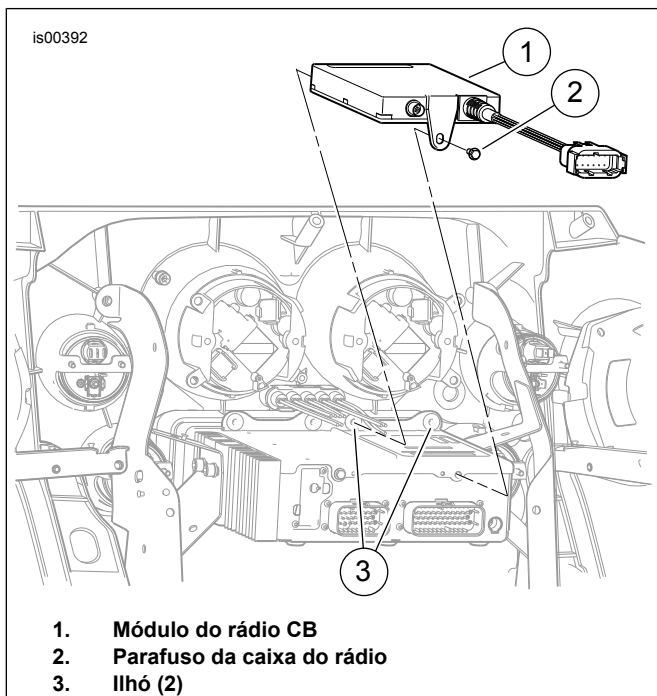
NOTA

Se outro módulo tiver sido instalado no local reservado para o módulo de rádio CB, reposicione **esse** módulo de acordo com as instruções fornecidas no kit.

3. Veja Figura 1. Localize o módulo de rádio CB (1) na parte superior da caixa do rádio AM/FM:
 - a. Remova o parafuso (2) na parte traseira do rádio.
 - b. Posicione o módulo do rádio CB na parte superior do rádio AM/FM, com os cones metálicos em uma extremidade do módulo assentando com firmeza nos anéis isolantes (3) de borracha mais à direita na parte dianteira do rádio.
 - c. Fixe o módulo no rádio com o parafuso da caixa do rádio (2). Aperte com torque de 4,0 a 5,1 N·m (35 a 45 lb·pol.).

NOTA

Se ainda não estiver instalado, o interruptor do alto-falante da carenagem e o conjunto de interruptor de controle do lado esquerdo (comprado separadamente, individualmente ou como parte do kit de interruptor de comunicação) devem ser instalados agora, conforme as instruções a seguir.

4. Na capa da carenagem, remova o tampão do furo interno do lado esquerdo. Veja a seção **INTERRUPTORES DA CAPA DA CARENAGEM (FLHTC/U)** do Manual de serviço. Instale o interruptor do alto-falante da carenagem na abertura, como segue: **Se houver um interruptor de controle de velocidade de cruzeiro**, veja **INTERRUPTORES DA CAPA DA CARENAGEM (FLHTC/U)** do Manual de serviço. Instale o interruptor do alto-falante da carenagem (comprado separadamente ou como parte do kit de interruptor de comunicação) na abertura e conecte a fiação que estiver presente. **Se NÃO houver um interruptor de controle de velocidade de cruzeiro**:
 - a. Obtenha o fio adaptador do interruptor do alto-falante (comprado separadamente ou como parte do kit de interruptor de comunicação) e o conector da luva de emenda incluído com o interruptor do alto-falante.
 - b. Consulte **CONECTORES DE EMENDA SELADA** do Manual de serviço. Emende o fio adaptador ao fio preto/verde do interruptor do alto-falante.
 - c. Insira a ponta com terminal do fio adaptador na cavidade 12 do conector do interruptor da capa da carenagem [105B].
5. Remova o conjunto do interruptor do lado esquerdo original de acordo com as instruções na seção **INTERRUPTORES DO GUIDOM, REMOÇÃO, CONTROLES DO LADO ESQUERDO DO GUIDOM** do Manual de serviço.
6. Instale o **novo** conjunto de montagem do interruptor de controle do lado esquerdo (comprado separadamente ou como parte do kit de interruptor de comunicação).

▲ ATENÇÃO

Ao fazer manutenção no sistema de combustível, não fume e não permita a presença de faíscas ou chama exposta nas proximidades. A gasolina é extremamente inflamável e altamente explosiva, o que poderá resultar em morte ou lesões graves. (00330a)

7. **Para TODOS os modelos:** Instale o conjunto da nacela do console.
 - a. Observe a orientação do chicote de fios principal, do conduto do transmissor de nível de combustível/bomba de combustível e do tubo de respiro de vapor de combustível, pois os mesmos percorrem a parte inferior do console.
 - b. Corte com cuidado a abraçadeira ancorada que segura o chicote de fios principal, o conduto do transmissor de nível de combustível/bomba de combustível e o tubo de respiro de vapor de combustível no lado esquerdo do eixo central da estrutura.
 - c. Abra a porta do tanque de combustível no console. Remova os dois parafusos Allen na parte interna dos protetores de borracha. Esses parafusos fixam o console nas porcas rápidas do suporte da proteção. **Para todos os modelos, EXCETO FLHX:** Remova o parafuso Allen para remover o flange na parte traseira do console da porca rápida na solda do tanque de combustível. **Para os modelos FLHX:** Remova o parafuso (com a arruela lisa) na parte traseira do tanque de combustível para soltar o suporte do console. Isto também libera a parte traseira do tanque do eixo central do quadro. Remova os dois parafusos que fixam a porta do tanque de combustível no console e remova a porta. Remova a presilha de montagem da dobradiça e o pino de articulação. Guarde essas peças para a instalação.
 - d. Coloque uma flanela limpa sobre a parte dianteira do para-lama traseiro. Remova a tampa do bocal de enchimento do tanque de combustível. **Para todos os modelos, EXCETO FLHX:** Remova o console e coloque-o de cabeça para baixo sobre a flanela. Instale a tampa do tanque. **Para os modelos FLHX:** Remova o console e descarte-o. Instale a tampa do tanque. Pegue o **novo** console do tanque de combustível. Para os modelos anos 2006 e 2007, use (61270-98A), e para os modelos ano 2008 e posteriores, use (61270-08). Instale a porta do tanque de combustível no novo console e aperte com firmeza. Coloque o console de cabeça para baixo sobre a flanela. Instale o parafuso (com a arruela lisa) para fixar a parte traseira do tanque de combustível no eixo central da estrutura. Aperte o parafuso com torque de 20 a 27 N·m (15 a 20 lb·pé).

- e. Passe o conduto do conector macho e da nacela do console através da parte superior do console, assentando o conjunto da nacela do console no recesso. Para os modelos anos 2006 e 2007, use a capa (77136-03), e para os modelos ano 2008 e posteriores, use a capa (77136-08). As capas são fornecidas nos kits de interruptor de comunicação. Instale três parafusos Phillips (2462) no lado de baixo para fixar a nacela no console. Aperte os parafusos alternadamente com torque de 0,7 a 1,2 N·m (6 a 11 lb·pol.). Oriente o chicote de fios da nacela na direção da parte dianteira do console.

8. Instale o kit de montagem da antena CB de acordo com as instruções **desse** kit.

▲ ATENÇÃO

Não dobre nem pressione a linha de transbordamento de combustível ao instalar o console. Uma linha bloqueada poderá causar o vazamento em um tanque excessivamente cheio. A gasolina é extremamente inflamável e altamente explosiva, o que poderá resultar em morte ou lesões graves. (00264a)

NOTA

Os modelos anos 2006 e 2007 exigem novas molduras de borracha, enquanto os modelos ano 2008 e posteriores podem reutilizar a moldura existente.

*Certifique-se de que a moldura de borracha (**nova** moldura de borracha [71294-89] para os modelos FLHX) na parte inferior do console se assente de maneira apropriada ao longo de todo o seu comprimento.*

Para os modelos FLHX: Monte a presilha metálica adesiva (10103) no lado de baixo do console para segurar os chicotes de fios da nacela e da antena CB.

Monte a abraçadeira plástica (10120) no lado de baixo do console para segurar o tubo de respiro de vapor de combustível.

9. Instale o console no tanque.

- a. Remova a tampa do tanque. Coloque o console na cúpula, sobre a boca do gargalo de abastecimento. Oriente os cabos na parte inferior do console como instalados originalmente. Oriente o chicote de fios da nacela e o cabo da antena CB para frente ao longo do lado esquerdo da proteção do tanque de combustível e para fora debaixo da borda dianteira esquerda do console. Certifique-se de que as mangueiras e os fios não sejam pressionados pelo console durante a instalação. Instale a tampa do tanque.
- b. **Para todos os modelos, EXCETO FLHX:** Instale o parafuso Allen removido anteriormente para fixar o flange traseiro do console na porca rápida na solda do tanque de combustível. **Para os modelos FLHX:** Instale a porca rápida 1/4-20 (7964) no suporte do tanque de combustível. Instale a extensão do console (52446-96) na parte traseira do console com o parafuso de cabeça abaulada (3652) e a porca rápida. **Para TODOS os modelos:** Aperte o parafuso com torque de 2,8 a 3,4 N·m (25 a 30 lb·pol.).
- c. Abra a porta do tanque de combustível no console. Instale os dois parafusos Allen para fixar a parte dianteira do console nas porcas rápidas no suporte da proteção. Aperte alternadamente os parafusos com torque de 2,8 a 3,4 N·m (25 a 30 lb·pol.).
- d. Encaixe a âncora de uma **nova** abraçadeira (10006, do kit da antena CB) no furo do lado esquerdo do eixo central da estrutura. Aperte a abraçadeira capturando o chicote de fios principal, o cabo da antena CB, o conduto do transmissor de nível de combustível/bomba de combustível e o tubo de respiro de vapor de combustível. Corte o excesso de material da abraçadeira.
- e. Oriente o chicote de fios e o cabo da antena para baixo, rente ao tanque de combustível, e use abraçadeiras para fixá-los no chicote de fios principal o mais próximo possível do tanque de combustível.
- f. Continue a passar o chicote de fios e o cabo para frente por dentro da carenagem, usando abraçadeiras para fixá-los no chicote de fios principal.

▲ ATENÇÃO

Certifique-se de que a direção seja suave e sem interferência. Interferência na direção poderá causar a perda de controle do veículo, o que poderá resultar em morte ou lesões graves. (00371a)

- Certifique-se de que os fios ou o cabo da antena não fiquem esticados quando o guidom for virado totalmente para a esquerda ou para a direita.
10. Pegue o chicote de fios revestido (adquirido separadamente), a menos que já esteja instalado.

11. Veja Figura 2.

- a. Coloque o conector macho 12 pinos do chicote de fios revestido (1) com a etiqueta "Intercom" [53] no conector fêmea que vem da nacela do console.
 - b. Veja Figura 3. Conecte o módulo CB (faixa do cidadão) (2) ao módulo CB (1) como exibido.
 - c. Veja Figura 2. Acople o conector do chicote do módulo CB do kit no conector [184] rotulado com "CB" (2) no chicote de sobreposição sem revestimento Ultra.
 - d. Coloque o conector fêmea de 35 pinos do rádio [28] (3) no rádio.
 - e. Localize o conector de áudio do chicote de fios da interconexão [6B] perto da parte traseira do rádio. Coloque o conector macho de 6 pinos [6A] (4) no chicote de fios revestido no conector fêmea [6B].
 - f. Coloque o conector do cabo da antena no conector correspondente na parte traseira do módulo do rádio CB.
 - g. Aperte a porca recartilhada do conector do cabo da antena para fixar o conector no módulo.
12. Use abraçadeiras (adquiridas separadamente) para fixar o chicote de sobreposição e o fio da antena nos chicotes de fios existentes na parte interna da carenagem.
13. Consulte o Manual de serviço e siga as instruções dadas para a instalação do fusível principal.
14. Teste o rádio CB e o restante do sistema de som para verificar se funcionam corretamente. Se for observada uma recepção ou transmissão ruim do CB, consulte a seção AJUSTE DE SWR abaixo.
15. Instale a carenagem externa e o para-brisa. Consulte INSTALAÇÃO DA CARENAGEM EXTERNA/PARA-BRISA do Manual de serviço.

AJUSTE DE SWR

Relação de onda estacionária (SWR) é um termo técnico para o procedimento que verifica o nível de equivalência do transmissor e da antena de CB. Se for observada uma recepção ou transmissão ruim do CB, a SWR deverá ser verificada.

O ajuste da SWR é descrito em detalhes no Manual de diagnóstico elétrico da Harley-Davidson FLT, porém, a SWR da antena CB **montada na estrutura** é ajustada movendo-se os dois anéis na bobina de carregamento para cima ou para baixo, em vez de mover a antena para cima ou para baixo, ou encurtando a antena, esmerilhando-a.

Para verificar a SWR, é necessário um medidor ou ponte de SWR. Os concessionários Harley-Davidson terão um medidor de SWR e os adaptadores apropriados, ou poderão orientá-lo a uma oficina de reparos de CB para a verificação da SWR.

Como os procedimentos operacionais para os medidores de SWR variam, certifique-se de seguir com cuidado as instruções operacionais do medidor SWR sendo usado.

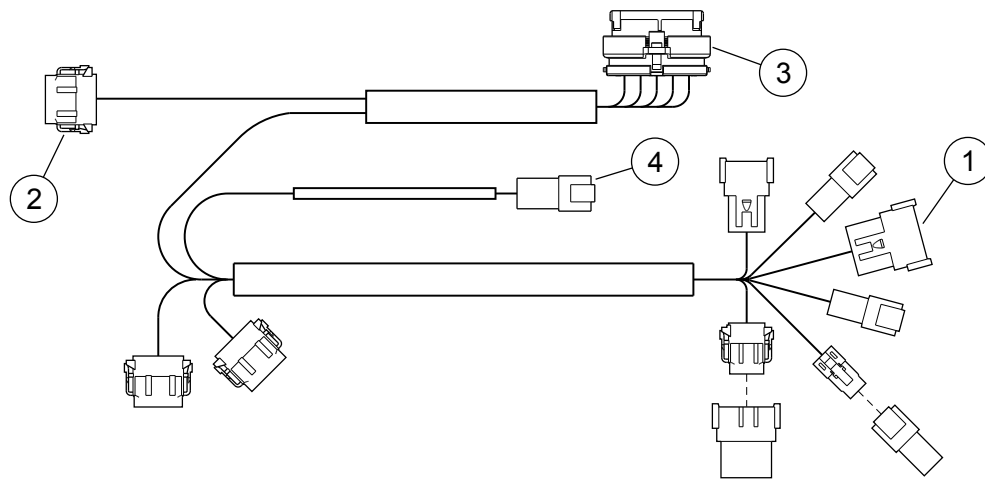

1. Conector macho 12 pinos [53], com a etiqueta "Intercom" para a nacela do console
2. Conector fêmea 12 pinos [184], com a etiqueta "CB" para o módulo do rádio CB
3. Conector fêmea 35 pinos [28], para o rádio AM/FM
4. Conector macho 6 pinos [6A], com a etiqueta "Interconnect"

Figura 2. Chicote de fios sem revestimento Ultra

PEÇAS DE REPOSIÇÃO

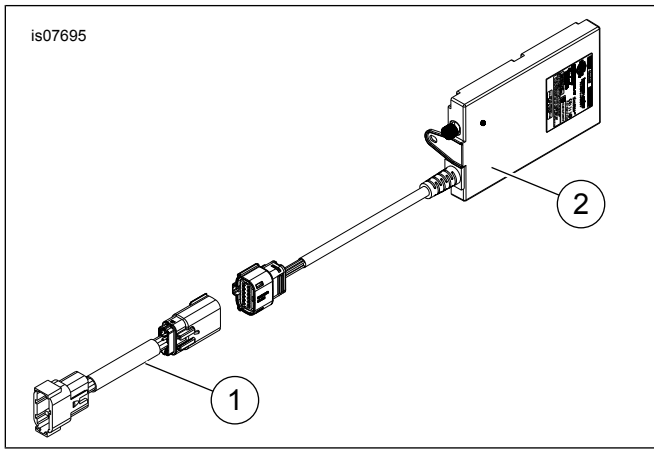

Figura 3. Peças de reposição: Kit de rádio CB (faixa do cidadão)

Tabela 1. Peças de reposição

| Item | Descrição (quantidade) | Peça N.º |
|------|------------------------------|-----------------------------|
| 1 | Chicote de fios do módulo CB | 69200703 |
| 2 | Módulo CB | Não é vendido separadamente |