



## BURST系列扬声器格栅套件

### 概述

### 套件编号

76000307

### 车型

关于车型配件信息，参见P&A Retail Catalog( P&A零售目录 ) 或www.harley-davidson.com上的PartsandAccessories( 零件与附件 )部分( 仅英文 )。

### 需要的维修手册

#### 注意

此说明书引用了维修手册信息。此安装需要本年度/车型摩托车维修手册，该手册在哈雷戴维森经销商处有售。

### 套件内容

参见图3和表1。

### 准备

#### 注意

对于配有防盗报警器的车辆：

- 检查确认遥控钥匙是否存在。
- 将点火钥匙开关转至IGNITION( 点火 )位置。

#### 警告

为了防止车辆意外启动而造成死亡或重伤，请先拆下主保险丝，然后再继续。(00251b)

1. 参阅维修手册并遵循其说明拆下主保险丝。
2. 参阅维修手册并遵循其中说明拆下外侧挡风板和挡风玻璃。
3. 参阅维修手册并遵循其中说明拆下前挡风板扬声器和适配器。
4. 对于配备OE扬声器的车型：保留扬声器螺丝( 图1，项目1 )待用。

### 安装

#### ElectraGlide车型

#### 注意

切勿从原厂设备( OE )适配器拆下塑料格栅或网孔。

1. 参见图1。将Burst扬声器格栅( 5 )靠在适配器( 4 )表面，按照所示方式定位适配器较厚的边缘。
2. 按照所示的方式将扬声器( 3 )靠在适配器的后表面。
3. 对准扬声器上的安装孔、适配器和格栅。安装两个螺丝( 1 ) ( 先前拆下 )以通过两个顶部孔将所有三个部件固定到内侧挡风板。

4. 在下部外侧孔中安装套件中提供的螺丝( 2 )，将挡风板支架固定在螺丝头下。不使用下部内侧孔。
5. 拧紧下部螺丝至2.5-3.2 N·m(22-28 in-lbs)。拧紧上部螺丝至4-5.7 N·m(35-50 in-lbs)。



图1. 原厂设备( OE )扬声器安装( 图中显示左侧 )

6. 对剩余的扬声器重复第1至5步，然后继续至返还维修部门以完成安装。

#### 配备BOOM! Audio套件77181-10的ElectraGlide车型

1. 验证扬声器适配器已按照BOOM! Audio套件中的说明书进行改装。
2. 参见图2。将Burst扬声器格栅( 7 )靠在BOOM! 扬声器格栅( 5 )的表面。
3. 按照BOOM! Audio安装套件程序连接高音扬声器导线。
4. 对准扬声器上的安装孔、适配器和格栅。安装套件中提供的( 1 )以通过两个顶部孔将所有三个部件固定到内侧挡风板。
5. 在下部外侧孔中安装套件中提供的螺丝( 2 )，将挡风板支架卡在螺丝头下。不使用下部内侧孔。

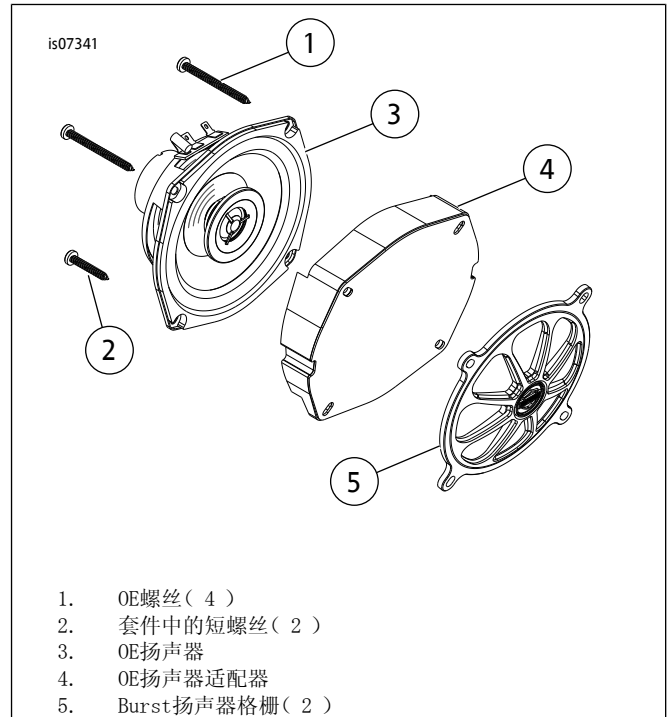
6. 拧紧下部螺丝至2.5-3.2 N·m(22-28 in-lbs)。拧紧上部螺丝至4-5.7 N·m(35-50 in-lbs)。



图2。BOOM!扬声器安装(图中显示左侧)

7. 对剩余的扬声器重复第1至6步,然后继续至返还维修部门以完成安装。

## 返还维修部门

### 注意

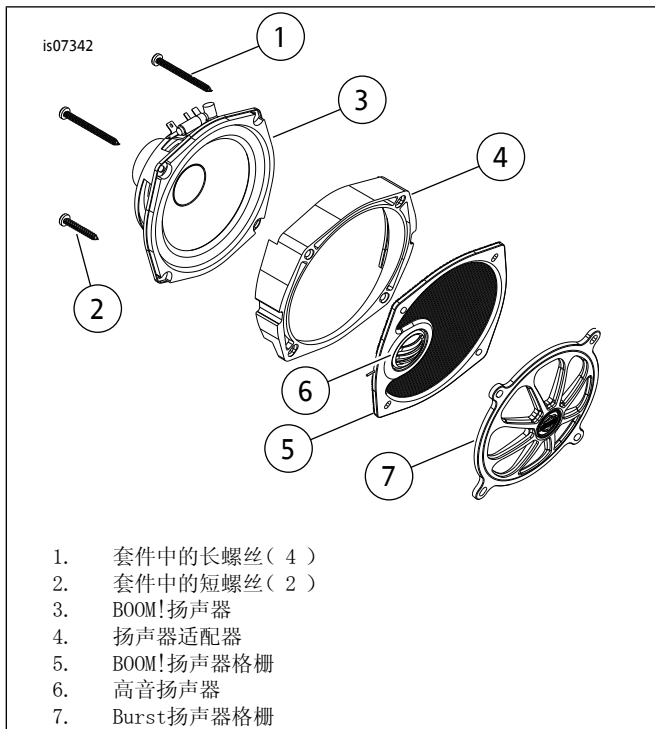
在安装外侧挡风板之前,检查扬声器是否正常工作,了解完全安装外侧挡风板之后才能达到最佳音质和保真度。

安装主保险丝之前,确保点火钥匙开关处于OFF(关闭)位置。

1. 参阅维修手册并遵循其中说明安装主保险丝。
2. 转动点火钥匙开关至IGNITION(点火)位置,但不要启动摩托车。
3. 参阅车主手册中的“高级音频系统”部分打开收音机或CD播放器。确保所有扬声器工作正常、前/后音量控制功能工作正常。否则,检查扬声器线路。
4. 遵循维修手册中的说明安装外侧挡风板和挡风玻璃。

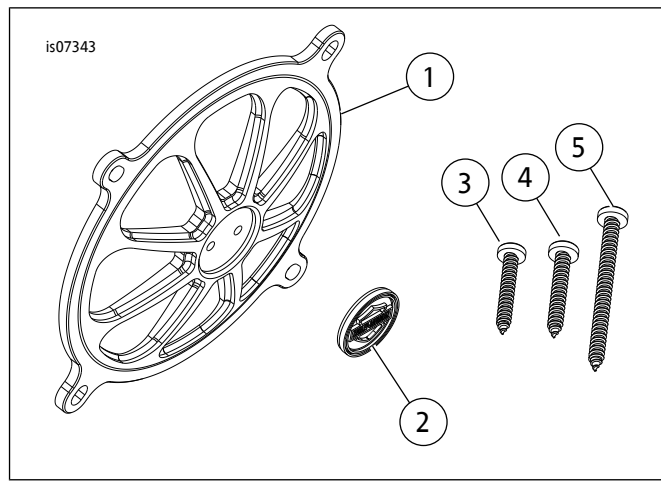

图3。维修零件: Burst系列扬声器格栅

表1。维修零件

项目	描述(数量)	零件编号
1	Burst系列扬声器格栅(2)	不单独出售
2	徽章, 1英寸(2)	14100423
对于OE扬声器安装:		
3	盘头螺丝, 10-16x1.25 (2)	不单独出售
对于BOOM!扬声器安装:		
4	盘头螺丝, 10-12x1.375 (2)	不单独出售
5	盘头螺丝, 10-16x2.25 (4)	不单独出售