



ÇIKARILABİLİR KİLİT KİTLERİ

GENEL

Kit Numaraları

90300086, 90300087

Modeller

Model donanım bilgisi için P&A perakende satış kataloğu veya Parçalar ve Aksesuarlar bölümüne bakın www.harley-davidson.com (sadece İngilizce).

En güncel talimat kılavuzunu kullandığınızdan emin olun. Kılavuza şuradan ulaşılabilir: h-d.com/isheets

1-800-258-2464 (yalnızca ABD) veya 1-414-343-4056 numaralı telefonlardan Harley-Davidson Müşteri Destek Merkezi ile iletişim kurun.

Montaj Gereklilikleri

Bu kitin belirli motosiklet modellerine doğru bir şekilde monte edilmesi için başka parça veya aksesuarların **ayrıca satın alınması** gerekebilir. Belirli bir model ile ilgili gerekli parça listesi için P&A perakende satış kataloğuna veya www.harley-davidson.com adresinden Parts and Accessories (sadece İngilizce) bölümüne bakın.

NOT

Her aksesuar kurulumu için bir mandal kullanın. Ek bir aksesuar için ikinci bir mandal dahildir.

Kit İçerikleri

Bkz. Şekil 9 ve Tablo 2 .

HAZIRLIK

1. Belirli bir model, yıl ve çıkarılabilir tip ile ilgili kurulum yapılandırmasını belirlemek için bkz. Tablo 1 .

MANDAL DEĞİŞİMİ

Belirli modellerde ve aksesuarlarda önce sağ ve sol taraftaki kilitlemesiz mandalları değiştirin (uygulamanızda bunun önerilip önerilmediğini belirlemek için bkz. Tablo 1). Bu, aksesuarın takılıp çıkarılması için saat yönüne ve saat yönünün tersine doğru hareketi değiştirecektir. Mandal dönüş yönü değiştirildiğinde kilit mekanizması aracın arkasına doğru dönük olur ve anahtar için daha geniş bir erişim alanı sağlar.

1. Bkz. Şekil 1 . Sağdaki kilitlemesiz mandalı (1) çıkarın. Sağdaki yaylı rondelayı (5) sağ montaj göbeği (2) üzerinde bırakın.
2. Soldaki kilitlemesiz mandalı (3) çıkarın. Soldaki yaylı rondelayı (6) sol montaj göbeği (4) üzerinde bırakın. Soldaki kilitlemesiz mandalı (3) sağ montaj göbeğine (2) takın.
3. Sağdaki kilitlemesiz mandalı (1) sol montaj göbeğine (4) takın.

ÇIKARMA

1. Mandal kollarını geriye doğru çekerek her iki taraftaki serbest bırakma düğmesine basıp çıkarılabilir aksesuarı çıkarın. Aksesuarın arka tarafını yukarı doğru kaldırarak rafı ön kenetleme noktalarından çıkarın.
2. Bkz. Şekil 2 . Vidayı (1) ve rondelayı (2) değiştirilen mandaldan çıkarın. Vidayı ve rondelayı kurulum için saklayın.

NOT

Bazı aksesuarlarda her iki tarafta **iki adet rondela vardır. İkisini de saklayın.**

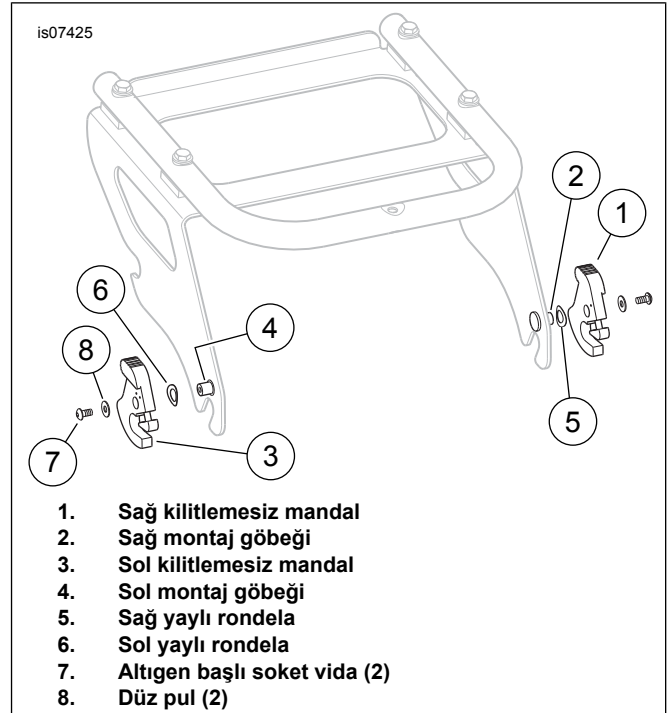

Şekil 1. Mandal Değişimi (Değişim Yapılandırmasından Önceki Hâli Gösterilmektedir)

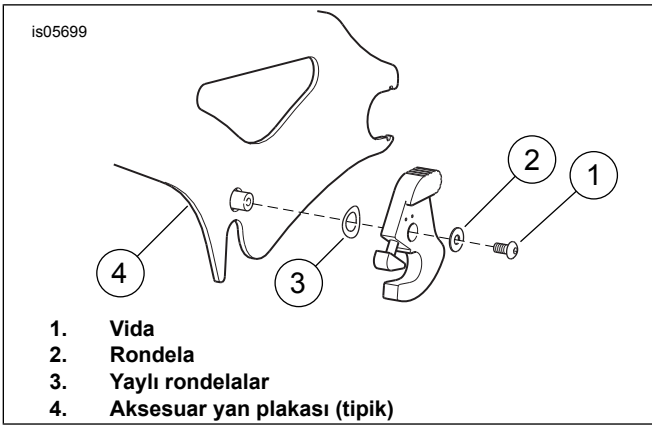

Şekil 2. Mandalı Çıkarma (Sağ Dıştan Montaj Gösterilmektedir)

KURULUM

Tablo 1. Montaj Tablası

Model	Donanım	Çıkarılabilir*	Montaj
Sportster	1994 - 2003	Yan Plaka Kiti	Bkz. Şekil 7, Sağ İçten Montaj (Gizli Gerginlik Azaltma Elemanı)
	2004 ve Sonrası	Yan Plaka Kiti	Bkz. Şekil 8, Mandal Değişimi ve Sağ İçten Montaj
	1994 ve Sonrası	Tekli Raf Kiti	Bkz. Şekil 7, Sağ İçten Montaj (Gizli Gerginlik Azaltma Elemanı)
Softail	1984 ve Sonrası	Yan Plaka Kiti	Bkz. Şekil 7, Sağ İçten Montaj (Gizli Gerginlik Azaltma Elemanı)
	1984 ve Sonrası (FXCW/C hariç)	Tekli Raf Kiti	Bkz. Şekil 7, Sağ İçten Montaj (Gizli Gerginlik Azaltma Elemanı)
	2006 ve Sonrası (2011 ve Sonrası FLS/FXS hariç)	Tek Parça Yolcu Sırt Dayama Donanımı Kiti	Bkz. Şekil 7, Sağ İçten Montaj (Gizli Gerginlik Azaltma Elemanı)
	2011 ve Sonrası FLS/FXS	Tek Parça Yolcu Sırt Dayama Donanımı Kiti	Bkz. Şekil 6, Sol İçten Montaj
	2000 ve Sonrası	Tour-Pak (İkili veya Tekli)	Bkz. Şekil 6, Sol İçten Montaj
Dyna	1996 ve Sonrası (1993 ve Sonrası FXDWG dahil) (2012 ve Sonrası FLD hariç)	Yan Plaka Kiti	Bkz. Şekil 7, Sağ İçten Montaj (Gizli Gerginlik Azaltma Elemanı)
	2012 ve Sonrası FLD	Yan Plaka Kiti	Bkz. Şekil 6, Sol İçten Montaj
	2006 ve Sonrası	Tek Parça Yolcu Sırt Dayama Donanımı Kiti Tekli Raf Kiti	Bkz. Şekil 7, Sağ İçten Montaj (Gizli Gerginlik Azaltma Elemanı) Bkz. Şekil 7, Sağ İçten Montaj (Gizli Gerginlik Azaltma Elemanı)
Touring	2009 ve Sonrası	Dikey Yolcu Sırt Dayama Donanımı Kiti	Bkz. Şekil 6, Sol İçten Montaj
		İkili Bagaj Rafi Kiti	Bkz. Şekil 4, Sol Dıştan Montaj, VEYA Şekil 3, Sağ Dıştan Montaj
		İkili Tour-Pak Rafi	Bkz. Şekil 3, Sağ Dıştan Montaj
	1994 - 2008	Dikey Yolcu Sırt Dayama Donanımı Kiti	Bkz. Şekil 3, Sağ Dıştan Montaj
	1997 - 2008	İkili Bagaj Rafi Kiti	Bkz. Şekil 1, Mandal Değişimi VE Şekil 5, Sağ İçten Montaj
		Tekli Bagaj Rafi Kiti	Bkz. Şekil 3, Sağ Dıştan Montaj
		İkili Tour-Pak Rafi	Bkz. Şekil 1, Mandal Değişimi VE Şekil 5, Sağ İçten Montaj
Tekli Tour-Pak Rafi		Bkz. Şekil 1, Mandal Değişimi VE Bkz. Şekil 4, Sol Dıştan Montaj	

* Çıkarılabilir parça numaraları için P&A kataloğuna bakın.

Bkz. Şekil 9 . Takılı olan çıkarılabilir parçaya bağlı olarak gerginlik azaltma elemanının (A) ve alttan kesilmiş kısımların (B) bulunduğu konum, ara parçaları veya kenetleme noktası montaj birimleri olarak kullanılır. Kilit mandalını, mandalın kilidini açmak için anahtarın erişebileceği şekilde yerleştirildiğini kontrol edin.

NOT

Monte etmeden önce kilit mandalının açık konumda olduğunu kontrol edin. Montaj sırasında anahtar kilit mandalına takılı olarak bırakmayın.

Çıkarılabilir stiller çizimlerde gösterilenlerden farklı olabilir.

Sağ Dıştan Montaj

NOT

Sağ dış mandalın saat yönünde dönerek kapandığını (saat yönünün tersine dönerek açıldığını) kontrol edin. Aksi takdirde bkz. **Sol Dıştan Montaj**.

1. Sağdaki kilitlemesiz mandalı çıkarın.
2. Bkz. Şekil 3 . Orijinal yaylı rondelayı (2) montaj göbeğine takın.

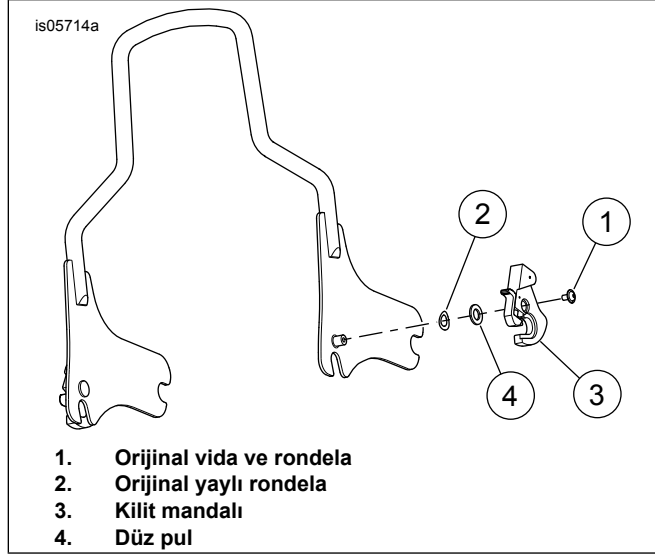

Şekil 3. Sağ Dıştan Montaj

3. Kite yer alan düz rondelayı (4) montaj göbeğine takın.
4. Mandalı gerginlik azaltma elemanı ile birlikte sağ dış yan plakadan **uzağa** takın.
5. Orijinal vida ve rondelayı (1) takın.
6. Vidayı sıkın.
Tork: 3,4–4,5 N·m (30–40 in-lbs) Altıgen başlı soket vidası

Sol Dıştan Montaj

NOT

Sol dış mandalın saat yönünde dönerek kapandığını (saat yönünün tersine dönerek açıldığını) kontrol edin. Aksi takdirde bkz. **Sağ Dıştan Montaj**.

1. Bkz. Şekil 4 . Soldaki kilitlemesiz mandalı çıkarın ve atın.
2. Kite yer alan düz rondelayı (5) sol montaj göbeğindeki yaylı rondelanın üzerine takın.
3. Sol montaj göbeği üzerindeki kilit mandalını (3) gerginlik azaltma elemanı ile birlikte yan plakadan **uzağa** takın.
4. Orijinal vida (1) ve rondelayı (2) takın.
5. Vidayı sıkın.
Tork: 3,4–4,5 N·m (30–40 in-lbs) Altıgen başlı soket vidası

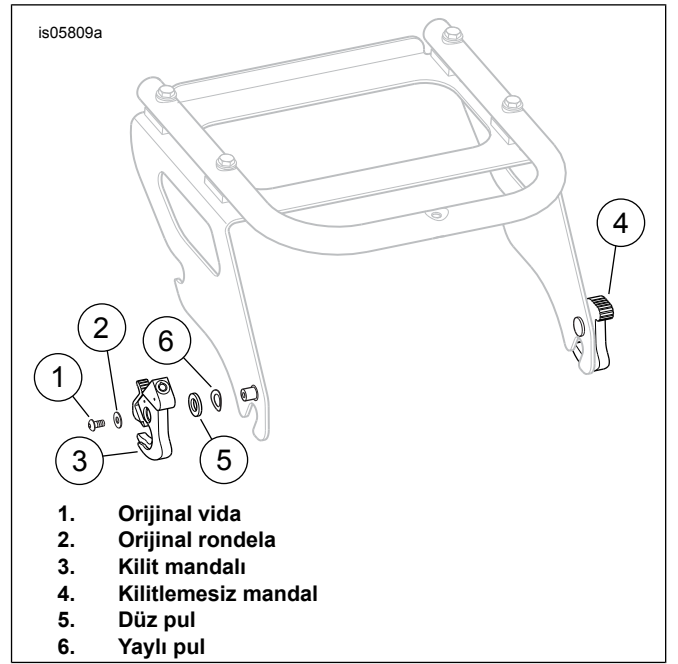

Şekil 4. Sol Dıştan Montaj

Sağ İçten Montaj

1. Bkz. Şekil 5 . Sağdaki kilitlemesiz mandalı çıkarın ve atın.
2. Kite yer alan düz rondelayı (4) sağ montaj göbeğindeki yaylı rondelanın üzerine takın.
3. Mandalı gerginlik azaltma elemanı ile birlikte yan plakadan **uzağa** takın.
4. Orijinal vida ve rondelayı (1) takın.
5. Vidayı sıkın.
Tork: 3,4–4,5 N·m (30–40 in-lbs) Altıgen başlı soket vidası

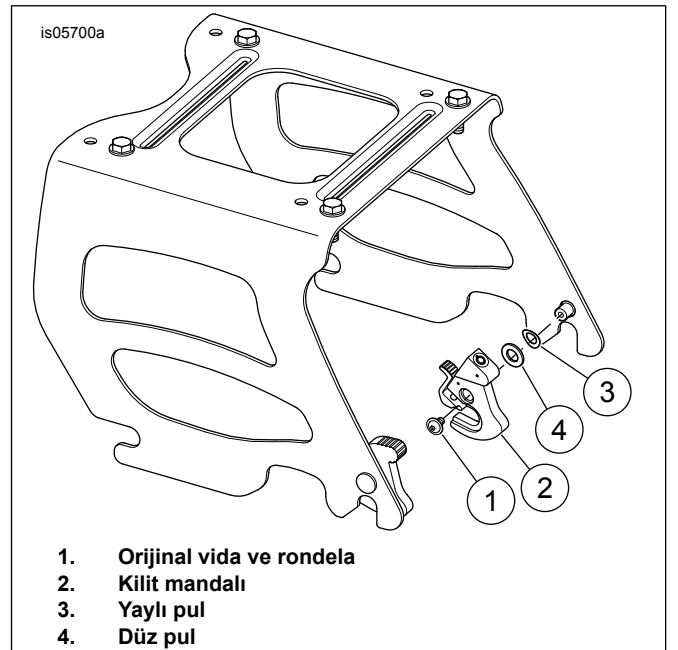

Şekil 5. Sağ İçten Montaj

Sol İçten Montaj

1. Soldaki kilitlemesiz mandalı çıkarın.
2. Bkz. Şekil 6. Yaylı rondelayı (3) sol montaj göbeğine takın.
3. Kitle yer alan düz rondelayı (4) montaj göbeğine takın.
4. Mandalı gerginlik azaltma elemanı ile birlikte sol iç yan plakadan **uzağa** takın.
5. Orijinal vida ve rondelayı (1) takın.
6. Vidayı sıkın.

Tork: 3,4–4,5 N·m (30–40 in-lbs) Altıgen başlı soket vidası

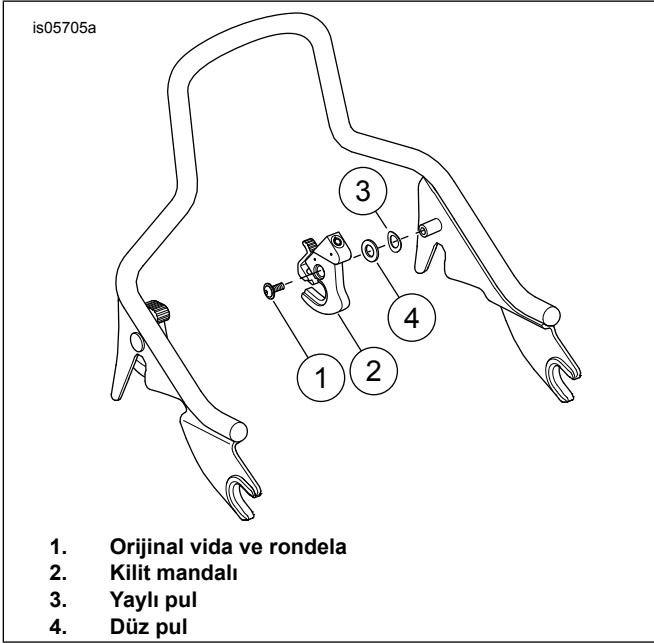

Şekil 6. Sol İçten Montaj

Sağ İçten (Gizli Gerginlik Azaltma Elemanı) Montaj

1. Bkz. Şekil 7. Sağdaki kilitlemesiz mandalı çıkarın. Sağdaki yaylı rondelayı sağ montaj göbeği üzerinde bırakın.
2. Kilit mandalını gerginlik azaltma elemanı ile birlikte sağ yan plakaya **bakacak** şekilde takın. Kitle yer alan ara parçayı **KULLANMAYIN**.
3. Orijinal vida ve rondelayı takın.
4. Vidayı sıkın.

Tork: 3,4–4,5 N·m (30–40 in-lbs) Altıgen başlı soket vidası

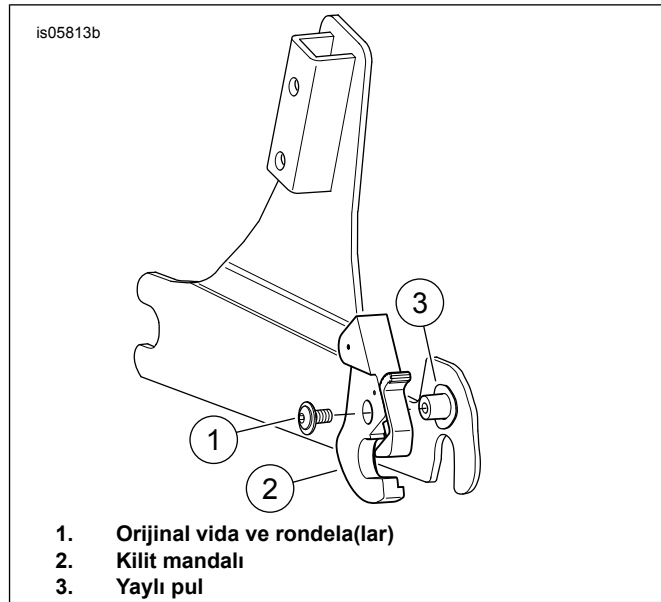

Şekil 7. Sağ İçten (Gizli Gerginlik Azaltma Elemanı) Montaj

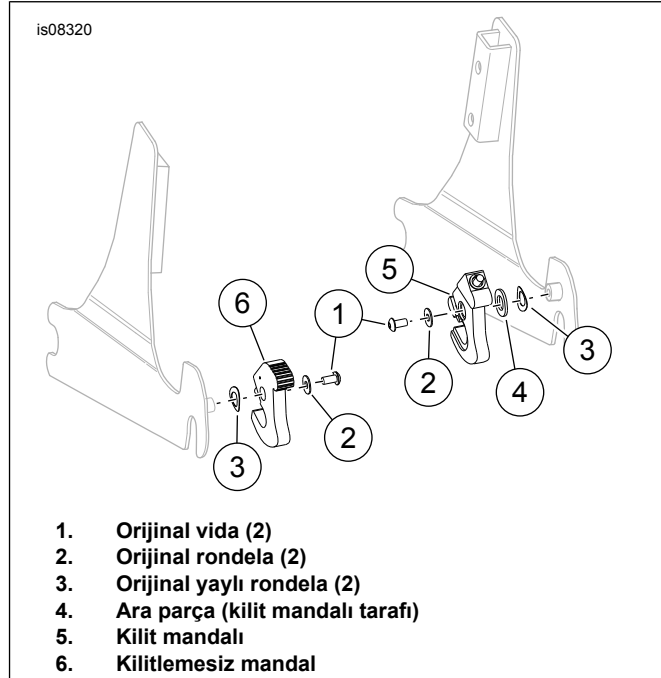

Şekil 8. Sağ İçten Montaj

ÇALIŞMA

Mandalı Kilitleme ve Açma

NOT

Çıkarılabilir parçanın montajı sırasında anahtarın mandala takılı olmadığından emin olun.

Mandalı kilitlemek için anahtar gerekmez.

1. **Mandalı Kilitleme:** Bkz. Şekil 9 . Çıkarılabilir parça takıldığında yaylı kilidi (C) itin.

NOT

Mandalı açarken anahtarı (3) serbest bırakma düğmesinin (D) gövdesiyle aynı hizada tutun. Anahtarı veya mili bükmekten veya kırmaktan kaçınınız.

2. **Mandalı Açma:** Anahtarı kilide yerleştirin ve saat yönünde hafifçe 1/8 tur çevirin. Anahtarı saat yönünün tersine 1/8 tur çevirin ve anahtarı çıkarın.

SERVİS PARÇALARI

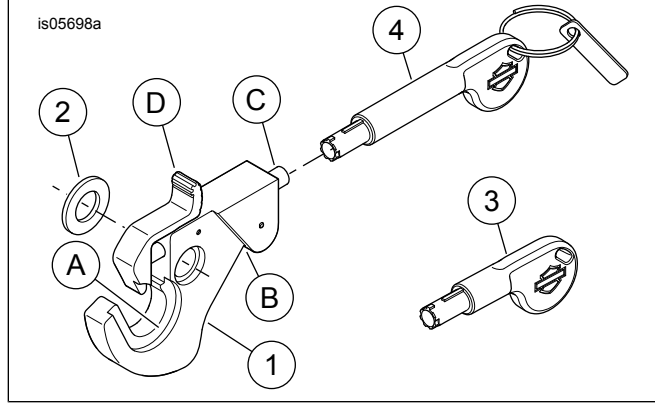

Şekil 9. Servis Parçaları: Çıkarılabilir Kilit Kitleri

Tablo 2. Servis Parçaları: Çıkarılabilir Kilit Kitleri

Öge	Tanım (Miktar)	Parça Numarası
Kit Numarası 90300086		
1	Mandal, kilitlemeli, siyah (2)	Ayrı satılmaz
2	Düz pul (2)	Ayrı satılmaz
3	Anahtar, kısa (1)	Ayrı satılmaz
4	Anahtar, uzun (1)	Ayrı satılmaz
Kit Numarası 90300087		
1	Mandal, kilitlemeli, krom (2)	Ayrı satılmaz
2	Düz pul (2)	Ayrı satılmaz
3	Anahtar, kısa (1)	Ayrı satılmaz
4	Anahtar, uzun (1)	Ayrı satılmaz
Metin içinde geçen öğeler:		
A	Gerginlik Azaltma Elemanı	
B	Altın Kesik Parça (2)	
C	Kilit, yaylı	
D	Serbest bırakma düğmesi	

HARLEY-DAVIDSON ANAHTAR DEĞİŞTİRME PROGRAMI

Anahtar Değişirme

NOT

- Anahtarları ve anahtarlıkları her zaman ayrı tutun.
- Anahtar numarasını sağlanan alana kopyalayın.
- Bu belgeyi güvenli bir yerde saklayın.

Yedek anahtarlar sadece yetkili bir Harley-Davidson bayisi aracılığıyla temin edilebilir.

Yedek anahtarlar çift olarak satılır. (Bir kısa anahtar ve bir uzun anahtarlıkla birlikte.) Sipariş edilecek parça numarası için anahtar kodunun bilinmesi gerekir.

Harley-Davidson Anahtar Numarası: _____

S a t ı n A l m a T a r i h i :

Tablo 3.

Anahtar Kodu	H-D Parça Numarası
2391	90300178
2392	90300179

Tablo 3.

Anahtar Kodu	H-D Parça Numarası
2393	90300180
2394	90300181
2395	90300182
2396	90300183
2397	90300184
2398	90300185