



ISTRUZIONI

J05725

2014-11-20



RUOTE ANTERIORI AGGRESSOR

GENERALITÀ

⚠ AVVERTENZA

Installare solo le ruote e i kit di installazione approvati per il proprio modello di motocicletta. Rivolgersi a un concessionario Harley-Davidson per verificare l'abbinamento. Un abbinamento errato delle ruote e dei kit di installazione o l'installazione di ruote non approvate per il proprio modello di motocicletta può far perdere il controllo del mezzo, con pericolo di riportare lesioni gravi o mortali. (00610c)

Numeri kit

43300321, 43300373 e 43300385

Modelli

Per informazioni sugli abbinamenti dei modelli, consultare il catalogo P&A o la sezione Parts and Accessories (Parti ed accessori) sul sito web www.harley-davidson.com (solo in inglese).

NOTA

I coprimozzo complementari non sono compatibili con questo stile di ruota.

Contenuto del kit

Questi kit comprendono le ruote personalizzate. Per il contenuto del kit, vedere Tabella 1.

Requisiti di installazione

L'installazione corretta di questo kit richiede l'acquisto separato delle seguenti parti disponibili presso i concessionari Harley-Davidson:

- Kit di installazione ruote (vedere Tabella 2 e Tabella 3 per trovare il necessario kit di installazione)
- Viti del disco del freno – 10 viti di serie (3655A) **oppure** 2 kit di viti cromate (46646-05) comprendenti 5 viti
- Due kit disco del freno flottante tipo Aggressor (41500102 [sinistro] e 41500103 [destra])
- Estrattore ed inseritore dei cuscinetti delle ruote (94134-09A)

Installazione opzionale (eccetto 43300373): È possibile l'installazione dello stelo della valvola angolata Harley-Davidson® originale. Per conoscere i numeri di codice dei ricambi e le specifiche delle coppie di serraggio corrette, rivolgersi ad un concessionario Harley-Davidson.

⚠ AVVERTENZA

La sicurezza del pilota e del passeggero dipende dalla corretta installazione di questo kit. Attenersi alle procedure appropriate illustrate nel manuale di manutenzione. Se non si è in grado di eseguire la procedura o non si dispone degli attrezzi adeguati, rivolgersi a un concessionario Harley-Davidson per l'installazione. Un'installazione non corretta di questo kit può causare lesioni gravi o mortali. (00333b)

NOTA

Questo foglio di istruzioni fa riferimento alle informazioni contenute nel manuale di manutenzione. Per questa installazione è necessario disporre di un manuale di manutenzione del proprio modello di motocicletta, disponibile presso i concessionari Harley-Davidson.

Prodotti consigliati

Si raccomanda l'uso dei seguenti accessori Harley-Davidson Genuine Motor Accessories per una manutenzione ed una pulizia corrette:

- Pulitore e lucidante a specchio per parti cromate (93600031 [USA] e 93600082 [Mercato internazionale])
- Sigillante Poly Glaze (93600026 [USA] e 93600079 [Mercato internazionale])
- Spazzola per ruote e raggi Harley® (43078-99)
- Detergente per ruote e pneumatici (93600024 [USA] e 93600076 [Mercato internazionale])

INSTALLAZIONE

1. Rimuovere il gruppo della ruota anteriore esistente. Mettere da parte l'asse, il dado dell'asse e i distanziali della ruota per l'installazione del kit. Vedere RUOTA ANTERIORE nel manuale di manutenzione.

NOTA

Installare lo stelo corto della valvola (43157-83A) incluso nel kit di installazione. Eliminare tutti gli altri steli delle valvole.

2. Vedere Figura 1. Installare il gruppo dello stelo della valvola (L) sulla ruota. Vedere PNEUMATICI nel manuale di manutenzione.

NOTA

Installare prima il cuscinetto del lato dell'albero primario, utilizzando il manuale di manutenzione e l'ESTRATTORE/INSERITORE DEI CUSCINETTI DELLE RUOTE appropriati.

Il lato contrassegnato dalla parola DOT è quello del cuscinetto del lato dell'albero primario.



Per questi kit non sono necessari gli spessori del cuscinetto forniti nei kit di installazione e possono quindi essere eliminati.

NOTA

Non riutilizzare le viti dei dischi/rotori dei freni. Il riutilizzo di queste viti può ridurre la coppia di serraggio e danneggiare i componenti dei freni. (00319c)

3. Montare sulla ruota i componenti del kit d'installazione della ruota ed il/i disco/dischi del freno, utilizzando la tabella delle parti di ricambio appropriata. Vedere RUOTA ANTERIORE nel manuale di manutenzione.
4. Installare i distanziali della ruota precedentemente rimossi. Vedere RUOTA ANTERIORE nel manuale di manutenzione.

5. Installare la ruota anteriore (1), l'asse di serie e il dado dell'asse di serie. Vedere RUOTA ANTERIORE nel manuale di manutenzione.

MANUTENZIONE E PULIZIA

Per preservare la lucentezza e lo splendore originali delle parti cromate, si consiglia di sottoporle a manutenzione con regolarità.

1. Pulire le superfici della ruota molto sporche con detergente per ruote e pneumatici Harley-Davidson, applicandolo con la spazzola per ruote e raggi Harley.
2. Pulire accuratamente le superfici cromate con un apposito detergente di buona qualità per parti cromate, come il detergente per cromatura brillante Harley Bright.
3. Dopo la pulizia e la lucidatura, sigillare le finiture con un fissatore di buona qualità, come il lucido e sigillante Harley Glaze.

PARTI DI RICAMBIO



Figura 1. Parti di ricambio: Kit ruote anteriori Aggressor

Tabella 1. Parti di ricambio e contenuto dei kit ruote

Kit	Elemento	Descrizione (quantità)	Numeri codice
43300321, 43300373 e 43300385	1	Ruota	Parte non venduta separatamente

Tabella 2. Kit di installazione ruota ANTERIORE con cuscinetti da 25 mm (41455-08C)

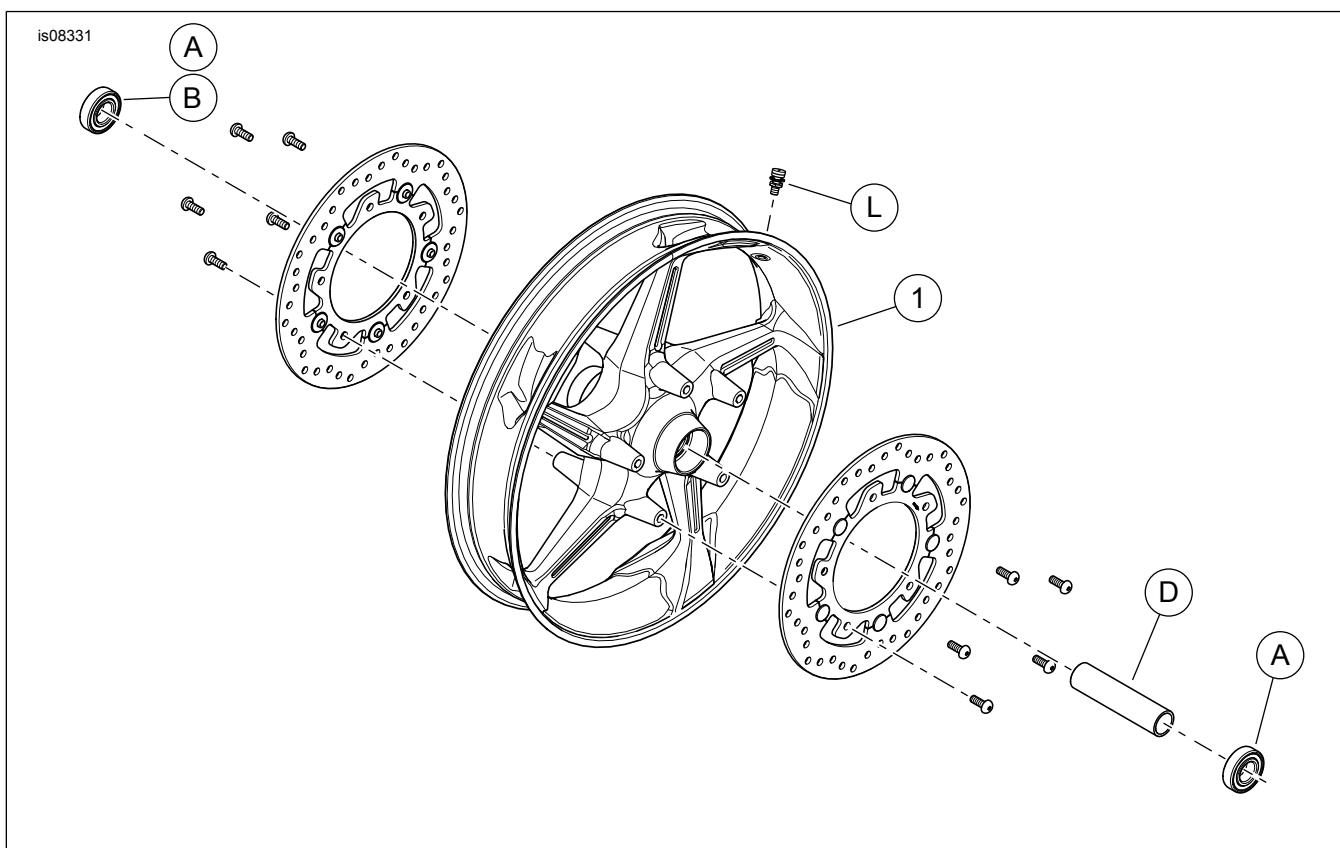
Kit di installazione ruota ANTERIORE con cuscinetti da 25 mm (41455-08C)		ELEMENTO (quantità usata e descrizione)								
Abbinamento	Misura delle ruote	A	C	D	J	K	L	M	N	
Touring 2008; FLHRC (non dotati di ABS) e Trike (non dotati di ABS) 2009 ed anni successivi	16 x 3,0 pollici	2	0	1	0	**	*	*	*	
Touring 2009 ed anni successivi (non dotati di ABS)	17 x 3,0 pollici	2	0	1	0	0	*	*	*	
Touring 2008 ed anni successivi (non dotati di ABS)	18 x 3,5 pollici	2	0	1	0	**	*	*	*	
Dyna 2008 ed anni successivi (tranne FLD, FXDWG e FXDF)	19 x 2,5 pollici	2	1	0	**	0	*	*	0	
VRSCAW, VRSCD, VRSCF e VRSCDX 2008 ed anni successivi (non dotati di ABS)	19 x 3,0 pollici	2	1	0	**	0	*	*	0	
Touring 2009 ed anni successivi (non dotati di ABS)	19 x 3,5 pollici	2	0	1	0	0	*	*	*	
I kit di installazione sono progettati per funzionare adeguatamente con diversi tipi e abbinamenti di ruote. Rivolgersi a un concessionario Harley-Davidson per verificare che sia le ruote sia i kit di installazione siano progettati e approvati per il modello di motocicletta su cui si desidera installarli. NOTE: * Vedere la <i>NOTA</i> che precede la descrizione dell'installazione delle valvole nella sezione INSTALLAZIONE per individuare lo stelo della valvola da usare per il kit di cui si dispone. Eliminare gli altri steli delle valvole. ** Vedere le <i>NOTE</i> relative al kit della ruota di cui si dispone, che precedono la descrizione dell'installazione della ruota nella sezione INSTALLAZIONE, per sapere se occorre usare uno spessore del cuscinetto con il proprio kit e la ruota. *** Spessore del cuscinetto montato sotto il cuscinetto del lato dell'albero primario.		A	Cuscinetto, normale (2)				9276A			
		C	Manicotto asse				41748-08			
		D	Manicotto asse				41900-08			
		J	Spessore del cuscinetto***				41450-08			
		K	Spessore del cuscinetto***				43903-08			
		L	Stelo della valvola, corto				43157-83A			
		M	Stelo della valvola, lungo				43206-01			
N	Stelo della valvola, a estrazione				40999-87					

Tabella 3. Kit di installazione ruota ANTERIORE con ABS e cuscinetti da 25 mm (41454-08B)

Kit di installazione ruota ANTERIORE con ABS e cuscinetti da 25 mm (41454-08B)		ELEMENTO (quantità usata e descrizione)								
Abbinamento	Misura delle ruote	A	B	C	D	J	K	L	M	N
Touring 2008 e FLHRC 2009 ed anni successivi con ABS	16 x 3,0 pollici	1	1	0	1	0	**	*	*	0
Touring 2009 ed anni successivi con ABS	17 x 3,0 pollici	1	1	0	1	0	0	*	*	*
Touring 2008 ed anni successivi con ABS	18 x 3,5 pollici	1	1	0	1	**	**	*	*	*
Dyna 2012 ed anni successivi con ABS (tranne FLD, FXDWG e FXDF)	19 x 2,5 pollici	1	1	1	0	**	0	*	*	0
VRSCAW, VRSCD, VRSCF e VRSCDX 2008 ed anni successivi con ABS	19 x 3,0 pollici	1	1	1	0	**	**	*	*	0
Touring 2009 ed anni successivi con ABS	19 x 3,5 pollici	1	1	0	1	0	0	*	*	*
I kit di installazione sono progettati per funzionare adeguatamente con diversi tipi e abbinamenti di ruote. Rivolgersi a un concessionario Harley-Davidson per verificare che sia le ruote sia i kit di installazione siano progettati e approvati per il modello di motocicletta su cui si desidera installarli. NOTE: * Vedere la <i>NOTA</i> che precede la descrizione dell'installazione delle valvole nella sezione INSTALLAZIONE per individuare lo stelo della valvola da usare per il kit di cui si dispone. Eliminare gli altri steli delle valvole. ** Vedere le <i>NOTE</i> relative al kit della ruota di cui si dispone, che precedono la descrizione dell'installazione della ruota nella sezione INSTALLAZIONE, per sapere quale spessore del cuscinetto occorre usare con il proprio kit e la ruota. *** Installare il cuscinetto in modo che il lato rosso sia rivolto verso la ruota. Il cuscinetto lato ABS è il cuscinetto del lato dell'albero primario. **** Spessore montato sotto il cuscinetto del lato dell'albero primario.		A	Cuscinetto, normale				9276A			
		B	Cuscinetto, ABS***				9252			
		C	Manicotto asse				41748-08			
		D	Manicotto asse				41900-08			
		J	Spessore del cuscinetto****				41450-08			
		K	Spessore del cuscinetto****				43903-08			
		L	Stelo della valvola, corto				43157-83A			
M	Stelo della valvola, lungo				43206-01					
N	Stelo della valvola, a estrazione				40999-87					