



LCD OLEJOVÁ MIERKA/MIERKA TEPLoty OLEJA

VŠEOBECNÉ INFORMÁCIE

Číslo dielov

CHR: 63004-09B, 63002-09B, 62955-09B, 62946-09B, 62974-09A, 62700005A, 62700009, 62700180A

Čierne: 63030-09B, 63055-09B, 63131-09B, 63065-09B, 62700011A, 62700194A

Servisná súprava mierky (s náhradnou batériou):
91800066A

Modely

Informácie o vhodnosti pre jednotlivé modely nájdete v maloobchodnom katalógu náhradných dielov a príslušenstva alebo v časti venovanej náhradným dielom a príslušenstvu na stránke www.harley-davidson.com (iba v angličtine).

Obsah súpravy

⚠ VÝSTRAHA



Obsahuje okrúhlu alebo plochú batériu. Nebezpečné pri požití môže mať za následok smrť alebo vážne zranenie. (13807a)

Pre mierku a zostavu LCD neexistujú žiadne servisné diely. Náhradná batéria CR 2032 (č. dielu 66373-06) je dostupná pre samostatné zakúpenie pre všetky olejové mierky/mierky teploty.

Servisná súprava mierky (č. dielu 91800066), ktorá obsahuje O-krúžky, skrutky a náhradnú batériu CR 2032, je dostupná pre určité modely (pozrite si Tabuľka 1 a Obrázok 3).

MONTÁŽ MIERKY HLADINY OLEJA LCD

1. Demontujte pôvodnú olejovú mierku (OE) z plniaceho hrdla.
2. **Nezávitová mierka:** Jemne naolejajte O-krúžok na novej odmerke LCD. Namontujte mierku tak, aby bol ukazovateľ umiestnený nasledovne: Zatlačte olejovú mierku priamo do plniaceho hrdla, až kým nie je umiestnená.
 - a. vodorovne,
 - b. čitateľné zľava doprava,
 - c. s logom Bar a Shield na ľavej strane (smerom dozadu).
3. **Threaded Dipstick:** O-krúžok zľahka naolejajte. Zaskrutkujte mierku do prevodovky presne tak, ako pôvodnú. Ak je orientácia displeja po úplnom umiestnení nesprávna, pozrite si sekciu **Úprava uhla displeja**, ktorá je súčasťou týchto inštrukcií.

POZNÁMKA

Na snímanie správnych údajov **MUSÍ** byť olejová mierka pevne upevnená k prírubu.

POUŽÍVANIE A STAROSTLIVOSŤ O LCD MIERKU

Demontáž olejovej mierky

Zostava olejovej mierky musí byť demontovaná z plniaceho hrdla pri pridávaní oleja alebo počas servisu internej batérie.

Zobrazenie teploty a hladiny oleja

Pozrite Obrázok 1. Stlačením a uvoľnením gumového tlačidla na prednej strane zobrazíte:

- teplotu oleja v olejovej nádrži v stupňoch Fahrenheita (°F).
- hladinu motorového oleja.

Displej sa po 10 sekundách automaticky vypne.

UPOZORNENIE

Nedopíňajte nadmerné množstvo oleja. Olej by mohol preniknúť do vzduchového filtra, čo by mohlo mať za následok poškodenie alebo nesprávne fungovanie motocykla. (00190b)

POZNÁMKA

Hladina oleja sa nedá správne odmerať v nasledovných situáciách:

- keď je motor studený
- s postaveným motocyklom
- s naštartovaným motorom

Na modeloch Softail 2000 – 2004 s pôvodnou mierkou sa hladina oleja kontroluje počas toho, ako je motocykel postavený (**NIE** na bočnom stojane).

Na modeloch Softail 2000 a novších s LCD olejovou mierkou/mierkou teploty musí byť kontrola hladiny oleja vykonaná s motocyklom, **POSTAVENÝM** na bočnom stojane.

Kontrola hladiny oleja pred jazdou:

S motocyklom opierajúcim sa o **BOČNÝ** stojan :

- Správna hladina oleja bude indikovaná tak, ako na Obrázok 1, displej 4 – 8 (políčka zobrazujúce hladinu oleja a blikajúca teplota oleja nasledovaná oznámením „COLD OIL“ (studený olej), ak je motor studený). **NIKDY NEDOPÍŇAJTE OLEJ** po značku FULL na mierke, ak je motor **STUDENÝ**.



- Ak ukazovateľ hladiny oleja zobrazuje to, čo je na displeji 9 (animované políčka hladiny nasledované kódom „888 NO SENSOR“ (žiadny snímač), káble vo vnútri mierky mohli byť odpojené alebo poškodené. Pozrite si časť **Výmena batérie** v týchto inštrukciách na oddelenie hornej a dolnej zostavy mierky. Ak sa malá zástrčka vedľa batéria odpojila z otvoru, opätovne ju pripojte. Ak je kábel viditeľne poškodený, môžete sa pokúsiť o jeho opravu. Ak nie je viditeľné žiadne poškodenie, mierka je poškodená zvnútra a je ju nutné vymeniť.

Na kontrolu hladiny oleja pri prevádzkovej teplote: Zahrejte motor motocykla na bežnú prevádzkovú teplotu.

Modely Softail: Nechajte motor bežať na voľnobehu po dobu 1 – 2 minút s motocyklom vo **VZPRIAMENEJ** polohe. Vypnite motor. Postavte ho na bočný stojan.

Modely EXCEPT Softail: Voľnobeh po dobu 1-2 minút s motocyklom na rovnom povrchu, **OPIERAJÚC SA o jiffy stojan**. Vypnite motor.

- Bubliny v oleji môžu mať za následok nesprávne nasnímanú hodnotu. Počkajte 2 minúty, kým sa olej usadí a bubliny vyplávajú na hladinu.
- Stlačte a uvoľnite gumené tlačidlo na prednej strane LCD mierky hladiny/teploty oleja na zobrazenie teploty a hladiny oleja v nádrži. Hladina bude zobrazená tak, ako na Obrázok 1 , displej 11 – 14.

- Ak hladina oleja zobrazuje to, čo je na displejoch 10 alebo 15, pozrite si sekciu **KONTROLA HLADINY OLEJA ZA HORÚCA** v príručke majiteľa pre správny postup dopĺňania oleja.
- Ak ukazovateľ hladiny oleja zobrazuje to, čo je na displeji 9 (animované políčka hladiny nasledované kódom „888 NO SENSOR“ (žiadny snímač), mierka nefunguje správne. Pozrite si inštrukcie časti **Kontrola pred jazdou** .

Zmena režimu zobrazenia

Zmena zobrazenia stupňov na stupne Celzia (°C):

- Stlačte a podržte tlačidlo po dobu asi 5 sekúnd.
- Uvoľnite prepínač.

Od tohto momentu môžete prepnúť na zobrazenie stupňov „°C“ stlačením a uvoľnením tlačidla.

Rovnakým spôsobom prepnete zobrazenie späť na stupne „°F“.

Predĺženie doby zobrazenia displeja hladiny/teploty oleja

Stlačte tlačidlo dvakrát a rýchlo po sebe na predĺženie času zobrazenia. Displej sa automaticky vypne po asi 2 minútach. Na skoršie manuálne vypnutie displeja stlačte tlačidlo jedenkrát.

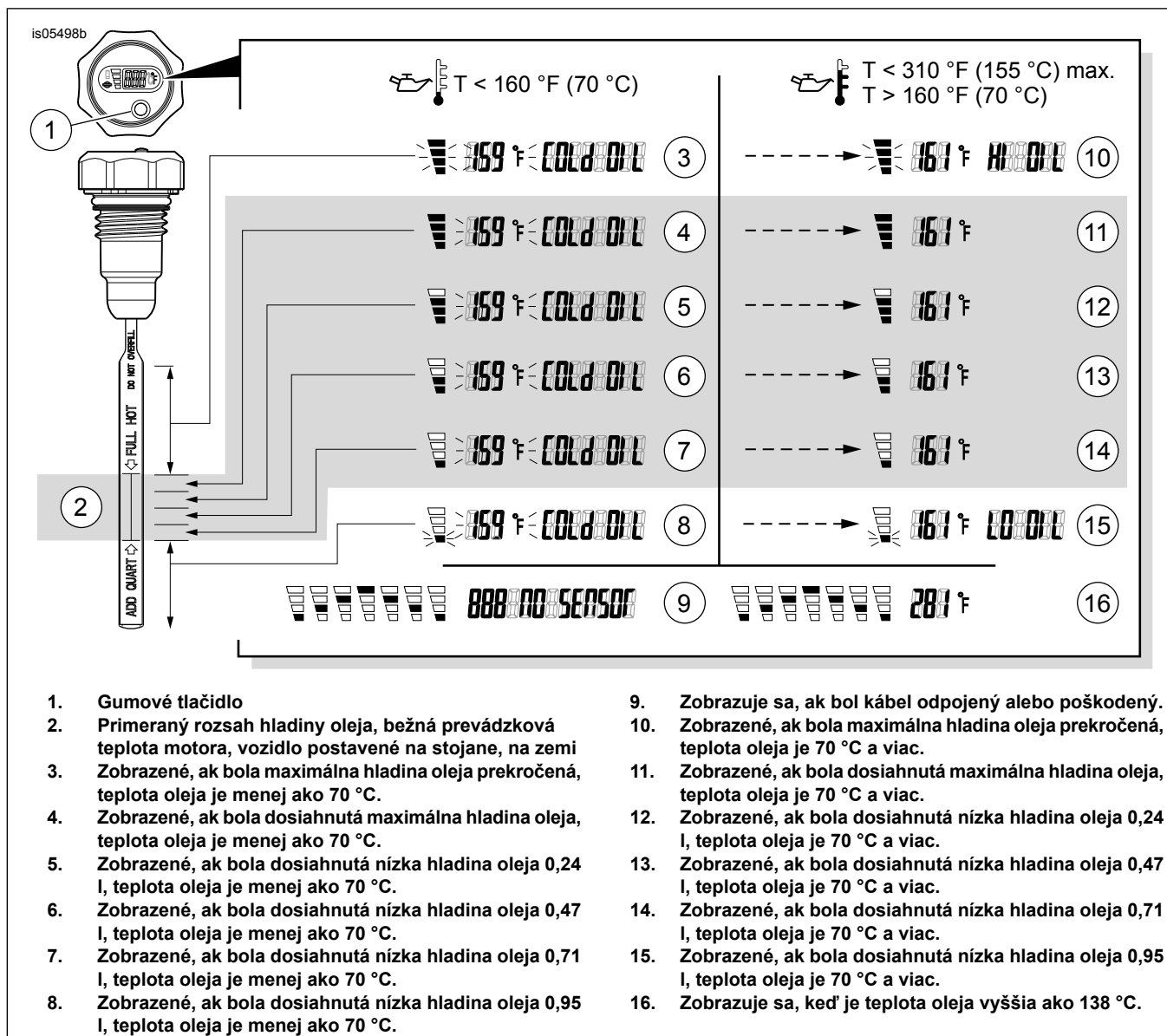

Obrázok 1. LCD olejová mierka/mierka teploty oleja

Poruchové zobrazenia

Poruchový kód „888 NO SENSOR“ a animované políčka úrovne (Obrázok 1 , displej 9) indikujú odpojený alebo poškodený kábel.

Ak klesne úroveň nabitia batérie mierky pod 2,4 V, podsvietenie LED bude deaktivované a symbol batérie (pozrite Obrázok 2) začne blikať.

POZNÁMKA

Aby sa zabránilo zlyhaniu elektroniky vo vnútri systému, mierka nemeria **hladinu oleja**, keď **teplota oleja** prekročí 138 °C. Animované políčka úrovne sa zobrazia spolu s teplotou oleja (Obrázok 1 , displej 16) do maximálneho snímania teploty 155 °C.

Vysoká teplota mierku nepoškodzuje.

Snímanie hladiny oleja sa obnoví, keď teplota oleja klesne pod 138 °C.

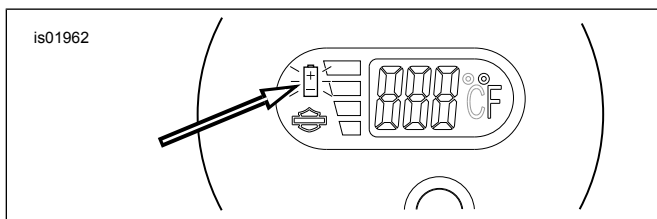

Obrázok 2. Symbol batérie

Úprava uhla displeja

Ak bola LCD mierka hladiny/teploty oleja namontovaná a plne upevnená, displej je najlepšie natočiť paralelne k vozidlu na jednoduchú viditeľnosť. **Na mieriach so závitom:** ak bol displej natočený do nevhodného uhla, postupujte podľa týchto pokynov:

POZNÁMKA

Pozrite Obrázok 3 . Počas oddeľovania hornej časti mierky (A) od dolnej zostavy (B) buďte opatrní.

1. Demontujte štyri malé skrutky s hlavou Phillips (2) na spodnej strane telesa displeja.
2. Zatiaľ čo dbáte na to, aby ste nezaťažovali vedenie, jemne vytiahnite spodnú zostavu odmerky z hornej časti tela displeja. Opatrne oddelíte hornú zostavu od dolnej.

POZNÁMKA

Na modeloch so závitom môže byť dolná zostava mierky otáčaná v závislosti od hornej časti displeja do ktorejkoľvek z ôsmich polôh. Vyberte si polohu, ktorá natočí displej čo najrovnoobežnejšie s vozidlom.

3. Otočte dolnú zostavu mierky do vhodnej polohy. Zmontujte ich tak, aby ste kabeláž ani silikónový tesniaci krúžok nepricvikli. Namontujte všetky štyri skrutky. Pevne ich dotiahnite.

Výmena batérie

Vymeniteľná lítiová batéria CR 2032 s dlhou životnosťou napája LCD displej teploty oleja. Ak je nutné batériu vymeniť, používať výlučne batériu CR 2032.

- Náhradná batéria CR 2032 (č. dielu 66373-06) je dostupná u predajcu Harley-Davidson. Tieto batérie sú široko dostupné v miestnych elektro predajniach.
- Niektoré modely vyžadujú zakúpenie servisnej súpravy mierky (č. dielu 91800066) dostupnej u predajcu Harley-Davidson. Táto súprava obsahuje O-krúžky, skrutky a náhradnú batériu CR 2032 (pozrite Obrázok 3 a Tabuľka 1).

UPOZORNENIE

Prečítajte si nasledujúce pokyny a uistite sa, že im pred vykonaním výmeny batérie plne rozumiete. Ak daný postup presahuje vaše schopnosti alebo nemáte potrebné nástroje, zverte výmenu batérie predajcovi motocyklov Harley-Davidson. Nesprávna montáž môže spôsobiť poškodenie tohto produktu. (00419b)

POZNÁMKA

Pozrite Obrázok 3 . Označte hornú časť displeja (A) a dolnú časť (B) mierky pred ich demontážou tak, aby mohli byť opätovne namontované v rovnakom natočení. Počas oddeľovania týchto dvoch častí buďte opatrní.

1. Demontujte štyri malé skrutky s hlavou Phillips (2) na spodnej strane telesa displeja.
2. Jemne vytiahnite spodnú zostavu z hornej časti displeja a dbajte pritom na to, aby ste kabeláž nenaťahovali. Opatrne oddelíte hornú zostavu od dolnej.
3. Poznačte si orientáciu batérie. Pomocou mechanickej pinzety alebo malého skrutkovača opatrne vložte nástroj pod batériu (4). Batériu jemne vypáčite a zlikvidujte ju. Vložte novú batériu tak, ako je to zobrazené. Zatláčajte batériu nadol, až kým nebude úplne upevnená.

POZNÁMKA

Ak je vo výbave, demontujte a **vymeňte** tenký červený O-krúžok (3).

Tenký O-krúžok je možné vložiť do ktorejkoľvek polovice zostavy.

- Pred montážou **nového** O-krúžku sa uistite, že súčasný O-krúžok bol kompletne demontovaný.
 - Opatrne umiestnite nový tenký O-krúžok na **dolnú zostavu (B)** pred zmontovaním dvoch polovíc.
4. Zarovnajzte dolnú zostavu (B) s hornou časťou (A). Zmontujte dve časti v rovnakej orientácii, ako pred demontážou. Kabeláž ani O-krúžok nepricviknite. Namontujte všetky štyri skrutky. Pevne ich dotiahnite.
 5. Ak je prítomný, pred inštaláciou odmerky odstráňte a **vymeňte** hrubý O-krúžok (1). Vložte mierku do plniaceho hrdla.
 6. Skontrolujte správne fungovanie stlačením gumového tlačidla na prednej strane. Pozrite si časť **Používanie a Starostlivosť o LCD mierku** .

Servisná súprava mierky

Tabuľka 1. Servisná súprava mierky

Súprava	Položka	Opis (množstvo)	Číslo dielu
Súprava 91800066 Servisná súprava mierky	1	O-krúžok, hrubý (nevyžaduje sa pre modely Softail alebo modely Touring 2002 – 2006)	Nepredáva sa samostatne
	2	Skrutka, hlava Philips, špeciálna (4)	Nepredáva sa samostatne
	3	O-krúžok, tenký (nevyžaduje sa pre modely Sportster XL 2004 a novšie)	Nepredáva sa samostatne
	4	Batéria (CR2032)	66376-06
Položky zmienené v texte:			
	A	Horná časť displeja	
	B	Dolná zostava mierky	

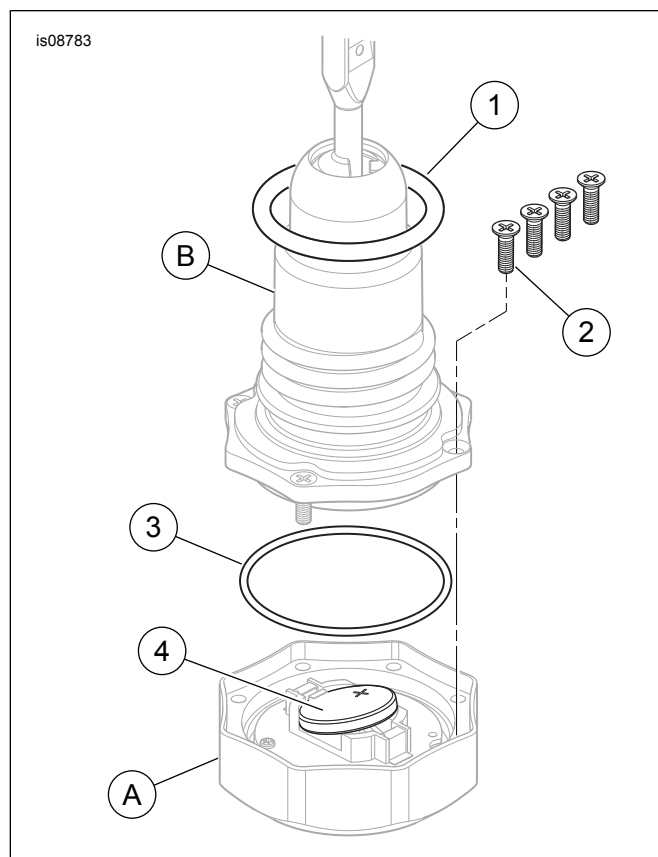

Obrázok 3. Servisná súprava mierky

Charakteristika obrazovky z tekutých kryštálov (LCD)

Pre charakteristiku displeja LCD snímanie nezobrazuje hodnoty správne v prípade vystavenia vysokým teplotám z prevodovej skrine alebo olejovej nádrže.

Tieto extrémny sa môžu vyskytnúť počas jazdy v premávke a/alebo počas jazdy v konvoji a pri vysokej okolitej teplote (vonkajšej teplote). Takáto situácia je normálna. Nie je dôvod na ZNEPOKOJENIE. LCD displej nebol poškodený a začne opätovne správne fungovať po dosiahnutí bežnej prevádzkovej teploty.

Upozorňujeme tiež, že pri dlhodobom vystavení slnečnému žiareniu sa môžu niektoré časti LCD displeja stať viditeľnými, čo môže **vyvolať dojem**, že dochádza k nesprávnemu zobrazeniu údajov bez toho, že bolo tlačidlo stlačené. Tento

efekt je možné odstrániť zatienením displeja, až kým nedosiahne teplotu, ktorá umožňuje správne zobrazovanie.