



## RUOTA POSTERIORE REAPER

### GENERALE

#### ⚠ AVVERTENZA

Installare solo le ruote e i kit di installazione approvati per il proprio modello di motocicletta. Rivolgersi a un concessionario Harley-Davidson per verificare l'abbinamento. Un abbinamento errato delle ruote e dei kit di installazione o l'installazione di ruote non approvate per il proprio modello di motocicletta può far perdere il controllo del mezzo, con pericolo di riportare lesioni gravi o mortali. (00610c)

### Numeri kit

40802-08, 40792-09, 41981-08, 40900197

### Modelli

Per informazioni sugli abbinamenti dei modelli, vedere il catalogo di vendita al dettaglio delle parti e accessori o la sezione Parts and Accessories (Parti e accessori) sul sito web [www.harley-davidson.com](http://www.harley-davidson.com) (solo in inglese).

### Contenuto del kit

Vedere la figura 1. e Fare riferimento alla tabella 2.

### Parti supplementari necessarie

L'installazione corretta di questi kit richiede l'acquisto separato delle seguenti parti supplementari disponibili presso i concessionari Harley-Davidson.

- Kit di installazione cerchi ( Fare riferimento alla tabella 3. a Tabella 10 per individuare il kit di installazione richiesto).
- Viti del disco del freno ( Fare riferimento alla tabella 1. per determinare quale sia la bulloneria appropriata).
- Viti della corona dentata della ruota posteriore ( Fare riferimento alla tabella 1. per determinare quale sia la bulloneria appropriata).
- Estrattore e inseritore dei cuscinetti della ruota (94134-09A)

Si raccomanda l'uso dei seguenti accessori Harley-Davidson Genuine Motor per una manutenzione e pulizia corretta:

- Detergente per cromatura Harley® Bright™ (94683-99) (non utilizzare con il kit 40900197)
- Harley® Glaze™ Polish and Sealant (99701-84)
- Spazzola per ruote e raggi Harley® (43078-99)
- Detergente per ruote e pneumatici Harley-Davidson® (94658-98)
- Protezione per parti in alluminio nudo Harley® Preserve (99845-07)

#### ⚠ AVVERTENZA

La sicurezza del pilota e del passeggero dipende dalla corretta installazione di questo kit. Attenersi alle procedure appropriate illustrate nel manuale di manutenzione. Se non si è in grado di eseguire la procedura o non si dispone degli attrezzi adeguati, rivolgersi a un concessionario Harley-Davidson per l'installazione. Un'installazione non corretta di questo kit può causare lesioni gravi o mortali. (00333b)

#### NOTA

Questo foglio di istruzioni fa riferimento alle informazioni contenute nel manuale di manutenzione. Per questa installazione è necessario disporre del manuale di manutenzione del proprio modello di motocicletta, disponibile presso i concessionari Harley-Davidson.

**Tabella 1. Abbinamento bulloneria disco e corona dentata della ruota posteriore**

Bulloneria	Abbinamento
<b>Viti disco posteriore</b> (selezionare bulloneria di serie o cromata)	
5 viti di serie per disco (43567-92)	Tutti i modelli
Kit di viti cromate (46647-05) comprendente 5 viti	Tutti i modelli
<b>Viti corona dentata della ruota posteriore</b> (selezionare bulloneria di serie o cromata)	
5 viti per la corona dentata, di serie (3109)	Dyna e Softail 2007 e anni successivi, Touring 2007
Kit di viti cromate (94773-07) comprendente 5 viti e rondelle	Dyna e Softail 2007 e anni successivi
5 viti per corona dentata, di serie (3737A)	Dyna 2000-2005, Softail 2000-2006, Touring 2004-2006
Kit di viti cromate (94773-00A) comprendente 5 viti e rondelle	Dyna 2000-2005, Softail 2000-2006
5 viti per la corona dentata, di serie (3814)	Touring 2008
5 viti per la corona dentata, di serie (3873)	Dyna 2006
5 viti per la corona dentata, di serie (3899)	Touring 2000-2003, Sportster 2001 e anni successivi (tranne modelli per il mercato giapponese)
5 viti per corona dentata, di serie (40439-01)	Modelli VRSC 2002-2006 e VRSCR 2007
5 viti per corona dentata, di serie (4552)	Modelli VRSC 2007 e anni successivi (tranne i modelli VRSCR e VRSCSE)
<b>Rondelle per corona dentata della ruota posteriore</b>	



**Tabella 1. Abbinamento bulloneria disco e corona dentata della ruota posteriore**

Bulloneria	Abbinamento
5 rondelle per corona dentata, di serie (6516HW)	Modelli Dyna, Softail e Touring 2006 ed anni precedenti e modelli Sportster 2000 ed anni successivi (tranne i modelli per il mercato giapponese)
5 rondelle per corona dentata, di serie (7039)	VRSC 2002 ed anni successivi

## INSTALLAZIONE

### NOTA

Per montare uno pneumatico su una ruota verniciata, utilizzare delle protezioni di plastica sugli attrezzi di montaggio dello pneumatico e sui morsetti del cerchione.

Durante il montaggio, applicare una generosa quantità di lubrificante per pneumatici su cerchione e pneumatico.

Per la rimozione dello pneumatico, usare degli inserti di plastica tra il cerchione e lo pneumatico, dopo l'inserimento nel tallone, per creare uno spazio sufficientemente ampio per l'introduzione dei morsetti per il cerchione.

1. Rimuovere la ruota posteriore esistente. Mettere da parte l'asse, il dado dell'asse, il disco del freno e i distanziali della ruota per l'installazione del kit. Vedere RUOTA POSTERIORE nel manuale di manutenzione.

### NOTA

Prima di rimuovere o installare la ruota, è necessario smontare la pinza del freno posteriore. Vedere il manuale di manutenzione appropriato.

Sostituire la coppiglia o il fermo elastico del dado dell'asse. Tali parti sono in vendita presso i concessionari. Rivolgersi al concessionario per il codice del ricambio adatto per il proprio modello di motocicletta.

### NOTA

Installare lo stelo ad estrazione della valvola (43157-83A) incluso nel kit di installazione. Eliminare tutti gli altri steli delle valvole.

2. Vedere la figura 1. Installare il gruppo dello stelo della valvola (H) sulla ruota seguendo le istruzioni riportate nel manuale di manutenzione appropriato.

### NOTA

**Non riutilizzare le viti dei dischi/rotori dei freni. Il riutilizzo di queste viti può ridurre la coppia di serraggio e danneggiare i componenti dei freni. (00319c)**

### NOTA

**Non riutilizzare le viti di montaggio della corona dentata. Il riutilizzo delle viti di montaggio della corona dentata può modificare la coppia di serraggio e danneggiare la corona dentata e/o la cinghia. (00480b)**

3. Montare i componenti del kit di installazione della ruota, il disco del freno e la corona dentata di serie sulla ruota, utilizzando la tabella delle parti di ricambio appropriata e seguendo le istruzioni del relativo manuale di manutenzione.

### NOTA

Il lato dello stelo della valvola della ruota indica quello del cuscinetto principale. Installare prima il cuscinetto del lato principale, utilizzando il manuale di manutenzione e l'ESTRATTORE/INSERITORE DEI CUSCINETTI DELLA RUOTA appropriati.

**Per kit 41981-08 e 40900197:** quando si installa la ruota sui modelli Dyna 2008 e anni successivi, installare lo spessore preso dal kit di installazione sotto il cuscinetto del lato dell'albero primario.

4. Installare la ruota posteriore (1), l'asse di serie e i distanziali di serie sulla motocicletta, seguendo le istruzioni riportate sul manuale di manutenzione appropriato.

## MANUTENZIONE E PULIZIA

### NOTA

Questo gruppo ruota comprende tappi che sono stati installati nelle aperture tra i fori di montaggio del disco del freno su un lato della ruota e nella vaschetta del parastrappi della ruota da 16 x 5 pollici. I tappi mancanti o danneggiati possono essere sostituiti utilizzando il kit tappi ruota No 44459-04 (ruote da 17 x 6 pollici o da 17 x 4,5 pollici) o tappo singolo No 43871-09 (ruota da 16 x 5 pollici).

Per preservare la lucentezza originale delle parti cromate, si consiglia una loro regolare manutenzione.

1. Pulire le superfici della ruota molto sporche con detergente per ruote e pneumatici Harley-Davidson, applicandolo con la spazzola per ruote e raggi Harley.
2. Pulire accuratamente le superfici cromate con un apposito detergente di buona qualità per parti cromate, come il detergente per cromatura brillante Harley Bright.
3. Dopo la pulizia e la lucidatura, sigillare le finiture con un fissatore di buona qualità, come il lucido e sigillante Harley Glaze.

## PARTI DI RICAMBIO



Figura 1. Parti di ricambio: Ruota posteriore Reaper

Tabella 2. Parti di ricambio e contenuto dei kit delle ruote

Kit	Voce	Descrizione (quantità)	Numero codice
40802-08, 41981-08, 40900197	1	Ruota	Parte non venduta separatamente
	2	Kit tappi di ricambio	44459-04
40792-09	1	Ruota	Parte non venduta separatamente
	3	Tappo	43871-09
Indicatore a vista citato nel testo:			
	4	Scanalatura lavorata (tutte le ruote)	

Tabella 3. Kit di installazione ruota POSTERIORE con cuscinetti da 3/4 di pollice (43854-08A)

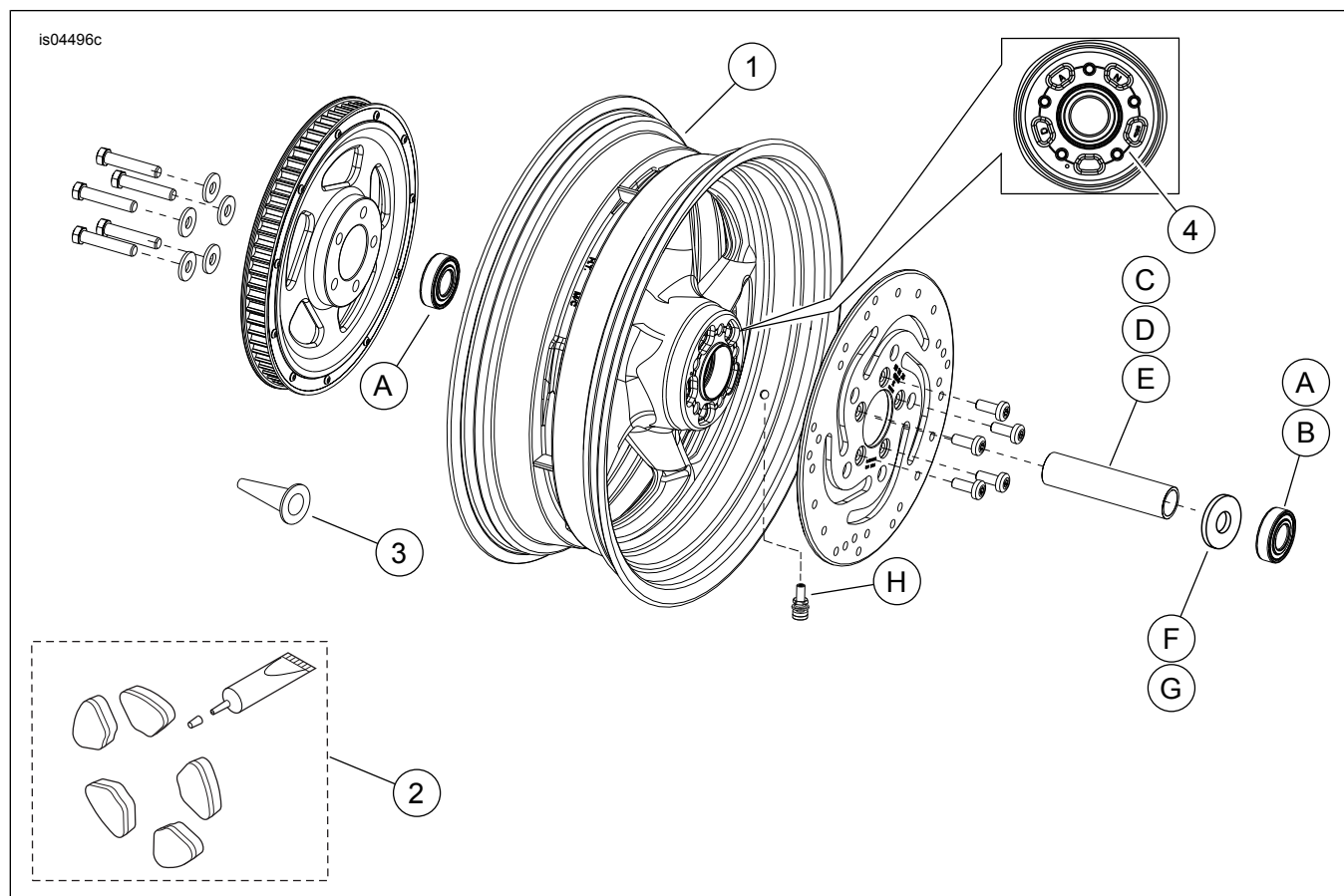
Kit di installazione ruota POSTERIORE con cuscinetti da 3/4 di pollice (43854-08A)		Elemento (quantità usata e descrizione)					
Abbinamento	Misura delle ruote	A	C	D	E	H	I
FLST, FLSTN e FLSTC 2007	16 x 3,0 in	2	1	0	0	*	*
FLST, FLSTN e FLSTC 2003-2006; FLSTF 2003-2006 (tranne FLSTFSE2); FXST, FXSTB e FXSTS 2003-2005	16 x 3,0 in	2	1	0	0	*	*
Dyna 2000-2005; Softail 2000-2002 (tranne FXSTD)	16 x 3,0 in	2	1	0	0	*	*
XL 2000-2004; FLT 2000-2001	16 x 3,0 in	2	1	0	0	*	*
FXSTD 2000-2007	17 x 4,5 pollici	2	1	0	0	*	*
FXST, FXSTB, FXSTS e FLSTFSEi 2006	17 x 6,0 pollici	2	0	1	0	*	*
FLSTF, FXST, FXSTB e FXSTC 2007	17 x 6,0 pollici	2	0	0	1	*	*

**Tabella 3. Kit di installazione ruota POSTERIORE con cuscinetti da 3/4 di pollice (43854-08A)**

Kit di installazione ruota POSTERIORE con cuscinetti da 3/4 di pollice (43854-08A)		Elemento (quantità usata e descrizione)					
Abbinamento	Misura delle ruote	A	C	D	E	H	I
I kit di installazione sono progettati per funzionare bene con diversi tipi e abbinamenti di ruote. Rivolgersi a un concessionario Harley-Davidson per verificare che sia le ruote sia i kit di installazione siano progettati e approvati per il modello di motocicletta su cui si desidera installarli. NOTE: * Vedere la <i>NOTA</i> che precede la descrizione dell'installazione delle valvole nella sezione <b>INSTALLAZIONE</b> per individuare lo stelo della valvola da usare per il kit di cui si dispone. Eliminare gli altri steli delle valvole.		A	Cuscinetto, normale (2)			9267	
		C	Manicotto asse			43608-00	
		D	Manicotto asse			43618-06	
		E	Manicotto asse			43618-07	
		H	Stelo della valvola, corto			43157-83A	
		I	Stelo della valvola, lungo			43206-01	

**Tabella 4. Kit di installazione ruota POSTERIORE con cuscinetti da 1 pollice (43861-08A)**

Kit di installazione ruota POSTERIORE con cuscinetti da 1 pollice (43861-08A)		Elemento (quantità usata e descrizione)					
Abbinamento	Misura delle ruote	A	C	D	H	I	
FLT 2002-2007; XL 2005-2007	16 x 3,0 in	2	1	0	*	*	
Dyna 2006-2007	17 x 4,5 pollici	2	1	0	*	*	
VRSC 2002-2006; VRSCD e VRSCR 2007	18 x 5,5 pollici	2	0	1	*	*	
VRSCSEI 2006; VRSCAW, VRSCX e VRSCDX 2007	18 x 8,0 in	2	0	1	*	*	
I kit di installazione sono progettati per funzionare bene con diversi tipi e abbinamenti di ruote. Rivolgersi a un concessionario Harley-Davidson per verificare che sia le ruote sia i kit di installazione siano progettati e approvati per il modello di motocicletta su cui si desidera installarli. NOTE: * Vedere la <i>NOTA</i> che precede la descrizione dell'installazione delle valvole nella sezione <b>INSTALLAZIONE</b> per individuare lo stelo della valvola da usare per il kit di cui si dispone. Eliminare gli altri steli delle valvole.		A	Cuscinetto, normale			9247	
		C	Manicotto asse			43517-00	
		D	Manicotto asse			43704-01	
		H	Stelo della valvola, corto			43157-83A	
		I	Stelo della valvola, lungo			43206-01	

**Tabella 5. Kit di installazione ruota POSTERIORE con cuscinetti da 25 mm (41451-08B)**

Kit di installazione ruota POSTERIORE con cuscinetti da 25 mm (41451-08B)		Elemento (quantità usata e descrizione)						
Abbinamento	Misura delle ruote	A	C	F	H	I	J	
FXDF 2008 ed anni successivi	16 x 5,0 pollici	2	1	0	*	*	*	
Dyna 2008 ed anni successivi (tranne FXDF) e FLD 2012 ed anni successivi	17 x 4,5 pollici	2	1	**	*	*	*	
FXDF 2008 ed anni successivi	18 x 6,0 pollici	2	1	0	*	*	*	
I kit di installazione sono progettati per funzionare bene con diversi tipi e abbinamenti di ruote. Rivolgersi a un concessionario Harley-Davidson per verificare che sia le ruote sia i kit di installazione siano progettati e approvati per il modello di motocicletta su cui si desidera installarli. NOTE: * Vedere la <i>NOTA</i> che precede la descrizione dell'installazione delle valvole nella sezione <b>INSTALLAZIONE</b> per individuare lo stelo della valvola da usare per il kit di cui si dispone. Eliminare gli altri steli delle valvole. ** Vedere le NOTE relative al kit della ruota di cui si dispone, che precedono la descrizione dell'installazione della ruota nella sezione <b>INSTALLAZIONE</b> , per sapere quale spessore del cuscinetto occorre usare con il proprio kit e la ruota. *** Spessore montato sotto il cuscinetto lato albero primario.		A	Cuscinetto, normale (2)			9276		
		C	Manicotto asse			43905-08		
		F	Spessore del cuscinetto***			43904-08		
		H	Stelo della valvola, corto			43157-83A		
		I	Stelo della valvola, lungo			43206-01		
		J	Stelo della valvola, a estrazione			40999-87		

**Tabella 6. Kit di installazione ruota POSTERIORE con cuscinetti da 25 mm (41456-08C)**

Kit di installazione ruota senza ABS POSTERIORE cuscinetto da 25 mm (41456-08C)		Elemento (quantità usata e descrizione)									
Abbinamento	Misura delle ruote	A	C	D	E	F	H	I	J		
2009 e versioni successive FLT senza ABS	16 x 5,0 pollici	2	1	0	0	0	*	*	*		
2009 e versioni successive FLT senza ABS	18 x 5,0 pollici	2	1	0	0	0	*	*	*		
VRSCD 2008 senza ABS	18 x 5,5 pollici	2	0	0	1	**	*	*	0		
2008 e versioni successive FXCW e FXCWC senza ABS	18 x 8,0 in	2	0	1	0	0	*	*	0		
VRSCAW, VRSCDX e VRSCF 2008 - 2017 senza ABS	18 x 8,0 in	2	0	0	1	**	*	*	0		

**Tabella 6. Kit di installazione ruota POSTERIORE con cuscinetti da 25 mm (41456-08C)**

Kit di installazione ruota senza ABS POSTERIORE cuscinetto da 25 mm (41456-08C)		Elemento (quantità usata e descrizione)							
Abbinamento	Misura delle ruote	A	C	D	E	F	H	I	J
I kit di installazione sono progettati per funzionare bene con diversi tipi e abbinamenti di ruote. Rivolgersi a un concessionario Harley-Davidson per verificare che sia le ruote sia i kit di installazione siano progettati e approvati per il modello di motocicletta su cui si desidera installarli. NOTE: * Vedere la <i>NOTA</i> che precede la descrizione dell'installazione delle valvole nella sezione <i>INSTALLAZIONE</i> per individuare lo stelo della valvola da usare per il kit di cui si dispone. Eliminare gli altri steli delle valvole. ** Vedere <i>INSTALLAZIONE</i> per stabilire se è richiesto uno spessore. *** Spessore montato sotto il cuscinetto del lato dell'albero primario.		A	Cuscinetto, normale (2)					9276B	
		C	Manicotto asse					41349-07	
		D	Manicotto asse					41358-08	
		E	Manicotto asse					43704-08	
		F	Spessore del cuscinetto***					41447-08	
		H	Stelo della valvola, corto					43157-83A	
		I	Stelo della valvola, lungo					43206-01	
J	Stelo della valvola, a estrazione					40999-87			

**Tabella 7. Kit di installazione ruota POSTERIORE con cuscinetti da 25 mm (43878-08B)**

Kit di installazione ruota POSTERIORE con cuscinetti da 25 mm (43878-08B)		Elemento (quantità usata e descrizione)							
Abbinamento	Misura delle ruote	A	C	D	F	H	I	J	
FLSTN, FLSTC, FLS e FXS 2008 ed anni successivi non dotati di ABS	16 x 3,0 in	2	1	0	0	*	*	0	
FLT 2008 non dotati di ABS	16 x 3,0 in	2	0	1	1	*	*	0	
XL 2008 ed anni successivi (tranne XL883L 2011 ed anni successivi)	16 x 3,0 in	2	0	1	**	*	*	*	
FXSTB, FXSTC, FLSTF, FLSTSB e FLSTFB 2008 ed anni successivi senza ABS	17 x 6,0 pollici	2	1	0	0	*	*	0	
FXSTB, FXSTC, FLSTF, FLSTSB e FLSTFB 2008 ed anni successivi senza ABS	18 x 6,0 pollici	2	1	0	0	*	*	0	
I kit di installazione sono progettati per funzionare bene con diversi tipi e abbinamenti di ruote. Rivolgersi a un concessionario Harley-Davidson per verificare che sia le ruote sia i kit di installazione siano progettati e approvati per il modello di motocicletta su cui si desidera installarli. NOTE: * Vedere la <i>NOTA</i> che precede la descrizione dell'installazione delle valvole nella sezione <i>INSTALLAZIONE</i> per individuare lo stelo della valvola da usare per il kit di cui si dispone. Eliminare gli altri steli delle valvole. ** Vedere le <i>NOTE</i> relative al kit della ruota di cui si dispone, che precedono la descrizione dell'installazione della ruota nella sezione <i>INSTALLAZIONE</i> , per sapere quale spessore del cuscinetto occorre usare con il proprio kit e la ruota. *** Spessore montato sotto il cuscinetto del lato dell'albero primario.		A	Cuscinetto, normale (2)					9276	
		C	Manicotto asse					41696-08	
		D	Manicotto asse					41900-08	
		F	Spessore del cuscinetto***					43904-08	
		H	Stelo della valvola, corto					43157-83A	
		I	Stelo della valvola, lungo					43206-01	
		J	Stelo della valvola, a estrazione					40999-87	

**Tabella 8. Kit di installazione ruota POSTERIORE con ABS e cuscinetti da 25 mm (41453-08C)**

Kit di installazione ruota POSTERIORE con ABS e cuscinetti da 25 mm (41453-08C)		Elemento (quantità usata e descrizione)										
Abbinamento	Misura delle ruote	A	B	C	D	E	F	G	H	I	J	
FLT 2008 con ABS	16 x 3,0 pollici	1	1	0	1	0	0	1	*	*	0	
FLT 2009 ed anni successivi con ABS	16 x 5,0 pollici	1	1	1	0	0	0	0	*	*	*	
FLT 2009 ed anni successivi con ABS	18 x 5,0 pollici	1	1	1	0	0	0	0	*	*	*	
VRSCDa 2008 con ABS	18 x 5,5 pollici	1	1	0	0	1	**	0	*	*	0	
VRSCAWa, VRSCDXa, VRSCXa e VRSCFa 2008 - 2017 dotati di ABS	18 x 8,0 in	1	1	0	0	1	**	0	*	*	0	
I kit di installazione sono progettati per funzionare bene con diversi tipi e abbinamenti di ruote. Rivolgersi a un concessionario Harley-Davidson per verificare che sia le ruote sia i kit di installazione siano progettati e approvati per il modello di motocicletta su cui si desidera installarli. NOTE: * Vedere la <i>NOTA</i> che precede la descrizione dell'installazione delle valvole nella sezione <i>INSTALLAZIONE</i> per individuare lo stelo della valvola da usare per il kit di cui si dispone. Eliminare gli altri steli delle valvole. ** Cuscinetto del lato dell'albero primario. Il cuscinetto deve essere installato con il lato rosso rivolto verso la ruota. *** Spessore montato sotto il cuscinetto del lato dell'albero primario.		A	Cuscinetto, normale									9276B
		B	Cuscinetto, ABS**									9252A
		C	Manicotto asse									41349-07
		D	Manicotto asse									41900-08
		E	Manicotto asse									43704-08
		F	Spessore del cuscinetto***									41447-08
		G	Spessore del cuscinetto***									43904-08
		H	Stelo della valvola, corto									43157-83A
		I	Stelo della valvola, lungo									43206-01
		J	Stelo della valvola, a estrazione									40999-87

**Tabella 9. Kit di installazione ruota POSTERIORE con ABS e cuscinetti da 25 mm (43077-11A)**

Kit di installazione ruota POSTERIORE con ABS e cuscinetti da 25 mm (43077-11A)		Elemento (quantità usata e descrizione)						
Abbinamento	Misura delle ruote	A	B	C	D	E	H	I
FLSTN, FLSTC, FLS e FXS 2011 ed anni successivi con ABS	16 x 3,0 in	1	1	0	1	0	*	*
FXST, FLSTF e FLSTFB 2011 ed anni successivi con ABS	17 x 6,0 pollici	1	1	0	1	0	*	*
FXST, FLSTF e FLSTFB 2011 ed anni successivi con ABS	18 x 6,0 pollici	1	1	0	1	0	*	*
FXCWC 2011 ed anni successivi con ABS	18 x 8,0 in	1	1	1	0	0	*	*
XG500 e XG750 con ABS del 2017 e successivi	15 x 3,5 in	1	1	0	0	1	*	*
I kit di installazione sono progettati per funzionare bene con diversi tipi e abbinamenti di ruote. Rivolgersi a un concessionario Harley-Davidson per verificare che sia le ruote sia i kit di installazione siano progettati e approvati per il modello di motocicletta su cui si desidera installarli. NOTE: * Vedere la <i>NOTA</i> che precede la descrizione dell'installazione delle valvole nella sezione <i>INSTALLAZIONE</i> per individuare lo stelo della valvola da usare per il kit di cui si dispone. Eliminare gli altri steli delle valvole. ** Cuscinetto del lato dell'albero primario. Il cuscinetto deve essere installato con il lato rosso rivolto verso la ruota.	A	Cuscinetto, normale					9276	
	B	Cuscinetto, ABS**					9252	
	C	Manicotto asse					41358-08	
	D	Manicotto asse					41696-08	
	E	Manicotto asse					43300098	
	H	Stelo della valvola, corto					43157-83A	
I	Stelo della valvola, lungo					43206-01		

**Tabella 10. Kit di installazione ruota POSTERIORE con ABS e cuscinetti da 25 mm (42400003)**

Kit di installazione ruota POSTERIORE con ABS e cuscinetti da 25 mm (42400003)		Elemento (quantità usata e descrizione)						
Abbinamento	Misura delle ruote	A	B	C	F	H	I	J
FXDF 2008 ed anni successivi	16 x 5,0 pollici	1	1	1	0	*	*	*
Dyna 2008 ed anni successivi (tranne FXDF e FLD)	17 x 4,5 pollici	1	1	1	1	*	*	*
Modelli FLD '12	17 x 4,5 pollici	1	1	1	0	*	*	*
FXDF 2008 ed anni successivi	18 x 6,0 pollici	1	1	1	0	*	*	*
I kit di installazione sono progettati per funzionare bene con diversi tipi e abbinamenti di ruote. Rivolgersi a un concessionario Harley-Davidson per verificare che sia le ruote sia i kit di installazione siano progettati e approvati per il modello di motocicletta su cui si desidera installarli. NOTE: * Vedere la <i>NOTA</i> che precede la descrizione dell'installazione delle valvole nella sezione <i>INSTALLAZIONE</i> per individuare lo stelo della valvola da usare per il kit di cui si dispone. Eliminare gli altri steli delle valvole. ** Cuscinetto del lato dell'albero primario. Il cuscinetto deve essere installato con il lato rosso rivolto verso la ruota.	A	Cuscinetto, normale					9276	
	B	Cuscinetto, ABS**					9252	
	C	Manicotto asse					43905-08	
	F	Spessore del cuscinetto					43904-08	
	H	Stelo della valvola, corto					43157-83A	
	J	Stelo della valvola, a estrazione					40999-87	