



„STINGER“-HINTERRÄDER

ALLGEMEINES

⚠️ WARNUNG

Nur Räder und Einbausätze einbauen, die für Ihr Motorradmodell zugelassen sind. Kontaktieren Sie einen Harley-Davidson Händler, um die Passung zu überprüfen. Nicht zusammenpassende Räder und Einbausätze oder der Einbau von Rädern, die für das Motorradmodell nicht zugelassen sind, können zum Kontrollverlust und damit zu Unfällen mit schweren oder tödlichen Verletzungen führen. (00610c)

Satz-Nummern

47835-10, 41509-10

Modelle

Informationen zur Einstellung je nach Modell sind im P&A-Einzelhandelskatalog oder im Abschnitt „Parts and Accessories“ (Teile und Zubehör) der Website www.harley-davidson.com (nur auf Englisch) zu finden.

Inhalt des Satzes

Siehe Abbildung 1 und Tabelle 2.

Zusätzlich benötigte Teile

Der Satz 41509-10 erfordert den einzelnen Kauf des Reifens (41771-10). Der Satz 47835-10 erfordert den einzelnen Kauf des Reifens (43173-01).

Für den korrekten Einbau dieses Satzes müssen die folgenden Teile – erhältlich bei einem Harley-Davidson Händler – separat gekauft werden:

- Rad-Einbaukit (Siehe Tabelle 3. durch Tabelle 6 zur Bestimmung des benötigten Installationssatzes.)
- Bremsscheibenschrauben (Siehe Tabelle 1. zur Bestimmung der geeigneten Hardware.)
- Hinterradzahnrad-Schrauben (Siehe Tabelle 1. zur Bestimmung der geeigneten Hardware.) Siehe P&A-Einzelhandelskatalog für verchromte Zahnradbefestigungsteile.
- Ab-/Aufzieher für Radlager (94134-09A)

⚠️ WARNUNG

Die Sicherheit von Fahrer und Sozius hängt vom korrekten Einbau dieses Satzes ab. Die entsprechenden Verfahren im Werkstatthandbuch befolgen. Falls es nicht möglich ist, dieses Verfahren selbst durchzuführen, bzw. nicht die richtigen Werkzeuge vorhanden sind, muss der Einbau von einem Harley-Davidson Händler durchgeführt werden. Unsachgemäßer Einbau dieses Satzes kann zu schweren oder tödlichen Verletzungen führen. (00333b)

HINWEIS

Diese Einbauanleitung bezieht sich auf Informationen aus dem Werkstatthandbuch. Für diesen Einbau ist ein Werkstatthandbuch für das jeweilige Modelljahr und Motorradmodell erforderlich. Es ist bei einem Harley-Davidson Händler erhältlich.

Zusätzlich empfohlene Teile

Eine schwimmende Bremsscheibe (einzeln erhältlich) einbauen, wenn die Bremsscheiben störende Bremsgeräusche verursachen. Siehe P&A-Einzelhandelskatalog oder im Abschnitt „Parts and Accessories“ (Teile und Zubehör) von www.harley-davidson.com (nur Englisch).

Die folgenden Harley-Davidson Genuine Motor Accessories werden für die sachgerechte Wartung und Reinigung empfohlen:

- Harley® Bright™ Chromreiniger (94683-99)
- Harley® Glaze™ Politur und Versiegelungsmittel (99701-84)
- Harley® Rad- und Speichenbürste (43078-99)
- Harley-Davidson® Rad- und Reifenreiniger (94658-98)
- Harley® Preserve Schutzmittel für blankes Aluminium (99845-07)

Tabelle 1. Passung der Befestigungsteile für Hinterradbremsscheibe und Hinterradzahnrad

Hardware	Einstellung:
Hinterradbremsscheibenschrauben (Original- oder Chrom-Befestigungsteile)	
5 Originalscheibenschrauben (43567-92)	Alle Modelle
Chromschraubensatz (46647-05) enthält 5 Schrauben	Alle Modelle
Hinterradzahnradschrauben (Original- oder Chrom-Befestigungsteile)	
5 Zahnradschrauben, original (3109)	Dyna- und Softail-Modelle ab 2007 und Touring-Modelle von 2007
Chromschraubensatz (94773-07) enthält 5 Schrauben und Unterlegscheiben	Dyna- und Softail-Modelle ab 2007
5 Zahnradschrauben, original (3737A)	Dyna-Modelle von 2000 bis 2005, Softail-Modelle von 2000 bis 2006, Touring-Modelle von 2004 bis 2006
Chromschraubensatz (94773-00A) enthält 5 Schrauben und Unterlegscheiben	Dyna-Modelle von 2000 bis 2005, Softail-Modelle von 2000 bis 2006
5 Zahnradschrauben, original (3814)	2008 Touring-Modelle
5 Zahnradschrauben, original (3873)	2006 Dyna:

Tabelle 1. Passung der Befestigungsteile für Hinterradbremsscheibe und Hinterradzahnrad

Hardware	Einstellung:
5 Zahnradschrauben, original (3899)	Touring-Modelle von 2000 bis 2003; Sportster-Modelle ab 2001 (außer japanische Modelle)
5 Zahnradschrauben, original (40439-01)	VRSC-Modelle von 2002 bis 2006 und VRSCR-Modelle von 2007
5 Zahnradschrauben, original (4552)	VRSC-Modelle ab 2007 (außer VRSCR- und VRSC-SE-Modelle)
Hinterradzahnrad-Unterlegscheibe	
5 Zahnradunterlegscheiben, original (6516HW)	Dyna, Softail- und Touring-Modelle bis 2006 und Sportster-Modelle ab 2000 (außer japanische Modelle)
5 Zahnradunterlegscheiben, original (7039)	VRSC-Modelle ab 2002

EINBAU

HINWEIS

Vor dem Aus- oder Einbau des Rades muss der Hinterradbremssattel ausgebaut werden. Der Splint oder Federclip der Achsmutter muss ausgetauscht werden. Diese sind beim Harley-Davidson-Händler einzeln erhältlich. Bezüglich der entsprechenden Teilenummer an einen Händler wenden.

1. Die vorhandene Hinterradbaugruppe ausbauen. Achse, Achsmutter, Bremsscheibe und Raddistanzstücke für den Einbau des Satzes aufheben. Siehe Werkstatthandbuch.

HINWEIS

Für Satz 41509-10 den kurzen Ventilschaft (43157-83A) einbauen, der im Einbausatz enthalten ist.

Für Satz 47835-10 den langen Ventilschaft (43206-01) einbauen, der im Einbausatz enthalten ist.

2. Siehe Abbildung 1. Die Ventilschaft-Baugruppe (H oder I) am Rad anbringen. Siehe Werkstatthandbuch.

HINWEIS

Die Bremsscheibenschrauben nicht wiederverwenden. Wenn diese Schrauben wiederverwendet werden, kann das einen Drehmomentverlust und damit Schäden an den Bremskomponenten verursachen. (00319c)

HINWEIS

Riemenscheiben-Befestigungsschrauben nicht wiederverwenden. Die erneute Verwendung der Riemenscheiben-Befestigungsschrauben kann zu Drehmomenteinbußen und Schäden an Riemenscheibe und/oder Antriebsriemenbaugruppe führen. (00480b)

3. Die Komponenten des Radeinbau-Satzes, die Bremsscheibe und das Zahnrad, unter Beachtung der richtigen Ersatzteiletabelle, am Rad anbringen. Siehe Werkstatthandbuch.
4. Primärlager mit einem Aus-/Einbauwerkzeug für Radlager einbauen. Siehe Werkstatthandbuch. Die Nabenstirnfläche mit Rille(n) zeigt die Primärlagerseite an.

HINWEIS

Nur den erforderlichen Reifen (separat erhältlich) einbauen.

Wenn das Rad auf der Felge einen Aufkleber mit gelbem Punkt hat, den Reifen so ausrichten, dass der weiße Punkt gegenüber dem Aufkleber liegt. Wenn das Rad auf der Felge einen Aufkleber mit grünem Punkt hat, den Reifen so ausrichten, dass der weiße Punkt auf den Aufkleber ausgerichtet ist. Wenn kein Felgenaufkleber mit Punkt vorhanden ist, im Werkstatthandbuch nachschlagen.

5. Den neuen Reifen (separat erhältlich) am Rad anbringen. Siehe Werkstatthandbuch.
6. Hinterrad (1), Originalachse, Zahnrad und Original-Distanzstücke am Motorrad installieren. Siehe Werkstatthandbuch.

WARTUNG UND REINIGUNG

Chromteile müssen regelmäßig gepflegt werden, um den ursprünglichen Glanz und Schimmer zu erhalten.

1. Stark verschmutzte Radflächen mit Harley-Davidson Rad- und Reifenreiniger reinigen und mit Harley Rad- und Speichenbürste auftragen.
2. Chrom mit einem qualitativ hochwertigen Chromreiniger wie Harley Bright Chromreiniger gründlich reinigen.
3. Nach dem Reinigen und Polieren mit einem qualitativ hochwertigen Versiegler wie Harley Glaze Politur und Versiegelungsmittel die Fläche versiegeln.

ERSATZTEILE



Abbildung 1. Ersatzteile: „Stinger“-Hinterrad

Tabelle 2. Ersatzteile und Radsatz-Inhalt

Satz	Element	Beschreibung (Menge)	Teilenummer
47835-10, 41509-10	1	Rad	Nicht einzeln erhältlich
Im Text erwähntes visuelles Kennzeichen:			
	4	Maschinell eingearbeitete Rille (alle Räder)	

Tabelle 3. 25-mm-Lager Radeinbausatz, HINTEN (41451-08B)

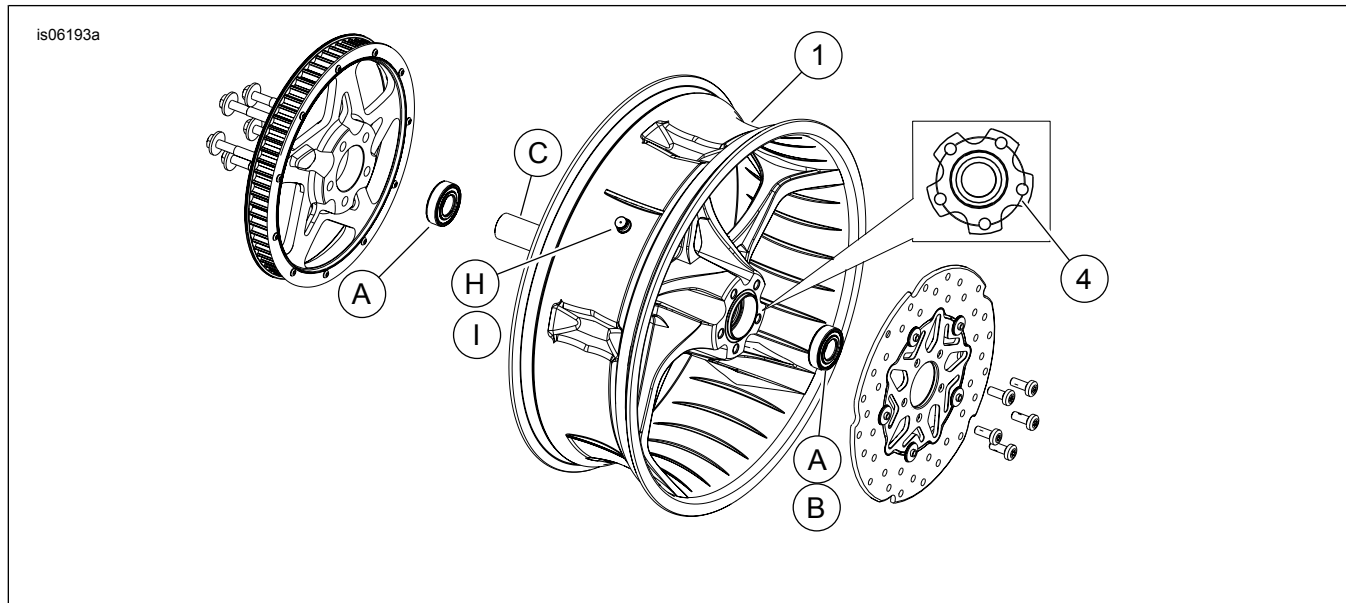
25-mm-Lager Radeinbausatz, HINTEN (41451-08B)		Teil (Benutzte Menge und Beschreibung)						
Einstellung:	Reifengröße	A	C	F	H	I	J	
FXDF-Modelle ab 2008	16 x 5,0 Zoll	2	1	0	*	*	*	
Dyna-Modelle ab 2008 (außer FXDF) und FLD-Modelle ab 2012	17 x 4,5 Zoll	2	1	**	*	*	*	
FXDF-Modelle ab 2008	18 x 6,0 Zoll	2	1	0	*	*	*	
Einbausätze sind für zahlreiche verschiedene Radausführungen und Passungen geeignet. Wenden Sie sich an einen Harley-Davidson-Händler, um zu überprüfen, ob Rad und Einbausätze für das vorgesehene Motorrad geeignet und zugelassen sind. BEMERKUNGEN: * Siehe HINWEIS vor den Ventileinbausritten unter EINBAU, um zu ermitteln, welcher Ventilschaft für den vorliegenden Satz benutzt werden soll. Den (die) anderen Ventilschaft (Ventilschäfte) entsorgen. ** Siehe HINWEISE für den Radsatz vor dem Radzusammenbausritt unter EINBAU, um zu ermitteln, welche Lagerscheibe für den vorliegenden Radsatz und die Passung benutzt wird. *** Die Lagerscheibe wird unter dem Primärlager eingebaut.	A	Lager, normal (2)		9276				
	C	Achshülse		43905-08				
	F	Lagerscheibe***		43904-08				
	H	Ventilschaft, kurz		43157-83A				
	I	Ventilschaft, lang		43206-01				
J	Ventilschaft zum Durchziehen		40999-87					

Tabelle 4. 25-mm-Lager Radeinbausatz, HINTERRAD (43878-08B)

25-mm-Lager Radeinbausatz, HINTERRAD (43878-08B)		Teil (Benutzte Menge und Beschreibung)						
Einstellung:	Reifengröße	A	C	D	F	H	I	J
FLSTN-, FLSTC-, FLS- und FXS-Modelle ab 2008 ohne ABS	16 x 3,0 in	2	1	0	0	*	*	0
2008 FLT-Modelle ohne ABS	16 x 3,0 in	2	0	1	1	*	*	0
XL-Modelle ab 2008 (außer XL883L-Modelle ab 2011)	16 x 3,0 in	2	0	1	**	*	*	*
FXSTB-, FXSTC-, FLSTF-, FLSTSB- und FLSTFB-Modelle ab 2008 ohne ABS	17 x 6,0 Zoll	2	1	0	0	*	*	0
FXSTB-, FXSTC-, FLSTF-, FLSTSB- und FLSTFB-Modelle ab 2008 ohne ABS	18 x 6,0 Zoll	2	1	0	0	*	*	0

Tabelle 4. 25-mm-Lager Radeinbausatz, HINTERRAD (43878-08B)

25-mm-Lager Radeinbausatz, HINTERRAD (43878-08B)		Teil (Benutzte Menge und Beschreibung)						
Einstellung:	Reifengröße	A	C	D	F	H	I	J
Einbausätze sind für zahlreiche verschiedene Radausführungen und Passungen geeignet. Wenden Sie sich an einen Harley-Davidson-Händler, um zu überprüfen, ob Rad und Einbausätze für das vorgesehene Motorrad geeignet und zugelassen sind. BEMERKUNGEN: * Siehe <i>HINWEIS</i> vor den Ventileinbausritten unter EINBAU, um zu ermitteln, welcher Ventilschaft für den vorliegenden Satz benutzt werden soll. Den (die) anderen Ventilschaft (Ventilschäfte) entsorgen. ** Siehe <i>HINWEISE</i> für den Radsatz vor dem Radzusammenbausritt unter EINBAU, um zu ermitteln, welche Lagerscheibe für den vorliegenden Radsatz und die Passung benutzt wird. *** Lagerscheibe wird unter dem Primärlager eingebaut.		A	Lager, normal (2)		9276			
		C	Achshülse		41696-08			
		D	Achshülse		41900-08			
		F	Lagerscheibe***		43904-08			
		H	Ventilschaft, kurz		43157-83A			
		I	Ventilschaft, lang		43206-01			
		J	Ventilschaft zum Durchziehen		40999-87			

Tabelle 5. 25-mm-Lager ABS-Radeinbausatz, HINTEN (43077-11A)

25-mm-Lager ABS-Radeinbausatz, HINTEN (43077-11A)		Teil (Benutzte Menge und Beschreibung)						
Einstellung:	Reifengröße	A	B	C	D	E	H	I
FLSTN-, FLSTC-, FLS- und FXS-Modelle ab 2011 mit ABS	16 x 3,0 in	1	1	0	1	0	*	*
FXST-, FLSTF- und FLSTFB-Modelle ab 2011 mit ABS	17 x 6,0 Zoll	1	1	0	1	0	*	*
FXST-, FLSTF- und FLSTFB-Modelle ab 2011 mit ABS	18 x 6,0 Zoll	1	1	0	1	0	*	*
FXCWC-Modelle ab 2011 mit ABS	18 x 8,0 Zoll	1	1	1	0	0	*	*
XG500- und XG750-Modelle ab 2017 mit ABS	15 x 3,5 Zoll	1	1	0	0	1	*	*
Einbausätze sind für zahlreiche verschiedene Radausführungen und Passungen geeignet. Wenden Sie sich an einen Harley-Davidson-Händler, um zu überprüfen, ob Rad und Einbausätze für das vorgesehene Motorrad geeignet und zugelassen sind. BEMERKUNGEN: * Siehe <i>HINWEIS</i> vor den Ventileinbausritten unter EINBAU, um zu ermitteln, welcher Ventilschaft für den vorliegenden Satz benutzt werden soll. Den (die) anderen Ventilschaft (Ventilschäfte) entsorgen. ** Primärlager. Lager muss mit der roten Seite in Richtung Rad eingebaut werden.		A	Lager, normal		9276			
		B	Lager, ABS**		9252			
		C	Achshülse		41358-08			
		D	Achshülse		41696-08			
		E	Achshülse		43300098			
		H	Ventilschaft, kurz		43157-83A			
	I	Ventilschaft, lang		43206-01				

Tabelle 6. 25-mm-Lager ABS-Radeinbausatz, HINTEN (42400003)

25-mm-Lager ABS-Radeinbausatz, HINTEN (42400003)		Teil (Benutzte Menge und Beschreibung)						
Einstellung:	Reifengröße	A	B	C	F	H	I	J
FXDF-Modelle ab 2008	16 x 5,0 Zoll	1	1	1	0	*	*	*
Dyna-Modelle ab 2008 (außer FXDF- und FLD-Modelle)	17 x 4,5 Zoll	1	1	1	1	*	*	*
2012 FLD-Modelle	17 x 4,5 Zoll	1	1	1	0	*	*	*
FXDF-Modelle ab 2008	18 x 6,0 Zoll	1	1	1	0	*	*	*
Einbausätze sind für zahlreiche verschiedene Radausführungen und Passungen geeignet. Wenden Sie sich an einen Harley-Davidson-Händler, um zu überprüfen, ob Rad und Einbausätze für das vorgesehene Motorrad geeignet und zugelassen sind. BEMERKUNGEN: * Siehe <i>HINWEIS</i> vor den Ventileinbausritten unter EINBAU, um zu ermitteln, welcher Ventilschaft für den vorliegenden Satz benutzt werden soll. Den (die) anderen Ventilschaft (Ventilschäfte) entsorgen. ** Primärlager. Lager muss mit der roten Seite in Richtung Rad eingebaut werden.		A	Lager, normal		9276			
		B	Lager, ABS**		9252			
		C	Achshülse		43905-08			
		F	Lagerscheibe		43904-08			
		H	Ventilschaft, kurz		43157-83A			
		J	Ventilschaft zum Durchziehen		40999-87			