



VORDERRAD „FAT-X“

ALLGEMEINES

⚠ WARNUNG

Nur Räder und Einbausätze einbauen, die für Ihr Motorradmodell zugelassen sind. Kontaktieren Sie einen Harley-Davidson Händler, um die Passung zu überprüfen. Nicht zusammenpassende Räder und Einbausätze oder der Einbau von Rädern, die für das Motorradmodell nicht zugelassen sind, können zum Kontrollverlust und damit zu Unfällen mit schweren oder tödlichen Verletzungen führen. (00610c)

Satz-Nummern

43300045

Modelle

Modell-Passungsinformationen sind im P&A-Einzelhandelskatalog oder im Abschnitt „Parts and Accessories“ (Teile und Zubehör) der Website www.harley-davidson.com (nur auf Englisch) zu finden.

HINWEIS

Zubehör-Radkappen sind für den Gebrauch mit diesem Rad nicht geeignet.

Inhalt des Satzes

Dieser Satz enthält nur das Spezial-Rad. Siehe Abbildung 2 und Tabelle 2

Zusätzlich benötigte Teile

Für den korrekten Einbau dieses Satzes müssen die folgenden Teile - erhältlich bei einem Harley-Davidson Händler - separat gekauft werden:

- Rad-Einbauset (Siehe Tabelle 2.)
- Bremsscheibenschrauben (Siehe Abbildung 1. zusammen mit dem Siehe Tabelle 1.)
- Ab-/Aufzieher für Radlager (94134-09)

Die folgenden Harley-Davidson Genuine Motor Accessories werden für die sachgerechte Wartung und Reinigung empfohlen:

- Chrome Clean & Shine (93600031 [USA] und 93600082 [außerhalb der USA])
- Glaze Poly Sealant (93600026 [USA] und 93600079 [außerhalb der USA])
- Harley® Rad- und Speichenbürste (43078-99)
- Wheel & Tire Cleaner (93600024 [USA] und 93600076 [außerhalb der USA])
- Bare Aluminum Wheel Protectant (99846-10)

⚠ WARNUNG

Die Sicherheit von Fahrer und Sozium hängt vom korrekten Einbau dieses Satzes ab. Die entsprechenden Verfahren im Werkstatthandbuch befolgen. Falls es nicht möglich ist, dieses Verfahren selbst durchzuführen, bzw. nicht die richtigen Werkzeuge vorhanden sind, muss der Einbau von einem Harley-Davidson Händler durchgeführt werden. Unsachgemäßer Einbau dieses Satzes kann zu schweren oder tödlichen Verletzungen führen. (00333b)

HINWEIS

Diese Einbauanleitung bezieht sich auf Informationen aus dem Werkstatthandbuch. Für diesen Einbau ist ein Werkstatthandbuch für das jeweilige Modelljahr und Motorradmodell erforderlich. Es ist bei einem Harley-Davidson Händler erhältlich.



Abbildung 1. Vorderradbremsscheiben-Ausführungen

Tabelle 1. Passung der Vorderradbremsscheiben-Befestigungsteile

| Bremsscheibe | Befestigungsteile |
|----------------------|--|
| Geschlossene Scheibe | 5 Originalscheibenschrauben (3655A) Chromschraubensatz (46646-05) enthält 5 Schrauben |
| Offene Scheibe | 5 Originalscheibenschrauben (3762M) und 5 Bremsscheiben-Unterlegscheiben (6966M) |

HINWEIS: Modelle mit einer Bremsanlage mit zwei Vorderradbremsscheiben und Modelle mit einem Rad mit zwei Bremsaufnahmeplatten benötigen doppelt so viele Schrauben/Unterlegscheiben (10 Schrauben insgesamt oder 2 Chromschraubensätze, falls erhältlich).

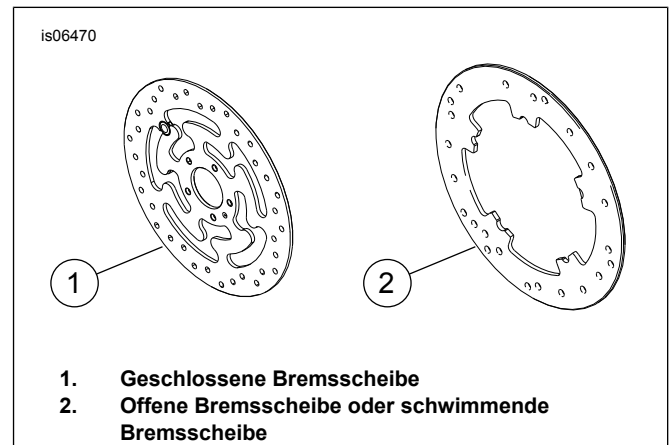
EINBAU

1. Die vorhandene Vorderradbaugruppe ausbauen. Achse, Achsmutter, Bremsscheibe und Raddistanzstücke für den Einbau des Satzes aufheben. Siehe VORDERRAD im Werkstatthandbuch.

HINWEIS

Den Ventilschaft zum durchziehen (40999-87) einbauen, der im Einbausatz enthalten ist. Alle anderen Ventilschäfte entsorgen.

HINWEIS

Die Bremsscheibenschrauben nicht wiederverwenden. Wenn diese Schrauben wiederverwendet werden, kann das einen Drehmomentverlust und damit Schäden an den Bremskomponenten verursachen. (00319c)

- 2. Siehe Abbildung 2. Die Ventilschaft-Baugruppe (N) am Rad anbringen. Siehe REIFEN im Werkstatthandbuch.

HINWEIS

Zuerst das Primärlager unter Verwendung des entsprechenden Werkstatthandbuchs und des AB-/AUFZIEHERS FÜR RADLAGER einbauen.

Die Bremsaufnahmeflächen an der linken Seite des Rades zeigen die Hauptlagerseite an.

- 3. Die Komponenten des Radeinbau-Satzes und Bremsscheibe(n), unter Beachtung der richtigen Ersatzteiletabelle, am Rad anbringen. Siehe VORDERRAD im Werkstatthandbuch.
- 4. Die zuvor ausgebauten Raddistanzscheiben einbauen. Siehe VORDERRAD im Werkstatthandbuch.
- 5. Vorderrad (1), Originalachse und Originalachsmutter einbauen. Siehe VORDERRAD im Werkstatthandbuch.

WARTUNG UND REINIGUNG

Verchromte Teile müssen regelmäßig gepflegt werden, damit sie ihren ursprünglichen Glanz und Schimmer behalten.

- 1. Stark verschmutzte Radflächen mittels Harley Wheel & Tire Cleaner reinigen und mit einer Harley Wheel and Spoke Brush auftragen.
- 2. Chrom mit einem qualitativ hochwertigen Chromreiniger wie Harley Chrome Clean & Shine gründlich reinigen.
- 3. Nach dem Reinigen und Polieren mit einem qualitativ hochwertigen Versiegler wie Glaze Poly Sealant die Fläche versiegeln.

ERSATZTEILE



Abbildung 2. Ersatzteile: Vorderrad „Fat-X“

Tabelle 2. Ersatzteile und Radsatz-Inhalt

| Satz | Teil | Beschreibung (Menge) | Teilenummer |
|----------|------|--|--------------------------|
| 43300045 | 1 | Rad | Nicht einzeln erhältlich |
| | | Im Text erwähntes visuelles Kennzeichen: | |
| | 2 | Maschinell eingearbeitete Rille (alle Räder) | |

Tabelle 3. 25-mm-Lager Radeinbausatz, VORDERRAD (42400008)

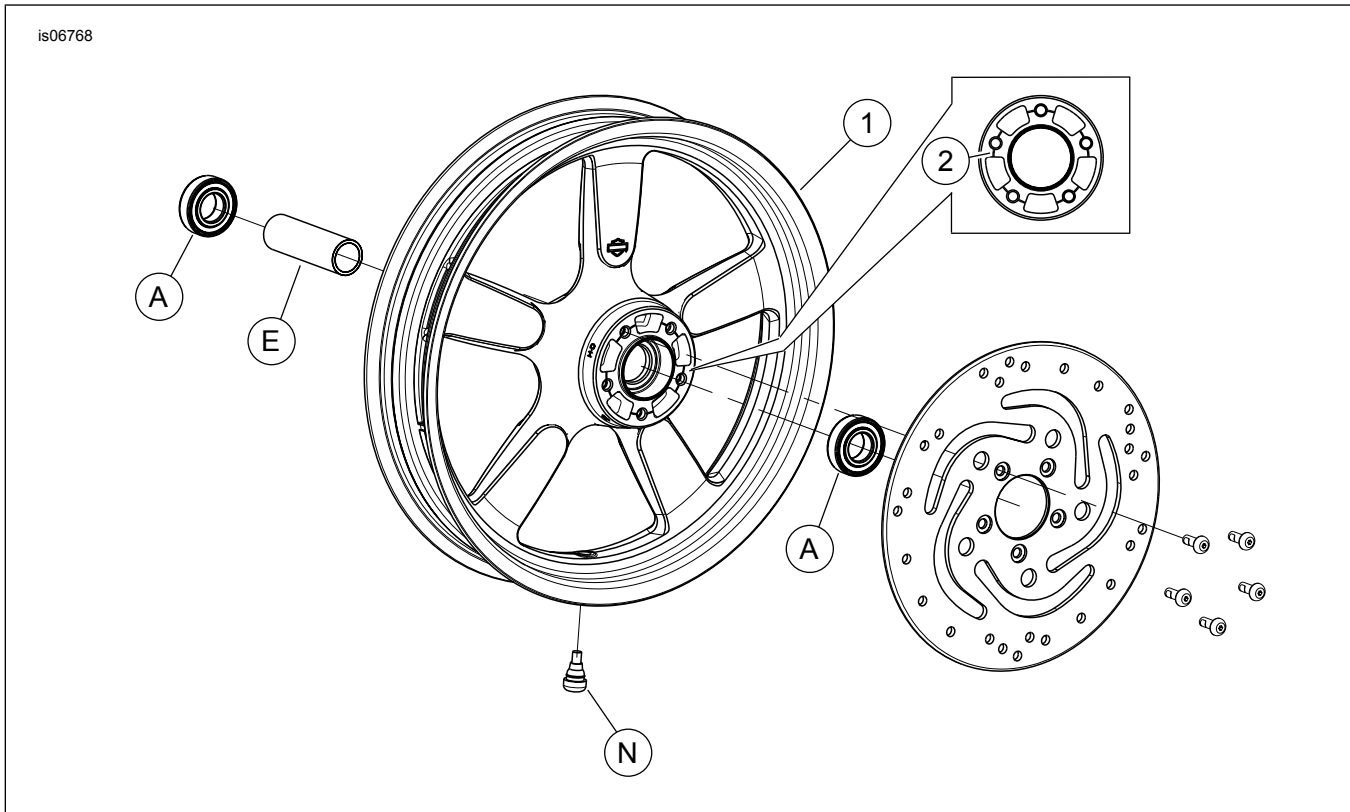
| 25-mm-Lager Radeinbausatz, VORDERRAD (42400008) | | TEIL (Benutzte Menge und Beschreibung) | | | | | | | | |
|--|------------------------------|--|---|---|---|----------|-----------|---|---|--|
| Einstellung: | Reifengröße | A | C | D | E | K | I | M | N | |
| Modelle XG500/XG750 ab 2015 | 17 x 2,5 in | 2 | 1 | 0 | 0 | 0 | 1 | 0 | 0 | |
| XL1200X-Modelle ab 2010; XL1200C-Modelle ab 2011 | 16 x 3,0 in | 2 | 0 | 0 | 1 | 0 | * | * | * | |
| XL-Modelle ab 2008 (außer XL1200X-Modelle und XL883L-Modelle ab 2011) | 19 x 2,5 Zoll | 2 | 1 | 0 | 0 | 1 | * | * | * | |
| XL-Modelle ab 2008 (außer XL1200X-Modelle und XL883L-Modelle ab 2011) | 21 x 2,15 Zoll | 2 | 1 | 0 | 0 | 1 | * | * | * | |
| FXSB-Modelle ab 2013 (ohne ABS) | 21 x 3,5 Zoll | 2 | 0 | 1 | 0 | 0 | * | * | * | |
| Einbausätze sind für zahlreiche verschiedene Radausführungen und Passungen geeignet. Wenden Sie sich an einen Harley-Davidson-Händler, um zu überprüfen, ob Rad und Einbausätze für das vorgesehene Motorrad geeignet und zugelassen sind. BEMERKUNGEN: * Siehe <i>HINWEIS</i> vor den Ventileinbausritten unter EINBAU, um zu ermitteln, welcher Ventilschaft für den vorliegenden Satz benutzt werden soll. Den (die) anderen Ventilschaft (Ventilschäfte) entsorgen. ** Die Lagerscheibe wird unter dem Primärlager eingebaut. | A | Lager, normal (2) | | | | | 9276A | | | |
| | C | Achshülse | | | | | 43906-08 | | | |
| | D | Achshülse | | | | | 43300200 | | | |
| | E | Achshülse | | | | | 11888 | | | |
| | K | Lagerscheibe** | | | | | 43315-07 | | | |
| | I | Ventilschaft, kurz | | | | | 43157-83A | | | |
| | M | Ventilschaft, lang | | | | | 43206-01 | | | |
| N | Ventilschaft zum Durchziehen | | | | | 40999-87 | | | | |

Tabelle 4. 25-mm-Lager ABS-Radeinbausatz, VORDERRAD (42400009A)

| 25-mm-Lager ABS-Radeinbausatz, VORDERRAD (42400009A) | | TEIL (Benutzte Menge und Beschreibung) | | | | | | | | |
|---|------------------------------|--|---|---|---|----------|-----------|---|---|---|
| Einstellung: | Reifengröße | A | B | C | D | E | K | I | M | N |
| FXSB-Modelle ab 2013 mit ABS | 21 x 3,5 Zoll | 1 | 1 | 0 | 1 | 0 | 0 | 1 | 0 | 0 |
| XL1200X- und XL1200C-Modelle ab 2014 mit ABS | 16 x 3,0 in | 1 | 1 | 0 | 0 | 1 | 0 | * | * | * |
| XL-Modelle ab 2014 (außer XL1200C, XL1200X und XL883L) mit ABS | 19 x 2,5 Zoll | 1 | 1 | 1 | 0 | 0 | 1 | * | * | 0 |
| XL-Modelle ab 2014 (außer XL1200C, XL1200X und XL883L) mit ABS | 21 x 2,15 Zoll | 1 | 1 | 1 | 0 | 0 | 1 | * | * | 0 |
| XG500- und XG750-Modelle ab 2017 mit ABS | 17 x 2,5 in | 1 | 1 | 1 | 0 | 0 | 0 | * | * | * |
| Einbausätze sind für zahlreiche verschiedene Radausführungen und Passungen geeignet. Wenden Sie sich an einen Harley-Davidson-Händler, um zu überprüfen, ob Rad und Einbausätze für das vorgesehene Motorrad geeignet und zugelassen sind. BEMERKUNGEN: * Siehe <i>HINWEIS</i> vor den Ventileinbausritten unter EINBAU, um zu ermitteln, welcher Ventilschaft für den vorliegenden Satz benutzt werden soll. Den (die) anderen Ventilschaft (Ventilschäfte) entsorgen. ** Die rote Seite des Lagers muss in Richtung Rad eingebaut werden. Das ABS-Lager ist das Primärlager. *** Die Lagerscheibe wird unter dem Primärlager eingebaut. | A | Lager, normal | | | | | 9276A | | | |
| | B | Lager, ABS** | | | | | 9252 | | | |
| | C | Achshülse | | | | | 43906-08 | | | |
| | D | Achshülse | | | | | 43300200 | | | |
| | E | Achshülse | | | | | 11888 | | | |
| | K | Lagerscheibe*** | | | | | 43315-07 | | | |
| | I | Ventilschaft, kurz | | | | | 43157-83A | | | |
| M | Ventilschaft, lang | | | | | 43206-01 | | | | |
| N | Ventilschaft zum Durchziehen | | | | | 40999-87 | | | | |