



CLIP-ONS VOOR XL-MODELLEN

ALGEMEEN

Deze set vereist montage door de dealer

▲ WAARSCHUWING

De veiligheid van de bestuurder is afhankelijk van het correct installeren van deze set. Montage door de dealer is vereist. Een onjuiste of onvolledige montage kan de werking van de motorfiets nadelig beïnvloeden, waardoor men de controle over de motorfiets kan verliezen, wat ernstig of dodelijk letsel tot gevolg kan hebben. (02504a)

Setnummer

55800646, 55800647, 55800668

Modellen

Voor modelgerelateerde informatie raadpleegt u de P&A-detailhandelcatalogus of het gedeelte 'Parts and Accessories' (Onderdelen en accessoires) op www.harley-davidson.com (alleen Engelstalig).

Vereisten voor montage

De **afzonderlijke aanschaf** van aanvullende onderdelen of accessoires is nodig voor de juiste montage van deze stuursset op uw model motorfiets. Raadpleeg de meest recente Harley-Davidson-catalogus met Genuine Motor Accessories en Genuine Motor Parts voor een lijst met vereiste onderdelen of accessoires voor uw model motorfiets. Voor de 883N en 1200X moeten borgmoeren (2) en onderleggingen (2) worden aangeschaft. Raadpleeg tabel 2.

Bepaalde modellen vereisen een richtingaanwijzerverplaatsingsset. Raadpleeg Tabel 1.

▲ WAARSCHUWING

Vervang de remleidingpakkingen. Het opnieuw gebruiken van oorspronkelijke pakkingen kan ertoe leiden dat de remmen niet meer functioneren, waardoor u de controle over de motorfiets kunt verliezen met ernstig of dodelijk letsel tot gevolg. (00318a)

Tabel 1. Clip-on-richtingaanwijzerverplaatsingsset

Model(len)	Onderdeelnummer
883N-modellen van 2014 en later	68643-09
1200X-modellen van 2014-2015	67800452
1200X-modellen van 2016 en later	67800557

Bij motorfietsen waarbij de linker handgreep is **vastgelijmd**, moet een nieuwe handgreep worden gemonteerd, die afzonderlijk verkrijgbaar is. Raadpleeg de onderdelencatalogus voor de vervangende standaard handgrepen.

Vraag een Harley-Davidson-dealer naar de diverse handgrepen die in de catalogus met Genuine Motor Accessoires worden aangegeven.

Setinhoud

Raadpleeg Afbeelding 7 en Tabel 3.

VERWIJDEREN

▲ WAARSCHUWING

Om te voorkomen dat de motorfiets per ongeluk start, met ernstig of dodelijk letsel tot gevolg, moet eerst de hoofdzekering worden verwijderd. (00251b)

1. Raadpleeg de servicehandleiding. Verwijder de hoofdzekering.
2. Raadpleeg de servicehandleiding. Verwijder het standaard (OE) stuur, de stuurschakelaars, de koppeling- en gas-/stationairkabels en de voorste remleidingen. **Bij 1200CX-modellen:** hergebruik de standaard kabels en remleidingen.
3. **Alle modellen behalve 1200CX:** raadpleeg de servicehandleiding. Verwijder de snelheidsmeter en de snelheidsmeterbehuizing.

MONTAGE

1. Raadpleeg Afbeelding 1. Draai de klembouten van de voorvorksteel los (1).
2. Draai de klembouten van de bovenste steun los (2).
3. Verwijder de balhoofdbout (3).
4. Draai de schroeven van de bovenste steun los (2).
5. Verwijder de bovenste balhoofdplaat (4).



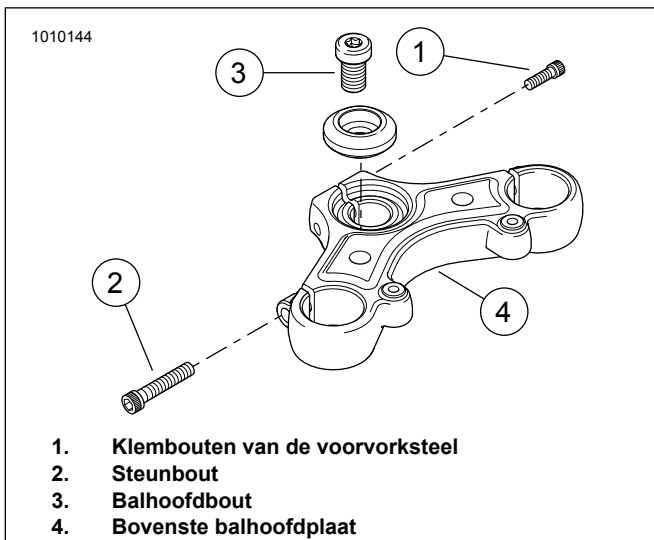

Afbeelding 1. Bovenste balhoofdplaat

6. Raadpleeg Afbeelding 2. Schuif de clip-on (1) over de vorkpoot. Het Harley-Davidson-logo (2) moet met de bovenkant omhoog naar buiten zijn gericht.
7. De middelste indexmarkering (3) moet op één lijn liggen met de indicator op de klem.
8. Haal nu nog niet aan.
9. Schuif de andere clip-on op de andere vorkpoot.
10. Raadpleeg Afbeelding 1. Monteer de bovenste balhoofdplaat.
11. Installeer de balhoofdbout (3). Draai voorlopig handvast.
12. Installeer de klembouten (2). Draai voorlopig handvast.
13. Raadpleeg Afbeelding 3. Schuif de clip-on's op de vorkpotten tot ze de onderkant van de bovenste balhoofdplaat raken.

⚠ WAARSCHUWING

Controleer of het stuur soepel en zonder beperkingen kan bewegen. Eventuele beperkingen kunnen ervoor zorgen dat u de controle over de motorfiets verliest, waardoor ernstig of dodelijk letsel kan ontstaan. (00371a)

- Zorg ervoor dat de gas-/stationairkabels niet te strak worden getrokken als het stuur geheel naar links of rechts wordt gedraaid.
14. Plaats het clip-on-stuur in de gewenste positie.
 15. Zorg ervoor dat draden, koppelingskabels, gas-/stationairkabels en remleidingen niet te strak worden getrokken als het stuur geheel naar de linker of rechter vorkaanslagen wordt gedraaid.
 16. Zorg ervoor dat er voldoende ruimte is tussen het stuur en de brandstoftank wanneer het stuur naar de linker- of rechterstuuranslagen gedraaid worden.

17. Haal de schroef (3) aan tot:
Koppel: 33,9–40,6 N·m (25–30 ft-lbs) *Bolkopschroef*

18. Haal de schroeven (4) aan tot:
Koppel: 12,2–13,5 N·m (108–120 in-lbs) *Bolkopschroef*
OPMERKING

Zorg er bij de routing en vastzetting van de bedrading voor dat de draden niet bij een van de stuuranslagen strak trekken.

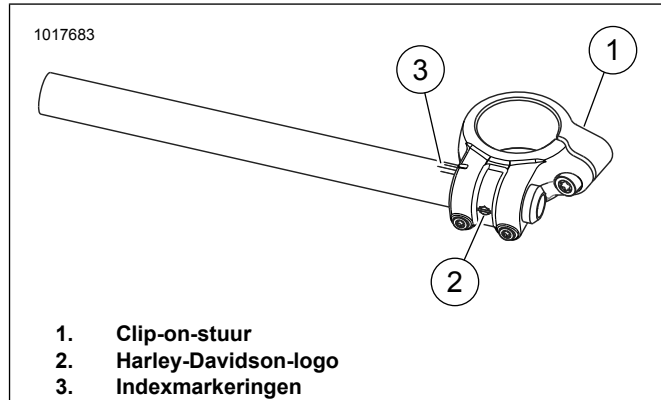

Afbeelding 2. Clip-on-stuur, (rechterzijde afgebeeld)

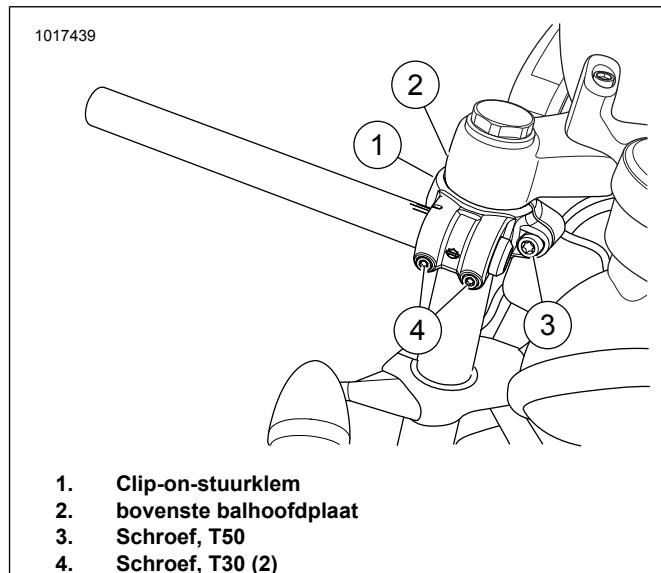

Afbeelding 3. Clip-on-stuur monteren

19. Raadpleeg de servicehandleiding. Monteer de linker en rechter stuurgreepschakelaars.
20. Monteer de handgrepen. Volg de instructies uit de betreffende set.
21. Monteer de handspiegels. Volg de instructies uit de betreffende set.
22. Raadpleeg de servicehandleiding. Volg de zelf-terugdraai-procedure.
23. **Sommige modellen:** Monteer de verplaatsingsset voor de voorste richtingaanwijzers. Raadpleeg Tabel 1. Installeer volgens de instructies in die set.

24. **Alle modellen behalve 1200X:** installeer de snelheidsmeter in de nieuwe snelheidsmeterbehuizing en installeer deze op de motorfiets volgens de instructies in die set.

⚠ WAARSCHUWING

De veiligheid van de rijder is afhankelijk van de correcte installatie van deze set. Montage door de dealer is vereist bij voertuigen met ABS-remmen. Voor de juiste installatie van deze set is het gebruik van speciale gereedschappen, die alleen via een Harley-Davidson-dealer verkrijgbaar zijn vereist. Een remsysteem waaraan niet het juiste onderhoud is uitgevoerd, kan de remwerking negatief beïnvloeden, met mogelijk ernstig of dodelijk letsel tot gevolg. (00578b)

⚠ WAARSCHUWING

Contact met DOT 4-remvloeistof kan ernstige problemen met de gezondheid veroorzaken. Het niet dragen van geschikte huid- en oogbescherming kan ernstig of dodelijk letsel tot gevolg hebben.

- Bij inademing: Blijf kalm, zorg voor frisse lucht, roep medische hulp in.
- Bij aanraking met de huid: Verontreinigde kleding uittrekken. Spoel direct de huid af met veel water voor 15-20 minuten. Roep medische hulp in indien irritatie optreedt.
- Bij aanraking met de ogen: Spoel de aangedane ogen voor tenminste 15 minuten uit onder stromend water met de oogleden opgehouden. Roep medische hulp in indien irritatie optreedt.
- Indien ingeslikt: Spoel de mond en drink overvloedig water. Geen braken opwekken. Contact Gif Controle. Roep onmiddellijk medische hulp in.
- Zie de veiligheidsvoorschriften (SDS) voor meer informatie op sds.harley-davidson.com

(00240e)

MEDEDELING

DOT 4-remvloeistof beschadigt gelakte frameoppervlakken waarmee het in contact komt. Wees altijd voorzichtig en bescherm oppervlakken tegen gemorste vloeistof wanneer aan de remmen wordt gewerkt. Het niet opvolgen van deze instructie kan cosmetische schade tot gevolg hebben. (00239c)

⚠ WAARSCHUWING

Vervang de remleidingpakkingen. Het opnieuw gebruiken van oorspronkelijke pakkingen kan ertoe leiden dat de remmen niet meer functioneren, waardoor u de controle over de motorfiets kunt verliezen met ernstig of dodelijk letsel tot gevolg. (00318a)

1. **Modellen met ABS:** De remleiding aan de hoofdremcilinder moet worden verwijderd en opnieuw worden gemonteerd, zodat de gebogen fitting naar buiten is gericht.

- a. Raadpleeg Afbeelding 4 en Afbeelding 5. Let erop dat de remleidingfitting (3) naar binnen is gericht. Verwijder de banjobout (1). Bewaar voor hergebruik. Verwijder de afdichtringen (2). Gooi de afdichtringen weg. Maak de remleiding aan het inlaatspruitstuk onder de onderste balhoofdplaat los.
- b. Draai de remleiding zodat de fitting naar buiten is gericht. Installeer nieuwe afdichtringen (onderdeelnr. 41756-08). Bevestig de remleiding met de banjobout die eerder werd verwijderd. Aanhalen tot Koppel: 19–24 N·m (14–18 ft-lbs) *Bolkopschroef*.
- c. Raadpleeg de servicehandleiding voor de remontluchtingsprocedures.

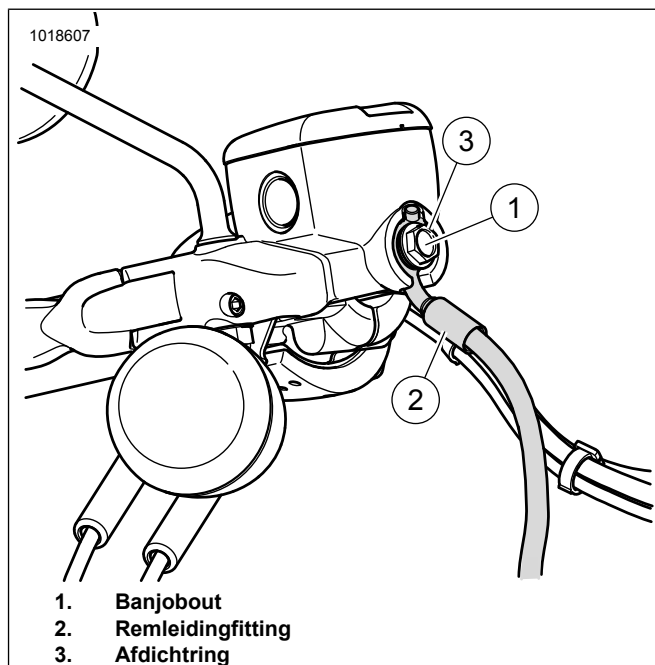

Afbeelding 4. Remleidingfitting, banjobout en afdichtring

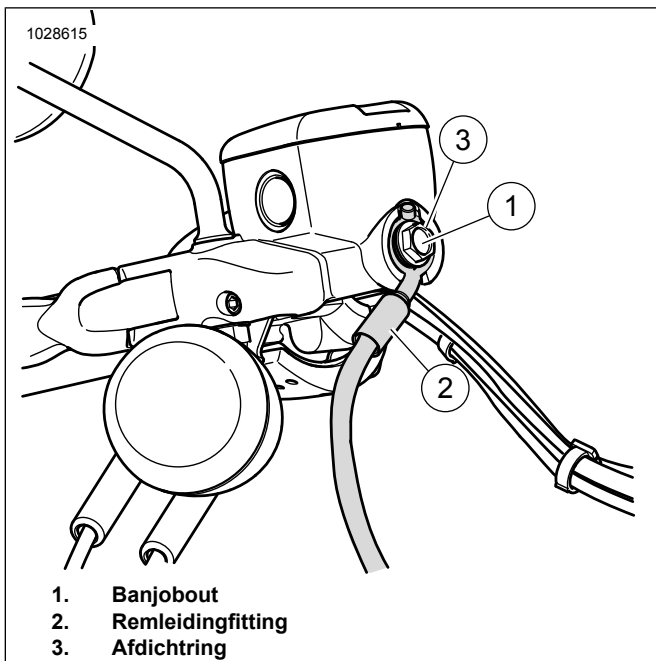

1. Banjobout
2. Remleidingfitting
3. Afdichtring

Afbeelding 5. Remleidingfitting, banjobout en afdichting

2. **1200 CX-modellen:** Hergebruik de standaard (OE) kabels en leidingen. Gebruik dezelfde routing als de standaard (OE) kabels.

OPMERKING

Zorg er bij de montage van het clip-on-stuur voor dat er voldoende ruimte is tussen het stuur en de brandstoftank.

3. Installeer de **nieuwe** koppelingskabels, gas-/stationairekabels en voorremleidingen. Volg de instructies uit de betreffende set.
4. Raadpleeg Afbeelding 6. Het clip-on-stuur kan indien gewenst lichtjes worden gedraaid.
5. Let op de uitlijning van de clip-on-indexmarkering(en) (2) met de indicator op de klem (3).
6. Draai de schroeven (4) los.
7. Draai het clip-on-stuur en de stuurschakelaars.
8. Haal de schroeven (4) aan tot:
Koppel: 12,2–13,5 N·m (108–120 in-lbs) *Bolkopschroef*

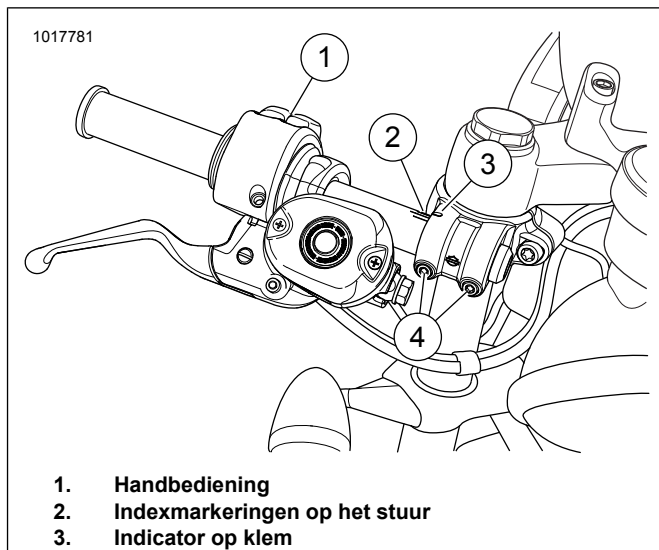

1. Handbediening
2. Indexmarkeringen op het stuur
3. Indicator op klem

Afbeelding 6. Clip-on-stuur, geïnstalleerd met stuurschakelaars

9. **Voor modellen 1200X en 883N:** Gooi de standaard spiegelbevestigingsmoeren weg.
10. Raadpleeg Tabel 2. Gebruik de apart aangeschafte borgmoer 7725 (2) en borgring 7155 (3) om de spiegel op de motorfiets te monteren.
11. Raadpleeg de servicehandleiding voor het aanhaalmoment.

Tabel 2. Aangekochte onderdelen

Set	Item	Beschrijving (aantal)	Onderdeelnummer
1200X (afzonderlijk aan te schaffen)	2	Borgmoer (2)	7725
	3	Borgring (2)	7155

VEILIGHEIDSCONTROLE

1. Controleer of het contactslot in de stand OFF staat.
2. Plaats de hoofdzekering. Raadpleeg de servicehandleiding.

▲ WAARSCHUWING

Controleer of alle lampen en schakelaars goed werken voordat u de motorfiets gebruikt. Indien de bestuurder slecht zichtbaar is, kan dit ernstig of dodelijk letsel tot gevolg hebben. (00316a)

3. Zet het contactslot in de stand IGNITION (ontsteking), maar start de motor niet. Controleer of alle schakelaars en lichten goed werken.

▲ WAARSCHUWING

Controleer, voordat u de motor start, of de gashendel automatisch terugkeert naar de stationaire stand wanneer deze wordt losgelaten. Een gashendel die voorkomt dat de motor automatisch naar de stationaire stand terugkeert, kan ertoe leiden dat u de controle over de motorfiets verliest, waardoor ernstig of dodelijk letsel kan ontstaan. (00390a)

SERVICEONDERDELEN

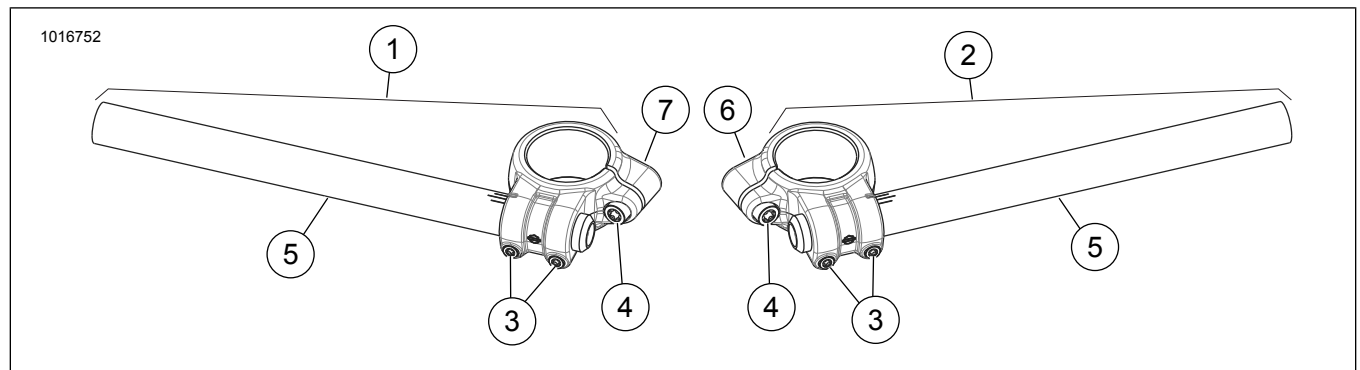

Afbeelding 7. Serviceonderdelen: Clip-on-stuur voor XL-modellen

Tabel 3. Serviceonderdelen

Set	Item	Beschrijving (aantal)	Onderdeelnummer
55800646	1	Clip-on-stuur, 55MM, linkerzijde	55800654
	2	Clip-on-stuur, 55MM, rechterzijde	55800655
	3	Schroef, T30 (4)	94314-91T
	4	Schroef, T50 (2)	94354-91T
	5	Clip-on-stuur (2)	Niet Afzonderlijk Verkrijgbaar
	6	Clip-on-klem, 55MM, linkerzijde	Niet Afzonderlijk Verkrijgbaar
	7	Clip-on-klem, 55MM, rechterzijde	Niet Afzonderlijk Verkrijgbaar
55800647	1	Clip-on-stuur, 39MM, linkerzijde	55800657
	2	Clip-on-stuur, 39MM, rechterzijde	55800656
	3	Schroef, T30 (4)	94314-91T
	4	Schroef, T50 (2)	94354-91T
	5	Clip-on-stuur (2)	Niet Afzonderlijk Verkrijgbaar
	6	Clip-on-klem, 39MM, linkerzijde	Niet Afzonderlijk Verkrijgbaar
	7	Clip-on-klem, 39MM, rechterzijde	Niet Afzonderlijk Verkrijgbaar
55800668	1	Clip-on-stuur, 49MM, linkerzijde	55800666
	2	Clip-on-stuur, 49MM, rechterzijde	55800664
	3	Schroef, T30 (4)	94314-91T
	4	Schroef, T50 (2)	94354-91T
	5	Clip-on-stuur (2)	Niet Afzonderlijk Verkrijgbaar
	6	Clip-on-klem, 49MM, linkerzijde	Niet Afzonderlijk Verkrijgbaar
	7	Clip-on-klem, 49MM, rechterzijde	Niet afzonderlijk verkrijgbaar

1048955

XL883N
XL1200X

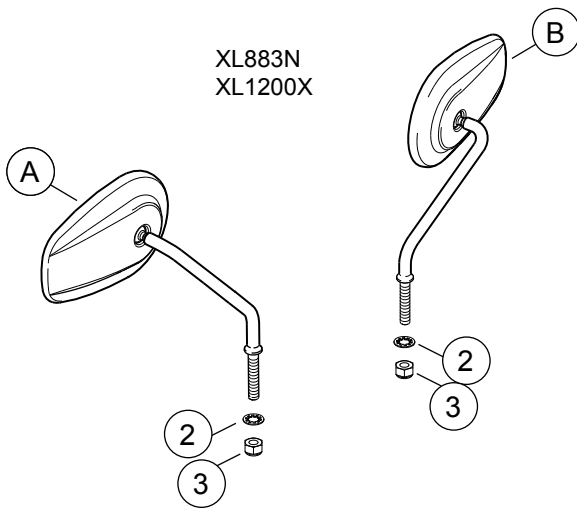

- 2. Borgring (2)
- 3. Borgmoer (2)
- A. Spiegel, rechts
- B. Spiegel, links

Afbeelding 8. Spiegel bovenste vork