



ISTRUZIONI

J06458

2017-02-27



CLIP-ON PER I MODELLI XL

GENERALE

Questo kit richiede l'installazione presso un concessionario

▲ AVVERTENZA

La sicurezza del pilota dipende dall'installazione corretta dei componenti di questo kit. È richiesta l'installazione ad opera del concessionario. Una lunghezza non corretta o incompleta della tubazione può compromettere le prestazioni della motocicletta e questo può provocare la perdita di controllo del veicolo, con conseguenti lesioni gravi o mortali. (02504a)

Numero kit

55800646, 55800647, 55800668

Modelli

Per informazioni sugli abbinamenti dei modelli, vedere il catalogo di vendita al dettaglio delle parti e accessori o la sezione Parts and Accessories (Parti e accessori) sul sito web www.harley-davidson.com (solo in inglese).

Requisiti di installazione

Acquistare separatamente parti o accessori supplementari per la corretta installazione del kit manubrio sul proprio modello di motocicletta. Consultare l'ultimo catalogo degli accessori e dei ricambi Harley-Davidson Genuine Motor Accessories and Genuine Motor Parts per una lista delle parti o accessori necessari per la propria motocicletta. Per i modelli 883N e 1200X: acquistare dadi di bloccaggio (2) e rondelle (2). Fare riferimento alla tabella 2.

Alcuni modelli richiedono il kit di riposizionamento degli indicatori di direzione. Fare riferimento a Tabella 1.

▲ AVVERTENZA

Sostituire le guarnizioni della tubazione del freno. Un successivo utilizzo delle guarnizioni originali può causare guasti al freno e perdita di controllo del veicolo, con pericolo di incidenti gravi o mortali. (00318a)

Tabella 1. Kit di riposizionamento degli indicatori di direzione Clip-on

| Modelli | Numero codice |
|-----------------------|---------------|
| 2014-successivi 883N | 68643-09 |
| 2014-2015 1200X | 67800452 |
| 2016-successivi 1200X | 67800557 |

Sulle motociclette dotate di una manopola sinistra **incollata**, occorre una nuova manopola (venduta separatamente). Consultare il Catalogo ricambi per le manopole sostitutive di serie.

Rivolgersi a un concessionario Harley-Davidson per conoscere le manopole Genuine Motor Accessory disponibili.

Contenuto del kit

Vedere Figura 7 e Tabella 3.

RIMOZIONE

▲ AVVERTENZA

Per prevenire l'avviamento indesiderato del veicolo e conseguenti lesioni gravi o mortali, estrarre il fusibile principale prima di procedere. (00251b)

1. Vedere il manuale di manutenzione. Rr il fusibile principale.
2. Vedere il manuale di manutenzione. Rimuovere il manubrio originale (OE), i comandi manuali, i cavi della frizione e del comando del gas/del minimo e le tubazioni del freno anteriore. **Modelli 1200CX:** riutilizzare cavi e tubazioni del freno originali.
3. **Tutti i modelli tranne 1200CX:** vedere il manuale di manutenzione. Rimuovere il tachimetro e la relativa scatola.

INSTALLAZIONE

1. Vedere Figura 1. Allentare le viti di arresto (1) sul perno dello sterzo.
2. Allentare le viti di fissaggio superiori (2) della piastra.
3. Rimuovere il bullone del perno dello sterzo (3).
4. Allentare le viti della staffa superiori (2).
5. Rimuovere la piastra superiore della forcella (4).





Figura 1. Piastra superiore della forcella

6. Vedere Figura 2. Far scorrere il gruppo clip-on (1) sulla canna della forcella. Il logo Harley-Davidson (2) deve essere presente sul lato destro rivolto verso l'esterno.
7. Il contrassegno centrale (3) deve allinearsi all'indicatore sulla fascetta.
8. Non serrare ora.
9. Ripetere l'operazione facendo scorrere l'altro clip-on sull'altra canna della forcella.
10. Vedere Figura 1. Posizionare la staffa della forcella superiore.
11. Installare il bullone del perno dello sterzo (3). Stringere manualmente.
12. Installare le viti di fissaggio della staffa (2). Stringere manualmente.
13. Vedere Figura 3. Far scorrere i gruppi clip-on fino alle canne della forcella finché non toccano la parte inferiore della piastra superiore della forcella.

⚠ AVVERTENZA

Verificare che lo sterzo sia perfettamente manovrabile e privo di interferenze. Le interferenze con lo sterzo possono provocare la perdita di controllo del veicolo, con conseguenti lesioni gravi o mortali. (00371a)

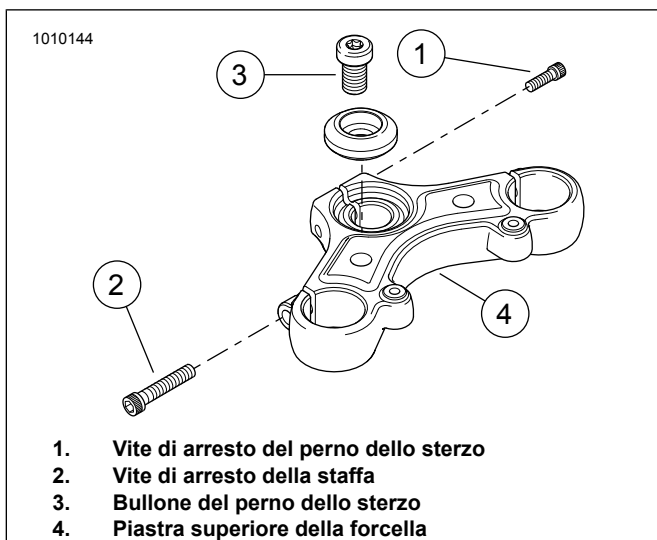
- Verificare che i cavi del comando del gas/del minimo non si tendano quando il manubrio viene ruotato fino al fine corsa di destra o di sinistra della forcella.
14. Collocare i manubri clip-on nella posizione desiderata.
 15. Verificare che fili, cavi della frizione, cavi del comando del gas/del minimo e tubazioni del freno non si tendano quando il manubrio viene ruotato fino al fine corsa di destra e sinistra della forcella.

16. Verificare che ci sia spazio sufficiente tra il manubrio e il serbatoio del combustibile quando il manubrio è girato a fine corsa a destra o a sinistra.

17. Serrare la vite (3) a:

Coppia: 33,9–40,6 N·m (25–30 ft-lbs) *Vite a testa*

18. Serrare le viti (4) a:

Coppia: 12,2–13,5 N·m (108–120 in-lbs) *Vite a testa*

NOTA

Quando si inseriscono e si fissano i fili di comando, assicurarsi che i fili non risultino tesi quando il manubrio è a fine corsa da un lato o dall'altro.



Figura 2. Manubrio Clip-on, (illustrato il lato destro)



Figura 3. Installazione del manubrio Clip-on

19. Vedere il manuale di manutenzione. Installare i comandi di sinistra e di destra.

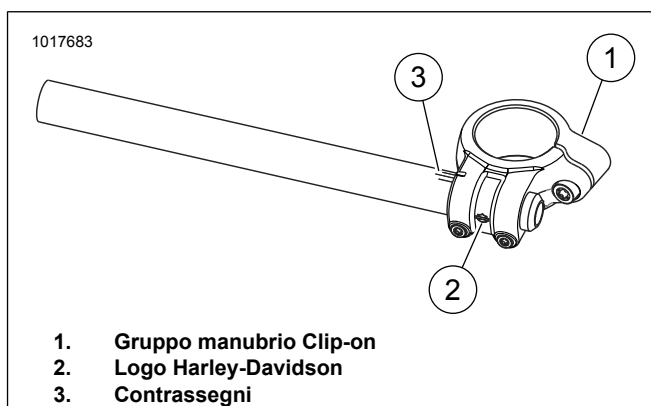
20. Installare le manopole. Seguire le istruzioni allegate a quel kit.

21. Installare gli specchietti manuali. Seguire le istruzioni allegate a quel kit.

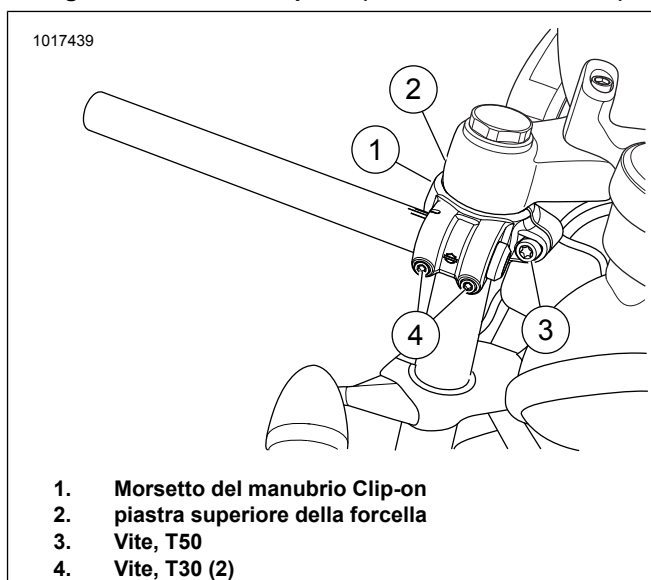
22. Vedere il manuale di manutenzione. Seguire la procedura dell'inclinazione.

23. **Alcuni modelli:** Installare il kit di riposizionamento degli indicatori di direzione. Vedere Tabella 1. Vedere le istruzioni di quel kit per l'installazione.

24. **Tutti i modelli tranne 1200X:** inserire il tachimetro nel nuovo alloggiamento e installarlo sulla motocicletta secondo le istruzioni fornite nel kit.

▲ AVVERTENZA

La sicurezza del pilota dipende dalla corretta installazione di questo kit. Per i veicoli dotati di freni con ABS, eseguire l'installazione presso un concessionario. L'installazione corretta di questo kit richiede l'uso di attrezzi speciali, disponibili solo presso i concessionari Harley-Davidson. Una cattiva manutenzione dell'impianto dei freni può comprometterne le prestazioni, con pericolo di lesioni gravi o mortali. (00578b)

▲ AVVERTENZA

Contatto con DOT 4 Brake Fluid può avere effetti gravi per la salute. Il mancato uso di una protezione adeguata per la pelle e gli occhi potrebbe causare lesioni gravi o mortali.

- Se inalato: mantenere la calma, portare il soggetto all'aria aperta, consultare un medico.
- Se è stato a contatto con la pelle: Togliere gli indumenti contaminati. Sciacquare la pelle immediatamente con molta acqua per 15-20 minuti. In caso di irritazione, rivolgersi ad un medico.
- Se è stato a contatto con gli occhi: Lavare per almeno 15 minuti sotto acqua corrente tenendo le palpebre ben aperte. In caso di irritazione, rivolgersi ad un medico.
- Se ingerito: Sciacquare la bocca e bere molta acqua. Non provocare il vomito. Contattare il Centro antiveleni. È necessario rivolgersi immediatamente ad un medico.
- Per ulteriori dettagli vedere il foglio di sicurezza (SDS) disponibile su sds.harley-davidson.com

(00240e)

NOTA

Dot 4 Brake Fluid danneggerà le superfici verniciate e il pannello della scocca con cui viene in contatto. Procedere sempre con cautela e proteggere le superfici dai versamenti ogni volta che si lavora sui freni. L'inosservanza di queste precauzioni può causare danni estetici alla motocicletta. (00239c)

▲ AVVERTENZA

Sostituire le guarnizioni della tubazione del freno. Un successivo utilizzo delle guarnizioni originali può causare guasti al freno e perdita di controllo del veicolo, con pericolo di incidenti gravi o mortali. (00318a)

1. **Modelli dotati di ABS:** Rimuovere la tubazione del freno in corrispondenza della pompa del freno e reinstallarla affinché il raccordo curvato sia rivolto verso l'esterno.

a. Vedere Figura 4 e Figura 5. Notare che il raccordo della tubazione del freno (3) è rivolto verso l'interno. Rimuovere il bullone passante (1). Conservare per il riutilizzo. Eliminare le rondelle di tenuta (2). Eliminare le rondelle di tenuta. Allentare la tubazione del freno in corrispondenza del collettore sotto la piastra inferiore della forcella.

b. Ruotare la tubazione del freno affinché il raccordo sia rivolto verso l'esterno. Installare le nuove rondelle di tenuta (numero codice 41756-08). Fissare la tubazione del freno con il bullone passante rimosso in precedenza. Serrare

Coppia: 19–24 N·m (14–18 ft·lbs) *Vite a testa.*

c. Per la procedura di spurgo del freno, vedere il manuale di manutenzione.



Figura 4. Raccordo tubazione del freno, bullone passante e guarnizione sigillante



Figura 5. Raccordo tubazione del freno, bullone passante e guarnizione sigillante

2. **Modelli 1200 CX:** riutilizzare cavi e tubazioni (OE) originali. Usare la stessa disposizione come quella dei cavi (OE) in giacenza.

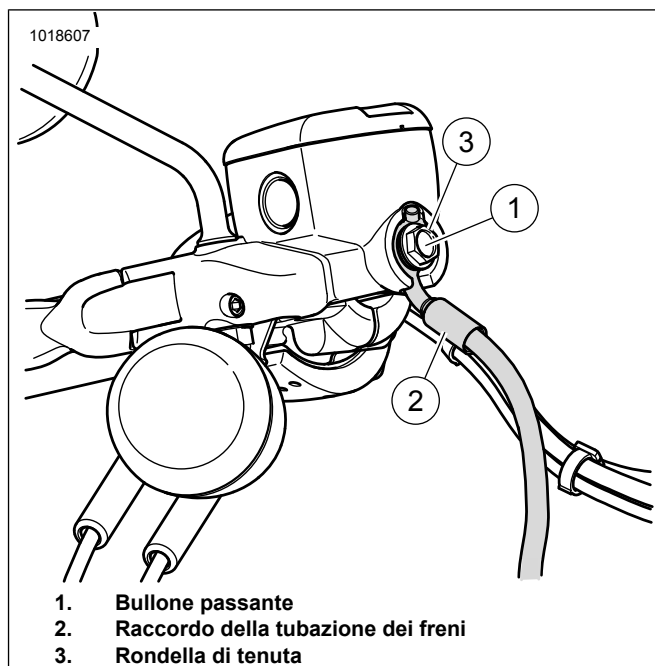
NOTA

Quando si installano i manubri Clip-on, assicurarsi che ci sia spazio sufficiente tra il manubrio e il serbatoio del combustibile.

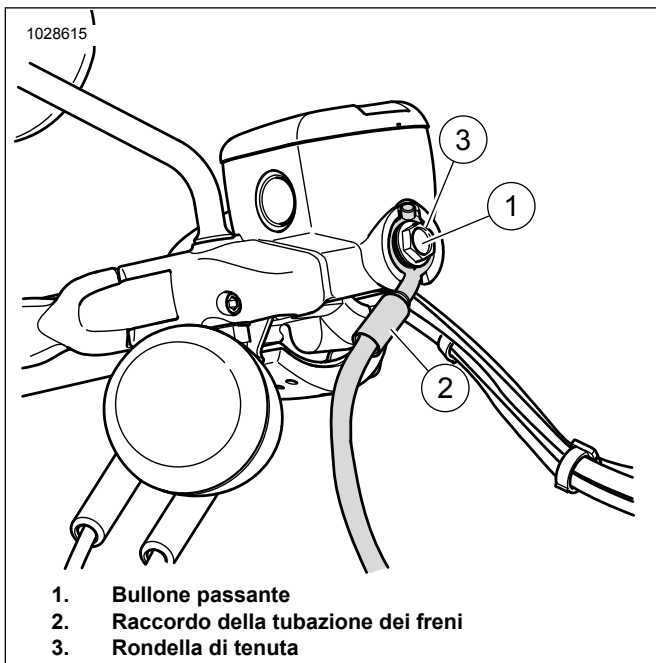
3. Installare i **nuovi** cavi della frizione, i cavi del comando del gas/del minimo e la tubazione del freno anteriore. Seguire i Fogli di istruzioni inclusi in quei kit.
4. Vedere Figura 6. I manubri Clip-on possono essere ruotati leggermente, se lo si desidera.
5. Notare l'allineamento dei contrassegni clip-on (2) con l'indicatore sul morsetto (3).
6. Allentare le viti (4).
7. Ruotare i manubri Clip-on e i comandi manuali.
8. Serrare le viti (4) a:
Coppia: 12,2–13,5 N·m (108–120 **in-lbs**) *Vite a testa*



Figura 6. Manubrio Clip-on, installato con comandi manuali

9. **Modelli 1200X e 883N:** smaltire i dadi di montaggio degli specchietti OE.
10. Vedere Tabella 2. Utilizzare dadi di bloccaggio 7725 (2) acquistati separatamente e rondelle di bloccaggio 7155 (3) per installare gli specchietti sulla motocicletta.
11. Vedere il manuale di manutenzione per le coppie.

Tabella 2. Parti acquistate

| Kit | Articolo | Descrizione (quantità) | Numero codice |
|--------------------------------------|----------|---------------------------|---------------|
| 1200X (richiede l'acquisto separato) | 2 | Dado bloccante (2) | 7725 |
| | 3 | Rondella di sicurezza (2) | 7155 |

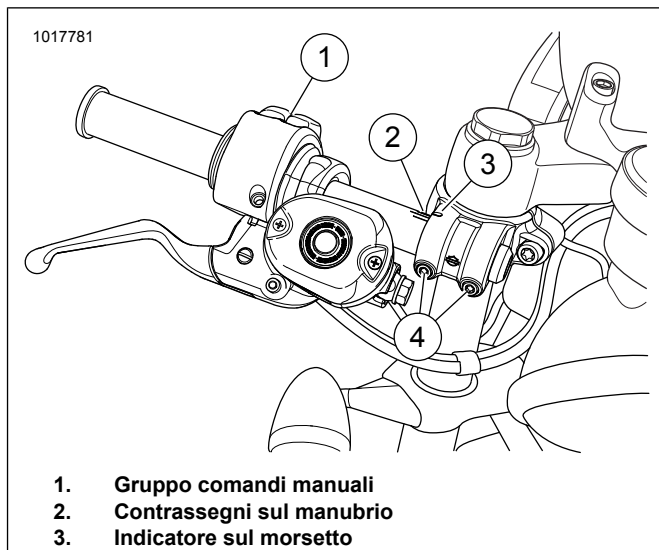
CONTROLLO DI SICUREZZA

1. Controllare che il commutatore di accensione sia su OFF (spento).
2. Installare il fusibile principale. Vedere il manuale di manutenzione.

▲ AVVERTENZA

Prima di mettersi alla guida della motocicletta, verificare il corretto funzionamento di interruttori e luci. Una scarsa visibilità può causare lesioni gravi o mortali. (00316a)

3. Portare il commutatore di accensione su ACCENSIONE senza avviare il motore. Verificare il corretto funzionamento di spie e interruttori.

▲ AVVERTENZA

Prima di avviare il motore, verificare che il comando del gas torni automaticamente con uno scatto nella posizione del minimo quando viene rilasciato. In caso contrario, potrebbe verificarsi una perdita del controllo del veicolo con pericolo di lesioni gravi o mortali. (00390a)

PARTI DI RICAMBIO



Figura 7. Parti di ricambio: Manubri clip-on per i modelli XL

Tabella 3. Parti di ricambio

| Kit | Articolo | Descrizione (quantità) | Numero codice |
|----------|----------|-----------------------------------------------|---------------------------------|
| 55800646 | 1 | Gruppo manubrio Clip-on, 55 mm, lato sinistro | 55800654 |
| | 2 | Gruppo manubrio Clip-on, 55 mm, lato destro | 55800655 |
| | 3 | Vite, T30 (4) | 94314-91T |
| | 4 | Vite, T50 (2) | 94354-91T |
| | 5 | Manubrio Clip-on (2) | Parte non venduta separatamente |
| | 6 | Morsetto Clip-on, 55 mm, lato sinistro | Parte non venduta separatamente |
| | 7 | Morsetto Clip-on, 55 mm, lato destro | Parte non venduta separatamente |
| 55800647 | 1 | Gruppo manubrio Clip-on, 39 mm, lato sinistro | 55800657 |
| | 2 | Gruppo manubrio Clip-on, 39 mm, lato destro | 55800656 |
| | 3 | Vite, T30 (4) | 94314-91T |
| | 4 | Vite, T50 (2) | 94354-91T |
| | 5 | Manubrio Clip-on (2) | Parte non venduta separatamente |
| | 6 | Morsetto Clip-on, 39 mm, lato sinistro | Parte non venduta separatamente |
| | 7 | Morsetto Clip-on, 39 mm, lato destro | Parte non venduta separatamente |
| 55800668 | 1 | Gruppo manubrio Clip-on, 49 mm, lato sinistro | 55800666 |
| | 2 | Gruppo manubrio Clip-on, 49 mm, lato destro | 55800664 |
| | 3 | Vite, T30 (4) | 94314-91T |
| | 4 | Vite, T50 (2) | 94354-91T |
| | 5 | Manubrio Clip-on (2) | Parte non venduta separatamente |
| | 6 | Morsetto Clip-on, 49 mm, lato sinistro | Parte non venduta separatamente |
| | 7 | Morsetto Clip-on, 49 mm, lato destro | Parte non venduta separatamente |

1048955

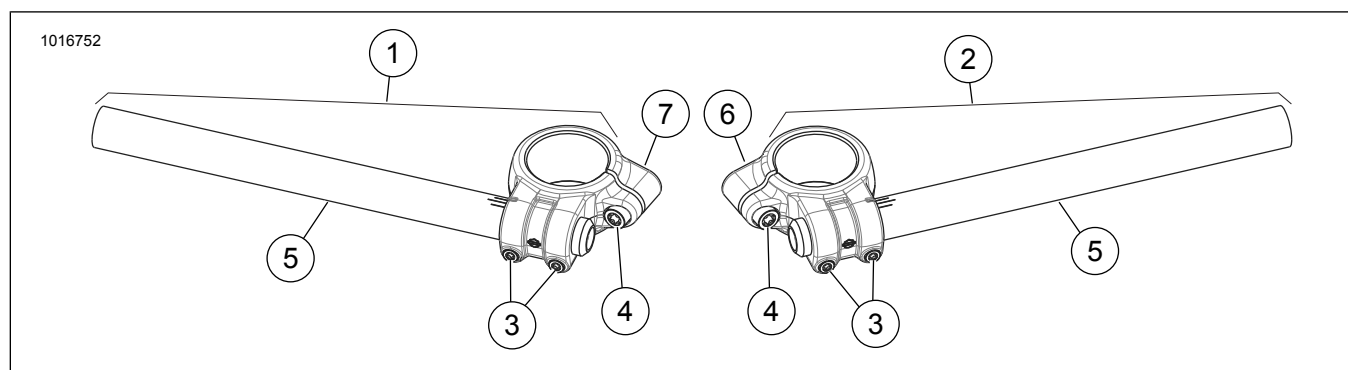
XL883N
XL1200X

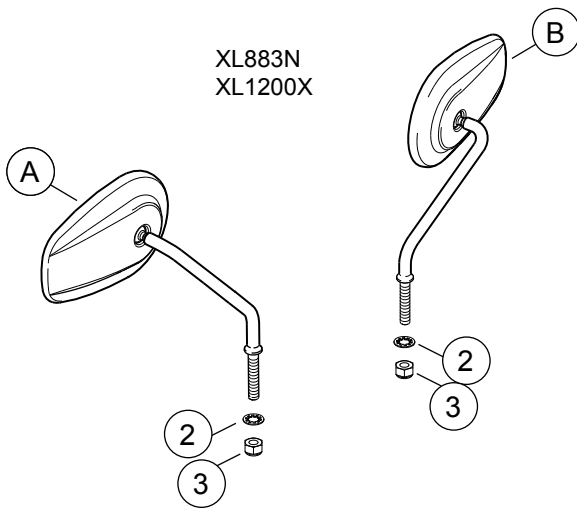

- 2. Rondella di sicurezza (2)
- 3. Dado bloccante (2)
- A. Gruppo dello specchietto, destro
- B. Gruppo dello specchietto, sinistro

Figura 8. Gruppo dello specchietto della forcella superiore