



KIT DE ESPEJOS PARA EL EXTREMO DE LA BARRA

GENERALIDADES

Números del kit

56000133, 56000134

Modelos

Para obtener información sobre la adaptación a los diferentes modelos, vea el catálogo de venta al detalle de P&A (piezas y accesorios) o la sección Piezas y accesorios en www.harley-davidson.com (inglés solamente).

Contenido del kit

Vea Figura 2 y Tabla 1.

Piezas adicionales necesarias

Este kit está diseñado para usarse junto con un kit de empuñaduras para el extremo de la barra (número de pieza 56100199 o 56100202).

En esta hoja de instrucciones se hace referencia a la información del Manual de servicio. Para esta instalación, se requiere el Manual de servicio de la motocicleta de este año o modelo. Se encuentra uno disponible en un concesionario harley-davidson

INSTALACIÓN

⚠ ADVERTENCIA

La seguridad del motociclista y del pasajero dependen de la instalación correcta de este kit. Use los procedimientos correspondientes en el Manual de servicio. Si el procedimiento no está dentro de sus capacidades o no tiene las herramientas correctas, pida a un concesionario Harley-Davidson que realice la instalación. La instalación incorrecta de este kit podría causar la muerte o lesiones graves. (00333b)

NOTA

No se puede instalar este kit en vehículos que tienen control electrónico del acelerador (ETC).

1. Instale el kit de empuñaduras adecuado para el extremo de la barra.

2. **NOTA**

Vea Figura 1. Algunos manillares pueden usarse tanto para el cable del acelerador como para el control electrónico del acelerador (ETC). Se pueden identificar las barras del ETC por tener recortes en el extremo derecho.

Vea Figura 2. Arme los componentes:

- Manillar de 22 mm:** Arme los componentes (3). Añada un espaciador (número de pieza 12400134) del kit de empuñadura para el extremo de la barra (número de pieza 56100202) si arma el conjunto del extremo derecho.
- FXDF:** Arme los componentes (4, 5). Añada una manga (6) si arma el conjunto del extremo derecho.
- Manillar de 2,54 cm (1 pulg.) y 3,17 cm (1-1/4 pulg.) sin recorte del ETC:** Arme los componentes (4, 5).
- Manillar de 2,54 cm (1 pulg.) y 3,17 cm (1-1/4 pulg.) con recorte del ETC:** Arme los componentes (4, 5). Añada una manga (7) si arma el conjunto del extremo derecho.

- Instale el conjunto del espejo en el extremo del manillar.
 - Ajuste el poste del espejo al elemento vertical.
- Apriete el tornillo (A).
 - Llegue hasta la abertura (B) en el enchufe con una llave hexagonal de 4 mm.
 - Manillar de 22 mm:** Apriete a:
Par de ajuste: 8,1 N·m (72 in-lbs)
 - Manillar de 2,54 cm (1 pulg.) y 3,17 cm (1-1/4 pulg.) con recorte del ETC:** Ensamble la tuerca (8) en la abrazadera grande (4). Ajuste a:
Par de ajuste: 5,4 N·m (48 in-lbs)

⚠ ADVERTENCIA

Antes de encender el motor asegúrese de que, al soltarlo, el control del acelerador regrese a la posición de la marcha al ralentí. Un control del acelerador que no permite que el motor regrese automáticamente a la marcha al ralentí puede ocasionar la pérdida de control, lo que puede ser la causa de muerte o de lesiones graves. (00390a)

- Verifique que la empuñadura derecha/manga del acelerador gire y regrese libremente y que no se atasque en el manillar o en la caja de interruptores.
- Si el acelerador se atasca:
 - Afloje los tornillos de la caja de interruptores.



- b. Deslice un poco la caja de interruptores hacia adentro para proporcionar la separación mínima entre la empuñadura y la tapa del extremo.

7. Apriete los tornillos de la caja de interruptores:

- a. Street:
Par de ajuste: 0,9–1,0 N·m (8–9 in-lbs)
- b. Todos, salvo los Street:
Par de ajuste: 4,0–5,1 N·m (35–45 in-lbs)



Figura 1. Recortes del ETC

PIEZAS DE SERVICIO

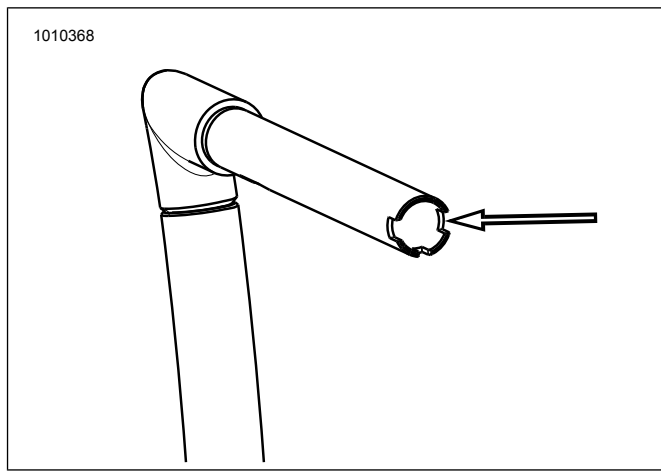
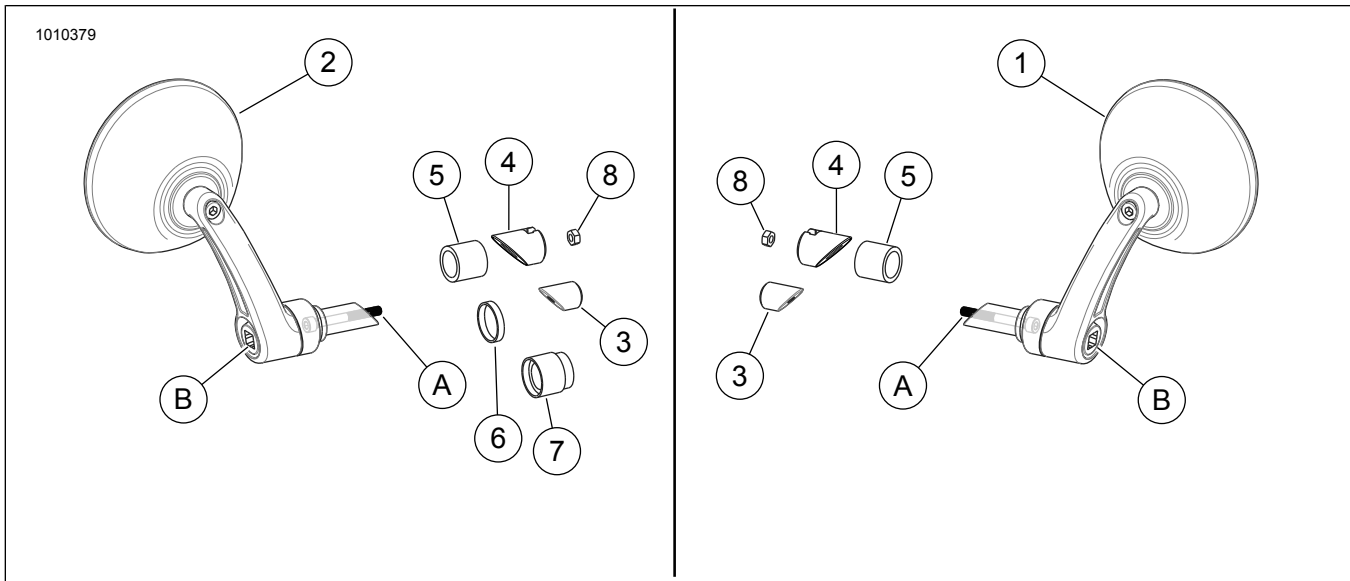

Figura 2. Piezas de servicio: Kits de espejos para el extremo de la barra

Tabla 1. Tabla de piezas de servicio

Artículo	Descripción (cantidad)	Número de pieza	
		Kit de espejo izquierdo	Kit de espejo derecho
1	Espejo izquierdo	No se vende por separado	No se vende por separado
2	Espejo derecho	No se vende por separado	No se vende por separado
3	Abrazadera, pequeña	No se vende por separado	No se vende por separado
4	Abrazadera, grande	No se vende por separado	No se vende por separado
5	Espaciador	No se vende por separado	No se vende por separado
6	Espaciador, pequeño	-	No se vende por separado
7	Espaciador	-	No se vende por separado
8	Tuerca, M5	No se vende por separado	No se vende por separado
Piezas que se mencionan en el texto			
A	Tornillo	-	-
B	Abertura en el enchufe	-	-