



ISTRUZIONI

J05806

2016-11-09



PORTAPACCHI TOUR-PAK RIMOVIBILE PER SELLA MONOPOSTO

GENERALE

Numero kit

53000225

Modelli

Per informazioni sugli abbinamenti dei modelli, vedere il catalogo di vendita al dettaglio parti e accessori o la sezione Parts and Accessories (Parti e accessori) del sito Web www.harley-davidson.com (solo in inglese).

Requisiti di installazione

Per la corretta installazione di questo kit è necessario l'acquisto e l'installazione del kit di ancoraggio (N. codice 52300131).

Per la corretta installazione del kit per portabagagli rimovibile Tour-Pak® sul presente modello di motocicletta, potrebbe rendersi necessario l'**acquisto separato** di parti o accessori supplementari. Consultare il catalogo di vendita al dettaglio delle parti e accessori o la sezione Parts and Accessories (Parti e accessori) sul sito web www.harley-davidson.com (solo in inglese) per un elenco di parti o accessori richiesti per la motocicletta.

▲ AVVERTENZA

La sicurezza del pilota e del passeggero dipende dalla corretta installazione di questo kit. Attenersi alle procedure appropriate illustrate nel manuale di manutenzione. Se non si è in grado di eseguire la procedura o non si dispone degli attrezzi adeguati, rivolgersi a un concessionario Harley-Davidson per l'installazione. Un'installazione non corretta di questo kit può causare lesioni gravi o mortali. (00333b)

NOTA

Questo foglio di istruzioni fa riferimento alle informazioni contenute nel manuale di manutenzione. Per questa installazione è richiesto l'uso del manuale di manutenzione della motocicletta di quest'anno/questo modello. È disponibile presso i concessionari Harley-Davidson.

Contenuto del kit

Vedere Figura 2 e Tabella 1.

INSTALLAZIONE

Installazione del portabagagli del Tour-Pak

1. Installare il kit dei punti di ancoraggio (N. codice 52300131) seguendo le istruzioni incluse nel **relativo** kit.
2. Vedere Figura 2. Installare il portabagagli Tour-Pak (1) sui prigionieri di montaggio (A) del Tour-Pak (D). Fissare con rondelle (3) e dadi (2).

3. I fori di montaggio del portabagagli del Tour-Pak sono scanalati. Registrare la posizione del Tour-Pak (D) sul suo portabagagli (1).
4. Serrare i dadi (2).
Coppia: 13,5 N·m (120 in-lbs) *Dado*

Installazione del portabagagli del Tour-Pak

1. Vedere Figura 2. Posizionarsi dietro la motocicletta. Collocare le tacche del portabagagli Tour-Pak anteriore, con boccole installate (4), nei punti di montaggio (B) superiori dell'ammortizzatore. Accertarsi che le tacche siano ben insediate nei punti di montaggio dell'ammortizzatore.
2. Posizionare le chiusure girevoli (6) sui punti di ancoraggio anteriori (C). Controllare che i lati del portabagagli (1) e le chiusure si adattino ai punti di ancoraggio posteriori.

NOTA

*** In presenza di interferenze sugli attacchi dell'ammortizzatore:** rimuovere l'ammortizzatore di destra. Vedere il manuale di manutenzione. Reinstallare l'ammortizzatore in posizione con asta in giù. Vedere Figura 1. Questa operazione fa sì che ci sia la distanza necessaria per l'installazione del portabagagli Tour-Pak. In caso di ulteriori problematiche di adattabilità, rivolgersi al concessionario Harley-Davidson.

3. Premere sulla parte posteriore del portabagagli. Spingere in avanti la leva della chiusura finché non si inserisce con un "clic". Se la chiusura non scatta, non forzarla. Controllare l'allineamento del portabagagli.
4. Collegare tutti i cablaggi del Tour-Pak.

NOTA

Dopo aver installato il portabagagli del Tour-Pak, assicurarsi che il Tour-Pak ed il portabagagli siano fissati saldamente. I punti di ancoraggio anteriori e posteriori devono essere completamente inseriti.



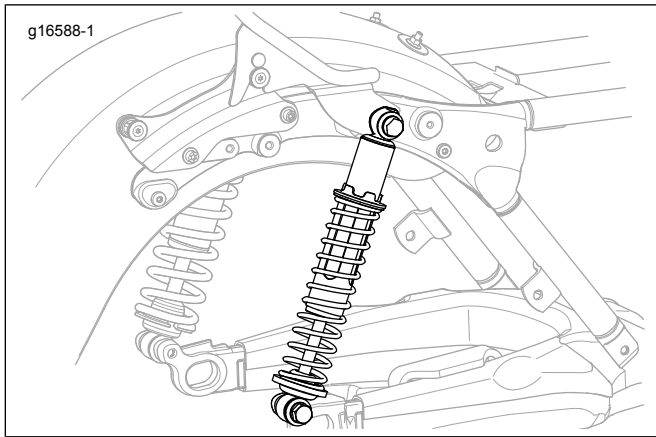

g16588-1
Figura 1. Orientamento dell'ammortizzatore con P&A Detachables

Rimozione del Tour-Pak e del portabagagli

1. Con l'accensione disinserita, scollegare gli eventuali fili o cablaggi collegati al Tour-Pak.
2. Premere il pulsante di sgancio (E) su ogni chiusura. Staccare la chiusura dal punto di ancoraggio.
3. Sollevare il retro del portabagagli del Tour-Pak.
4. Staccare il Tour-Pak e il portabagagli dagli attacchi degli ammortizzatori.

PARTI DI RICAMBIO

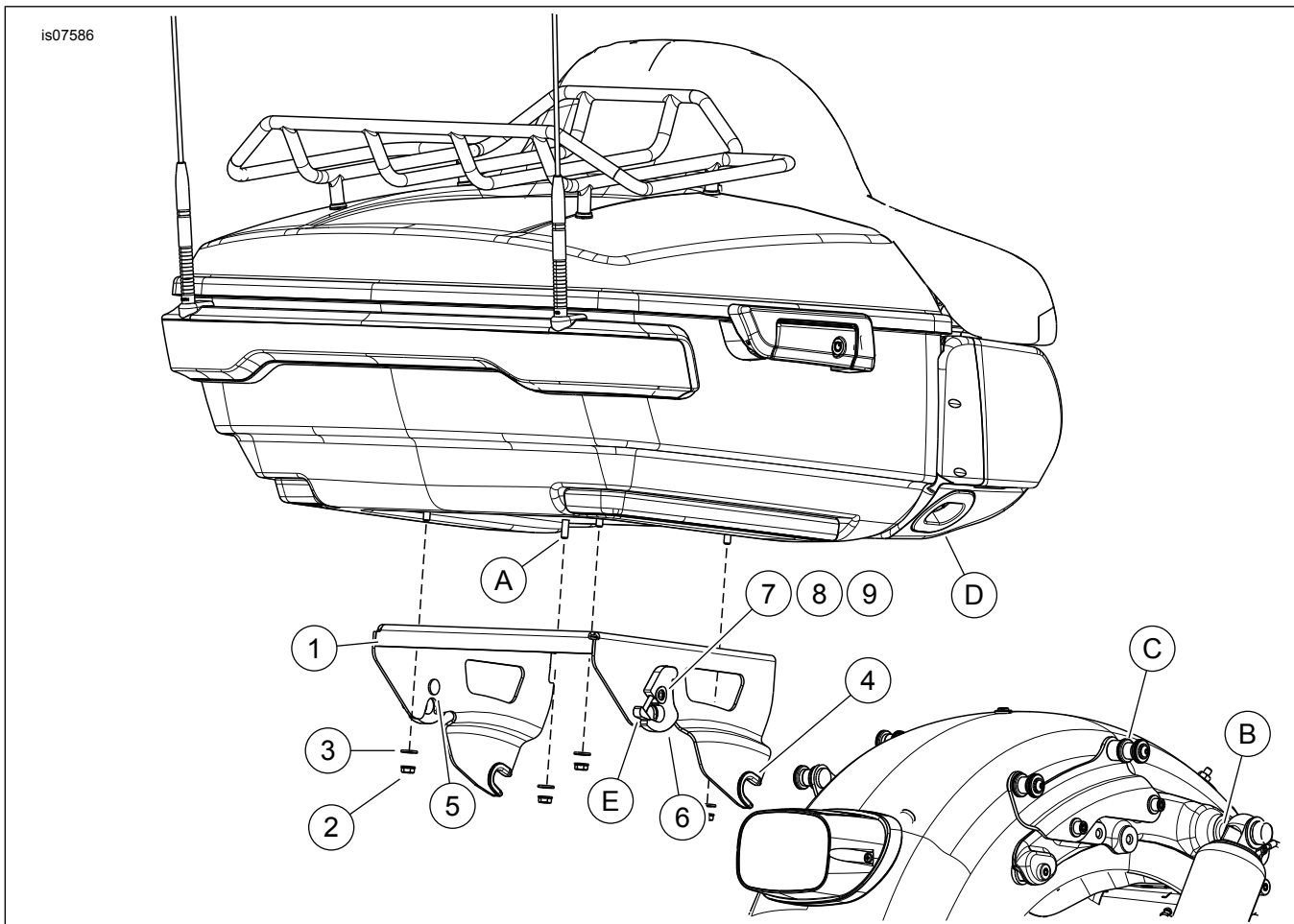

is07586
Figura 2. Parti di ricambi, portabagagli Tour-Pak per sella monoposto rimovibile

Tabella 1. Parti di ricambio

Articolo	Descrizione (quantità)	Numero codice
1	Portabagagli per sella monoposto Tour-Pak	Parte non venduta separatamente
2	Dado bloccante flangiato (4)	7716
3	Rondella (4)	6703
4	Boccola, punto di ancoraggio (2)	52682-09

Tabella 1. Parti di ricambio

Articolo	Descrizione (quantità)	Numero codice
5	Prigioniero scanalato (2)	Parte non venduta separatamente
6	Kit di chiusura rimovibile, lato destro (include gli elementi da 7 a 9)	53508-95
	Kit di chiusura rimovibile, lato sinistro (include gli elementi da 7 a 9)	53509-95
7	___ Rondella elastica	6828
8	___ Rondella piatta	6827
9	___ Vite, a testa bombata	2957
Elementi menzionati nel testo, ma non contenuti nel kit:		
A	Prigioniero di montaggio	
B	Attacco dell'ammortizzatore	
C	Punto di ancoraggio anteriore	
D	Tour-Pak	
E	Pulsante di rilascio	