



# INSTRUCCIONES

J05806

2016-11-09



## REJILLA DE MONTAJE TOUR-PAK PARA UN PASAJERO DESMONTABLE

### GENERALIDADES

#### Número de kit

53000225

#### Modelos

Para obtener información sobre la adaptación a los diferentes modelos, vea el catálogo de venta al detalle de P&A (piezas y accesorios) o la sección Piezas y accesorios en [www.harley-davidson.com](http://www.harley-davidson.com) (inglés solamente).

#### Requisitos para la instalación

La instalación correcta de este kit requiere la compra e instalación de un kit de acoplamiento (número de pieza 52300131).

Puede requerirse la **compra por separado** de otras piezas o accesorios para la instalación correcta de este kit de rejilla de Tour-Pak<sup>®</sup> desmontable en este modelo de motocicleta. Vea la lista de piezas o accesorios necesarios para este modelo en el catálogo de venta al detalle de P&A (piezas y accesorios) o en la sección Piezas y accesorios en [www.harley-davidson.com](http://www.harley-davidson.com) (inglés solamente).

#### ▲ ADVERTENCIA

**La seguridad del motociclista y del pasajero dependen de la instalación correcta de este kit. Use los procedimientos correspondientes en el Manual de servicio. Si el procedimiento no está dentro de sus capacidades o no tiene las herramientas correctas, pida a un concesionario Harley-Davidson que realice la instalación. La instalación incorrecta de este kit podría causar la muerte o lesiones graves. (00333b)**

#### NOTA

*En esta hoja de instrucciones se hace referencia a la información del Manual de servicio. Para esta instalación, se requiere el Manual de servicio de la motocicleta de este año o modelo. Disponible en un concesionario Harley-Davidson.*

#### Contenido del kit

Vea Figura 2 y Tabla 1.

### INSTALACIÓN

#### Instalación de la rejilla de Tour-Pak

1. Instale el kit de punto de acoplamiento (número de pieza 52300131) de acuerdo con las instrucciones en ese kit.

2. Vea Figura 2. Instale la rejilla de Tour-Pak (1) en los espárragos de montaje (A) del Tour-Pak (D). Asegúrela con arandelas (3) y tuercas (2).

3. Los agujeros de montaje de la rejilla del Tour-Pak son ranurados. Ajuste la posición del Tour-Pak (D) en la rejilla del Tour-Pak (1).

4. Apriete las tuercas (2).

Par de ajuste: 13,5 N·m (120 in-lbs) *Tuerca*

#### Instalación del Tour-Pak y la rejilla

1. Vea Figura 2. Párese detrás de la motocicleta. Coloque las muescas delanteras de la rejilla de Tour-Pak con bujes (4) en su lugar, sobre los soportes superiores del amortiguador (B). Asegúrese de que las muescas se asienten completamente en los soportes del amortiguador.

2. Ubique los pestillos giratorios (6) por encima de los puntos delanteros de acoplamiento (C). Verifique que los pestillos y los lados de la rejilla (1) encajen en los puntos traseros de acoplamiento.

#### NOTA

**\* Si se encuentra interferencia en los soportes del amortiguador:** Quite el amortiguador del lado derecho. Vea el manual de servicio. Vuelva a instalar el amortiguador en la posición de varilla hacia abajo. Vea Figura 1. Esto permitirá la separación necesaria para la instalación de la rejilla de Tour-Pak. Si continúan los problemas de montaje, póngase en contacto con un concesionario Harley-Davidson para obtener asistencia.

3. Empuje hacia abajo la parte trasera de la rejilla. Empuje la palanca del pestillo hacia adelante, hasta que encaje en su sitio. Si el pestillo no cierra fácilmente, no lo fuerce. Verifique la alineación de la rejilla.

4. Conecte todo el cableado y los arneses del Tour-Pak.

#### NOTA

*Después de instalar la rejilla de Tour-Pak, verifique que el Tour-Pak y la rejilla estén bien sujetos. Los puntos delanteros y traseros de acoplamiento deben estar completamente enganchados.*





Figura 1. Orientación del amortiguador con las P&A desmontables

## Extracción del Tour-Pak y la rejilla

1. Con el encendido apagado, desconecte todo el cableado y los arneses conectados al Tour-Pak.
2. Oprima el botón de liberación (E) de cada pestillo. Aleje el pestillo del punto de acoplamiento.
3. Levante la parte trasera de la rejilla del Tour-Pak.
4. Tire del Tour-Pak y de la rejilla hacia afuera de los soportes del amortiguador.

## PIEZAS DE SERVICIO

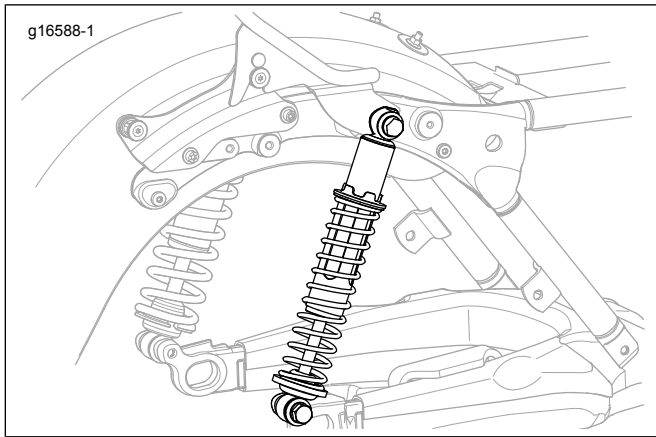

Figura 2. Piezas de servicio, rejilla de Tour-Pak desmontable individual

Tabla 1. Piezas de servicio

Artículo	Descripción (cantidad)	Número de pieza
1	Rejilla de Tour-Pak para un pasajero	No se vende por separado
2	Tuerca, bloqueo del reborde (4)	7716
3	Arandela (4)	6703
4	Buje, punto de acoplamiento (2)	52682-09

**Tabla 1. Piezas de servicio**

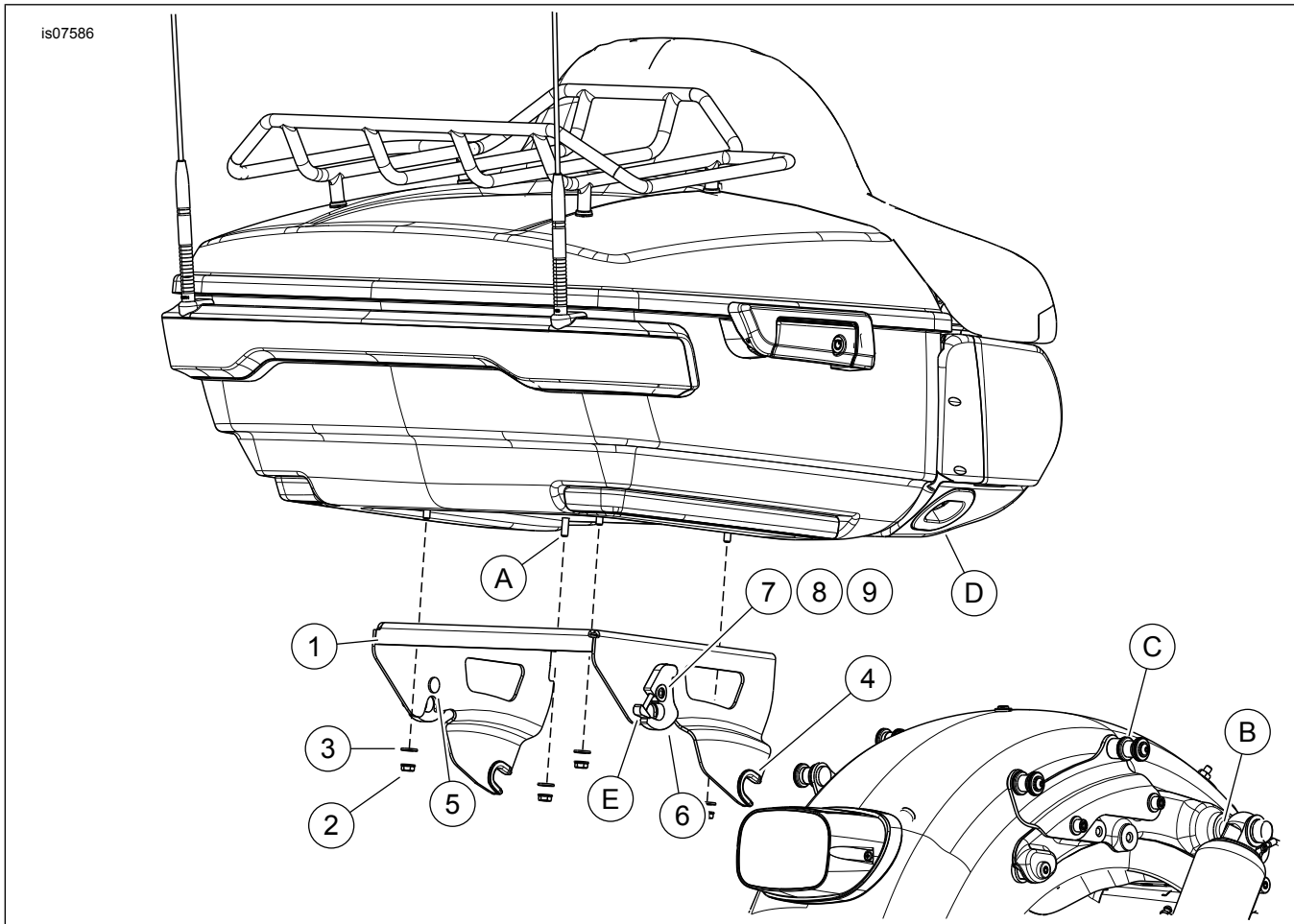
Artículo	Descripción (cantidad)	Número de pieza
5	Espárrago estriado (2)	No se vende por separado
6	Kit de pestillo desmontable, lado derecho (incluye los artículos 7 al 9)	53508-95
7	___ Arandela de presión	6828
8	___ Arandela plana	6827
9	___ Tornillo, cabeza de botón	2957
<b>Artículos mencionados en el texto, pero no incluidos en el kit:</b>		
A	Espárrago de montaje	
B	Soporte del amortiguador	
C	Punto delantero de acoplamiento	
D	Tour-Pak	
E	Botón de liberación	