



## FÜTÖTTMARKOLAT-KÉSZLETEK

### ÁLTALÁNOS TUDNIVALÓK

#### Készletszámok

56100257 , 56100267 , 56100263 , 56100260 , 56100258 ,  
56100255 , 56100253

#### Modellek

A felszereléssel kapcsolatos tájékoztatásért lásd a P&A kiskereskedelmi katalógust vagy a [www.harley-davidson.com](http://www.harley-davidson.com) Parts and Accessories (Alkatrészek és tartozékok) részét (amely kizárólag angol nyelven áll rendelkezésre).

A készletek nem kompatibilisek a belső huzalozású kormányokkal.

#### Szerelési követelmények

Kivéve, ha már fel lett szerelve:

**2017-es és későbbi Touring modellek:** külön meg kell vásárolni az elektromos csatlakozóköteget (cikksz.: 69201599).

**2014–2016-os Touring modellek:** külön meg kell vásárolni az elektromos csatlakozóköteget (cikksz.: 69200722).

**2016-os és későbbi Softail modellek:** külön meg kell vásárolni az elektromos csatlakozóköteget (cikksz.: 72673-11).

#### ▲ FIGYELEM

A motoros és az utas biztonsága a készlet megfelelő beszerelésétől függ. Alkalmazza a szervizkézikönyvben ismertetett megfelelő eljárást. Ha nem áll módjában elvégezni az eljárást, vagy ha nem rendelkezik a megfelelő szerszámokkal, akkor a beszerelést végeztesse el Harley-Davidson-márkakereskedésben. A készlet nem megfelelő módon való beszerelése súlyos, akár végzetes személyi sérülést is okozhat. (00333b)

#### MEGJEGYZÉS

Ez az útmutatólap a szervizkézikönyv információin alapul. A szereléshez az adott évjáratú járműmodell szervizkézikönyve is szükséges. Ez a Harley-Davidson-márkakereskedésben szerezhető be.

### ELEKTROMOS TÚLTERHELÉS

#### ÉRTESETÉS

Motorkerékpár töltőrendszerét túlterhelheti, ha túl sok elektromos tartozékot szerel fel. Ha az egyszerre üzemelő elektromos tartozékok több áramot fogyasztanak, mint amennyit a motorkerékpár töltőrendszere előállít, az elektromos fogyasztás lemerítheti az akkumulátort, és károsíthatja a jármű elektromos rendszerét. (00211d)

#### ▲ FIGYELEM

Elektromos tartozék felszereléskor ügyeljen arra, hogy ne lépje túl az érintett áramkört védő biztosíték vagy megszakító névleges maximális áramerősségét. A maximális áramerősség túllépése elektromos hibákhoz vezethet, ami súlyos, akár végzetes személyi sérüléssel is járhat. (00310a)

A készlet akár további **2,8 amperrel** is megterhelheti az elektromos rendszert.

#### A készlet tartalma

Mindegyik készlet egy pár fűtött markolatot és a csatlakoztató alkatrészeket tartalmazza. Lásd: Ábra 8 és Táblázat 1.

### ELŐKÉSZÜLETEK

#### ▲ FIGYELEM

A továbblépés előtt vegye ki a főbiztosítékot, hogy megelőzze a motor véletlen beindulását, ami súlyos, akár végzetes személyi sérüléshez is vezethet. (00251b)

#### MEGJEGYZÉS

- **Riasztószirénával rendelkező járművek esetén:** ha Önnél van a válaszjeladó, kapcsolja a gyújtáskapcsolót ON (Be) helyzetbe. Hatástalanítsa a riasztórendszert. **AZONNAL** távolítsa el a főbiztosítékot a szervizkézikönyv szerint.
- **Riasztószirénával NEM rendelkező járművek esetén:** a főbiztosíték eltávolításával kapcsolatban lásd a szervizkézikönyvet.

#### ▲ FIGYELEM

Az üzemanyagrendszer szervizelése során ne dohányozzon, kerülje a nyílt lángot és a szikrákat. A benzin rendkívül gyúlékony és robbanékony, és súlyos, akár végzetes személyi sérülést is okozhat. (00330a)

1. Szerelje le az üzemanyagtartályt a szervizkézikönyv alapján.

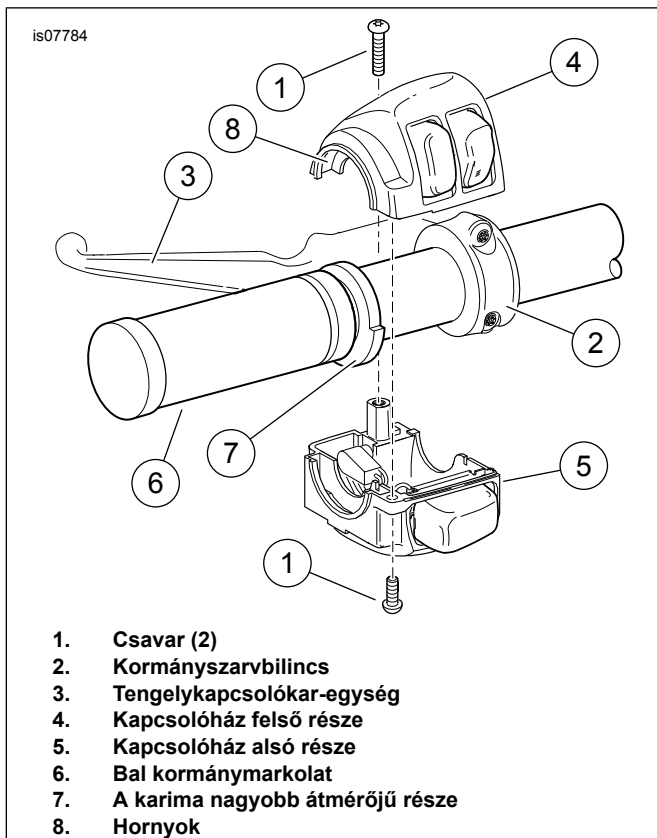

1. Csavar (2)
2. Kormányzarvbilincs
3. Tengelykapcsolókar-egység
4. Kapcsolóház felső része
5. Kapcsolóház alsó része
6. Bal kormánymarkolat
7. A karima nagyobb átmérőjű része
8. Hornyok

Ábra 1. Bal kormányzarv-kapcsolóház (2008–2013-as Touring, 2006-os és újabb Softail)

## ELTÁVOLÍTÁS

### A bal oldali kormánymarkolat eltávolítása

#### MEGJEGYZÉS

- Fedje le a festett alkatrészeket a fényezés védelme érdekében.

1. Az alábbi általános lépésekkel kapcsolatos konkrét információk tekintetében lásd a szervizkézikönyvet.
  - a. Lásd: Ábra 1 vagy Ábra 2. Lazítsa meg a két csavart (1) és a kormányzarvbilincset (2).
  - b. Tolja el a tengelykapcsolókar-egységet (3) a kapcsolóháztól.
  - c. Válassza szét a kapcsolóház két részét (4, 5).
2. „Ragasztás nélküli” markolat esetén: húzza le a markolatot a kormányzarvról. **Ragasztott markolat esetén:** vágja le óvatosan a markolatot a kormányzarvról szikével vagy éles késsel.

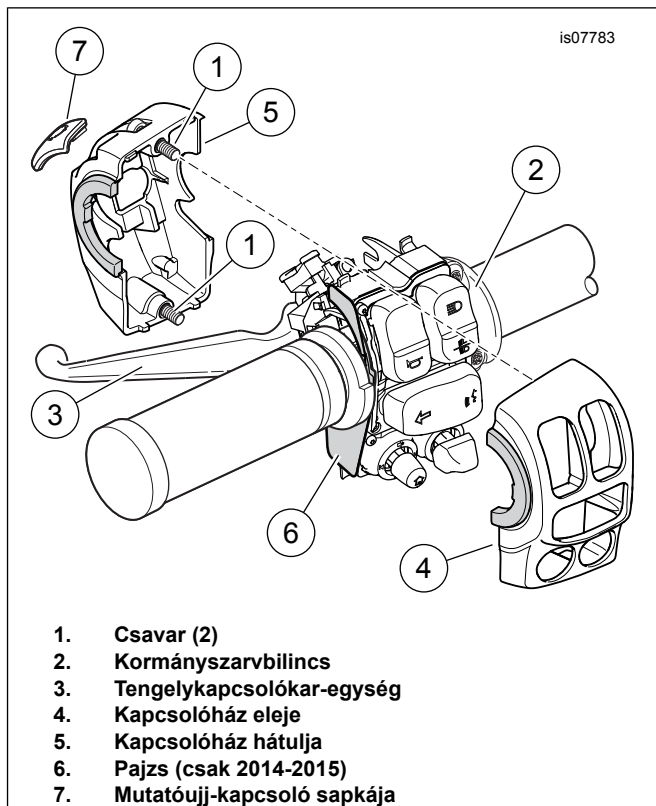

1. Csavar (2)
2. Kormányzarvbilincs
3. Tengelykapcsolókar-egység
4. Kapcsolóház eleje
5. Kapcsolóház hátulja
6. Pajzs (csak 2014-2015)
7. Mutatóujj-kapcsoló sapkája

Ábra 2. Bal kormányzarv-kapcsolóház (2014-es és újabb Touring)

### A jobb oldali kormánymarkolat eltávolítása

2008–2013-as Touring modellek:

#### ÉRTESÍTÉS

A főfékhengeregység eltávolítása vagy felszerelése előtt helyezzen egy 5/32 hüvelyk (4 mm) vastag betétet a fékkar és a karkonzol közé. A főfékhengeregységnek a betét behelyezése nélkül történő eltávolítása vagy felszerelése a gumikarmantyú és az első féklámpakapcsoló dugattyújának károsodását okozhatja. (00324a)

#### MEGJEGYZÉS

Használja egy kábelkötegelő fűzőlyukát, ha nincs kéznél kartonpapír betét. Lásd: Ábra 3.

#### Az ÖSSZES modell esetében:

1. Az alábbi általános lépésekkel kapcsolatos konkrét információk tekintetében lásd a szervizkézikönyvet.
  - a. Lazítsa meg a két csavart és a kormányzarvbilincset.
  - b. Tolja el a fékkar/főfékhenger egységet a kapcsolóháztól.
  - c. Válassza szét a kapcsolóház két részét.
  - d. **2008–2013-as Touring modellek:** távolítsa el a súrlódó papucsot, ha van.
2. **Az ÖSSZES modell esetében:** húzza le a markolatot a kormányzarvról.

## MEGJEGYZÉS

- A jobb kormányszarvon található gázmarkolatelfordítás-érzékelőnél tömítősapka is található, ami a belső elektródokat védi a szennyeződéstől és nedvességtől. A tömítősapka egyben a gázmarkolat rögzítésére is szolgál.
- Az eltávolításához húzza le a markolatot.
- A markolat eltávolítása során ellenőrizze a tömítősapka helyzetét is.

Ha a tömítősapka még a régi gázmarkolaton **belüli** tájolócsapokhoz rögzül, akkor a gázmarkolattal együtt selejtezhető.

Ha a tömítősapka még a gázmarkolatelfordítás-érzékelő végéhez rögzül:

- Lásd: Ábra 4 . Nyúljon be egy kis csavarhúzóval vagy más lapos végű eszközzel a tömítősapka egyik oldalán található lapos területre.
- A sapka alatti lábat megnyomva az kiugrik a gázmarkolatelfordítás-érzékelő végén kialakított résből. Feszítse ki a sapka egyik felét.
- Ismétlje meg az eljárást a sapka másik oldalánál.
- Távolítsa el óvatosan a sapkát és selejtezze.

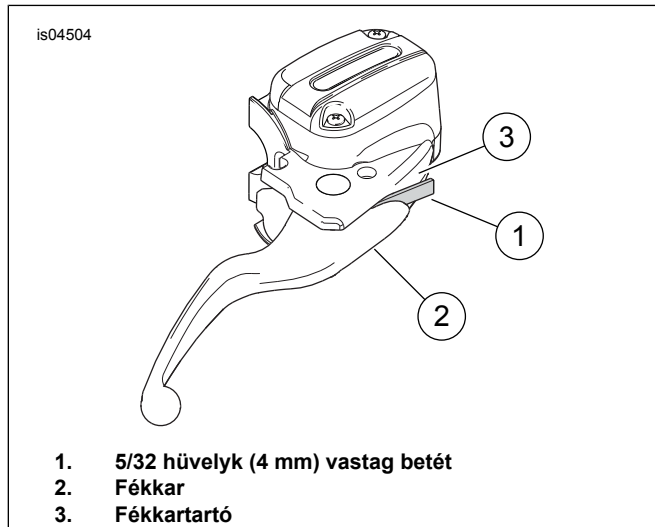

Ábra 3. A féklámpakapcsoló védelme

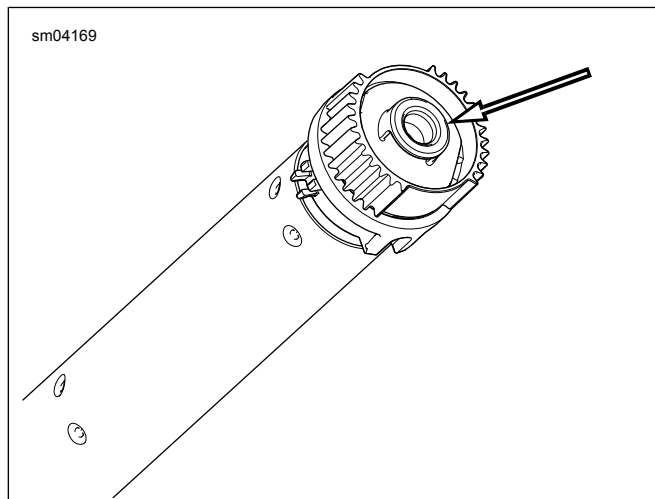

Ábra 4. A tömítősapka eltávolítása

## FELSZERELÉS

### MEGJEGYZÉS

A gázmarkolatelfordítás-érzékelőből a két szigetelt vezetéke azon a végén jön ki, ami a kormánymarkolatba nyúlik be. A vezetékek:

- fekete zsugorcsővel vannak bevonva, vagy
- kétnyílású elektromos csatlakozóval rendelkeznek.

1. Lásd a GÁZMARKOLATELFORDÍTÁS-ÉRZÉKELŐ: ELTÁVOLÍTÁS című részt a szervizkézikönyvben. Kövesse az adott járműmodellre vonatkozó utasításokat az alábbiak tekintetében:

- a. Keresse meg a gázmarkolatelfordítás-érzékelő összekötő vezetékkötegének hatpólusú csatlakozóját [204] a járművön belül. Húzza szét a csatlakozó két felét.
- b. Húzza ki finoman a gázmarkolatelfordítás-érzékelőt a kormányból annyira, hogy elérje a fekete zsugorcsővet vagy a fűtött markolat csatlakozóját.

2. Lásd: Ábra 8 . Vegye ki a bal oldali fűtött markolatot (1), a hosszú vezetékköteget (15) és a rövid vezetékköteg-toldatot (8) a készletből. Állapítsa meg, hogy a toldatra szükség van-e a szereléshez: A fekete érintkezőház túlnyúlik a kormány ellenkező végén? **Ha IGEN:** A toldatra nincs szükség, selejtezhető. Kösse le a vezetékköteget a bal kormánymarkolatról. **Ha NEM:** Kösse le a vezetékköteget a bal kormánymarkolatról. Csatlakoztassa a toldat csatlakozóházát a vezetékköteg kétirányú JAE aljzatházához. Tegye félre a bal kormánymarkolatot és a vezetékköteget vagy vezetékköteg-egységet.

- a. Ideiglenesen csatlakoztassa a vezetékköteg aljzatházát a bal oldali fűtött markolat végéről kinyúló 3 hüvelyknyi vezetéken lévő kétirányú JAE csatlakozóházra.
- b. Tartsa a markolatot és a hozzá csatlakoztatott vezetékköteget a kormányon kívül, mintha az egységet a kormányra kellene felszerelni.
- c. A vezetékköteg fekete érintkezőházának a vége túl kell, hogy nyúljon a kormány **jobb végén**.

### MEGJEGYZÉS

Ügyeljen rá, hogy **NE** vágjon el egyetlen vezetéket sem, ami a gázmarkolatelfordítás-érzékelő zöld csatlakozójához vezet. **KIZÁRÓLAG** a fekete zsugorcsővet vágja le.

3. Keresse meg a gázmarkolatelfordítás-érzékelő közepéből kijövő fekete vezetékköteget. Vágja le a zsugorcsővet vagy az elektromos csatlakozót a vezetékkötegről a lehető legközelebb a csatlakozóhoz. Vágjon le a vezetékköteg szigeteléséből egy 25,4 mm-es darabot. Csupaszítson le kb. 4 mm-t szigetelést az érzékelő két vezetékéről.

4. Vegye ki a kétpólusú aljzatházat (16) és a tűzősarualjzatházat (17) a készletből. Lásd a MULTILOCK ELEKTROMOS CSATLAKOZÓK című részt a szervizkézikönyvben. Préselje rá a sarukat az érzékelővezetékekre az utasítás szerint. Vegye elő a 2. lépésben féltett vezetékkeget. Figyelje a vezetékszíneket és a csatlakozóhely elhelyezkedését a vezetékkeget végén található fekete érintkezőházban.
  - a. Párosítsa a fehér érzékelővezeték helyét a fekete érintkezőház **fehér csíkos** fekete vezetékének helyével.
  - b. Párosítsa a fekete érzékelővezeték helyét a fekete érintkezőház **egyszínű** fekete vezetékének helyével.
  - c. Illessze a megfelelő színű vezeték csatlakozóit a kétpólusú aljzatház megfelelő helyébe.
5. Csatlakoztassa az érzékelővezetékek aljzatházat a vezetékkeget végén található fekete érintkezőházhoz.

#### MEGJEGYZÉS

A vezetékkeget kormányba való teljes behúzásához használjon sűrített levegőt vagy behúzószalagot.

6. Fűzze be a kétirányú JAE aljzatházat és a gázmarkolat-érzékelő kábelkeget a kormány jobb oldalába.
  - a. Miközben a vezetékeket a kormányba fűzi, a gázmarkolatelfordítás-érzékelő összekötő vezetékkeget végén levő csatlakozót finoman mozgatva húzza be a gázmarkolatelfordítás-érzékelőt a kormányba.
  - b. Húzza be teljesen a bal fűtött markolat vezetékkeget, majd ki a kormány bal oldali végén.
  - c. Illessze a gázmarkolatelfordítás-érzékelő tájolófüleit a kormányban kialakított hornyokba. Az egyik tájolófül és az egyik horony kisebb a többinél, hogy ne lehessen összekeverni őket.

#### MEGJEGYZÉS

- Tisztítsa le a kormányról alaposan a rajta maradt ragasztót.
  - Távolítsa el a védőgyűrűt (rajta a „REMOVE PRIOR TO ASSEMBLY” (Összeszerelés előtt eltávolítani) felirattal) az új bal markolat végétől.
7. Rögzítse a kétirányú JAE aljzatházat az új bal oldali fűtött markolathoz (1).

### 2008–2013-as Touring modellek:

1. Lásd: Ábra 1 . Illessze a bal fűtött markolatot (6) a karima alul található nagyobb átmérőjű részéhez (7). Tolja rá a markolatot teljesen a kormányra.
  - a. Illessze fel a kapcsolóház alsó részét a markolat alá. A kapcsolóház külső felé a hornyoknak (8) illeszkedniük kell a markolat végén található karimára.
  - b. Illessze fel a kapcsolóház felső részét a kormányra és a kapcsolóház alsó részére.

- c. Szerelje be a kapcsolóház alsó és felső részének csavarjait, de ne húzza meg azokat. Ellenőrizze, hogy a vezetékkeget védőcsöve a kormány alsó részén kialakított bemélyedésben fut.
- d. Illessze a tengelykapcsolókar-egységet a kapcsolóházegység belső feléhez. Illessze a kapcsolóház alsó részén található fület a tengelykapcsolókar tartójának alján kialakított nyílásba.
- e. Igazítsa össze a kormányszarvbillincsből levő furatot a tengelykapcsolókar tartójának furatával. Szerelje be az alsó csavart a lapos alátétrel együtt. Állítsa be motorosnak kényelmes helyzetbe a kapcsolóházat és a tengelykapcsolókart.
- f. Először húzza meg a kormánybillincs felső, majd alsó csavarjait.  
Nyomaték: 6,8–9 N·m (60–80 in-lbs) T-27 TORX csavar
- g. Először húzza meg a kapcsolóház alsó, majd felső csavarjait.  
Nyomaték: 4–5,4 N·m (35–45 in-lbs) T-25 TORX kapcsolóházhoz való csavarok

### 2008–2013-as Touring modellek:

1. Lásd: Ábra 5 . Keresse meg a B+ (az akkumulátorhoz tartozó pozitív) csatlakozót (1) a fő elektromos vezetékkeget az ülés alatt (piros vezeték használaton kívüli szürke csatlakozóval). Vegye le a védőburkolatot (2) a csatlakozóról.
2. Lásd: Ábra 8 . Illessze be a készletből származó adapter vezetékkeget (11) a B+ csatlakozóba.
3. Vágja le a fűtött markolat vezetékkeget piros vezetékét olyan hosszra, hogy kényelmesen elérjen az adapter vezetékkeget piros vezetékéig. A készletből származó zárt toldócsatlakozóval (4) toldja össze a két vezetékét a szervizkézikönyv alapján.

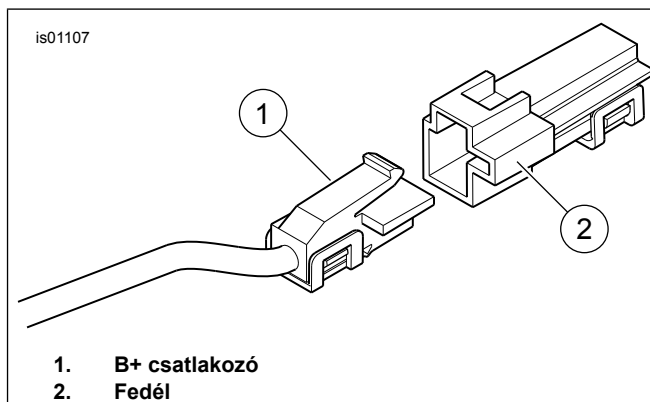

Ábra 5. B+ csatlakozó

4. Vegye ki a narancs/fehér biztosítékdoboz-adapterhuzalt (10) a készletből. Figyelje meg a kábel mindkét végén a csatlakozót (lásd: Ábra 6. A biztosítékdoboz üres helyére csak a **rugós fülek NÉLKÜLI** csatlakozó illeszthető be. Vágja le körültekintően a vezetékéről a rugós fülekkel **RENDELKEZŐ** csatlakozót, amit aztán selejtezhetsz is.

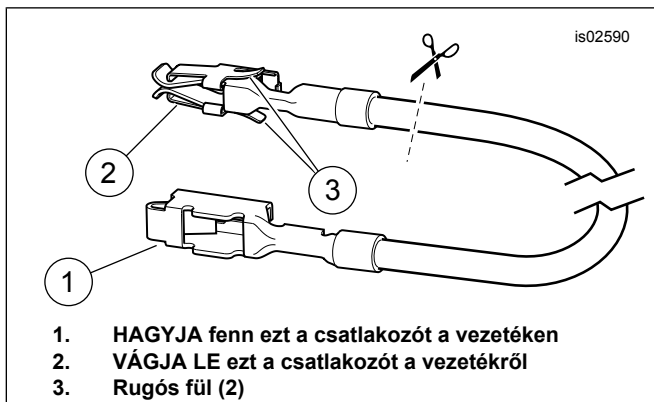

Ábra 6. Biztosítékdoboz adaptervezetéke

5. Keresse meg a biztosítékdoboz „P&A IGN” „2A MAX” feliratú helyét. Az áramkör az egyik oldalon gyújtósínes táplálást kap, de itt nincs illeszkedő vezeték vagy biztosíték. Távolítsa el a három ebben a sorban található biztosítékot, megjegyezve a helyüket.
6. Oldja le óvatosan a narancssárga műanyag másodlagos reteszt a biztosítékdobozról. Csúsztassa be ütközésig a csatlakozót a narancs/fehér adaptervezeték. A megfelelő tájolás és mélység tekintetében nézze meg az egyik közeli, gyárilag beszerelt csatlakozót. Szerelje be a másodlagos reteszt.
7. Vágja le a fűtött markolat narancs/fehér vezetékét olyan hosszra, hogy kényelmesen elérjen a 8. lépésben beszerelt narancs/fehér adaptervezetékig.

#### ▲ FIGYELEM

**Az UltraTorch UT-100 és minden egyéb hőszugárzó-berendezés használata során kövesse a gyártó előírásait. A gyártó előírásainak be nem tartása tüzet vagy robbanást okozhat, ami súlyos, akár halálos személyi sérüléshez is vezethet. (00335a)**

- Ügyeljen rá, hogy az üzemanyagrendszer elemei ne kapjanak hőt. Magas hőmérséklet hatására az üzemanyag begyullad/berobban, ami halált vagy súlyos sérülést okozhat.
  - Ügyeljen rá, hogy ne érje hő az elektromos rendszer más elemeit, csak azokat a csatlakozókat, amikre a zsugorcső kerül.
  - Ne nyúljon a szerszám csúcsának és a zsugorcsőtoldatnak a közelébe.
9. Vegye ki a készletből a **kék** színű zárt toldócsatlakozót (4). Kösse össze a fűtött markolat vezetékkötegének narancs/fehér vezetékét a narancs/fehér adaptervezetékkel a szervizkézikönyv alapján.
  10. Lásd: Ábra 8 . Az áramkör zárásához szerelje be a készletben található 2 A értékű biztosítékot (13) a biztosítékdoboz P&A IGN jelű helyére. Szerelje vissza a megfelelő helyre a 2. lépésben kiszertelt három biztosítékot.
  11. Szerelje fel a porvédő fedelet a biztosítékdobozra. Szerelje vissza a biztosítékdobozt. Szerelje be a főbiztosíték-foglalatot a szervizkézikönyv alapján.
  12. Nyissa fel a biztosítékfoglalat fedelét a fűtött markolat vezetékkötegén. Illessze be a készlet maradék 5 A értékű biztosítékát (14) a biztosítékfoglalatba. Zárja le a fedelet.

13. Ellenőrizze végig a vezetékeket kopás, dörzsölődés és becsípődési pontok szempontjából.

14. Kösse rá a gyűrűs csatlakozóval ellátott fekete vezeték bármely testelőpontra a vázon. Folytassa a **BEFEJEZÉS** szakasszal.

## 2014 utáni Touring modellek:

### Bal kezelőszervek

1. Lásd: Ábra 2 . **2014–2015-ös évjáratú modellek:** Ellenőrizze, hogy a védőlemez (6) megfelelő helyzetben van a kapcsolómodul külső oldalán.
  - a. Szerelje fel a kapcsolóház részeit (4, 5) a kapcsolómodulra. Húzza meg az elveszítethetetlen csavarokat (1), de ne teljesen.
  - b. Szerelje fel a tengelykapcsolókar-egységet (3).
  - c. Szerelje vissza a kormányzarvbilincset (2) a két korábban eltávolított csavarral, de ne húzza meg.
  - d. Húzza meg a kapcsolóház csavarjait:  
Nyomaték: 4–5 N·m (35–45 in-lbs) *Belső kulcsnyílású csavar*
  - e. Csúsztassa el jobbra a mutatóujj-kapcsoló sapkáját (7) a felszereléséhez.

### ÉRTESELTETÉS

**Ne a kapcsolóházon belül vezesse a kormánymarkolat fő vezetékkötegét. A kapcsolóházon belül vezetett vezetékek rövidzárlatba kerülhetnek, ami berendezéskárosodással járhat. (00369a)**

2. Vezesse el a fűtött markolat fő vezetékkötegét a markolat és a bal kapcsolóház között, majd a kapcsolóház alatt.
3. Lásd: Ábra 8 . Vannak furatok a kormány alján bal oldalt?
  - a. **Ha IGEN:** Szerelje be a készletben található vezeték tartó kapcsokat (12) a furatokba. Rögzítse a vezetékköteget a kapcsokhoz.
  - b. **Ha NEM:** Rögzítse kábelkötegelővel (9) a vezetékköteget a kormányhoz.

### Jobb kezelőszervek

1. Vegye ki a készletből az új fűtött gázmarkolatot (2). Nyúljon be egy kis csavarhúzóval vagy más lapos végű eszközzel a gázmarkolat teste és a zárósapka közé. Feszítse le óvatosan a zárósapkát a gázmarkolatról.

#### MEGJEGYZÉS

*A következő lépésben NE úgy húzza ki a dugaszt a gázmarkolatból, hogy a vezetékeket vagy a csatlakozó érintkezőit ragadja meg. Csak a dugasz gumifülét ragadja meg.*

2. A gázmarkolat külső végénél belül található egy kerek gumidugasz az egyik oldalán narancssárga és zöld vezetékkel, a másik oldalán pedig két csapos érintkezővel. Csőrös fogó vagy hasonló eszköz segítségével óvatosan ragadja meg a gumifület a dugasz vezeték felőli oldalánál. Húzza ki a dugaszt a markolatból a külső nyíláson át.
3. Tisztítsa meg alaposan a kormányt és a gázmarkolat belsejét minden szennyeződéstől.

#### 4. MEGJEGYZÉS

- *Ha a gázmarkolaton mintázat is található, igazítsa össze a két markolat mintázatát a gázmarkolat teljesen visszavett gáznál felvett helyzetében.*
- *Kövesse az összes lépést, hogy a gázmarkolat akadálymentesen mozogjon. Mozgassa meg a gázmarkolatot és ellenőrizze, hogy visszatér-e az alapjárat helyzetbe.*

Lásd: Ábra 2 . Csúsztassa rá az új fűtött gázmarkolatot a kormányvégre. A markolatot elforgatva ellenőrizze, hogy a belső bordák összekapcsolódtak-e a gázmarkolatelfordítás-érzékelő külső bordáival.

5. Szerelje vissza a kapcsolóházakat. Húzza meg a csavarokat, de ne teljesen.
6. Szerelje vissza a fékkaregységet, de ne húzza meg.
7. Húzza meg a kapcsolóházak csavarjait.
  - a. A markolatot befelé nyomva ellenőrizze, hogy az megfelelően a helyére került.
  - b. A kapcsolóházegységet befelé (a markolattól távolítva) eltolva szüntessen meg minden hosszirányú holtjátékot. A hosszirányú játék beállításához tolja a kapcsolóházat kifelé 1-2 mm-rel.
  - c. A kapcsolóházat a helyén tartva húzza meg a csavarjait 4,0–5,1 N·m (35–45 **in-lbs**) nyomatékkal.
  - d. Ellenőrizze, hogy a gázmarkolat kissé el tud mozdulni kifelé és befele.
  - e. Ellenőrizze, hogy a gázmarkolat akadálymentesen elfordítható és magától visszatér alaphelyzetbe.
8. Húzza meg a fékkartartó bilincs csavarjait.  
Nyomaték: 6,8–9,0 N·m (60–80 **in-lbs**)
9. Ellenőrizze újra a gázmarkolat elfordíthatóságát és hosszirányú holtjátékát.
10. A Ábra 1 és a Ábra 2 egy hasonló, csak bal oldali kapcsolóház szerelését mutatja. Szerelje fel a jobb oldali kezelőszerveket hasonló módon.

## ▲ FIGYELEM

**A motor beindítása előtt ellenőrizze, hogy a gázmarkolat visszaugrik-e alaphelyzetbe, amikor elengedi. Ha a gázmarkolat nem engedi, hogy a motor automatikusan visszatérjen alapjáratra, a motor feletti uralom elvesztéséhez vezethet, így súlyos vagy akár halálos személyi sérülést is okozhat. (00390a)**

11. Ellenőrizze, hogy a jobb markolat/gázpersely akadálymentesen elfordítható, és magától visszatér alaphelyzetbe. A markolat nem akadhat el a kormányban vagy a kapcsolóházban.

#### MEGJEGYZÉS

*A gázmarkolatelfordítás-érzékelő csatlakozójai az egyik irányba el vannak tolvá. Az érintkezők csak egyféle tájolásban illeszthetők be.*

12. Csőrös fogó vagy hasonló eszköz segítségével óvatosan ragadja meg a fület a kerek gumidugasz vezeték felőli oldalánál a markolat külső részén.
  - a. Helyezze vissza a dugaszt a markolat nyílásán át. Csatlakoztassa a csapos csatlakozókat a gázmarkolatelfordítás-érzékelő végénél található aljzatokba.
  - b. Nyomja meg erősen a gumidugaszt, hogy a csapok teljesen a helyükre kerüljenek az aljzatokban.
13. Szerelje fel a krómozott zárósapkát a gázmarkolat végére.

## Bekötés a jármű elektromos rendszerébe

#### MEGJEGYZÉS

- *Győződjön meg arról, hogy a fűtött markolatok megfelelően vannak felszerelve. A helytelen felszerelés túlzott hőt eredményez.*
  - *A járműnek az évjáratától függően zöld vagy fekete lehet a tápcsatlakozója.*
  - *A bal oldali markolat és az áthidaló kábelköteg a gyártási évtől függően zöld vagy fekete csatlakozót tartalmazhat.*
1. A meglévő vezetékek útvonalát követve vezesse el a fűtött markolat fő vezetékkötegét a bal oldali markolattól:
    - a. a villakonzolon keresztül, rajta át vagy mellette,
    - b. a jármű váza mentén,
    - c. egy általános helyre az ülés alatt.
  2. Lásd: Ábra 8 . A készletben található kábelkötegelőkkel (9) rögzítse a markolat vezetékkötegét a váz mentén elvezetett vezetékekhez.

## 2014 utáni Touring modellek

#### MEGJEGYZÉS

*Ha még nincs a motorkerékpáron, a 2014–2016-os modelleknél 69200722 cikkszámú, a 2017-es és újabb modelleknél pedig 69201599 cikkszámú, külön megvásárolható elektromos csatlakozóköteget kell felszerelni az **adott** készletben lévő utasítások szerint.*

1. Az elektromos összekötő vezetékköteg készletéhez tartozó utasítások alapján:
  - a. Kösse össze a markolatkészlet **narancs/fehér** vezetékét az elektromos összekötő vezetékköteg készletének **lila/kék** vezetékével.
  - b. Kösse össze a markolatkészlet **piros** vezetékét az elektromos összekötő vezetékköteg készletének **piros/kék** vezetékével.
  - c. Kösse össze a markolatkészlet **fekete** vezetékét az elektromos összekötő vezetékköteg készletének **fekete** vezetékével.
  - d. Szerelje fel a sapkát a négypólusú csatlakozó csapos oldalára, ha nem lesz használatban.
  - e. Rögzítse zsugorcsoval a lezárt toldásokat.
  - f. Kösse rá a gyűrűs csatlakozóval ellátott fekete vezetékét bármely testelőpontra a vázon. Folytassa a **BEFEJEZÉS** szakasszal.

## 2016-os és újabb Softail modellek

### MEGJEGYZÉS

*Külön meg kell vásárolni az elektromos csatlakozóköteget (H-D cikkszám: 72673-11).*

1. Keresse meg az ülés alatt a Digital Technician csatlakozót [91A] (szürke, hatpólusú csapos Deutsch-csatlakozó gumi karmantyúval). Helyezze el az elektromos összekötő vezetékköteget a csatlakozónál [91A], de most még NE csatlakoztassa.
2. Vezesse el a fűtött markolat vezetékköteget az elektromos összekötő vezetékkötegegig. NE vágja le a vezetékbe épített biztosítékfoglalatot a piros vezetékről, de vágja vissza annyira a vezetékeket, hogy kényelmesen elérjék az elektromos összekötő vezetékköteg zárt toldócsatlakozóit.
3. Kösse össze a markolat fekete vezetékét az elektromos összekötő vezetékköteg **fekete** vezetékével.
4. Kösse össze a markolat narancs/fehér vezetékét az elektromos összekötő vezetékköteg **piros/sárga** vezetékével.
5. Kösse össze a markolat piros vezetékét az elektromos összekötő vezetékköteg **piros/kék** vezetékével.
6. Hőlégfúvó vagy hasonló hőszűrő eszköz segítségével rögzítse zsugorcsoval a csatlakozót a vezetékekhez.
7. Húzza ki a gumikarmantyút a Digital Technician csapos szürke csatlakozójából [91A]. Vágja le a karmantyút a vezetékekről.
8. Csatlakoztassa az elektromos összekötő vezetékköteg aljzatházát a csatlakozóhoz [91A].
9. Illessze be a gumikarmantyút az elektromos összekötő vezetékköteg nyitott csapos csatlakozójába.

10. Lazítsa meg vagy távolítsa el a négy csavart, amik az ECM-et a tartójához rögzítik. Vezesse el az elektromos összekötő vezetékköteget az ECM csatlakozója alatt. Húzza meg a négy csavart.  
Nyomaték: 5,1–6,2 N·m (45–55 in-lbs) *Belső kulcsnyílású csavar*

11. Rögzítse zsugorcsoval a lezárt toldásokat.

12. Kösse rá a gyűrűs csatlakozóval ellátott fekete vezetékét bármely testelőpontra a vázon. Folytassa a **BEFEJEZÉS** szakasszal.

## KÉSZ ÁLLAPOT

### MEGJEGYZÉS

*Addig NE végezze el az alábbi lépéseket, amíg a fűtött markolatok és az összes kapcsolódó vezeték nem lett a helyére szerelve a jelen útmutatólap alapján.*

1. Ellenőrizze, hogy a jobb markolat/gázpersely akadálymentesen elfordítható, és magától visszatér alaphelyzetbe. A markolat nem akadhat el a kormányban vagy a kapcsolóházban. NE használja a járművet, ha a gázmarkolat nem működik megfelelően.
2. Ellenőrizze, hogy a kormány akadálymentesen elfordul a két végkitérése között anélkül, hogy megfeszüljenek a vezetékek.

### MEGJEGYZÉS

*A hangrendszer esetleges károsodásának elkerülése érdekében a főbiztosíték beszerelése **előtt** ellenőrizze, hogy a gyújtás ki van kapcsolva.*

1. Ellenőrizze, hogy a gyújtáskapcsoló OFF (Ki) helyzetben van. A főbiztosíték beszerelésével kapcsolatban lásd a szervizkézikönyvet.
2. Szerelje fel az üzemanyagtartályt a szervizkézikönyv alapján. Szereljen vissza minden olyan járműalkatrészt, amit korábban a szervizkézikönyv vagy a készlet utasításai alapján eltávolított.

### ▲ FIGYELEM

**Miután visszaszerelte az ülést, húzza meg felfelé ellenőrzésként, hogy rögzült-e a helyén. Menet közben a laza ülés elmozdulhat, ettől elveszítheti uralmát járműve felett, ami súlyos, akár végzetes személyi sérüléssel is járhat. (00070b)**

3. Az ülés felszerelésével kapcsolatban lásd a szervizkézikönyvet.

### MEGJEGYZÉS

- *Az akkumulátor lemerülésének elkerülése érdekében a fűtött markolatok úgy lettek kialakítva, hogy csak járó motornál működjenek. A markolatok a motor utazósebességhez tartozó fordulatszám mellett biztosítják a legnagyobb hőt.*
- *A fűtött markolatok teljesítménye a szabályozó tárcsával az 1-es (minimum) és a 6-os (maximum) fokozat között szabályozható.*

4. A jármű beindítása előtt ellenőrizze, hogy a markolatok nem melegednek-e.
5. Indítsa be a motort. Ellenőrizze a markolatok fűtését az összes beállításban. Győződjön meg arról, hogy a markolatok nem adnak le hőt a kikapcsolt állapotban.

## Hibaelhárítás

A fűtött markolatok bekötési rajzát a Ábra 7 tartalmazza.

### A markolatok nem melegszenek

1. Lásd: Ábra 1 . Ellenőrizze a vezetékek megfelelő elvezetését. A markolat fő vezetékkötegét a kapcsolóházon kívül kell elvezetni. Ha a vezetékek belül futnak, szerelje szét a bal oldali kormányzarv kapcsolóházát és keressen becsípődött vezetékeket. Ha becsípődött vezetéket talál, cserélje ki a bal oldali markolatot, és ismételje meg a szerelési eljárást a vezetékeket megfelelően elvezetve.
2. Ellenőrizze a markolat fő vezetékkötegének narancs/fehér, piros és fekete vezetékének csatlakozásait.
  - a. Ha a csatlakozás sérült, laza vagy gyenge, javítsa meg. Ellenőrizze a markolatok működését.
  - b. Ha az összes csatlakozás jó, folytassa a következő lépéssel.
3. Szerelje le a bal markolatot a kormányról.
4. Kösse le a bal markolat csatlakozóját a jobb markolat vezetékkötegről.
5. Ellenőrizze a bal markolat két csatlakozójának vezetőképességét. Ha a teszt nem mutat szakadást, a markolatok jól működnek.
6. Szerelje le az ülést a szervizkézikönyv utasításai alapján.
7. Indítsa be a motort.

8. Ellenőrizze a 12 V egyenfeszültség meglétét a markolat fő vezetékkötegének piros és fekete vezetéke között.
  - a. Ha a vezetékekben nem mérhető 12 V DC, ellenőrizze a vezetékkötegeben lévő biztosítékot (14), és ha kiégett, cserélje ki.
  - b. Ha nem mérhető a 12 V egyenfeszültség, cserélje ki a bal markolatot és a vezetékköteget, majd tesztelje a markolatokat.

### A markolatok kikapcsolt gyújtásnál is melegítenek

Ha a markolatok kikapcsolt gyújtásnál is melegítenek, akkor a járműbe való bekötésük nem megfelelő, vagy a bal markolat és a vezetékköteg hibás.

Ellenőrizze körültekintően a fűtött markolat összes csatlakozását a járművön. Ha a csatlakozások jók, cserélje ki a fűtött markolat fő vezetékkötegét, majd tesztelje a markolatokat.

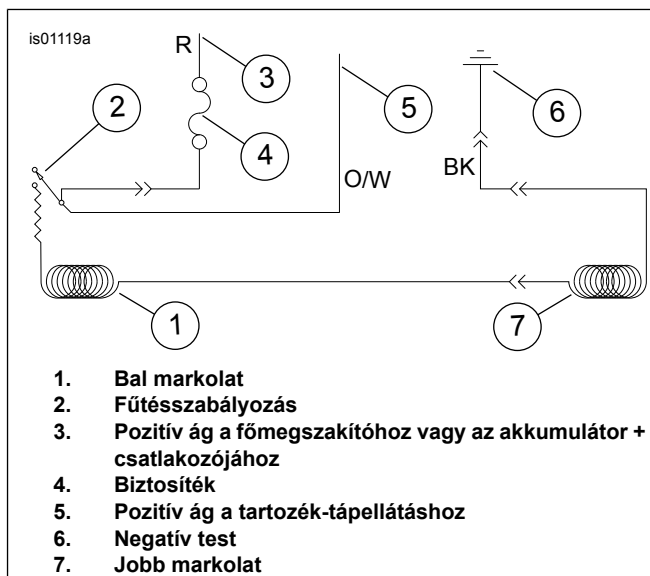

Ábra 7. A fűtött markolat bekötési rajza

## SZERVIZELHETŐ ALKATRÉSZEK

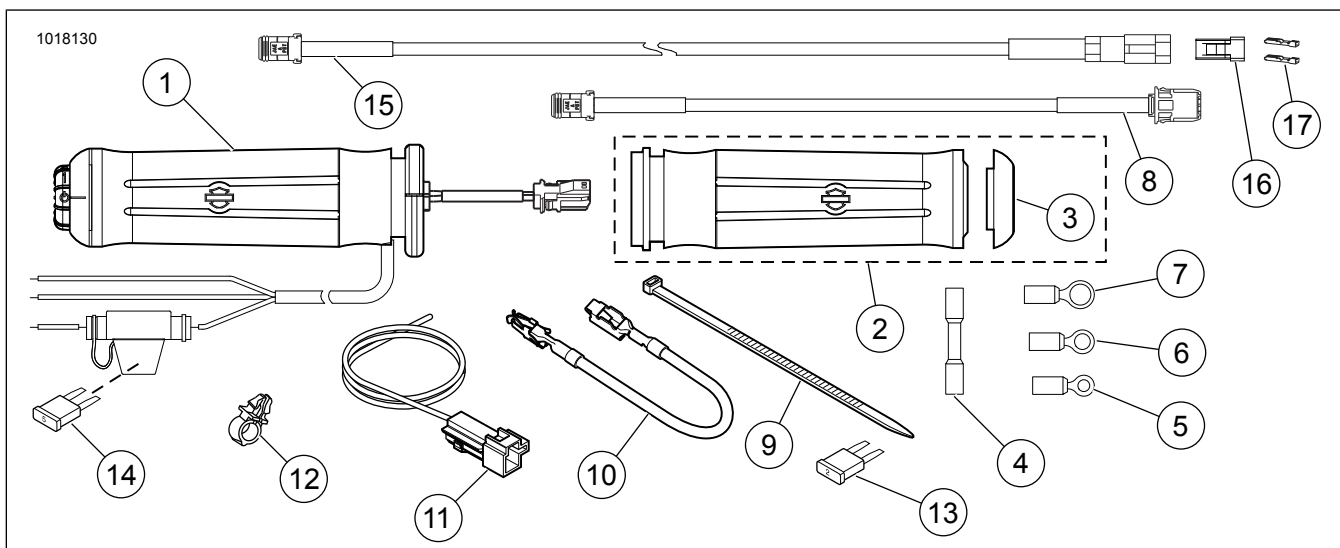

Ábra 8. Szervizelhető alkatrészek, fűtöttmarkolat-készletek



# SZERVIZELHETŐ ALKATRÉSZEK

Táblázat 1. Szervizelhető alkatrészek

Készlet	Tétel	Leírás (mennyiség)	Cikkszám
56100263 sz. készlet Flame fűtött markolatok	1	Bal fűtött markolat	Nincs eladva
	2	Jobb oldali fűtött gázmarkolat (a 3-as tételt is tartalmazza)	Nincs eladva
	3	• Zárósapka, jobb markolat	55940-08
56100267 sz. készlet Króm és gumi (kis átmérőjű) Fűtött markolatok	1	Bal fűtött markolat	Nincs eladva
	2	Jobb oldali fűtött gázmarkolat (a 3-as tételt is tartalmazza)	Nincs eladva
	3	• Zárósapka, jobb markolat	55950-08
56100257 sz. készlet Kontúros króm és gumi fűtött markolatok	1	Bal fűtött markolat	Nincs eladva
	2	Jobb oldali fűtött gázmarkolat (a 3-as tételt is tartalmazza)	Nincs eladva
	3	• Zárósapka, jobb markolat	55949-08
56100260 sz. készlet Skull Collection Fűtött markolatok	1	Bal fűtött markolat	Nincs eladva
	2	Jobb oldali fűtött gázmarkolat (a 3-as tételt is tartalmazza)	Nincs eladva
	3	• Zárósapka, jobb markolat	55957-08
56100258 sz. készlet Slipstream Collection Fűtött markolatok	1	Bal fűtött markolat	Nincs eladva
	2	Jobb oldali fűtött markolat, gázmarkolat	Nincs eladva
	3	• Zárósapka, jobb markolat	56100024
56100255 sz. készlet Streamliner Collection Fűtött markolatok	1	Bal fűtött markolat	Nincs eladva
	2	Jobb oldali fűtött markolat, gázmarkolat	Nincs eladva
56100253 sz. készlet Airflow Collection Fűtött markolatok	1	Bal fűtött markolat	Nincs eladva
	2	Jobb oldali fűtött markolat, gázmarkolat	Nincs eladva
Közös tételek MINDEN készlethez	4	Zárt toldócsatlakozó (2)	70586-93
	5	Gyűrűs vezetékvég, 10-es (2)	9857
	6	Gyűrűs vezetékvég, 1/4 hüvelykes (2)	9858
	7	Gyűrűs vezetékvég, 5/16 hüvelykes	9859
	8	Kábelköteg, hosszabbító, 330 mm hosszú	69201703
	9	Kábelkötegelő, fekete, 7,75 hüvelyk (197 mm) hosszú	10006
	10	Vezeték, biztosítékdoboz-adapter	70329-04
	11	Vezetékköteg, adapter	70310-04
	12	Kapocs, vezetékrögzítő (4)	70345-84
	13	Biztosíték, „mini”, késes, 2 A (szürke) (járművek biztosítékdobozába)	54305-98
	14	Biztosíték, „mini”, késes, 5 A (világosbarna) (vezetékbe épített biztosítékfoglalatba) <b>(MEGJEGYZÉS: ide 4 amperes biztosíték is beszerelhető)</b>	72331-95
	15	Kábelköteg, 0,76 m hosszú	69201713
	16	Aljzatház, kétpólusú (fekete)	72912-01BK
	17	Aljzatcsatlakozó (2)	72991-01