



INSTRUCTIONS

J06470

2017-01-16



KITS DE POIGNÉES CHAUFFANTES

GÉNÉRALITÉS

Numéro de kit

56100268, 56100266, 56100264, 56100262, 56100261, 56100259, 56100254, 56100256

Modèles

Pour obtenir des informations sur la configuration des modèles, consulter le catalogue P&A de vente au détail ou la section Parts and Accessories (Pièces et accessoires) sur le site www.harley-davidson.com (en anglais uniquement).

REMARQUE

Chaque kit contient une paire de poignées chauffantes et les pièces de raccordement (voir Figure 22 et Tableau 1).

Ces kits de poignées chauffantes ne sont pas compatibles avec les guidons câblés à l'intérieur.

Pièces supplémentaires requises

Les modèles Softail de 2011 et plus récents, les modèles Dyna de 2012 et plus récents et les modèles Sportster de 2014 et plus récents exigent l'achat séparé d'un faisceau de connexion électrique (no de pièce 72673-11).

Outils et fournitures requis

Un chalumeau UltraTorch UT-100 (no de pièce HD-39969), un Robinair Heat Gun (pistolet thermique Robinair) (no de pièce HD-25070) avec accessoire de thermorétraction (no de pièce HD-41183) ou un autre dispositif de chauffage radiant approprié est requis pour installer correctement ce kit.

L'installation de ce kit nécessite l'utilisation d'un outil de sertissage de borne et autres pièces et fournitures. Le produit Electrical Contact Lube (Lubrifiant de contacts électriques) (no de pièce 99861-02) ou équivalent est nécessaire après la déconnexion du câble de batterie. Ces éléments sont disponibles auprès des concessionnaires Harley-Davidson.

⚠ AVERTISSEMENT

La sécurité du conducteur et du passager dépend de la pose correcte de ce kit. Suivre les procédures du manuel d'entretien approprié. Si l'opérateur ne possède pas les compétences requises ou les outils appropriés pour effectuer la procédure, la pose doit être confiée à un concessionnaire Harley-Davidson. Une pose incorrecte de ce kit risque de causer la mort ou des blessures graves. (00333b)

REMARQUE

Cette fiche d'instructions renvoie aux informations du manuel d'entretien. Un manuel d'entretien correspondant à l'année et au modèle de la moto est nécessaire pour cette pose et peut être obtenu auprès d'un concessionnaire Harley-Davidson.

Surcharge électrique

AVIS

Il est possible de surcharger le système de charge du véhicule en ajoutant trop d'accessoires électriques. Si l'ensemble des accessoires électriques en marche à un moment quelconque consomme plus de courant électrique que celui produit par le circuit de charge de la moto, cette consommation électrique peut entraîner la décharge de la batterie et la détérioration du circuit électrique du véhicule. (00211d)

⚠ AVERTISSEMENT

Pour installer tout accessoire électrique, s'assurer de ne pas dépasser l'intensité maximale du fusible ou du disjoncteur qui protège le circuit modifié. Si l'intensité maximum est dépassée, cela peut conduire à des défaillances électriques qui pourraient causer la mort ou des blessures graves. (00310a)

Ce kit de poignées chauffantes requiert jusqu'à **2,8 A** en courant supplémentaire provenant du système électrique.

Pièces de rechange

Voir Figure 22 et Tableau 1.

DÉPOSE

Préparation

REMARQUE

Pour les véhicules équipés d'une sirène de sécurité :

- Vérifier que le porte-clés à mains libres est présent.
- Mettre l'interrupteur d'allumage en position de marche (ON).

Modèles VRSC uniquement : Retirer le couvercle en aluminium de la boîte à air conformément aux instructions du manuel d'entretien.

Consulter le manuel d'entretien pour retirer le fusible principal.

Modèles EFI SAUF VRSC :

⚠ AVERTISSEMENT

Pour éviter les projections de carburant, purger le carburant à haute pression dans le système avant de déconnecter la conduite d'alimentation. L'essence est un produit extrêmement inflammable et hautement explosif, qui peut entraîner la mort ou des blessures graves. (00275a)

Suivre les instructions du manuel d'entretien pour purger et débrancher la conduite d'alimentation en carburant.

Pour les véhicules avec fusible principal :

▲ AVERTISSEMENT

Pour éviter tout démarrage accidentel de la moto, risquant d'entraîner la mort ou des blessures graves, déposer le fusible principal avant de poursuivre. (00251b)

1. Consulter le manuel d'entretien pour retirer le fusible principal. Déposer et conserver la selle et toute la visserie de montage.

Pour les véhicules ayant un disjoncteur principal :

▲ AVERTISSEMENT

Pour éviter tout démarrage accidentel du véhicule, risquant d'entraîner la mort ou des blessures graves, débrancher le câble négatif (-) de la batterie avant de poursuivre. (00048a)

1. Se reporter au manuel d'entretien pour retirer la selle et débrancher le câble négatif (noir) de la borne négative de la batterie. Conserver toute la visserie de montage de la selle.

Modèles à carburateur :

▲ AVERTISSEMENT

De l'essence va s'égoutter de la conduite de carburant du carburateur lorsqu'elle sera déconnectée du raccord de robinet de carburant. L'essence est un produit extrêmement inflammable et hautement explosif, qui peut entraîner la mort ou des blessures graves. Essuyer immédiatement tout carburant renversé et disposer des chiffons d'une manière prudente pour éviter tout danger. (00256a)

2. Mettre le robinet de carburant en position FERMÉE. Déposer la conduite de carburant du robinet.

TOUS les modèles SAUF VRSC :

▲ AVERTISSEMENT

Lors d'opérations d'entretien sur le circuit de carburant, ne pas fumer ni laisser de flammes nues ou d'étincelles à proximité. L'essence est un produit extrêmement inflammable et hautement explosif, qui peut entraîner la mort ou des blessures graves. (00330a)

3. Consulter le manuel d'entretien pour enlever la console d'instruments (si équipé) du réservoir de carburant.
4. Voir la section correcte (moteur à carburateur ou EFI) du manuel d'entretien pour connaître les instructions de dépose du réservoir de carburant.
5. **Modèles FLHR ou pour les modèles FL Softail de 1996 et plus récents avec kit de nacelle de phare chromée (no de pièce 67907-96) :** consulter le manuel d'entretien pour déposer le couvercle de guidon.

Dépose de la poignée actuelle

TOUS les modèles :

1. Consulter le manuel d'entretien pour déposer l'ensemble de boîtier commutateur du côté droit du guidon. Ceci est nécessaire pour accéder aux câbles de commande des gaz.

2. Consulter le manuel d'entretien pour débrancher les câbles de commande des gaz et pour déposer l'ensemble de poignée droite/manchon de commande des gaz actuel. Après la dépose, s'assurer que l'extrémité du guidon est propre et lisse.
3. Dévisser sans les enlever les deux vis avec les rondelles plates qui fixent la bride de guidon de gauche au support du levier d'embrayage.
4. Déposer les vis de boîtier commutateur supérieur et inférieur.
5. Déposer la poignée du guidon gauche. Si la poignée est de type collé, la couper avec soin pour la retirer du guidon en utilisant une lame ou un couteau aiguisé.
6. Si un couvercle de guidon, un couvercle de support de guidon ou un carénage extérieur est présent, se reporter au manuel d'entretien et les retirer si nécessaire pour accéder au chemin de câble dans le collier de fourche supérieur.

POSE DE POIGNÉES CHAUFFANTES

1. Voir Figure 22 et Tableau 1. Déterminer si la rallonge de faisceau de fils (7) est requise pour cette pose :
 - Maintenir la poignée chauffante/manchon de commande des gaz du côté droit et le faisceau de fils en place le long de l'extérieur du guidon comme si l'ensemble était installé sur le guidon. Le connecteur à l'extrémité du faisceau de fils sur la poignée/manchon doit dépasser de l'extrémité gauche du guidon.
 - Si le connecteur **dépasse** l'extrémité opposée du guidon, la rallonge peut être mise de côté.
 - Si le connecteur **ne dépasse pas** l'extrémité opposée du guidon, raccorder la rallonge à l'extrémité du faisceau de fils de poignée du côté droit.

REMARQUE

Utiliser la pression d'air ou un ruban de tirage d'électricien pour acheminer complètement le faisceau de fils à travers le guidon.

Si du ruban de tirage est utilisé, accrocher de façon sécurisée l'extrémité du ruban de tirage au connecteur et attacher avec le ruban.

2. Retirer toutes attaches de retenue de fil qui attachent le faisceau de commutateur de guidon au guidon.
3. Visser à fond le connecteur et le fil de la poignée chauffante/manchon de commande des gaz dans le côté droit du guidon jusqu'à ce qu'ils sortent du côté gauche du guidon.
4. Installer la poignée chauffante/manchon de commande des gaz, les câbles de commande des gaz et le boîtier commutateur sur le côté droit du guidon selon les procédures d'installation du manuel d'entretien.
5. Retirer l'anneau noir de l'extrémité interne de la poignée chauffante de gauche (1). Insérer le connecteur de la poignée du côté droit dans le connecteur de la poignée du côté gauche.
6. Utiliser un morceau de ruban-cache ou un crayon gras pour marquer le guidon à 120 mm (4 3/4 in) de son extrémité gauche.

REMARQUE

Nettoyer entièrement le guidon pour retirer tout adhésif résiduel.

Si les poignées du guidon sont modelées, aligner le modèle sur la poignée gauche avec celui de la poignée droite lorsque la commande des gaz est complètement fermée.

▲ AVERTISSEMENT

Ne pas lubrifier la poignée gauche du guidon avant sa pose. Si la poignée est lubrifiée, elle risque de se détacher pendant la conduite, ce qui pourrait causer la perte de contrôle et la mort ou des blessures graves. (00315a)

- Si une grande quantité de câblage provenant de la poignée du côté gauche dépasse de l'extrémité de gauche du guidon, utiliser un objet contondant flexible (tel qu'une conduite étroite en caoutchouc) d'une main pour acheminer délicatement le câble dans le guidon, tout en utilisant l'autre main pour amener la poignée en position près de l'extrémité du guidon.
- Retirer l'objet flexible de l'intérieur du guidon et glisser avec soin la poignée du côté gauche sur le guidon, tout en faisant attention de ne pas écraser, pincer ou endommager d'une autre façon le câblage à l'intérieur du guidon. Pousser la poignée sur le guidon jusqu'à la marque faite à l'étape 6.
- Voir Figure 1. Placer la poignée du côté gauche sur le guidon pour permettre à la bride de retenue (1) d'être placée en toute sécurité dans le boîtier commutateur inférieur (2).

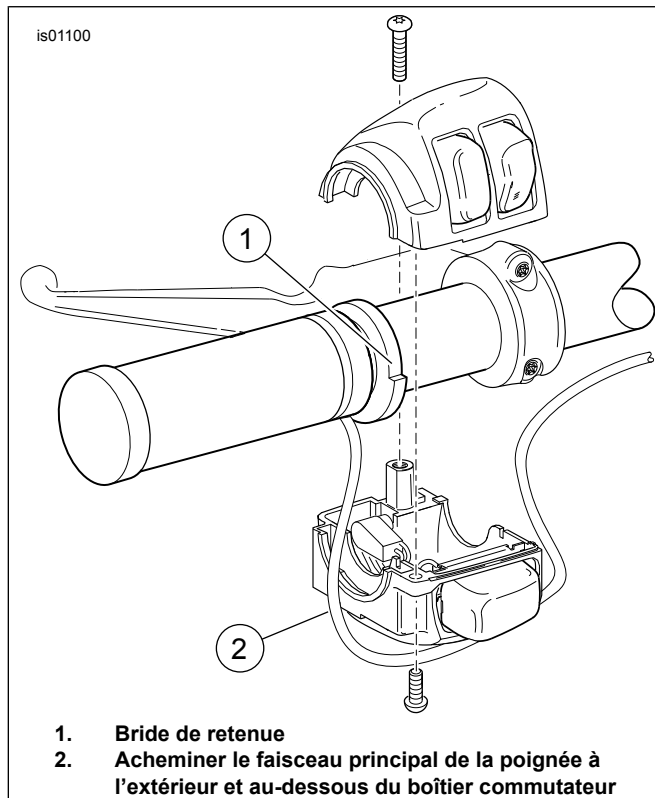

Figure 1. Poignée chauffante (côté gauche)

AVIS

Ne pas acheminer le faisceau principal de la poignée à l'intérieur du boîtier commutateur. Les fils acheminés à l'intérieur du boîtier commutateur pourraient causer des courts-circuits et des dommages à l'équipement. (00369a)

- Acheminer le faisceau de fils principal de la poignée chauffante **au-dessous** du boîtier commutateur (2).
- Voir Figure 22. **S'il existe des trous** sur le dessous gauche du guidon, installer les attaches de retenue de câble (11) du kit dans les trous. Attacher le faisceau de fils aux attaches. **S'il n'existe aucun trou**, utiliser les serre-câbles (8) pour attacher le faisceau de fils au guidon.
- Attacher le boîtier commutateur à la poignée et au guidon selon les instructions du manuel d'entretien.
- Suivre le câblage existant pour acheminer le faisceau de fils principal de la poignée chauffante : **Modèles VRSC de 2006 et plus récents uniquement** : acheminer le fil noir près de la borne négative de la batterie. **Tous les modèles VRSC** : acheminer le fil rouge près de la borne positive de la batterie
 - à travers, par ou autour du collier de fourche supérieur,
 - le long du cadre de la moto, vers un emplacement générique sous la selle.
- Voir Figure 22. Utiliser les serre-câbles (8) du kit pour attacher le câblage de la poignée chauffante aux faisceaux de fils le long du cadre du véhicule.

CONNEXION DU FAISCEAU - GÉNÉRALITÉS

L'épissage des fils conducteurs est nécessaire pour installer les poignées chauffantes sur la moto. Consulter les instructions concernant les modèles spécifiques dans les sections ci-dessous. Se reporter à l'annexe du manuel d'entretien pour connaître les procédures d'épissage de fil correctes à appliquer.

▲ AVERTISSEMENT

S'assurer de suivre les instructions du fabricant lors de l'emploi du chalumeau UltraTorch UT-100 ou de tout autre dispositif à chaleur radiante. Le non-respect des instructions du fabricant peut provoquer un incendie, ce qui risque de causer la mort ou des blessures graves. (00335a)

- Éviter de diriger la chaleur vers des éléments du circuit d'alimentation en carburant. Une chaleur extrême peut provoquer l'inflammation/explosion du carburant, entraînant ainsi des blessures graves ou mortelles.
- Éviter de diriger la chaleur vers des éléments du circuit électrique autres que les connecteurs sur lesquels le travail de thermorétraction est effectué.
- Ne pas approcher les mains du bec de l'outil ni de l'accessoire de thermorétraction.

Modèles Softail de 2011 et plus récents : voir la section suivante.

TOUS LES AUTRES modèles : passer à **CONNEXION DU FIL CONDUCTEUR NOIR** pour le modèle spécifique.

CONNEXION DU FAISCEAU : MODÈLES SOFTAIL DE 2011 ET PLUS RÉCENTS, MODÈLES DYNA DE 2012 ET PLUS RÉCENTS, ET MODÈLES SPORTSTER DE 2014 ET PLUS RÉCENTS

REMARQUE

Nécessite l'achat séparé d'un kit de faisceau de connexion électrique (no de pièce H-D 72673-11).

1. Repérer le connecteur Digital Technician [91A] (connecteur mâle Deutsch gris à six voies avec gaine en caoutchouc) sous la selle. Placer le faisceau de connexion électrique au niveau du connecteur [91A], mais **NE PAS** les connecter pour le moment.
2. Acheminer les fils de poignée chauffante vers le faisceau de connexion électrique. **NE PAS** couper le porte-fusible en ligne sur le fil rouge, mais couper les fils d'une longueur appropriée pour atteindre facilement les connecteurs bout à bout scellés sur le faisceau de connexion électrique.
3. Épisser le fil noir de la poignée aux fils **noirs** du faisceau de connexion électrique.
4. Épisser le fil orange/blanc de la poignée aux fils **rouge/jaune** du faisceau de connexion électrique.
5. Épisser le fil rouge de la poignée aux fils **rouge/bleu** du faisceau de connexion électrique.
6. Utiliser un pistolet thermique ou un dispositif à chaleur radiante approprié pour rétrécir le connecteur sur les fils.
7. Tirer la gaine en caoutchouc du connecteur mâle gris de Digital Technician [91A]. Couper la gaine des fils.
8. Brancher la prise femelle du faisceau de connexion électrique sur le connecteur [91A].
9. Introduire la gaine en caoutchouc dans le connecteur mâle ouvert du faisceau de connexion électrique.
10. Dévisser ou retirer les quatre vis qui retiennent l'ECM au support de montage. Acheminer le faisceau de connexion électrique sous le connecteur de l'ECM. Serrer les quatre vis à un couple de 5,1–6,2 N·m (45–55 in-lbs).
11. Passer à la section **REMETTRE LA MOTO EN SERVICE**.

CONNEXION DU CONDUCTEUR NOIR À LA MASSE

Modèles Dyna de 2011 et plus anciens

1. Retirer l'écrou de la vis de masse située sur le dessus du cadre sous la selle près du réservoir de carburant.
2. Sélectionner la borne circulaire appropriée (4, 5 ou 6) du kit pour poser la vis de masse.

3. Voir Figure 2. Couper le fil noir sur le faisceau de fils de la poignée chauffante pour atteindre facilement l'emplacement de la masse et serrer la borne circulaire à l'extrémité du fil selon les instructions du sertisseur Packard dans l'annexe du manuel d'entretien.
4. Raccorder la borne circulaire à la connexion de masse. Serrer selon la spécification de couple dans le manuel d'entretien.
5. Passer à **TOUS les modèles** dans cette section.

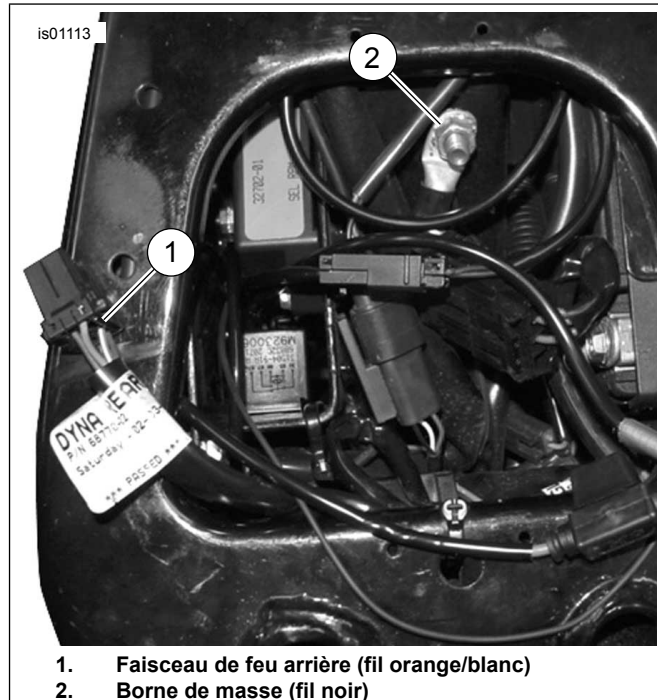

Figure 2. Connexions d'alimentation et de masse (modèles Dyna)

Modèles Softail de 2010 et plus anciens

1. Retirer la vis de masse située sur le dessus du cadre, sous la selle, près du réservoir de carburant.
2. Sélectionner la borne circulaire appropriée (4, 5 ou 6) du kit pour installer la vis de masse.
3. Couper le fil noir sur le faisceau de fils de la poignée chauffante pour atteindre facilement l'emplacement de la masse et serrer la borne circulaire à l'extrémité du fil selon les instructions du sertisseur Packard dans l'annexe du manuel d'entretien.
4. Voir Figure 3. Poser la borne circulaire sur les filets de la vis de masse. Attacher la vis de masse sur le cadre (2). Serrer selon la spécification de couple dans le manuel d'entretien.
5. Passer à **TOUS les modèles** dans cette section.

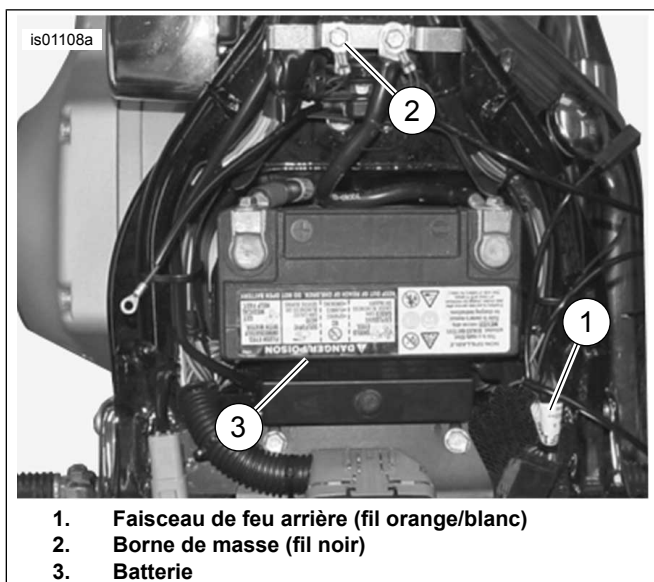

Figure 3. Connexions de l'alimentation et de la masse (modèles Softail)

Modèles Sportster de 2013 et plus anciens

1. Retirer le couvercle électrique latéral sur le côté gauche près de la batterie.
2. Acheminer le faisceau de fils de poignée chauffante à travers le haut du cadre sous la selle vers le disjoncteur situé à l'intérieur du couvercle électrique latéral.
3. Voir Figure 4. Retirer la vis de masse (1) située :
 - sous la selle sur certains modèles de 1996 à 2003; ou
 - près du bras oscillant sur les modèles de 1995 ou plus anciens, et sur les modèles de 1996 à 2003 sans vis sous la selle;
 - sur le moteur près du démarreur sur les modèles de 2004 et plus récents.
4. Sélectionner la borne circulaire appropriée (4, 5 ou 6) du kit pour installer la vis de masse.
5. Couper le fil noir sur le faisceau de fils de la poignée chauffante pour atteindre facilement l'emplacement de la masse et serrer la borne circulaire à l'extrémité du fil selon les instructions du sertisseur Packard dans l'annexe du manuel d'entretien.
6. Installer la borne circulaire sur les filets de la vis de masse. Assujettir la vis de masse à l'emplacement d'origine et serrer selon la spécification de couple dans le manuel d'entretien.
7. Passer à **TOUS les modèles** dans cette section.

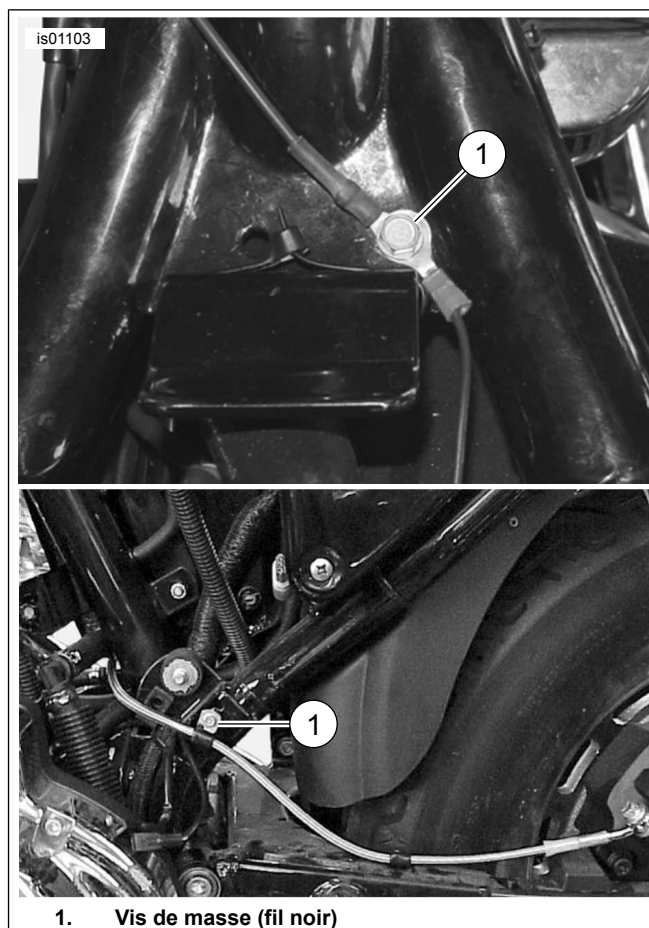

Figure 4. Connexions à la masse (modèles Sportster)

Modèles Touring de 2003 et plus anciens

⚠ AVERTISSEMENT

Commencer par débrancher le câble négatif (-) de la batterie. Si le câble positif (+) touche la masse alors que le câble négatif (-) est branché, des étincelles risquent de provoquer une explosion de la batterie pouvant entraîner la mort ou des blessures graves. (00049a)

1. Si le câble négatif de la batterie **N'ÉTAIT PAS débranché** au début de l'installation, consulter le manuel d'entretien pour déposer la selle et débrancher le câble négatif (noir) de la borne négative de la batterie. Conserver toute la visserie de montage de la selle.
2. Se reporter au manuel d'entretien pour débrancher le câble positif de la batterie. Retirer la batterie.

REMARQUE

Le fil noir doit rester suffisamment long pour que la batterie entre dans la cage de la batterie sans avoir à forcer ou à étirer le fil.

3. Voir Figure 5. Couper le fil noir du faisceau de fils de poignée chauffante de façon à ce qu'il rejoigne facilement le goujon de masse (2) situé sous le disjoncteur dans la cage de la batterie sous la selle.
4. Sélectionner la borne circulaire appropriée (4, 5 ou 6) du kit pour installer le goujon de masse.

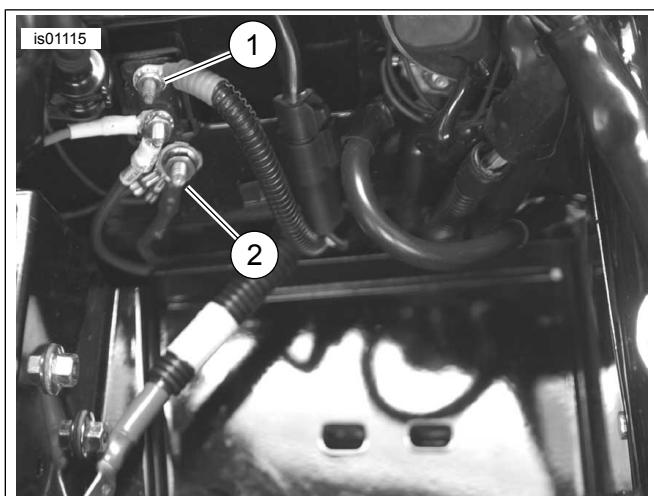

1. Borne argentée de disjoncteur (fil rouge)
2. Borne de masse (fil noir)

Figure 5. Connexions (avec batterie retirée), modèles Touring de 2003 ou plus anciens (FLHTCU de 2003 illustré)

5. Sertir la borne circulaire sur l'extrémité du fil selon les instructions du sertisseur Packard dans l'annexe du manuel d'entretien.
6. Raccorder la borne circulaire au goujon de masse. Serrer selon la spécification de couple dans le manuel d'entretien.
7. Passer à **TOUS les modèles** dans cette section.

Modèles Touring de 2004 à 2007

1. Chercher le goujon de masse de châssis du faisceau principal (il y en a deux sous la selle devant la batterie).
2. Retirer l'écrou sur l'un des goujons de la masse de châssis.
3. Sélectionner la borne circulaire appropriée (4, 5 ou 6) du kit pour installer le goujon de masse.
4. Couper le fil noir sur le faisceau de fils de poignée chauffante en fonction de la distance du raccordement de masse. Sertir la borne circulaire sur l'extrémité du fil selon les instructions du sertisseur Packard dans l'annexe du manuel d'entretien.
5. Raccorder la borne circulaire à la connexion de masse. Serrer selon la spécification de couple dans le manuel d'entretien.
6. Passer à **TOUS les modèles** dans cette section.

Modèles V-Rod de 2006 et plus anciens

1. Voir Figure 6. Retirer la vis (1, sous la selle) qui attache l'interrupteur d'allumage (2) au côté droit du cadre.
2. Racler la peinture sur le dessus du cadre, là où la vis avait été retirée, pour assurer un contact solide de la masse.
3. Sélectionner la borne circulaire appropriée (4, 5 ou 6) du kit pour installer la vis de l'interrupteur d'allumage.

4. Couper le fil noir sur le faisceau de fils de poignée chauffante en fonction de la distance du raccordement de masse. Sertir la borne circulaire sur l'extrémité du fil selon les instructions du sertisseur Packard dans l'annexe du manuel d'entretien.
5. Installer la borne circulaire du fil noir sur les filets de la vis de l'interrupteur d'allumage. Monter la vis sur l'interrupteur d'allumage. Serrer à un couple de 6–10 N·m (53–88 in-lbs).
6. Passer à **TOUS les modèles** dans cette section.

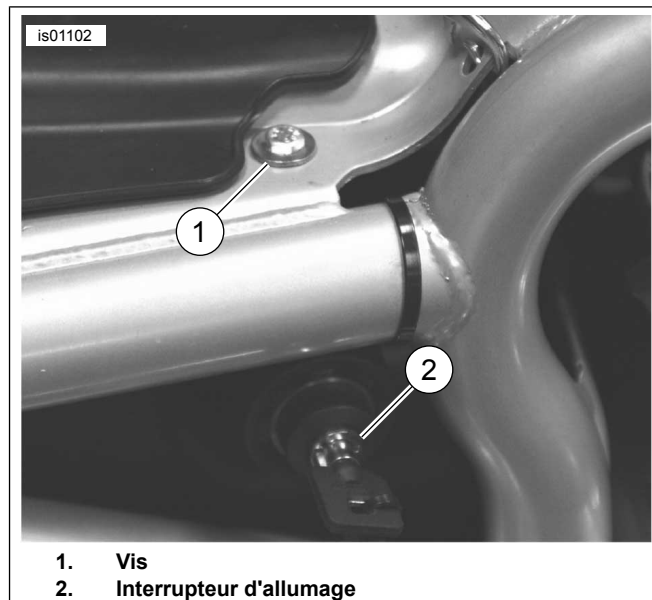

1. Vis
2. Interrupteur d'allumage

Figure 6. Connexions de masse (Modèles V-Rod 2006 et plus anciens)

Modèles V-Rod de 2007 et plus récents

Le fil **noir** du faisceau de poignée chauffante se raccorde directement à la borne négative de la batterie.

1. Sélectionner la borne circulaire appropriée (4, 5 ou 6) du kit pour poser la fixation de la borne négative sur la batterie.
2. Couper le fil noir du faisceau de la poignée chauffante de façon à ce qu'elle soit à portée de la borne négative sur la batterie. Sertir la borne circulaire sur l'extrémité du fil noir selon les instructions du sertisseur Packard dans l'annexe du manuel d'entretien.
3. Attacher la borne circulaire du fil noir au montant de la borne négative sur la batterie. Serrer la fixation de la borne à un couple de 7–10 N·m (60–96 in-lbs).

TOUS les modèles

Vérifier que le conducteur noir est suffisamment lâche pour que le mouvement du guidon ne soit pas limité.

Passer à la section **CONNEXION DU CONDUCTEUR ORANGE/BLANC** correspondant au modèle spécifique.

CONNEXION DU CONDUCTEUR ORANGE/BLANC À LA SOURCE D'ALIMENTATION COMMUTÉE

Utiliser les schémas de câblage du manuel d'entretien pour l'année et le modèle spécifique du véhicule afin de situer une source d'alimentation qui passe par l'interrupteur d'allumage.

Modèles Dyna de 2003 et plus anciens

La source d'alimentation **commutée** des poignées chauffantes est un conducteur d'alimentation orange/blanc (O/W) de faisceau principal à l'intérieur du couvercle électrique latéral.

1. Retirer le couvercle électrique latéral sur le côté gauche près de la batterie.
2. Voir Figure 2. Couper avec soin pour ouvrir une partie de la gaine du faisceau principal à l'intérieur du couvercle latéral pour qu'il soit accessible, et couper un conducteur d'alimentation orange/blanc du faisceau principal.
3. Couper la longueur superflue du conducteur d'alimentation orange/blanc **du faisceau de fils de poignée chauffante** de façon à ce qu'il soit à portée des fils orange/blanc coupés à l'intérieur du couvercle latéral.
4. Voir Figure 22. Prendre le connecteur bout à bout scellé (3) dans le kit. Voir Figure 7, pour la configuration d'épissure « deux en un ». Épisser le conducteur d'alimentation du faisceau de fils de poignée chauffante aux fils orange/blanc du faisceau principal selon les instructions dans l'annexe du manuel d'entretien.
5. Passer à **TOUS les modèles** dans cette section.

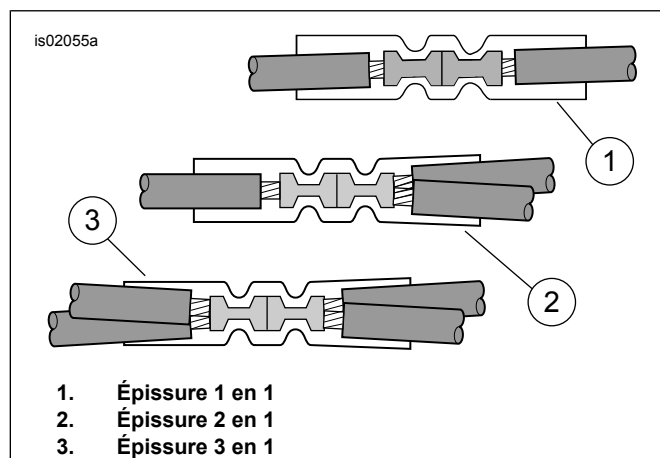

Figure 7. Configurations d'épissure

Modèles Dyna de 2004 à 2011

La source d'alimentation **commutée** de poignée chauffante est en position de fusible ouverte sur le panneau des fusibles. Voir la section FUSIBLES du manuel d'entretien et le schéma de câblage correct dans l'annexe du manuel d'entretien.

1. Retirer le couvercle électrique latéral sur le côté gauche près de la batterie, en saisissant fermement les deux côtés et en tirant vers l'extérieur.
2. Retirer le panneau électrique du véhicule selon les instructions du manuel d'entretien.

3. Voir Figure 22. Prendre le fil adaptateur orange/blanc (9) du bloc fusibles dans le kit. Bien noter la borne à chaque extrémité (voir Figure 8). Seule la borne avec les languettes à ressort convient au bloc fusibles. Couper avec soin la borne non utilisée du fil et la mettre de côté.
4. Voir Figure 9. Repérer la cavité de fusible (1) marquée « OPEN » (ouverte) sur le couvercle du bloc fusibles dans le bloc fusibles de droite. Il doit exister un fil attaché à un côté de ce circuit, mais aucun fil ou fusible connecté n'est présent. Insérer la borne sur le fil adaptateur orange/blanc jusqu'au fond. Examiner une autre borne posée à l'usine pour effectuer une comparaison et s'assurer de l'orientation et la profondeur correctes.
5. Couper la longueur superflue du conducteur d'alimentation orange/blanc **du faisceau de fils de poignée chauffante** de façon à ce qu'il soit à portée du fil adaptateur.
6. Voir Figure 22. Prendre le connecteur bout à bout scellé (3) dans le kit. Voir Figure 7, pour la configuration d'épissure « un en un ». Épisser le conducteur d'alimentation du faisceau de fils de poignée chauffante au fil adaptateur selon les instructions dans l'annexe du manuel d'entretien.
7. Voir Figure 22. Poser le fusible de 2 A (12) du kit dans la cavité de fusible « OPEN » (ouverte) pour compléter le circuit.
8. Installer le panneau électrique selon les instructions dans le manuel d'entretien. Poser le couvercle du panneau électrique en alignant les goupilles avec les bagues en caoutchouc dans le panneau électrique et en les poussant fermement en position.
9. Passer à **TOUS les modèles** dans cette section.

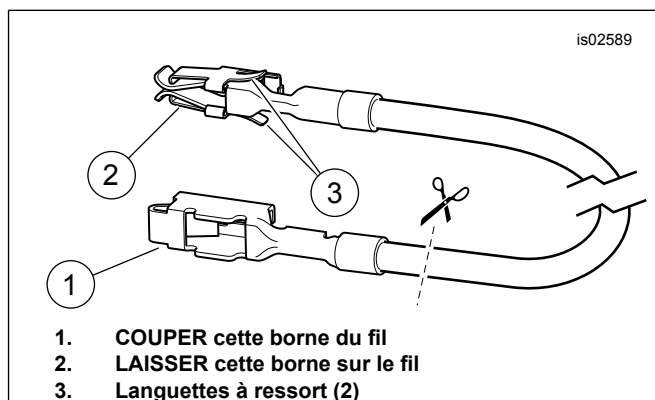

Figure 8. Fil adaptateur de bloc fusibles (Dyna et Softail)

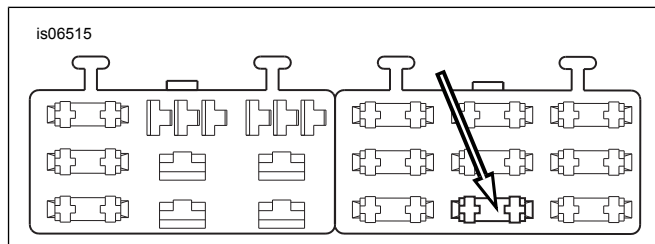

Figure 9. Cavité du bloc fusibles « OPEN » (ouverte) (Dyna 2004 et plus récents)

Modèles Softail de 2003 et plus anciens

La source d'alimentation **commutée** de poignée chauffante est le fil orange/blanc (O/W) dans le faisceau de feu arrière sous la selle.

1. Voir Figure 3. Couper avec soin pour ouvrir une partie de la gaine du faisceau de feu arrière (1) à un point accessible sous la selle et couper le fil orange/blanc.
2. Couper la longueur superflue du conducteur d'alimentation orange/blanc **du faisceau de fils de poignée chauffante** de façon à ce qu'il soit à portée des fils orange/blanc coupés sous la selle.
3. Voir Figure 22. Prendre le connecteur bout à bout scellé (3) dans le kit. Voir Figure 7, pour la configuration d'épissure « deux en un ». Épisser le conducteur d'alimentation du faisceau de fils de poignée chauffante aux fils orange/blanc coupés selon les instructions dans l'annexe du manuel d'entretien.
4. Passer à **TOUS les modèles** dans cette section.

Modèles Softail de 2004 à 2010

La source d'alimentation **commutée** de poignée chauffante est en position de fusible ouverte sur le panneau des fusibles. Voir la section FUSIBLES du manuel d'entretien et le schéma de câblage correct dans l'annexe du manuel d'entretien.

1. Enlever le couvercle du bloc fusibles. Retirer les deux vis à tête hexagonale qui attachent le support du bloc fusibles. Tirer l'ensemble du support et du bloc fusibles à l'écart du cadre du véhicule.
2. Appuyer sur la languette attachant le bloc fusibles gauche et glisser le bloc fusibles hors des encoches de montage.
3. Voir Figure 22. Prendre le fil adaptateur orange/blanc (9) du bloc fusibles dans le kit. Bien noter la borne à chaque extrémité (voir Figure 8). Seule la borne avec les languettes à ressort convient au bloc fusibles. Couper avec soin la borne non utilisée du fil et la mettre de côté.
4. Voir Figure 10. Repérer la cavité de fusible (1) marquée « P&A IGN » sur le couvercle de bloc fusibles dans le bloc fusibles de droite. Il doit exister un fil attaché à un côté de ce circuit, mais aucun fil ou fusible connecté n'est présent. Insérer la borne sur le fil adaptateur orange/blanc jusqu'au fond. Examiner une autre borne posée à l'usine pour effectuer une comparaison et s'assurer de l'orientation et la profondeur correctes.
5. Couper la longueur superflue du conducteur d'alimentation orange/blanc **du faisceau de fils de poignée chauffante** de façon à ce qu'il soit à portée du fil adaptateur.
6. Voir Figure 22. Prendre le connecteur bout à bout scellé (3) dans le kit. Voir Figure 7, pour la configuration d'épissure « un en un ». Épisser le conducteur d'alimentation du faisceau de fils de poignée chauffante au fil adaptateur selon les instructions dans l'annexe du manuel d'entretien.
7. Voir Figure 22. Installer le fusible 2 A (12) du kit dans la cavité de fusible d'allumage « P&A IGN » pour compléter le circuit.
8. Glisser le bloc fusible dans les fentes de montage du support de bloc fusibles jusqu'à ce qu'il s'installe fermement avec un déclic. Installer l'ensemble de support et de bloc fusibles en position et attacher avec les deux vis à tête hexagonale retirées précédemment. Bien serrer.
9. Passer à **TOUS les modèles** dans cette section.

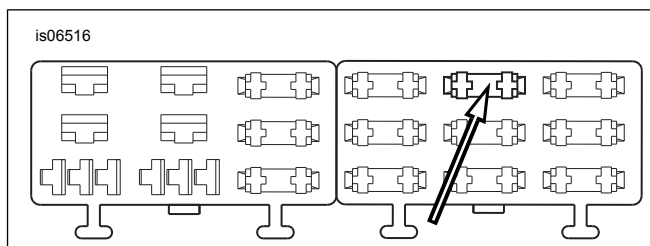
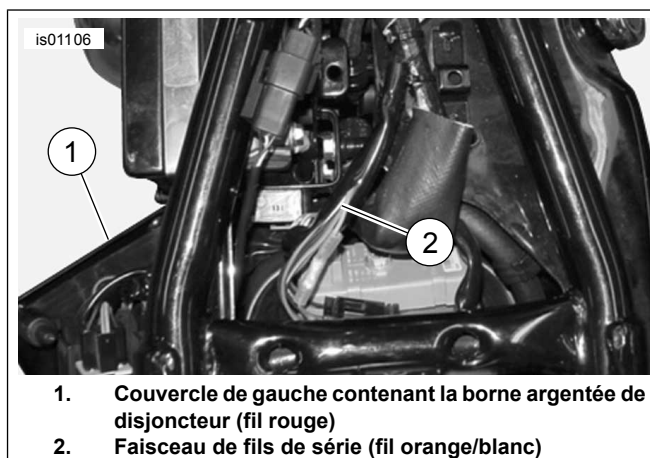

Figure 10. Cavité de bloc fusibles « P&A IGN » (Softail 2004 à 2010)

Modèles Sportster de 2013 et plus anciens

La source d'alimentation **commutée** de poignée chauffante est un conducteur d'alimentation orange/blanc (O/W) de faisceau principal à l'intérieur du couvercle électrique latéral ou sous la selle.

1. Voir Figure 11. Couper avec soin pour ouvrir une partie de la gaine du faisceau principal à l'intérieur du couvercle électrique latéral ou sous la selle à un point accessible, et couper un conducteur d'alimentation orange/blanc du faisceau principal.
2. Couper la longueur superflue du conducteur d'alimentation orange/blanc **du faisceau de fils de poignée chauffante** de façon à ce qu'il soit à portée des fils orange/blanc coupés à l'intérieur du couvercle latéral sous la selle.
3. Voir Figure 22. Prendre le connecteur bout à bout scellé (3) dans le kit. Voir Figure 7, pour la configuration d'épissure « deux en un ». Épisser le conducteur d'alimentation du faisceau de fils de poignée chauffante aux fils orange/blanc du faisceau principal selon les instructions dans l'annexe du manuel d'entretien.
4. Passer à **TOUS les modèles** dans cette section.



1. Couvercle de gauche contenant la borne argentée de disjoncteur (fil rouge)
2. Faisceau de fils de série (fil orange/blanc)

Figure 11. Connexions d'alimentation (modèles XL)

Modèles Touring de 2003 et plus anciens

La source d'alimentation **commutée** de poignée chauffante est un conducteur d'alimentation orange/blanc (O/W) de faisceau principal à l'intérieur du couvercle latéral de droite, près du sommet.

1. Voir Figure 12. Couper avec soin pour ouvrir une partie de la gaine du faisceau principal à l'intérieur du couvercle électrique latéral de façon à ce qu'il soit accessible, et couper un conducteur d'alimentation orange/blanc de faisceau principal.

- Couper la longueur superflue du conducteur d'alimentation orange/blanc **du faisceau de fils de poignée chauffante** de façon à ce qu'il soit à portée des fils orange/blanc coupés à l'intérieur du couvercle latéral.
- Voir Figure 22. Prendre le connecteur bout à bout scellé (3) dans le kit. Voir Figure 7, pour la configuration d'épissure « deux en un ». Épisser le conducteur d'alimentation du faisceau de fils de poignée chauffante aux fils orange/blanc du faisceau principal selon les instructions dans l'annexe du manuel d'entretien.
- Passer à **TOUS les modèles** dans cette section.

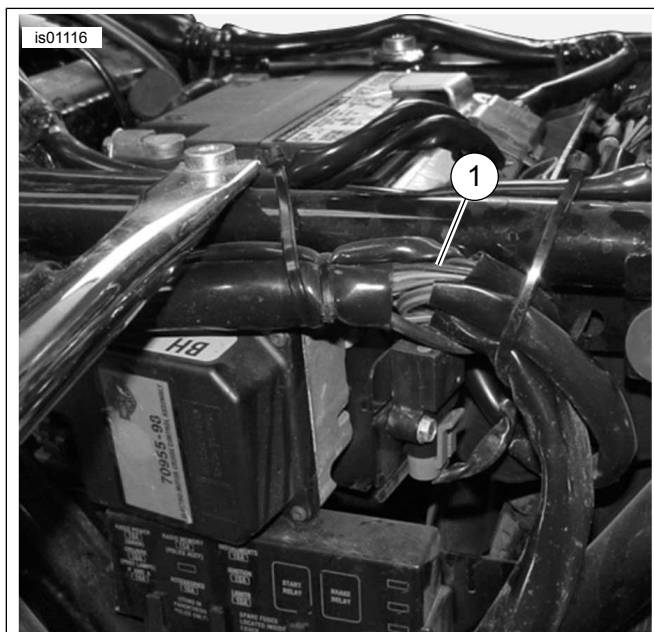

1. Faisceau de boîte à fusibles (fil orange/blanc)

Figure 12. Faisceau de boîte à fusibles sous le couvercle de gauche, modèles Touring de 2003 ou plus anciens (FLHTCUI illustré)

Modèles Touring de 2004 à 2007

La source d'alimentation **commutée** de poignée chauffante est en position de fusible ouverte sur le panneau des fusibles. Voir la section FUSIBLES du manuel d'entretien et le schéma de câblage correct dans l'annexe du manuel d'entretien.

- Modèles de 2004 à 2006** : Retirer le couvercle de gauche selon les instructions du manuel d'entretien pour accéder à la boîte à fusibles. **Modèles de 2007** : Retirer le couvercle de droite selon les instructions du manuel d'entretien pour accéder à la boîte à fusibles. **TOUS les modèles** : déposer la porte-fusible principal, le bloc fusibles et le cache-poussière du véhicule selon les instructions contenues dans le manuel d'entretien.
- Prendre le fil adaptateur orange/blanc (9) du bloc fusibles dans le kit. **Modèles de 2004 à 2006** : Bien noter la borne à chaque extrémité (voir Figure 13, **vue de dessus**). Seule la borne **SANS les languettes à ressort** convient à la cavité de fusible. Couper avec soin la borne **AVEC** les languettes à ressort du fil et la jeter. **Modèles 2007** : Bien noter la borne à chaque extrémité (voir Figure 13, **vue de dessous**). Seule la borne **AVEC les languettes à ressort** convient à la cavité de fusible. Couper avec soin la borne **SANS** les languettes à ressort du fil et la jeter.

- TOUS les modèles** : voir Figure 14. Repérer la cavité de fusible marquée « P&A IGN », « 2 AMP MAX » (1). Il existe une barre bus alimentant un côté de ce circuit, mais aucun fil ou fusible connecté n'est présent. Retirer les trois fusibles (2) présentement en place dans cette rangée, tout en notant leur emplacement.
- Retirer délicatement le verrou secondaire orange en plastique du bloc fusibles. Insérer la borne sur le fil adaptateur orange/blanc jusqu'au fond. Examiner une autre borne installée à l'usine pour effectuer une comparaison et s'assurer de l'orientation et la profondeur correctes. Installer le verrou secondaire.
- Poser le verrou secondaire et les trois fusibles retirés à l'étape précédente.
- Voir Figure 22. Couper l'excès de longueur du fil orange/blanc du faisceau de poignée chauffante. À l'aide d'un connecteur bout à bout scellé (3) du kit, épisser ce fil avec le fil adaptateur installé à l'étape 4.
- Poser le fusible 2 A (12) du kit dans la cavité de fusible « P&A IGN », « 2 A MAX » pour compléter le circuit.
- Passer à **TOUS les modèles** dans cette section.

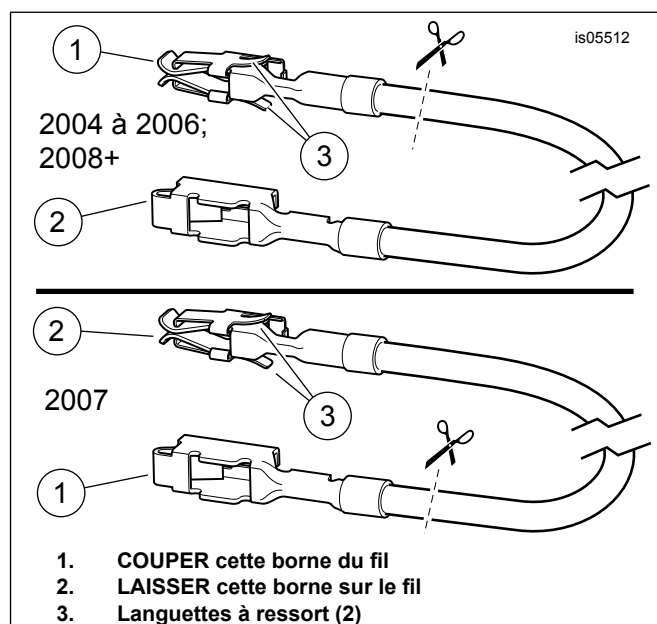

Figure 13. Fil adaptateur de bloc fusibles (modèles FL Touring)

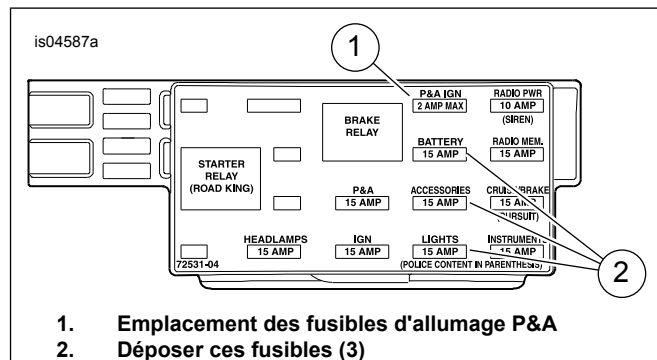

Figure 14. Cavité de fusible d'allumage P&A (modèles Touring de 2004 à 2007)

Modèles V-Rod

La source d'alimentation **commutée** de poignée chauffante est un conducteur d'alimentation orange/blanc (O/W) de faisceau principal provenant du bloc fusibles.

1. Voir Figure 15. Couper avec soin pour l'ouvrir une partie de la gaine du faisceau principal près du bloc fusibles (2) en un point accessible et couper le fil orangé/blanc du faisceau principal conduisant à la cavité de fusible (1) marquée :
 - a. « ACCESSORIES » sur les modèles 2002 à 2006, ou
 - b. « P&A IGNITION » sur les modèles de 2007 et plus récents.
2. Couper la longueur superflue du conducteur d'alimentation orange/blanc **du faisceau de fils de poignée chauffante** de façon à ce qu'il soit à portée des fils orange/blanc coupés au bloc fusibles.
3. Voir Figure 22. Prendre le connecteur bout à bout scellé (3) dans le kit. Voir Figure 7, pour la configuration d'épissure « deux en un ». Épissurer le conducteur d'alimentation du faisceau de fils de poignée chauffante aux fils orange/blanc du faisceau principal selon les instructions dans l'annexe du manuel d'entretien.
4. Installer le fusible 2 A (12) du kit dans la cavité de fusible pour compléter le circuit.

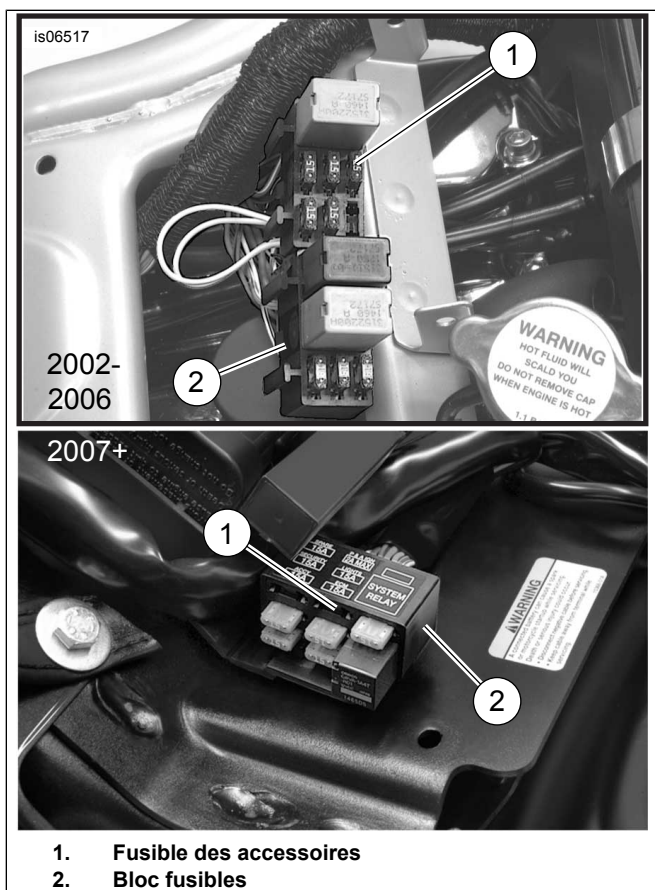

Figure 15. Emplacements des fusibles des accessoires (modèles V-Rod)

TOUS les modèles

Vérifier que le conducteur orange/blanc est suffisamment lâche pour que le mouvement du guidon ne soit pas limité.

Passer à la section **CONNEXION DU FIL CONDUCTEUR ROUGE** correspondant au modèle spécifique.

CONNEXION DU CONDUCTEUR ROUGE À LA SOURCE D'ALIMENTATION DE LA BATTERIE

Utiliser les schémas de câblage du manuel d'entretien pour identifier une source d'alimentation qui est alimentée directement par la batterie.

Modèles Dyna de 2003 et plus anciens

La source d'alimentation à la **batterie** de la poignée chauffante est la borne **argentée** du disjoncteur à l'intérieur du couvercle électrique latéral.

1. Voir Figure 16. Acheminer le fil rouge du faisceau de poignée chauffante à travers le haut du cadre sous la selle vers le disjoncteur situé à l'intérieur du couvercle électrique latéral.
2. Voir Figure 22. Sélectionner la borne circulaire correcte (4, 5 ou 6) du kit qui convient au goujon de borne argentée (avec le fil rouge) sur le disjoncteur.
3. Couper l'excès de longueur du fil rouge du faisceau de poignée chauffante mais **NE PAS** couper le porte-fusible en ligne. Sertir la borne circulaire sur l'extrémité du fil rouge selon les instructions du sertisseur Packard dans l'annexe du manuel d'entretien.

AVIS

Le fil d'alimentation (rouge) du faisceau de fils de poignée chauffante doit être connecté à la borne argentée du disjoncteur. Sa connexion à la borne cuivrée du disjoncteur peut causer la surcharge du circuit, ce qui pourrait endommager l'équipement. (00370a)

4. Installer la borne circulaire du fil rouge sur les filets du goujon de borne argentée du disjoncteur et serrer à un couple de 2,3–4 N·m (20–35 in-lbs).
5. Passer à **TOUS les modèles** dans cette section.

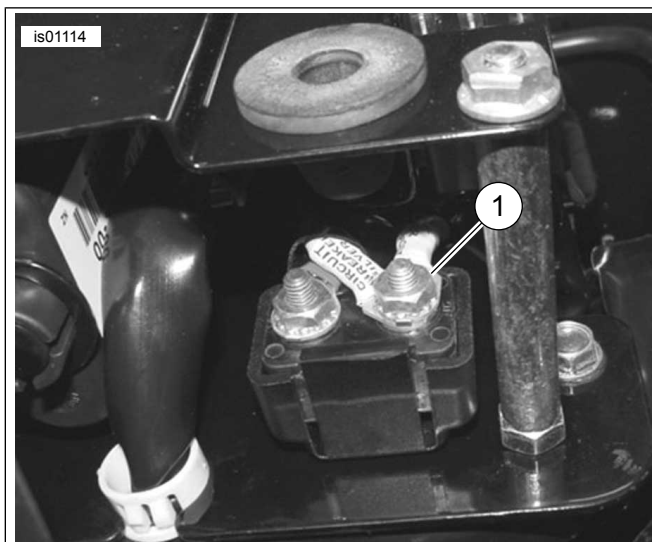

1. Borne argentée de disjoncteur (fil rouge)

Figure 16. Connexions Dyna (modèles 2003 et plus anciens), vue du dessous avec le couvercle de gauche retiré

Modèles Softail de 2003 et plus anciens

La source d'alimentation à la batterie de la poignée chauffante est la borne **argentée** du disjoncteur située près de l'avant de la protection de garde-boue arrière, sous la selle.

1. Voir Figure 17. Retirer la protection du garde-boue arrière (1) selon les instructions du manuel d'entretien.
2. Voir Figure 18. Acheminer le fil rouge du faisceau de fils de la poignée chauffante par le dessus droit du cadre, sous la selle et vers le disjoncteur situé près de l'avant de la protection de garde-boue arrière sous la selle.
3. Voir Figure 22. Sélectionner la borne circulaire correcte (4, 5 ou 6) du kit qui convient au goujon de borne argentée (avec le fil rouge) sur le disjoncteur.
4. Couper l'excès de longueur du fil rouge du faisceau de poignée chauffante mais NE PAS couper le porte-fusible en ligne. Sertir la borne circulaire sur l'extrémité du fil rouge selon les instructions du sertisseur Packard dans l'annexe du manuel d'entretien.

AVIS

Le fil d'alimentation (rouge) du faisceau de fils de poignée chauffante doit être connecté à la borne argentée du disjoncteur. Sa connexion à la borne cuivrée du disjoncteur peut causer la surcharge du circuit, ce qui pourrait endommager l'équipement. (00370a)

5. Installer la borne circulaire du fil rouge sur les filets du goujon de borne argentée du disjoncteur et serrer à un couple de 2,3–4 N·m (20–35 in-lbs).
6. Passer à **TOUS les modèles** dans cette section.

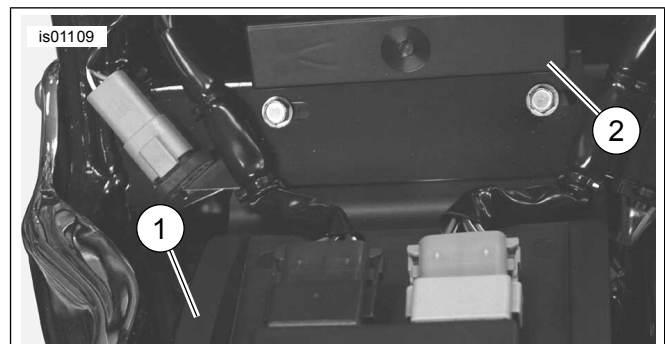

1. Protection de garde-boue arrière
2. Boîte à fusibles

Figure 17. Protection de garde-boue, modèles Softail de 2003 ou plus anciens (modèle 2003 illustré)

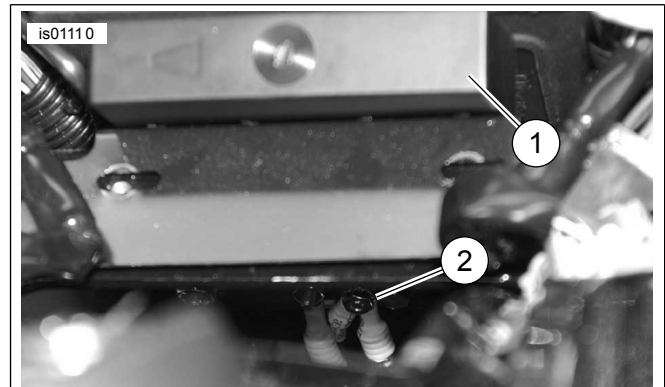

1. Boîte à fusibles
2. Borne argentée de disjoncteur (fil rouge)

Figure 18. Disjoncteur (Softail de 2003 ou plus anciens)

Modèles Sportster de 2003 et plus anciens

La source d'alimentation à la batterie de la poignée chauffante est la borne **argentée** du disjoncteur à l'intérieur du couvercle électrique latéral. Voir Figure 19 et Figure 11.

1. Voir Figure 22. Sélectionner la borne circulaire correcte (4, 5 ou 6) du kit qui convient au goujon de borne argentée (avec le fil rouge) sur le disjoncteur.
2. Couper l'excès de longueur du fil rouge du faisceau de poignée chauffante mais NE PAS couper le porte-fusible en ligne. Sertir la borne circulaire sur l'extrémité du fil rouge selon les instructions du sertisseur Packard dans l'annexe du manuel d'entretien.

AVIS

Le fil d'alimentation (rouge) du faisceau de fils de poignée chauffante doit être connecté à la borne argentée du disjoncteur. Sa connexion à la borne cuivrée du disjoncteur peut causer la surcharge du circuit, ce qui pourrait endommager l'équipement. (00370a)

3. Installer la borne circulaire du fil rouge sur les filets du goujon de borne argentée du disjoncteur et serrer à un couple de 2,3–4 N·m (20–35 in-lbs).
4. Passer à **TOUS les modèles** dans cette section.

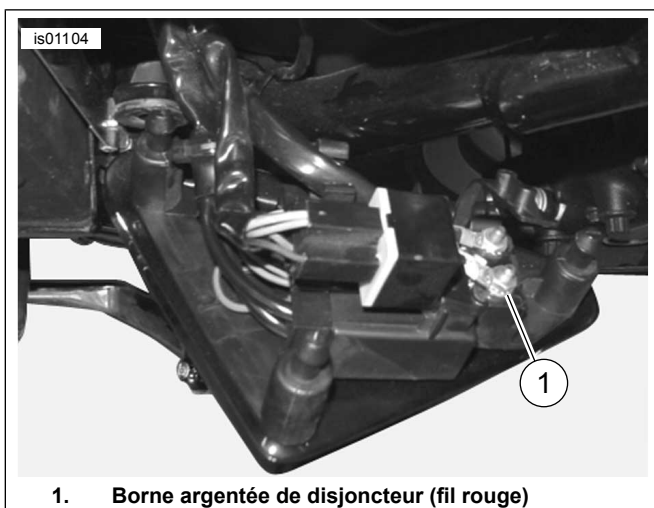

1. Borne argentée de disjoncteur (fil rouge)

Figure 19. Disjoncteur (Sportster de 2003 ou plus anciens)

Modèles Touring de 2003 et plus anciens

La source d'alimentation à la **batterie** de la poignée chauffante est la borne **argentée** du disjoncteur dans la cage de la batterie sous la selle.

1. Voir Figure 5. Acheminer le fil rouge de la poignée chauffante vers le goujon de la borne argentée (1) du disjoncteur situé dans la cage de la batterie sous la selle.
2. Voir Figure 22. Sélectionner la borne circulaire correcte (4, 5 ou 6) du kit qui convient au goujon de borne argentée (avec le fil rouge) sur le disjoncteur.
3. Couper l'excès de longueur du fil rouge du faisceau de poignée chauffante mais NE PAS couper le porte-fusible en ligne. Sertir la borne circulaire sur l'extrémité du fil rouge selon les instructions du sertisseur Packard dans l'annexe du manuel d'entretien.

AVIS

Le fil d'alimentation (rouge) du faisceau de fils de poignée chauffante doit être connecté à la borne argentée du disjoncteur. Sa connexion à la borne cuivrée du disjoncteur peut causer la surcharge du circuit, ce qui pourrait endommager l'équipement. (00370a)

4. Installer la borne circulaire du fil rouge sur les filets du goujon de borne argentée du disjoncteur et serrer à un couple de 2,3–4 N·m (20–35 in-lbs).
5. Replacer la batterie dans le véhicule mais NE PAS connecter les bornes de la batterie pour le moment.
6. Passer à **TOUS les modèles** dans cette section.

Modèles Softail de 2004 à 2010, modèles Dyna de 2004 à 2011, modèles Sportster de 2004 à 2013 et modèles Touring de 2004 à 2013

La source d'alimentation de **batterie** des poignées chauffantes est le connecteur B+ (borne positive de la batterie) sur le faisceau électrique principal.

1. Voir Figure 20. Repérer le connecteur B+ (borne positive de la batterie) (1) (un fil rouge avec un connecteur gris non utilisé) sur le faisceau électrique principal. Déposer le couvercle (2) du connecteur.
 - a. **Modèles Dyna et Softail** : sous la selle
 - b. **Modèles Sportster et Touring** : acheminé sous la selle, au-dessous de l'ECM (module de commande électronique).
2. Voir Figure 22. Brancher le faisceau adaptateur (10) du kit dans le connecteur B+.
3. Couper le fil rouge du faisceau de poignée chauffante de façon à ce qu'il soit à portée de l'extrémité du fil rouge du faisceau de l'adaptateur, mais NE PAS couper le porte-fusible en ligne.
4. Prendre le connecteur bout à bout scellé (3) dans le kit. Voir Figure 7, pour la configuration d'épissure « un en un ». Épisser le fil rouge de poignée chauffante au fil de adaptateur selon les instructions dans l'annexe du manuel d'entretien.
5. Passer à **TOUS les modèles** dans cette section.

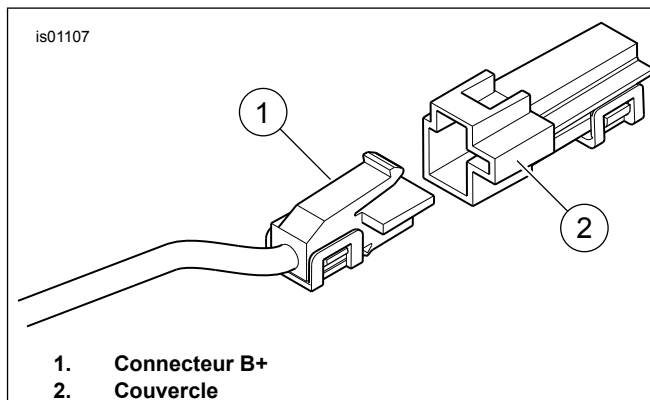

Figure 20. Connecteur B+

Modèles V-Rod

Le fil **rouge** du faisceau de poignée chauffante se raccorde directement à la borne positive de la batterie.

1. Sélectionner la borne circulaire appropriée (4, 5 ou 6) du kit pour poser la fixation de borne positive sur la batterie.
2. Couper le fil rouge de faisceau de poignée chauffante de façon à ce qu'il soit à portée de la borne positive de la batterie, mais NE PAS couper le porte-fusible en ligne. Sertir la borne circulaire sur l'extrémité du fil rouge selon les instructions du sertisseur Packard dans l'annexe du manuel d'entretien.
3. Attacher la borne circulaire du fil rouge au montant de la borne positive sur la batterie. Serrer la fixation de la borne à un couple de 7–10 N·m (60–96 in-lbs).

TOUS les modèles

Vérifier que le conducteur rouge est suffisamment lâche pour que le mouvement du guidon ne soit pas limité.

Passer à la prochaine section.

REMISE EN SERVICE

REMARQUE

NE PAS exécuter les étapes suivantes tant que les poignées chauffantes et tout le câblage associé n'ont pas été installés selon les procédures décrites dans cette fiche d'instructions correspondant au modèle de la moto.

1. Vérifier que l'ensemble de poignée droite/manchon de commande des gaz tourne et revient en arrière librement, sans se coincer sur le guidon ou le boîtier commutateur. NE PAS utiliser le véhicule si la manette des gaz fonctionne mal.

REMARQUE

Vérifier que l'interrupteur d'allumage est en position d'arrêt (OFF) **avant** d'installer le fusible principal ou d'attacher le câble négatif de la batterie.

▲ AVERTISSEMENT

Commencer par brancher le câble positif (+) de la batterie. Si le câble positif (+) touche la masse alors que le câble négatif (-) est branché, des étincelles risquent de provoquer une explosion de la batterie pouvant entraîner la mort ou des blessures graves. (00068a)

2. Brancher l'alimentation.
 - a. **Modèles Touring de 2003 et plus anciens uniquement** : voir le manuel d'entretien pour brancher les câbles de batterie (commencer par le câble positif). Enduire les bornes de la batterie d'une couche légère de vaseline ou de produit anticorrosion.
 - b. **Modèles avec fusible principal** : Consulter le manuel d'entretien pour effectuer la pose du fusible principal.
 - c. **Modèles équipés du disjoncteur principal (SAUF Sportster)** : voir le manuel d'entretien et suivre les instructions pour attacher le câble négatif de la batterie. Enduire les bornes de la batterie d'une couche légère de vaseline ou de produit anticorrosion.
 - d. **Modèles Sportster équipés du disjoncteur principal** : consulter le manuel d'entretien et suivre les instructions pour connecter le câble négatif de la batterie au carter moteur.
3. **Modèles V-Rod uniquement** : Poser le couvercle en aluminium de la boîte à air conformément aux instructions du manuel d'entretien. **TOUS LES AUTRES modèles** : poser le réservoir de carburant selon les instructions du manuel d'entretien.
4. Poser le couvercle de guidon, le couvercle de support de guidon ou le carénage extérieur, le cas échéant, selon les instructions du manuel d'entretien.

REMARQUE

Pour empêcher la décharge de la batterie, les poignées chauffantes sont conçues pour fonctionner seulement lorsque l'interrupteur d'allumage est en position de marche

(ON). Les poignées chauffantes fournissent un maximum de chaleur lorsque le moteur tourne au régime de croisière.

Le réglage de chaleur sur le cadran de commande de poignée chauffante va de 1 (minimum) à 6 (maximum).

5. Avec l'interrupteur d'allumage en position d'arrêt (OFF), tourner la poignée gauche vers un réglage numéroté. Vérifier que les poignées chauffantes ne dégagent pas de chaleur. Tourner la poignée à la position d'arrêt. Mettre le contact, sans démarrer la moto. Vérifier que les poignées chauffantes ne dégagent pas de chaleur.
 6. Démarrer le moteur. Vérifier que les poignées chauffantes chauffent correctement à tous les réglages.
 7. Rentrer les fils détachés dans les zones protégées sous la selle. Utiliser des serre-câbles pour éloigner les fils des pièces en mouvement, des sources de chaleur et des points de pincement ou d'effilochage.
- ### ▲ AVERTISSEMENT
- Après avoir posé la selle, essayer de la soulever afin de vérifier qu'elle est verrouillée en position. Pendant la conduite, une selle mal fixée risque de bouger et de provoquer une perte de contrôle, pouvant entraîner la mort ou des blessures graves. (00070b)
8. Consulter le manuel d'entretien et suivre les instructions pour fermer ou installer la selle.

Dépannage

Voir Figure 21 pour le diagramme des poignées chauffantes.

Les poignées ne dégagent pas de chaleur

1. Voir Figure 1. Vérifier le bon acheminement des fils. Le faisceau principal de poignée chauffante doit être acheminé à l'extérieur du boîtier commutateur. Si les fils ont été acheminés à l'intérieur, démonter le boîtier commutateur de gauche et rechercher les fils pincés. Si des fils sont pincés, remplacer la poignée de gauche et répéter la procédure d'installation avec les fils correctement acheminés.
2. Vérifier les connexions des fils oranges/blancs, rouges et noirs du faisceau de fils principal de poignée. Si une connexion est ouverte ou mal attachée, réparer la connexion. Mettre les poignées à l'essai. Sinon, passer à l'étape 3.
3. Ouvrir ou retirer la selle selon les instructions du manuel d'entretien.
4. Démarrer la moto.
5. Vérifier la présence de 12 V c.c. aux bornes des fils rouges et noirs du faisceau de fils principal de poignée. Si 12 V c.c. ne sont pas présents aux bornes des fils, vérifier le fusible dans le faisceau de fils et le remplacer s'il a sauté. Sinon, remplacer la poignée gauche et le faisceau de fils et mettre les poignées à l'essai.
6. Retirer la poignée droite du guidon.
7. Débrancher le connecteur sur la poignée de droite du faisceau de fils de poignée de gauche.

8. Vérifier la continuité entre les deux conducteurs du connecteur dans la poignée droite. Si le test indique une continuité, les poignées sont en bon état de marche.

Les poignées dégagent de la chaleur alors que l'interrupteur d'allumage est à Arrêt (Off)

Si les poignées dégagent de la chaleur avec l'interrupteur d'allumage arrêté, les poignées ne sont pas correctement connectées au véhicule ou la poignée et le faisceau de fils de gauche sont défectueux.

Vérifier avec soin toutes les connexions de fil de poignée chauffante sur le véhicule. Si les connexions sont bonnes, remplacer le faisceau de fils de poignée chauffante, puis mettre les poignées à l'essai.

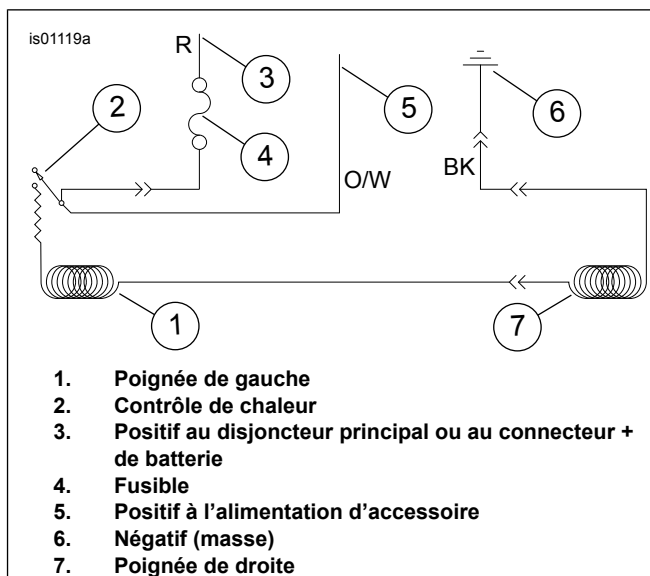

Figure 21. Schéma de poignée chauffante

PIÈCES DE RECHANGE

Voir Figure 22 et Tableau 1.

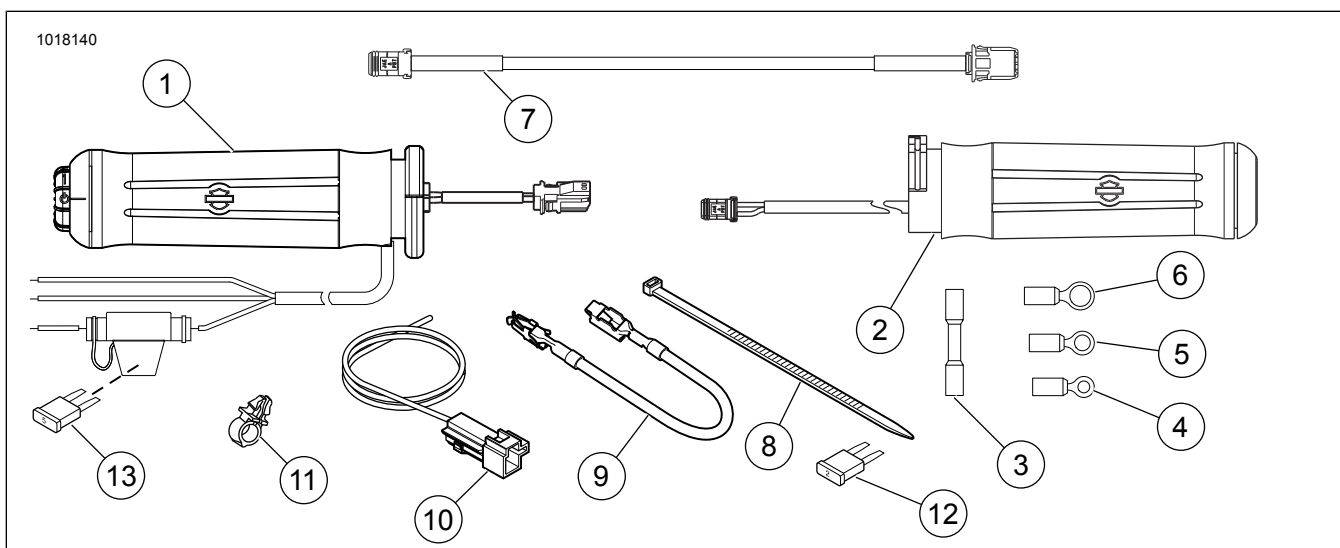

Figure 22. Pièces de rechange, kits de poignées chauffantes

Tableau 1. Pièces de rechange

Article	Description (quantité)	Numéro de Pièce
Kit 56100262 : Poignées chauffantes Flame		
1	Poignée chauffante gauche	Non vendu
2	Poignée chauffante de droite	Non vendu
Kit 56100264 : Poignées de chrome et caoutchouc (grand diamètre)		
1	Poignée chauffante gauche	Non vendu
2	Poignée chauffante de droite	Non vendu
Kit 56100266 : Poignées de chrome et caoutchouc (petit diamètre)		
1	Poignée chauffante gauche	Non vendu
2	Poignée chauffante de droite	Non vendu
Kit 56100268 : Poignées chauffantes à contour de chrome et caoutchouc		
1	Poignée chauffante gauche	Non vendu
2	Poignée chauffante de droite	Non vendu
Kit 56100261 : Poignées chauffantes Nostalgic		
1	Poignée chauffante gauche	Non vendu
2	Poignée chauffante de droite	Non vendu
Kit 56100259 : Poignées chauffantes Skull		

Tableau 1. Pièces de rechange

Article	Description (quantité)	Numéro de Pièce
1	Poignée chauffante gauche	Non vendu
2	Poignée chauffante de droite	Non vendu
Kit 56100254 : Poignées chauffantes Slipstream		
1	Poignée chauffante gauche	Non vendu
2	Poignée chauffante de droite	Non vendu
Kit 56100256 : Poignées chauffantes Airflow		
1	Poignée chauffante gauche	Non vendu
2	Poignée chauffante de droite	Non vendu
Pièces communes à TOUS les kits de poignées chauffantes		
3	Connecteur bout à bout scellé (2)	70586-93
4	Borne circulaire (2), pour goujon no 10	9857
5	Borne circulaire (2), pour le goujon de 6,4 mm (1/4 in)	9858
6	Borne circulaire, pour le goujon de 7,9 mm (5/16 in)	9859
7	Rallonge de faisceau de fils, 26,7 cm (10.5 in) de long	69201713
8	Serre-câbles (noir) (8), 26,7 cm (10.5 in) de long	10006
9	Fil, adaptateur de bloc fusibles	70329-04
10	Faisceau de fils, adaptateur	70310-04
11	Attache de retenue de fil (4)	70345-84
12	Fusible, à lame, 2 A (gris)	54305-98
13	Fusible, à lame, 5 A (ocre clair) (à l'intérieur du porte-fusible)	72331-95