



耐磨头脚蹬

概述

套件编号

50039-10、50500025、50500030、50500035、50500262、50695-08、50500441、50500482、50500791

车型

关于车型配件信息，参见P&A Retail Catalog(P&A零售目录)或www.harley-davidson.com上的Parts and Accessories(零件与附件)部分(仅英文)。

安装要求

使用Loctite® 243 Threadlocker and Sealant-Blue(乐泰243螺纹锁固密封剂-蓝色)(零件编号99642-97)安装更换耐磨头。

警告

骑手和乘客的安全取决于此套件的正确安装。采用相关维修手册程序。如果您没有能力执行此程序或者没有正确的工具，可请哈雷戴维森经销商执行此安装。此套件安装不当可能造成死亡或重伤。(00333b)

注意

此说明书引用了维修手册信息。此安装需要您的摩托车车型维修手册，该手册在哈雷戴维森经销商处有售。

套件内容

参见图3和表1。

拆卸

1. 参见图1。拆下固定环(5)、弹簧垫圈(4)和U形夹销以拆下脚蹬(1)。

安装

警告

不使用时，必须将脚蹬折起，朝向摩托车后方。未将脚垫设置为向后折起可能会导致死亡或重伤。(00366a)

注意

Slipstream脚蹬套件：耐磨头在安装时应朝向摩托车后方(参见最后一页上的插图)。

Slipstream脚蹬套件：仅在下列车型上，可从Slipstream脚蹬上拆下耐磨头，以便安装脚蹬用于乘客和/或公路脚蹬用途：

- 运动者®车型：2004年款及之后的车型
- 戴纳®车型：2006年款及之后的车型
- VRSC™车型：2007年款及之后的车型
- 软尾®和旅行车型：所有车型
- 带有公路脚蹬的车型：所有车型(不适合Whiskers可调公路脚蹬杆，零件编号：50855-09、50865-09)。

1. 参见图2。将脚蹬安装至U形夹，插入弹簧垫圈(平面朝向U形夹)、U形夹销和固定环。耐磨头必须朝下。
2. 如果脚蹬通过螺丝和螺母固定，请参阅相应维修手册了解扭矩规格。

更换耐磨头

注意

参阅维修手册了解耐磨头朝向。

1. 从脚蹬上拆下原有耐磨头。
2. 在新耐磨头的螺纹上涂敷2-3滴Loctite 243 Threadlocker and Sealant(Blue)(乐泰243螺纹锁固密封剂-蓝色)并将其安装至脚蹬。
3. 拧紧耐磨头。
 - a. 对于套件50039-10、50695-08、50500262：8.1-12.2 N·m(6-9 ft-lbs)
 - b. 对于套件50500025、50500030、50500035、50500441：19-21.7 N·m(14-16 ft-lbs)
 - c. 对于套件50500482、50500791：13.6-14.9 N·m(10-11 ft-lbs)



图1。拆卸及安装脚蹬(图示为普通脚蹬)



图2。正确安装(普通脚蹬和耐磨头)

铜质零件护理与清洁指南

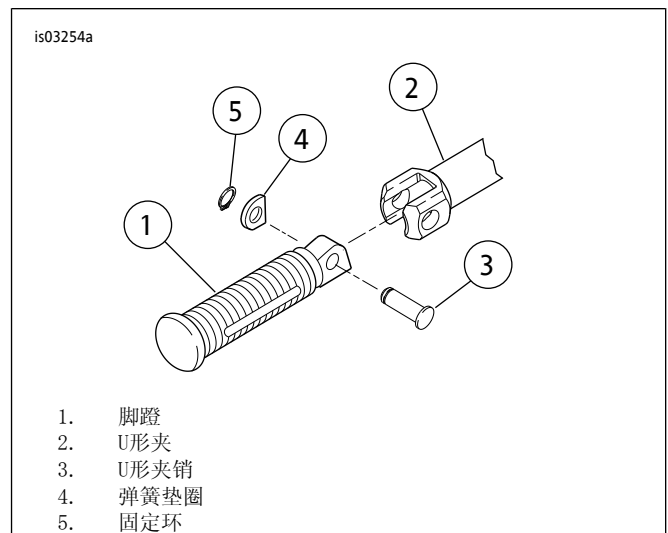
清洁说明

1. 检查确认零件干燥、无污物或碎屑。
2. 将少量Harley-Davidson® Chrome Clean & Shine(哈雷戴维森镀铬清洁及亮光剂)涂抹到超细纤维抹布或细部清洁棒上。
3. 使用超细纤维抹布轻轻按摩摩擦铜零件。对于难以清洁的部位或沟槽,可使用细部清洁棒。

恢复光亮表面

经过一段时间之后,铜零件会自然老化和变暗。如果喜欢光亮铜外饰,将一些Harley-Davidson Bare Metal Polish(哈雷戴维森裸金属亮光剂)涂抹在超细纤维抹布上,轻轻摩擦铜零件,直至达到理想的光亮度。

减缓自然老化过程

为了减缓铜零件自然老化过程,将少量Harley-Davidson Glaze PolySealant(哈雷戴维森聚合体密封胶)涂抹到超细纤维抹布或细部清洁棒上,轻轻摩擦零件,直至密封胶渗入零件。

预防措施

- 使用不建议的清洁、抛光和保护产品将导致铜零件失去老化外饰。
- 长时间接触某些物品(手、手套、靴子、灰尘等)以及暴露于某些环境下也会改变所有表面外饰,不属于缺陷。
- 避免使用磨砂和烈性化学品与磨砂清洁垫清洁零件。
- 避免含氨产品和漂白剂。
- 长时间暴露于水中会改变铜外饰。零件接触水之后应及时擦干。
- 摩擦过度可使零件表面外观颜色变浅。

维修零件

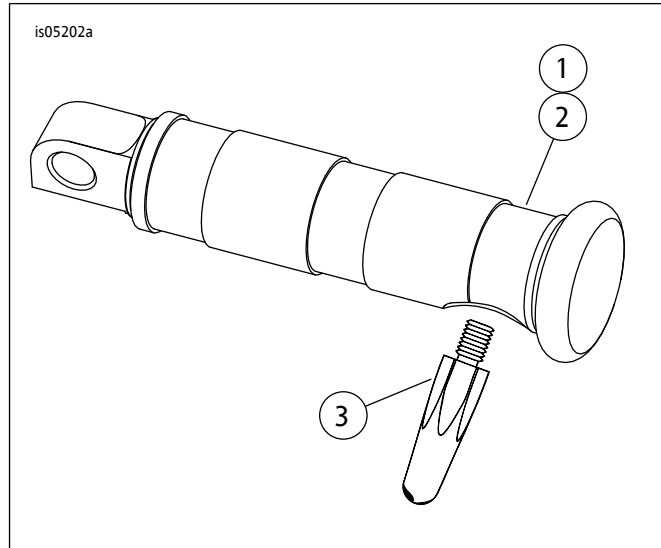

图3。维修零件:脚蹬和耐磨头(图示为套件50695-08)

表1。维修零件

项目	描述(数量)	Part No.
1	Billet右脚蹬组件(用于套件50695-08)	50696-08
	Billet右脚蹬组件(用于套件50039-10)	50068-10
	右脚蹬组件(用于套件50500025、50500030、50500035、50500262、50500441、50500482、50500791)	不单独出售
2	Billet左脚蹬组件(用于套件50695-08)	50750-08
	整体式左脚蹬组件(用于套件50039-10)	50097-10
	左脚蹬组件(用于套件50500025、50500030、50500035、50500262、50500441、50500482、50500791)	不单独出售
3	耐磨头(Bue11零件编号)(仅套件50695-08和50500262)	C0255.02A8
	耐磨头(仅套件50039-10)	50891-10
	耐磨头(仅套件50500025)	50500022
	耐磨头(仅套件50500030)	50500023
	耐磨头(仅套件50500035)	50500024
	耐磨头(仅套件50500441)	50500438
4	固定环(未显示)(套件50695-08、50500030、50500035)	11308