



摩耗チップ付きフットペグ

概要

キット番号

50039-10、50500025、50500030、50500035、50500262、50695-08、50500441、50500482、50500791

モデル

モデルの備品に関する情報は、最新の純正P&Aカタログをご参照ください。または、最寄りのハーレーダビッドソンジャパン正規販売網店にお問い合わせください。

取り付け要件

強化摩耗チップ取り付け用Loctite® 243 Threadlocker and Sealant (Loctite243中強度スレッドロッカーシーラント) (部品番号99642-97)

▲警告

ライダーおよびパッセンジャーの安全を守るため、キットは正しく装着してください。サービスマニュアルを参照しながら、適切な手順に従ってください。自分で作業を行うことが難しい場合、または適切な工具を持っていない場合は、最寄りのハーレーダビッドソン正規販売網店に取り付けを依頼してください。本キットを正しく取り付けないと死亡したり重傷を負うおそれがあります。(00333b)

注記

この取り扱い説明書はサービスマニュアルの記載情報の参照を必要としています。このキットを取り付ける際は、お持ちの車両モデルのサービスマニュアルが別途必要です。サービスマニュアルは最寄りのハーレーダビッドソンジャパン正規販売網店でお買い求めいただけます。

キット内容

「図3」および「表1」を参照してください。

取り外し

- 「図1」を参照してください。固定リング(5)、スプリングワッシャー(4)、およびクレビスピンを外し、フットペグ(1)を取り外します。

取り付け

▲警告

衝撃を受けたとき、フットペグが車両後方に向けて折りたたまれることを確認してください。フットペグが後方に折りたたまれない場合、死亡したり重傷を負うおそれがあります。(00366a)

注記

スリップストリームペグキット:取り付け時は、摩耗チップを車体の後部に向けます(図については最後のページを参照)。

スリップストリームペグキット:次のモデルのみは、摩耗チップをスリップストリームから外してペグをパッセンジャーおよび/またはハイウェイペグ用に装着することができます:

- Sportster®モデル: 2004年以降のモデル:
- Dyna®モデル: 2006年以降のモデル
- VRSC™モデル: 2007年以降のモデル
- ソフトテイル、ツーリングモデル: 全モデル
- ハイウェイペグ装着モデル: 全モデル(ウィスカーズ調節式ハイウェイペグバー、部品番号: 50855-09、50865-09とは装着できません)。

- 「図2」を参照してください。フットペグをクレビスに取り付け、スプリングワッシャー(フラット面をクレビスに向ける)、クレビスピン、固定リングを挿入します。摩耗チップは必ず下に向けます。
- フットペグをスクリューとナットで固定している場合は、該当するサービスマニュアルを参照してトルクを確認してください。

摩耗チップの交換

注記

摩耗チップの向きについては、サービスマニュアルを参照してください。

- フットペグから既存の摩耗チップを外します。
- Loctite 243 Threadlocker and Sealant (Loctite 243中強度スレッドロッカーシーラント)を新品の摩耗チップのネジ山に2、3滴垂らし、フットペグに取り付けます。
- 摩耗チップを締め付けます。
 - キット50039-10、50695-08、50500262: 8.1-12.2 N·m (6-9 ft-lbs)
 - キット50500025、50500030、50500035、50500441用: 19-21.7 N·m (14-16 ft-lbs)
 - キット50500482、50500791: 13.6-14.9 N·m (10-11 ft-lbs)



図1。フットペグ取り外し/取り付け(一般的フットペグを表記)



図2。正しい取り付け(一般的フットペグと摩耗チップ)

真鍮パーツのお手入れに関するガイドライン

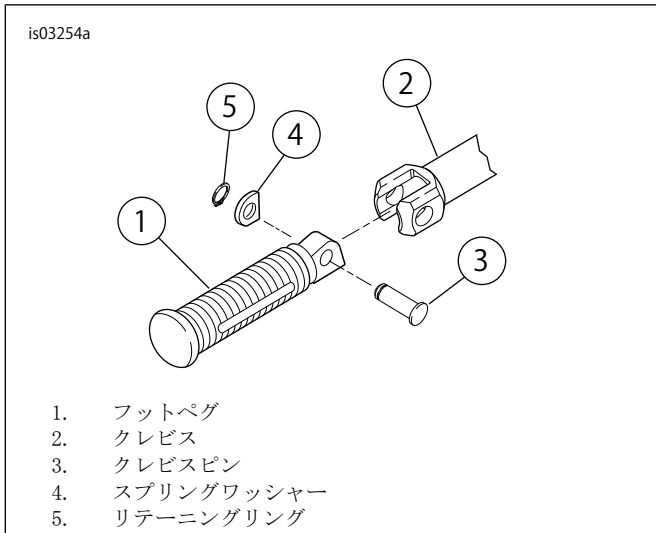
お手入れに関する手順

1. パーツが乾いていて、ゴミや埃が付着していないことを確認します。
2. 少量のHarley-Davidson® Chrome Clean & Shineをマイクロファイバー製クロスまたはディテールスワップに取ります。
3. マイクロファイバー製クロスを真鍮パーツに軽く押さえつけながらこすります。届きづらい場所や溝部分には、ディテールスワップを使用してください。

光沢仕上げ

真鍮パーツは、時間が経つと自然に経年劣化し、くすみます。真鍮パーツの光沢を出したい場合、適量のHarley-Davidson Bare Metal Polish (ベアメタルポリッシュ)をマイクロファイバー製クロスに取り、光沢が出るまで、真鍮パーツを軽くこすります。

経年劣化を抑える

真鍮パーツの経年劣化を抑えるには、少量のHarley-Davidson GlazePolySealantをマイクロファイバー製クロスまたはディテールスワップに取り、シーラントが浸透するまで、真鍮パーツを軽くこすります。

注意事項

- ・ 推奨されていない洗浄、艶出しおよび保護製品を使用すると、真鍮パーツのエイジドフィニッシュがなくなります。
- ・ 手、手袋、ブーツ、埃などと長時間接触したり、長時間外気に触れたりすることで、表面の仕上げが変化しますが、これは欠陥とはみなされません。
- ・ 研磨剤や腐食性薬品および研磨パッドは、パーツのお手入れに使用しないでください。
- ・ アンモニア処理された製品や漂白剤を使用しないでください。
- ・ 長時間水気に触れると、真鍮の仕上げが変化します。水気に触れる前に、パーツをしっかり拭いてください。
- ・ こすりすぎると、パーツの外観が明るくなることがあります。

交換用パーツ



図3。交換用パーツ:フットペグと摩耗チップ(キット50695-08を表記)

表1。交換用パーツ

アイテム	詳細(数量)	部品番号
1	フットペグアッセンブリー、ビレット、右(キット50695-08用)	50696-08
	フットペグアッセンブリー、ビレット、右(キット50039-10用)	50068-10
	フットペグアッセンブリー、右(キット50500025、50500030、50500035、50500262、50500441、50500482、50500791用)	別売りなし

表1。交換用パーツ

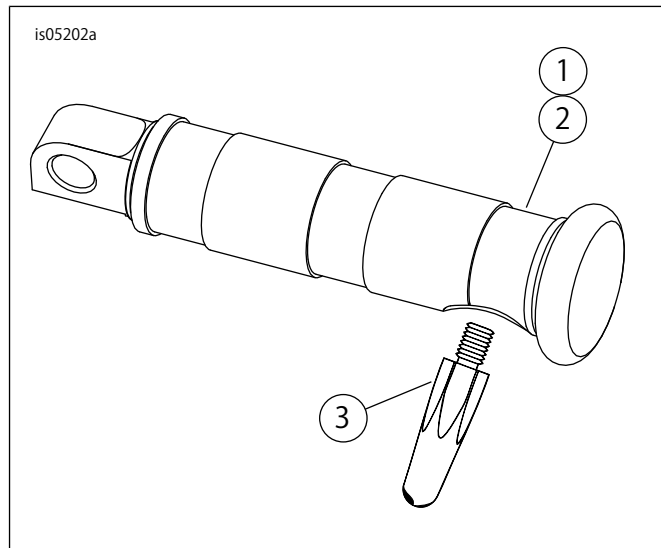
アイテム	詳細(数量)	部品番号
2	フットペグアッセンブリー、 ピレット、左(キット50695- 08用)	50750-08
	フットペグアッセンブリー、 ピレット、左(キット50039- 10用)	50097-10
	フットペグアッセンブリー、 左(キット50500025、 50500030、50500035、 50500262、50500441、 50500482、50500791用)	別売りなし
3	摩耗チップ(ビューエル部品 番号)(キット50695-08および 50500262のみ)	C0255.02A8
	摩耗チップ(キット50039-10 のみ)	50891-10
	摩耗チップ(キット50500025 のみ)	50500022
	摩耗チップ(キット50500030 のみ)	50500023
	摩耗チップ(キット50500035 のみ)	50500024
	摩耗チップ(キット50500441 のみ)	50500438
	摩耗チップ(キット50500482、 50500791)	50500788
4	リテーニングリング(非表記) (キット50695-08、50500030、 50500035)	11308