



# INSTRUCCIONES

J04530

2017-08-22



## TACOS APOYAPIÉS CON PUNTA CONTRA DESGASTE

### GENERALIDADES

#### Número de kit

50039-10, 50500025, 50500030, 50500035, 50500262, 50695-08, 50500441, 50500482, 50500791

#### Modelos

Para obtener información sobre la adaptación a los diferentes modelos, vea el catálogo de venta al detalle de P&A (piezas y accesorios) o la sección Piezas y accesorios en [www.harley-davidson.com](http://www.harley-davidson.com) (inglés solamente).

#### Requisitos para la instalación

Fijatornillos y sellador Loctite® 243, azul (n.º de pieza 99642-97) para instalar las puntas contra el desgaste de reemplazo.

#### ⚠ ADVERTENCIA

**La seguridad del motociclista y del pasajero dependen de la instalación correcta de este kit. Use los procedimientos correspondientes en el Manual de servicio. Si el procedimiento no está dentro de sus capacidades o no tiene las herramientas correctas, pida a un concesionario Harley-Davidson que realice la instalación. La instalación incorrecta de este kit podría causar la muerte o lesiones graves. (00333b)**

#### NOTA

*En esta hoja de instrucciones se hace referencia a la información del Manual de servicio. Para esta instalación se requiere un Manual de servicio para su modelo de motocicleta, el cual está disponible en un concesionario Harley-Davidson.*

#### Contenido del kit

Vea la Figura 3 y la Tabla 1.

#### EXTRACCIÓN

1. Vea la Figura 1. Quite el anillo de retención (5), la arandela de presión (4) y el pasador de horquilla para retirar el taco apoyapiés (1).

#### INSTALACIÓN

#### ⚠ ADVERTENCIA

**Los tacos apoyapiés deben doblarse hacia arriba y hacia la parte trasera de la motocicleta al golpearlos. No ajustar los tacos apoyapiés para que se doblen hacia arriba y hacia atrás podría causar la muerte o lesiones graves. (00366a)**

#### NOTA

*Kits de tacos Slipstream: la punta contra desgaste debe estar orientada hacia la parte trasera del vehículo cuando esté instalada (consulte la última página para ver las ilustraciones).*

**Kits de tacos Slipstream: SOLAMENTE** en los siguientes modelos, la punta contra desgaste puede quitarse del Slipstream para que el taco pueda montarse para el uso del pasajero o para ser utilizado como taco para carretera:

- Modelos Sportster®: Modelos de 2004 y posteriores
- Modelos Dyna®: Modelos 2006 y posteriores
- Modelos VRSC™: Modelos de 2007 y posteriores
- Modelos Softail® y Touring: Todos los modelos
- Modelos con Tacos para carretera: Todos los modelos (no se adapta a la Barra ajustable de taco para carretera Whiskers, número de pieza: 50855-09, 50865-09).

1. Vea la Figura 2. Instale el taco apoyapiés en la horquilla e inserte la arandela de presión (lado plano hacia la horquilla), el pasador de horquilla y el anillo de retención. La punta contra desgaste debe apuntar hacia abajo.
2. Si el taco apoyapiés está asegurado por medio de un tornillo y una tuerca, vea el Manual de servicio correspondiente para obtener las especificaciones del par de torsión.

#### Reemplazo de la punta contra desgaste

#### NOTA

*Vea el Manual de servicio para conocer la orientación de la punta contra desgaste.*

1. Quite la punta contra desgaste existente del taco apoyapiés.
2. Aplique 2 o 3 gotas de fijatornillos y sellador Loctite 243 (azul) a la rosca de la nueva punta contra desgaste e instálela en el taco apoyapiés.
3. Apriete la punta contra el desgaste.
  - a. Para los kits 50039-10, 50695-08, 50500262: 8,1–12,2 N·m (6–9 ft-lbs)
  - b. Para los kits 50500025, 50500030, 50500035, 50500441: 19–21,7 N·m (14–16 ft-lbs)
  - c. Para los kits 50500482, 50500791: 13,6–14,9 N·m (10–11 ft-lbs)



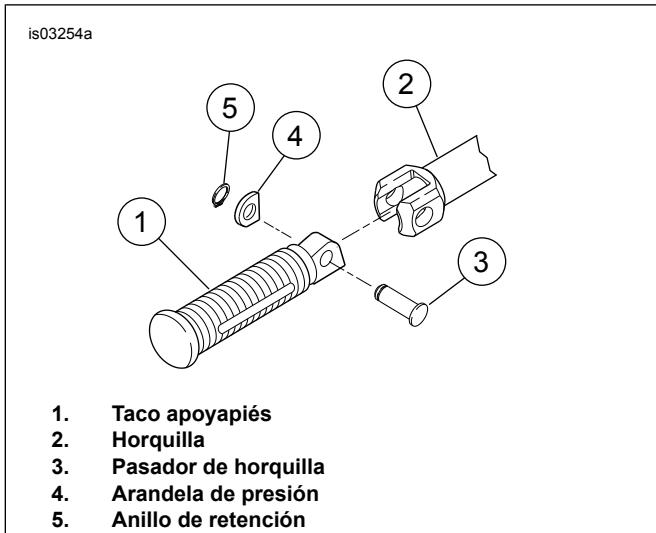

**Figura 1. Extracción/instalación del taco apoyapiés (se muestra el taco apoyapiés genérico)**



**Figura 2. Instalación correcta (taco apoyapiés y punta contra desgaste genéricos)**

## PAUTAS DE CUIDADO Y LIMPIEZA PARA LAS PIEZAS DE LATÓN

### Instrucciones de limpieza

1. Verifique que la pieza esté seca y libre de suciedad.
2. Coloque una pequeña cantidad de Chrome Clean & Shine (Limpiador y brillo para cromo) de Harley-Davidson® con una tela de microfibra o gasa para el detallado del vehículo.
3. Presionando suavemente, frote las piezas de latón con la tela de microfibra. Para las ranuras o los lugares a los que es difícil llegar, utilice la gasa para el detallado del vehículo.

### Obtención de un acabado brillante

Las piezas de latón envejecerán naturalmente y se oscurecerán con el tiempo. Si se prefiere un acabado de latón brillante, coloque un poco de Bare Metal Polish (pulidor para metal al descubierto) de Harley-Davidson con una tela de microfibra y

frote suavemente las piezas de latón hasta que alcancen el brillo deseado.

### Cómo retrasar el proceso de envejecimiento natural

Para retrasar el proceso de envejecimiento de las piezas de latón, coloque una pequeña cantidad de Glaze Poly Sealant de Harley-Davidson con una tela de microfibra o gasa para el detallado del vehículo y frote suavemente las piezas hasta que el sellador haya penetrado.

### Precauciones

- El uso de productos de limpieza, pulido y de protección no recomendados provocará la eliminación del acabado envejecido de las piezas de latón.
- El contacto prolongado con ciertos artículos (manos, guantes, fundas, polvo, etc.) y la exposición a los elementos también alterarán todos los acabados de la superficie y NO se considera un defecto.
- Evite limpiar las piezas con productos químicos agresivos y abrasivos y con almohadillas de limpieza abrasivas.
- Evite los productos amoniacales y el blanqueador.
- La exposición prolongada al agua alterará el acabado de latón. Limpie las piezas luego del contacto con el agua.
- Frotar en exceso puede aclarar la apariencia de la superficie de la pieza.

## PIEZAS DE SERVICIO

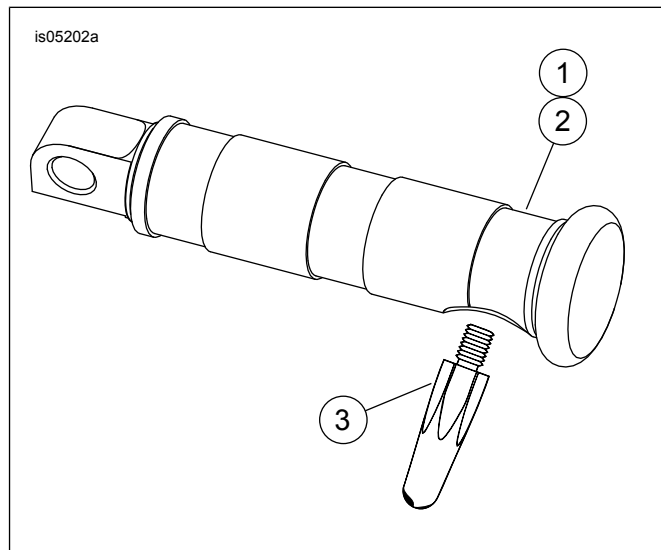

**Figura 3. Piezas de servicio: Tacos apoyapiés y punta contra desgaste (se muestra el kit 50695-08)**

**Tabla 1. Piezas de servicio**

Artículo	Descripción (cantidad)	Número de pieza
1	Conjunto del taco apoyapiés, Billet, derecho (para el kit 50695-08)	50696-08
	Conjunto del taco apoyapiés, Billet, derecho (para el kit 50039-10)	50068-10
	Conjunto del taco apoyapiés, derecho (para el kit 50500025, 50500030, 50500035, 50500262, 50500441, 50500482, 50500791)	No se vende por separado

**Tabla 1. Piezas de servicio**

Artículo	Descripción (cantidad)	Número de pieza
2	Conjunto del taco apoyapiés, Billet, izquierdo (para el kit 50695-08)	50750-08
	Conjunto del taco apoyapiés, Billet, izquierdo (para el kit 50039-10)	50097-10
	Conjunto del taco apoyapiés, izquierdo (para el kit 50500025, 50500030, 50500035, 50500262, 50500441, 50500482, 50500791)	No se vende por separado
3	Punta contra desgaste (número de pieza Buell) (kit 50695-08 y 50500262 solamente)	C0255.02A8
	Punta contra desgaste (kit 50039-10 solamente)	50891-10
	Punta contra desgaste (kit 50500025 solamente)	50500022
	Punta contra desgaste (kit 50500030 solamente)	50500023
	Punta contra desgaste (kit 50500035 solamente)	50500024
	Punta contra desgaste (kit 50500441 solamente)	50500438
	Punta contra el desgaste (kits 50500482, 50500791)	50500788
4	Anillo de retención (no se muestra) (kits 50695-08, 50500030, 50500035)	11308