



整体式刹车踏板垫套件

概述

套件编号

42620-00、42623-00、46718-08、41449-10(大踏板套件)

42626-00、42629-00、41850-08、42847-10、50600169(小踏板套件)

注意

黑色刹车踏板垫46718-08和41850-08设计用于显示磨损迹象。随着时间的流逝，油漆将会磨掉，从而影响外观。

车型

关于车型配件信息，参见P&A Retail Catalog(P&A零售目录)或www.harley-davidson.com上的Parts and Accessories(零件与附件)部分(仅英文)。

套件内容

参见图1和表1。

安装

1. 从脚刹车杆上拆下之前安装的刹车踏板盖。

注意

无需从脚踏板垫上拆下橡胶环。

2. 参见图1。对准新脚踏板垫并将其滑至脚刹车杆端头之上，围绕垫和刹车杆端安装环。
3. 组装平垫圈和螺丝，通过刹车杆上的孔将螺丝拧入垫后部。
 - 对于大踏板套件，拧紧六角头盖螺丝至26 N·m(19 ft-lbs)。
 - 对于小踏板套件，拧紧六角凹头螺丝至2.5 N·m(33 in-lbs)。

铜质零件护理与清洁指南

清洁说明

1. 检查确认零件干燥、无污物或碎屑。
2. 将少量Harley-Davidson® Chrome Clean & Shine(哈雷戴维森镀铬清洁及亮光剂)涂抹到超细纤维抹布或细部清洁棒上。
3. 使用超细纤维抹布轻轻按压摩擦铜零件。对于难以清洁的部位或沟槽，可使用细部清洁棒。

恢复光亮表面

经过一段时间之后，铜零件会自然老化和变暗。如果喜欢光亮铜外饰，将一些Harley-Davidson Bare Metal Polish(哈雷戴维森裸金属亮光剂)涂抹在超细纤维抹布上，轻轻摩擦铜零件，直至达到理想的光亮度。

减缓自然老化过程

为了减缓铜零件自然老化过程，将少量Harley-Davidson Glaze PolySealant(哈雷戴维森聚合物密封剂)涂抹到超细纤维抹布或细部清洁棒上，轻轻摩擦零件，直至密封剂渗入零件。

预防措施

- 使用不建议的清洁、抛光和保护产品将导致铜零件失去老化外饰。
- 长时间接触某些物品(手、手套、靴子、灰尘等)以及暴露于某些环境下也会改变所有表面外饰，不属于缺陷。
- 避免使用磨砂和烈性化学品与磨砂清洁垫清洁零件。
- 避免含氨产品和漂白剂。
- 长时间暴露于水中会改变铜外饰。零件接触水之后应及时擦干。
- 摩擦过度可使零件表面外观颜色变浅。

维修零件



图1. 维修零件：Billet样式刹车踏板垫套件

表1. 维修零件表

套件	项目	描述(数量)	Part No.
套件42620-00	1	橡胶环, 1/2英寸(3)	11536
	2	宽带大刹车踏板垫	不单独出售
	3	平垫圈, 5/16英寸	6333
	4	半圆头螺丝, 5/16-18x1/2英寸	3340

表1。维修零件表

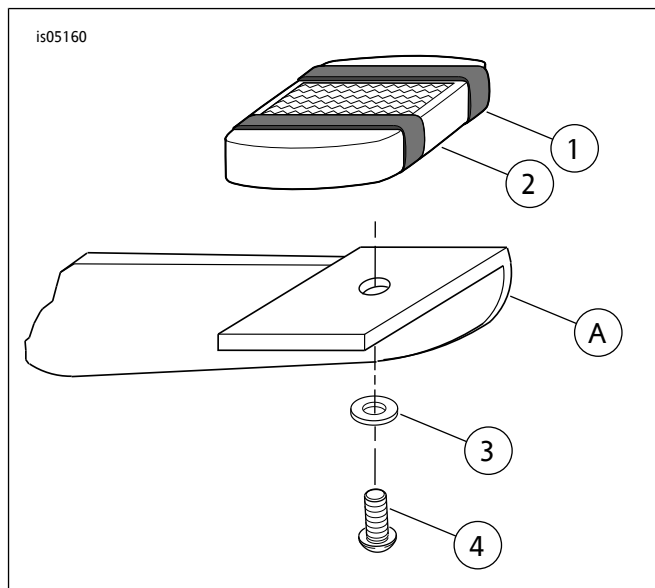
套件	项目	描述(数量)	Part No.
套件42623-00 套件42623-08 套件41449-10	1	橡胶环, 3/16英寸(4)	11537
	2	镀铬刹车踏板垫, (套件42623-00) 黑色刹车踏板垫, (套件42623-08) 黑色刹车踏板垫, (套件41449-10)	不单独出售 不单独出售 不单独出售
	3	平垫圈, 5/16英寸	6333
	4	半圆头螺丝, 5/16-18x1/2英寸	3340
套件42626-00	1	橡胶环, 1/2英寸(2)	11538
	2	窄带小刹车踏板垫	不单独出售
	3	平垫圈, #10	6716
	4	内六角螺丝, #10-32X1/2英寸	3026
套件42629-00 套件41850-08 套件42847-10 套件50600169	1	橡胶环, 3/16英寸(2)	11539
	2	窄带小刹车踏板垫, (套件42629-00) 黑色刹车踏板垫, (套件41850-08) 黑色刹车踏板垫, (套件42847-10) 小铜刹车踏板垫(套件50600169)	不单独出售 不单独出售 不单独出售 不单独出售
	3	平垫圈, #10	6716
	4	内六角螺丝, #10-32X1/2英寸 半圆头螺丝, Torx(套件50600169)	3026 10200052
文字中提到, 但套件中不包括的项目:			
	A	脚刹车杆	