



## ZESTAWY SZYBY PRZEDNIEJ SZYBKOROZŁĄCZNEJ

### INFORMACJE OGÓLNE

#### Numer zestawu

Tabela 1. Zestawy

Zestawy	Modele
59802-05	Standardowa wysokość, przezroczysta
58751-05	Standardowej wysokość, przydymiona
57199-05	Kompaktowa niskoprofilowa, przydymiona
58360-09	Standardowa wysokość, przezroczysta, czarne stelaże
58376-09	Kompaktowa niskoprofilowa, przydymiona, czarne stelaże

#### Modele

Informacje o zgodnych modelach można znaleźć w katalogu części i akcesoriów na rynek detaliczny oraz w sekcji „Części i akcesoria” witryny internetowej [www.harley-davidson.com](http://www.harley-davidson.com) (tylko w języku angielskim).

#### ▲ OSTRZEŻENIE

Od prawidłowego zamontowania części z tego zestawu zależy bezpieczeństwo kierującego i pasażera. Wykonaj odpowiednie procedury z instrukcji serwisowej. Osoby niebędące w stanie przeprowadzić tej procedury lub niedysponujące odpowiednimi narzędziami powinny zlecić wykonanie montażu dealerowi firmy Harley-Davidson. Niewłaściwy montaż części z tego zestawu może być przyczyną śmierci lub poważnych obrażeń ciała. (00333b)

#### Zawartość zestawu

Zobacz Rysunek 6 oraz Tabela 2.

### MONTAŻ

#### Przygotuj motocykl - wszystkie modele z wyjątkiem FXSTB

##### UWAGA

Osołn błotnik przedni i przednią część zbiornika paliwa czystymi rękawicami warsztatowymi, aby uniknąć zarysowania powierzchni. Może dojść do uszkodzenia powłoki lakierniczej.

1. Przenieś linkę sprzęgła na wewnętrzną stronę kierownicy w następujący sposób:
2. Zobacz Rysunek 1. Zsuń gumową osłonę z regulatora linki. Regulator znajduje się mniej więcej w połowie długości linki sprzęgła, obok przedniej pionowej rury ramy.
3. Przytrzymując regulator kluczem 1/2 cala, poluzuj przeciwnakrętkę kluczem 9/16 cala. Oddal przeciwnakrętkę od regulatora linki. Przesuń regulator w kierunku przeciwnakrętki, aby zapewnić duży luz dźwigni ręcznej.

4. Wyjmij niewielki pierścień sprężynujący z rowka sworznia połączenia przegubowego w dolnej części wspornika dźwigni sprzęgła. Wyjmij sworzeń połączenia przegubowego i dźwignię ręczną sprzęgła ze wspornika. Wyjmij szpilkę mocującą i przelotkę linki sprzęgła z dźwigni ręcznej sprzęgła.
5. Zobacz Rysunek 2. Przelóż linkę sprzęgła do wewnątrz kierownicy i ponownie połącz linkę sprzęgła z dźwignią sprzęgła.
6. Zobacz Rysunek 3. Obracaj regulator linki zwiększając jego odległość od przeciwnakrętki tak, aby wyeliminować luz dźwigni ręcznej. Odciągnij końcówkę linki sprzęgła od wspornika dźwigni sprzęgła, aby sprawdzić luz. Obróć odpowiednio regulator, aby uzyskać luz 1,6-3,2 mm (1/16 do 1/8 cala) między końcówką linki a wspornikiem dźwigni sprzęgła.
7. Przytrzymaj regulator kluczem 1/2 cala. Kluczem 9/16 dokręć przeciwnakrętkę to regulatora linki. Przykryj mechanizm regulacji linki osłoną gumową.

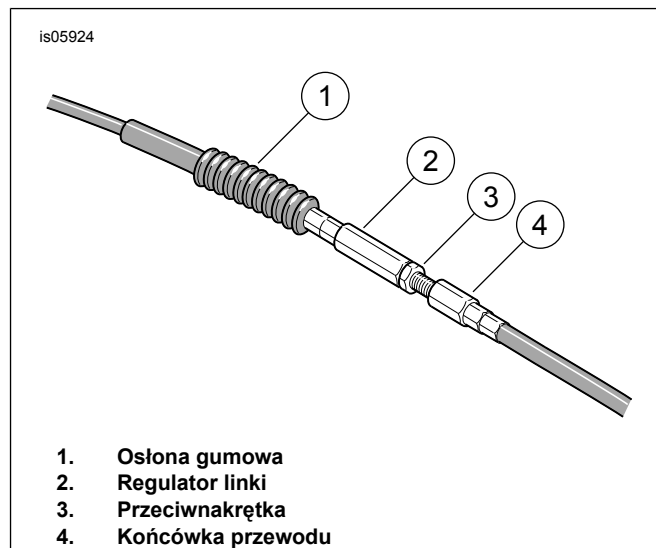

1. Osłona gumowa
2. Regulator linki
3. Przeciwnakrętkę
4. Końcówka przewodu

Rysunek 1. Regulator linki sprzęgła



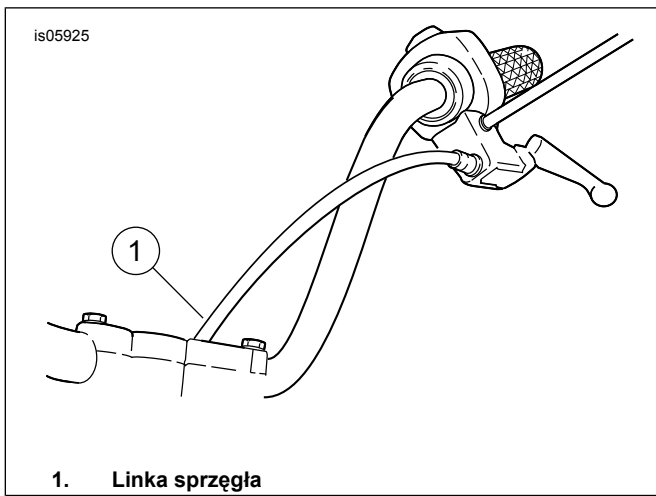

1. Linka sprzęgła

Rysunek 2. Nowy przebieg linki sprzęgła

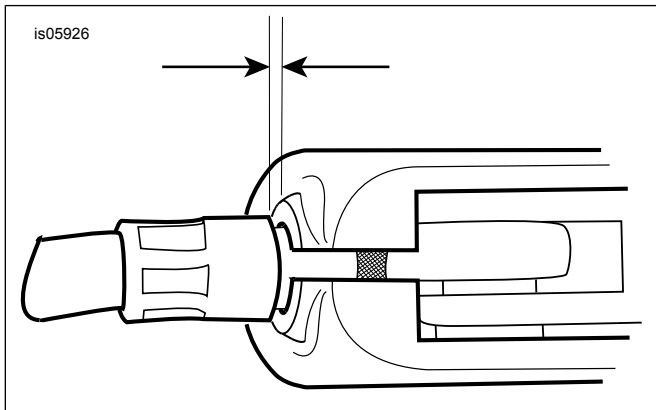

Rysunek 3. Luz linki sprzęgła 1,6 - 3,2 mm (1/16 - 1/8) cala

8. W razie potrzeby zmień położenie opasek mocujących linkę sprzęgła do pionowej rury ramy, aby umożliwić swobodne przemieszczanie się linki sprzęgła przy pełnym obrocie kierownicy od lewego do prawego ogranicznika widelca. Naciśnij parokrotnie ręczną dźwignię sprzęgła, aby sprawdzić pracę linki.

#### ⚠ OSTRZEŻENIE

Po przemieszczeniu linki sprzęgła należy sprawdzić, czy dźwignia sprzęgła równomiernie otwiera się i zamyka po pełnym skręceniu kierownicy w lewo lub w prawo. Powolna reakcja dźwigni sprzęgła może spowodować utratę kontroli i śmierć lub poważne obrażenia ciała motocyklisty. (00424d)

#### ⚠ OSTRZEŻENIE

Kierowanie musi być gładkie i swobodne. Przeszkadzanie w kierowaniu może spowodować utratę kontroli nad pojazdem i śmierć lub poważne obrażenia. (00371a)

9. Zobacz Rysunek 6 oraz Tabela 2 . Przenieś kierunkowskazy zgodnie z instrukcją zawartą w części Zestaw do przenoszenia kierunkowskazów (23).

## Montaż przedniej szyby - wszystkie modele

1. Zobacz Rysunek 4 . Wyjmij podzespół szyby przedniej z opakowania i umieść stroną czołową w dół na czystej, miękkiej powierzchni ze wspornikami montażowymi ustawionymi do góry.

2. Zobacz Rysunek 6 oraz Tabela 2 . Wyjmij zestawy zacisków i osprzętu z opakowania i posortuj podobne części w przygotowaniu do montażu. Zauważ, że dolne zaciski są dokładnie takie same, a lewy górny zacisk można odróżnić od prawego na podstawie rozszerzeń skierowanych w górę.

3. Zobacz Rysunek 5 . Montaż zespołów zacisków i osprzętu.

#### ⚠ OSTRZEŻENIE

Wydrążone strony podkładek talerzowych (stożkowych) muszą być skierowane ku sobie i nakładać się na wsporniki montażowe przedniej szyby w każdym punkcie montażowym. Nieprawidłowe ustawienie podkładek może doprowadzić do zmniejszenia zdolności szyby przedniej do zbitcia się podczas kolizji, co może skutkować śmiercią lub poważnymi obrażeniami ciała. (00422b)

4. Po jednym zacisku na raz, przy zaciskaniu skierowanym do góry i do wewnątrz wspornika szyby przedniej (2), dokręć śruby pasowane (1) na tyle mocno, aby ustawienie zacisków w stosunku do szyby przedniej nie zmieniło się w czasie montażu szyby do motocykla. Wkręty zostaną dokręcone później.

#### UWAGA

Ustaw koło przednie prosto, aby uniknąć porysowania zbiornika paliwa.

5. Sprawdź, czy wszystkie cztery zaciski są „otwarte”, a następnie przenieś przednią szybę (z zaciskami w kierunku od siebie) na przód motocykla.

#### UWAGA

Szyba z poliwęglanu jest dość elastyczna i może zostać ugięta, aby odsunąć zaciski od reflektora i ułatwić jej montaż na motocyklu. Zachowaj ostrożność, aby nie porysować obudowy reflektora przedniego zaciskami podczas ustawiania szyby przedniej na szynach widelca.

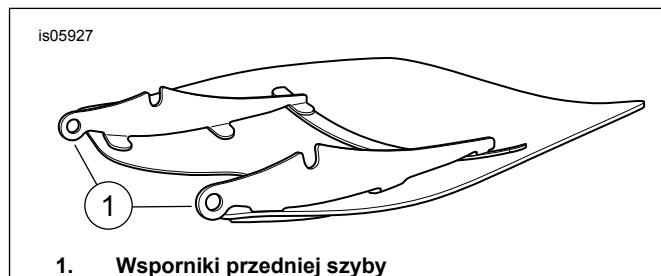

1. Wsporniki przedniej szyby

Rysunek 4. Wspornik mocujący przednią szybę

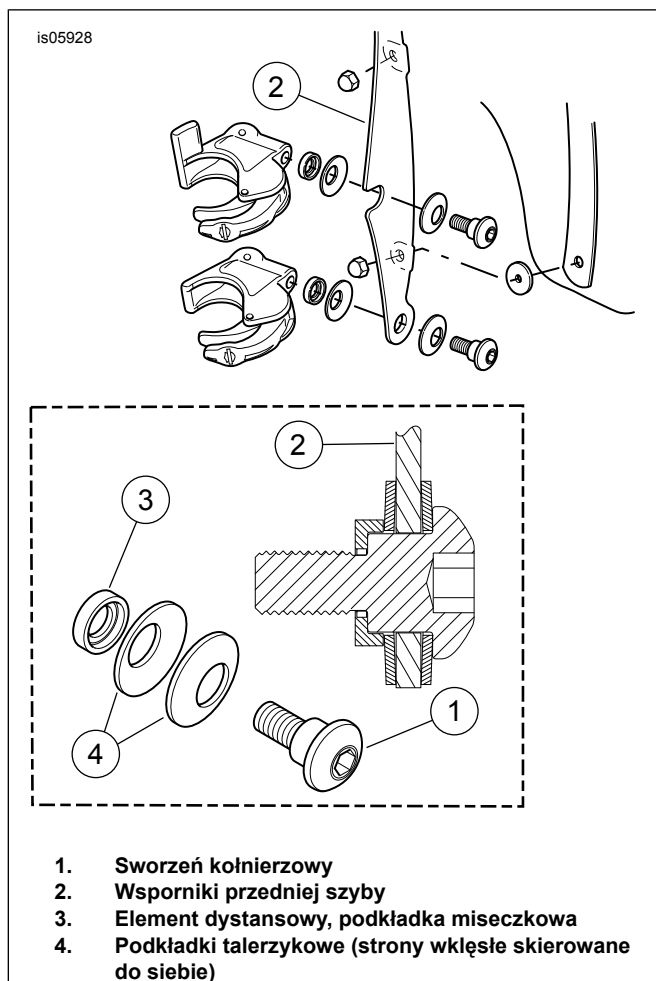

**Rysunek 5. Zaciski mocujące przednią szybę**

6. Stań okraciem nad przednim błotnikiem. Wyśrodkuj przednią szybę w stosunku reflektora i umieść zaciski na ramach widelca.
7. Począwszy od dołu (po każdej stronie) i po dokręceniu wkrętów pasowanych tylko odrobinę mocniej niż ręcznie, zamknij każdy z zacisków, uwzględniając to, że zaciski zostaną samoczynnie wyrównane względem szyn widelca i względem siebie.

#### POWIADOMIENIE

**Nie należy przekraczać zalecanego momentu przy dokręcaniu śrub montażowych. Efektem może być uszkodzenie przedniej szyby. (00385a)**

8. Po przymocowaniu zacisków szyby przedniej do szyn widelca upewnij się, że wkręty z tuleją są poprawnie osadzone na wspornikach przedniej szyby. Moment dokręcania.

Moment obrotowy: 6,7 N·m (60 in-lbs)

9. Obróć kierownicę w lewo i w prawo do ograniczników na lewym i prawym widelcu, aby sprawdzić, czy nie blokują się linki przepustnicy.

### Wycinanie przedniej szyby - wszystkie modele

1. Wyjmij przednią szybę, otwierając w dowolnej kolejności cztery zaciski. Zachowaj ostrożność, aby nie porysować obudowy reflektora lub zbiornika paliwa, jak wskazano w procedurze montażu.
2. Na czas przechowywania umieść przednią szybę w miejscu umożliwiającym jak najlepszą ochronę zacisków. Unikaj miejsc, w których mogłyby dojść do uszkodzenia lub upuszczenia szyby. Nie przechowuj niczego na uzbrojonej szybie.
3. Przed ponownym montażem po przechowywaniu sprawdź zaciski i osprzęt pod kątem wstępnego naprężenia mocowań i czystości. Każdy z zacisków musi być wyposażony w parę gumowych uszczelki w gnieździe zacisku, które styka się z szynami widelca i powinien otwierać się i zamykać z łatwością.

### Konserwacja i czyszczenie

#### POWIADOMIENIE

**Poliwęglanowe szyby przednie/deflektory wymagają właściwego postępowania i pielęgnacji. Niewłaściwie prowadzona konserwacja szyby przedniej/deflektor poliwęglanowych może spowodować uszkodzenie tych elementów. (00483e)**

- Do mycia przedniej szyby nie używaj benzenu, rozcieńczalnika do farb, benzyny ani innego rodzaju agresywnych środków. Stosowanie takich środków spowoduje uszkodzenie powierzchni szyby.
- Nie czyść elementów z poliwęglanu w miejscu gorącym i nasłonecznionym ani w wysokich temperaturach.
- Środki czyszczące w proszku, ściernie lub alkaliczne uszkodzą przednią szybę.
- Promieniowanie słoneczne odbite od wewnętrznej, zakrzywionej powierzchni przedniej szyby w niektórych porach dnia może powodować bardzo silne nagrzewanie się instrumentów motocykla. Zachowaj ostrożność przy parkowaniu. Parkuj przodem do słońca, kładź nieprzezroczyste przedmioty na instrumentach lub ustaw tak, aby nie odbijała promieni słonecznych.
- Do gumowych tulei nie należy używać benzyny, rozcieńczalników do farb, benzyny, ani innych środków czyszczących. Stosowanie takich środków spowoduje uszkodzenie powierzchni tulei.

#### UWAGA

*Usunięcie wysuszonych owadów będzie łatwiejsze, jeśli ok. 15 minut przed myciem szyby położysz na niej czystą, mokrą szmatkę.*

# ELEMENTY ZESTAWU SERWISOWEGO

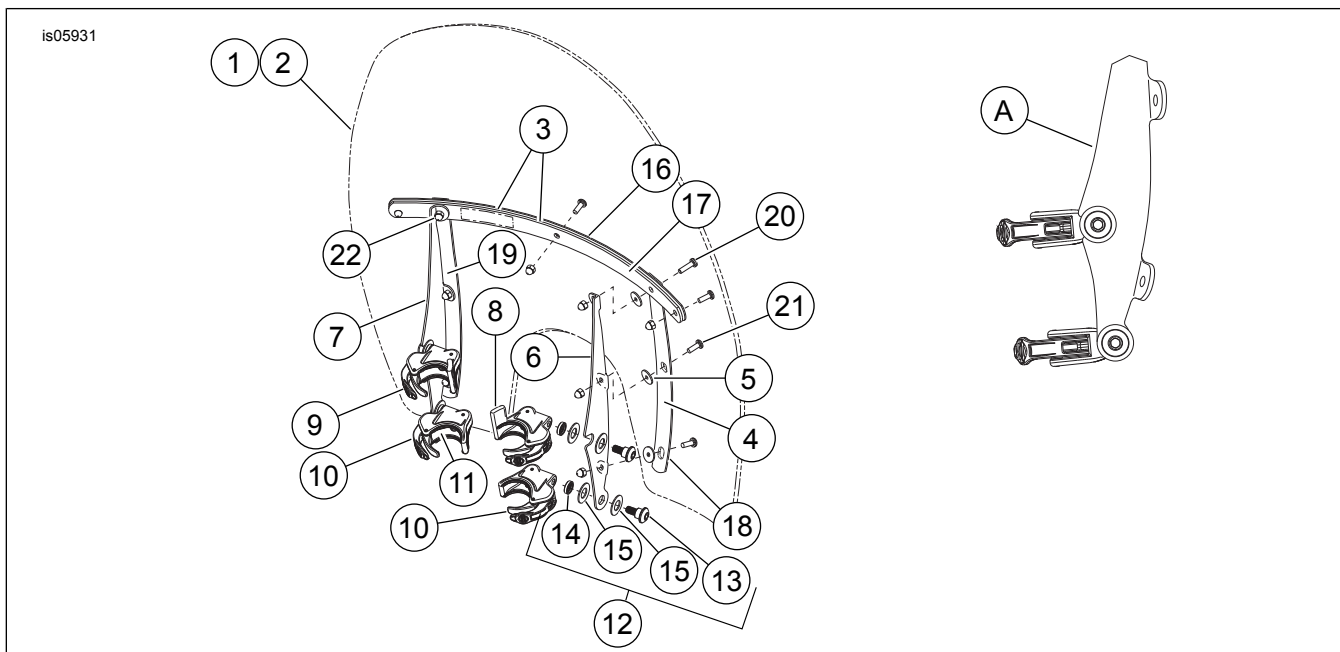

Rysunek 6. Elementy zestawu serwisowego: Zestawy szyby przedniej szybkorozłącznej

Tabela 2. Elementy zestawu serwisowego: Zestawy szyby przedniej szybkorozłącznej

Pozycja	Opis (liczba)	Numer części	Pozycja	Opis (liczba)	Numer części
1	Zestaw serwisowy do przedniej szyby (zawiera elementy 2-5)		12	Zestaw osprzętu, uchwyt szyby przedniej (4) (zawiera elementy od 13 do 15)	58790-04
	do zestawów 59802-05 i 58360-09	58750-05	13	Wkręt pasowany, łeb półkulisty	Nie jest sprzedawany oddzielnie
	do zestawu 58751-05	58777-05	14	Element dystansowy, podkładka pierścieniowa sprężysta	Nie jest sprzedawany oddzielnie
	do zestawów 57199-05 i 58376-09	57201-05	15	Podkładka talerzykowa (2)	Nie jest sprzedawany oddzielnie
2	Szyba przednia (dołączona do pozycji 1)		16	Klamra montażowa, pozioma, zewnętrzna Stelaż poziomy, zewnętrzny, czarny	58051-78A 58069-09
3	Taśma, pozioma (2)	58052-78	17	Klamra montażowa, pozioma, wewnętrzna Stelaż poziomy, wewnętrzny, czarny	58050-78A 58068-09
4	Taśma, pionowa	59804-05	18	Stelaż, pionowy, prawy Stelaż, pionowy, prawy, czarny	59809-05 58616-09
5	Podkładka, gumowa, czarna	58152-96	19	Stelaż, pionowy, lewy Stelaż, pionowy, lewy, czarny	59808-05 58388-09
6	Wspornik, mocowanie szyby przedniej, prawa strona Wspornik, uchwyt szyby przedniej, prawy, czarny	59855-05 58399-09	20	Śruba, łeb półkulisty, TORX®, z zabezpieczeniem, 12-24 x 13/16 cala (2)	2452
7	Wspornik, mocowanie szyby przedniej, lewa strona Wspornik, uchwyt szyby przedniej, lewy, czarny	59844-05 58398-09	21	Śruba, łeb półkulisty, TORX, z zabezpieczeniem, 12-24 x 5/8 cala (7)	2921A
8	Zespół zacisku, prawego górnego (zawiera dwa elementy 11)	59868-05	22	Nakrętka kołpakowa 12-24 (chromowana), (9)	7651
9	Zespół zacisku, lewego górnego (zawiera dwa elementy 11)	59859-05	23	Zestaw do przeniesienia kierunkowskazu (nie pokazano)	58742-05
10	Zespół zacisku (2) (zawiera dwa elementy 11)	58740-05	A	Widok boczny zacisków założonych na wsporniku.	
11	Podkładka (8) (2 na zacisk)	58791-04	UWAGA: Rzeczywisty wygląd elementów może się od ich wyglądu na ilustracji.		