



乘客腳踏板套件

概述

工具包編號

50396-05

車型

此工具包適合 1986 年及以後的 Touring 車型和配備腳踏板支架的 Softail 車型。Softail 腳踏板支架可作為支架工具包零件編號 50399-05 或 50400-05 或作為腳踏板工具包零件編號 50602-00、50602-89B、50955-00、50955-97A 和 52715-04 提供使用（根據重車車型）。

安裝要求

警告

此工具包的正確安裝攸關騎士與乘客的安全。請使用適當的維修手冊程序。如果該程序不在您的能力範圍內，或者您沒有正確的工具，請讓 Harley-Davidson 經銷商進行安裝。此工具包安裝不當，可能造成死亡或重傷。(00333b)

附註

您重車的維修手冊可在任何 Harley-Davidson 經銷商處獲取。

工具包內含物件

有關工具包內容，請參閱圖2。

安裝

1. 如果目前未安裝腳踏板支架，請安裝。
2. 請參閱「圖2」。將腳踏板墊(1)放在腳墊(3)上，並旋進插件安裝銷(4)。
3. 擰緊安裝銷。
扭矩：6.8-9 N·m (60-80 in-lbs)

附註

腳踏板特定用於某一側。將含有「長條和護盾」標誌的腳踏板安裝到前面。

4. 請參閱「圖1」。從腳踏板支架工具包取得彈簧和球。將彈簧放入腳踏板支架(3)中的固定孔(2)。將球置於彈簧頂端。
5. 將腳墊(5)放在腳踏板支撐托架(3)上，同時小心不要讓鋼球離開位置。
6. 擰緊插銷。
扭矩：16.3-20 N·m (12-15 ft-lbs)



圖1。腳踏板支架和腳墊

7. 向下按下腳墊，與孔對齊。透過腳墊和腳踏板支架上的兩個安裝凸耳插入腳踏板安裝銷(1, 4)。檢查以確認球在腳墊下方止動。
8. 在另一側重複相同動作。

1142955

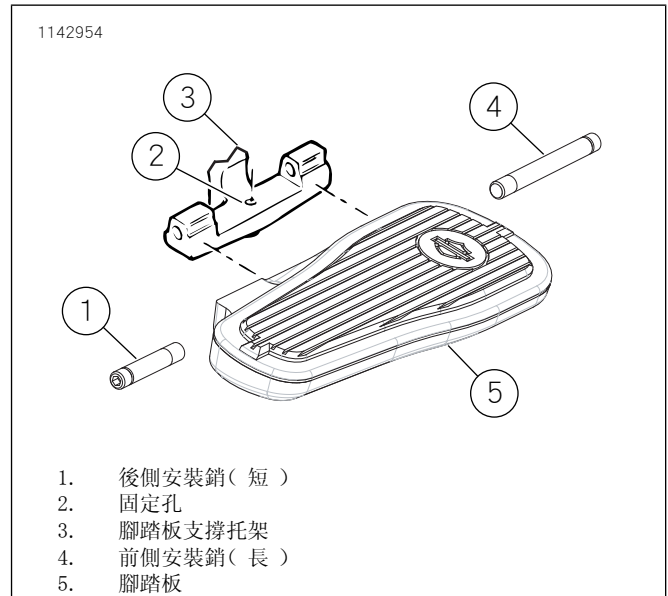
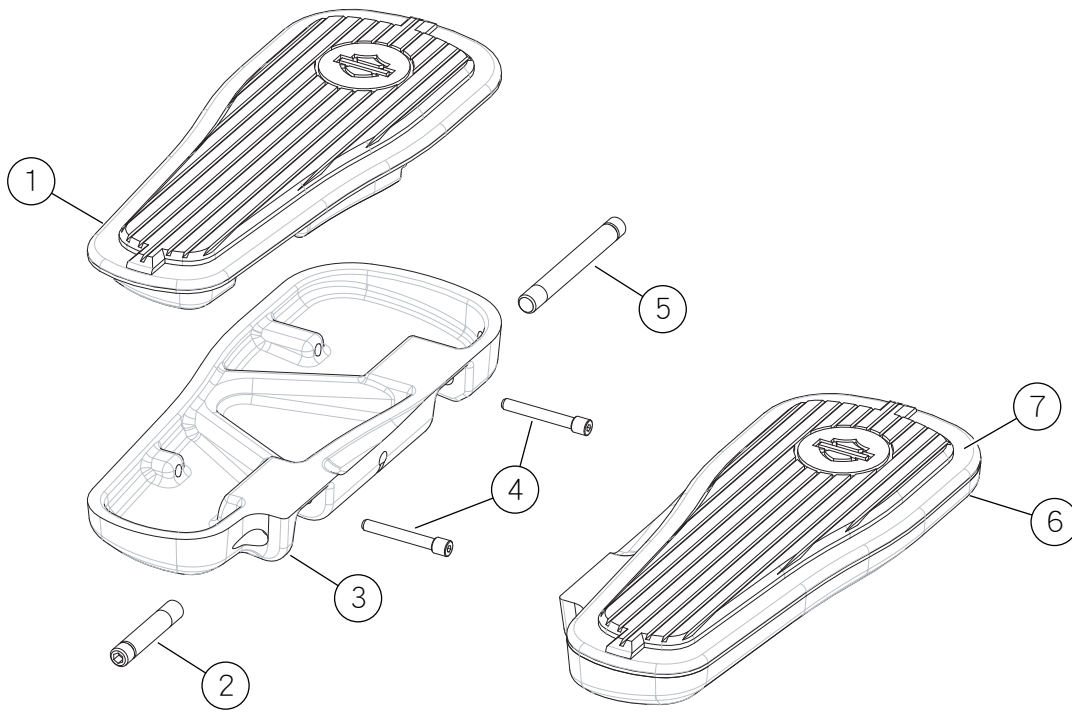

圖2。維修零件乘客腳踏板工具包

表格1。維修零件

項目	產品描述(數量)	Part No.
1	乘客腳踏板嵌件組件, 左	50391-05
2	腳踏板安裝銷 (2)	42719-05
3	乘客腳踏板外殼, 左	50398-05
4	插入安裝銷 (4)	50395-05
5	腳踏板安裝銷 (2)	42723-05
6	乘客腳踏板外殼, 右	50397-05
7	乘客腳踏板嵌件組件, 右	50390-05