



INSTRUCTIONS

J02743

2020-09-20



KIT SPOILER AVANT

GÉNÉRALITÉS

Numéro de kit

58860-04, 58882-04BDK, 58882-XXxxx

Modèles

Ces kits s'adaptent à tous les modèles Sportster® de 2004 et ultérieurs. Ces spoilers avant sont incompatibles avec les protections de moteur. Voir Figure 1 pour connaître le contenu du kit.

Exigences relatives à la pose

REMARQUE

Un manuel d'entretien pour votre modèle de moto est disponible auprès de tous les concessionnaires Harley-Davidson.

POSE

REMARQUE

Le spoiler du numéro de kit 58882-04BDK a pour finition une couche primaire. Avant l'installation, peindre le spoiler.

1. Monter la moto sur une table de levage.
2. Voir Figure 1 . Fixer le support supérieur du spoiler avant (4) aux bossages à l'avant intérieur du spoiler (1) avec les deux vis Hi-Lo (10) du kit. Serrer.
Couple : 1,7–2,3 N·m (15–20 **in-lbs**)
3. Fixer le support inférieur du spoiler avant (5) aux deux écrous à souder de la barre transversale à l'avant inférieur du cadre de la moto avec deux vis mécaniques à tête hexagonale (6) et les rondelles fendues (7) du kit. Couple de serrage.
Couple : 41 N·m (30 ft-lbs)

4. Retirer le film protecteur de l'arrière du médaillon. Centrer soigneusement le médaillon sur la zone renfoncée à l'avant du spoiler.
5. Appuyer fermement sur le médaillon Bar and Shield (3) pour le mettre en place. Maintenir le médaillon en place, en exerçant une pression avec les pouces pendant environ cinq secondes. Prendre soin de ne pas déplacer le médaillon sur le spoiler.
6. Après avoir relâché la pression, éviter tout contact direct avec le médaillon pendant 20 minutes environ.
7. Placer une rondelle plate (9) sur l'une des vis mécaniques à tête cylindrique (8) du kit. Placer le spoiler à l'avant du cadre. Insérer la vis à travers le grand trou dans la partie inférieure du spoiler et la visser sur le support supérieur du spoiler avant sans la serrer complètement pour le moment.
8. Placer une rondelle plate sur chacune des deux vis à tête cylindrique restantes de la machine à tête de casserole du kit. Insérer les vis à travers les fentes dans le bas du spoiler et les enfiler dans le support inférieur, mais ne pas serrer complètement.
9. Placer le spoiler à côté du cadre du véhicule en laissant un dégagement minimal égal. Serrer alternativement les trois vis.
Couple : 8 N·m (71 **in-lbs**)

PIÈCES DE RECHANGE

1143007

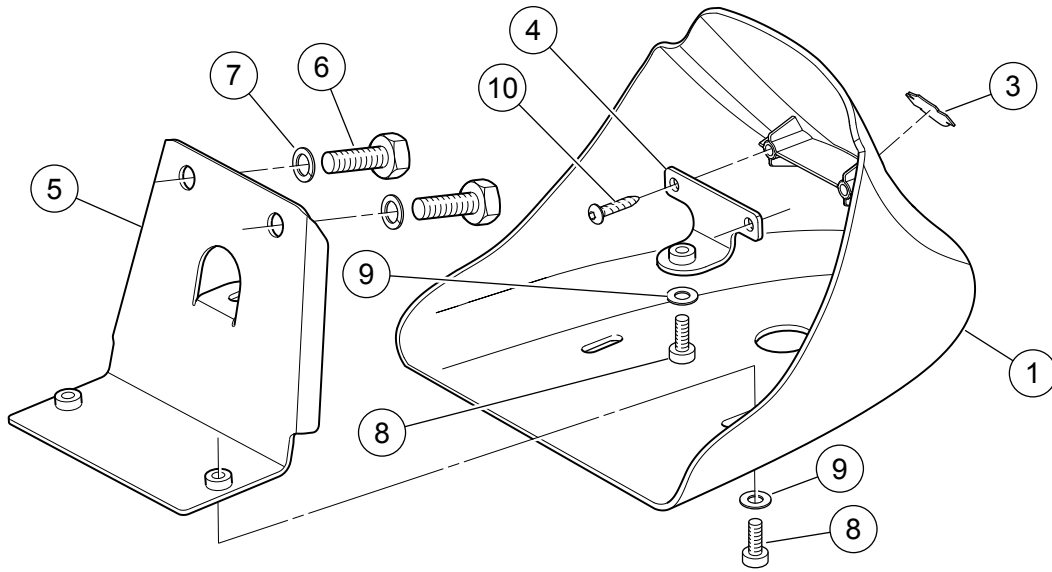

Figure 1. Pièces de rechange : Kit spoiler avant

Tableau 1. Pièces de rechange

| Article | Description (quantité) | Numéros de pièce |
|---------|---|-----------------------|
| 1 | Spoiler avant | Non vendue séparément |
| 2 | Kit visserie (contient les articles 3 à 10) | 58876-04 |
| 3 | Médaille, Barre and Shield | 59354-93 |
| 4 | Support, spoiler avant supérieur | Non vendue séparément |
| 5 | Support, spoiler avant inférieur | Non vendue séparément |
| 6 | Vis, tête hexagonale, 3/8-16 x 3/4" (2) | 4713W |
| 7 | Rondelle-frein, fendue, 3/8" (2) | 7038 |
| 8 | Vis mécanique, creuse hexagonale, 1/4-20 x 1/2" (3) | 4365 |
| 9 | Rondelle plate, 1/4" (3) | 6703 |
| 10 | Vis autotaraudeuse, Hi-Lo (2) | 3596 |